



**АКТУАЛЬНЫЕ ПРОБЛЕМЫ СОВРЕМЕННОЙ
НАУКИ: ВЗГЛЯД МОЛОДЫХ**

СБОРНИК ТРУДОВ X ВСЕРОССИЙСКОЙ
(С МЕЖДУНАРОДНЫМ УЧАСТИЕМ) НАУЧНО-
ПРАКТИЧЕСКОЙ КОНФЕРЕНЦИИ СТУДЕНТОВ,
АСПИРАНТОВ И МОЛОДЫХ УЧЕНЫХ

ОУ ВО «Южно-Уральский технологический университет»

**АКТУАЛЬНЫЕ ПРОБЛЕМЫ СОВРЕМЕННОЙ
НАУКИ: ВЗГЛЯД МОЛОДЫХ**

СБОРНИК ТРУДОВ X ВСЕРОССИЙСКОЙ
(С МЕЖДУНАРОДНЫМ УЧАСТИЕМ)
НАУЧНО-ПРАКТИЧЕСКОЙ КОНФЕРЕНЦИИ СТУДЕНТОВ,
АСПИРАНТОВ И МОЛОДЫХ УЧЕНЫХ

Челябинск

2021

УДК 001(082)

ББК 72я43

А 43

Актуальные проблемы современной науки: взгляд молодых: сборник трудов X Всероссийской (с международным участием) научно-практической конференции студентов, аспирантов и молодых ученых, 22 апреля 2021 г. / [науч. ред. Д.В. Валько, А.М. Ромодина]. – Челябинск: ОУ ВО «Южно-Уральский технологический университет», 2021. – 796 с.

Научные редакторы – к.э.н., проректор по научной работе ОУ ВО «Южно-Уральский технологический университет» Д.В. Валько; зав. учебно-научной лабораторией социально-экономических исследований ОУ ВО «Южно-Уральский технологический университет» А.М. Ромодина

Редактор-корректор – специалист редакционно-издательского отдела ОУ ВО «Южно-Уральский технологический университет» К.М. Фролова

В сборник включены статьи участников X Всероссийской (с международным участием) научно-практической конференции «Актуальные проблемы современной науки: взгляд молодых», состоявшейся в г. Челябинске 22 апреля 2021 г.

ISBN 978-5-6044299-8-3

© ОУ ВО «Южно-Уральский
технологический университет», 2021
© Коллектив авторов, 2021

ОГЛАВЛЕНИЕ

Российское законодательство: содержательные аспекты и особенности реализации	
Бекметова А.А., Курмаев С.А. Организационно-правовые аспекты охраны от корпоративных атак	7
Галямова А.Р. Защита жилищных прав детей, оставшихся без попечения родителей: проблемные аспекты и пути их решения (на примере Челябинской области)	13
Голинка А.В. Правовое регулирование врачебной тайны в Российской Федерации: актуальные проблемы и пути их решения	19
Залож Е.А., Гальченко Т.Н. Проблемы взаимодействия государственных служащих с членами профессионального сообщества кадастровых инженеров	25
Ильяс И.А. Терроризм как социально-психологическое явление	32
Келепова М.Е. Национальная стратегия действий в интересах женщин: тенденции, сложности, коррективы, выполнение международно-правовых обязательств	38
Колосова Т.Е. Понятие и особенности договора пожертвования как вида договора дарения	43
Кошман К.С. Проблемы правоприменения в области привлечения членов парламента к ответственности в сравнении с зарубежными странами	48
Ляховенко Е.С. Миграционная политика Российской Федерации в рамках обеспечения национальной безопасности РФ и выполнения международно-правовых обязательств: актуальные проблемы и пути решения	52
Марина В.С. Личность рецидивиста: отдельные характеристики	56
Назаретян С.Г. Регулирование межнациональных отношений в Волгоградской области: опыт и перспективы	62
Пименова В.В. Особенности назначения и исполнения алиментов в Российской Федерации	66
Поленина В.О. Нарушения прав адвокатов: профессиональные аспекты и способы защиты	74
Пряхина Е.С. Особенности правового регулирования социальных отношений в области материального обеспечения семей, имеющих детей	79
Рогозина С.А., Демиденкова Е.Д. Проблема неисполнения обязанности продавцом по договору купли-продажи передать товар свободным от прав третьих лиц	85
Руснак А.А. Проблематика использования криптовалюты как денежной единицы в сети Интернет	88
Сидельников В.О. Вопросы регулирования законодательной базы в сфере оборота цифровых валют в России	95
Симинович Е.В. Защита прав ребёнка: проблемы правового регулирования	100
Тагирова М.И. Формирование экологической культуры молодежи в социально-культурной среде вуза	105
Тарн А.А. Особенности правовой ответственности за провокацию взятки либо коммерческого подкупа	112
Чистякова А.Д. Изменения в УПК РФ: допрос и очные ставки с использованием видео- и аудионосителей	120
Яременко Д.А. Особенности ограничения применения смертной казни в отношении специальных субъектов	125
Экономика и управление: тренды современного мира	
Банникова Е.С. Специфика факторов развития социо-эколого-экономической системы региона	132
Белокобыльская В.К. Анализ судебных решений о взыскании денежных средств в порядке регресса	142
Вапирова В.О. Корпоративная социальная ответственность как инструмент маркетинговой политики	149
Веселова П.В., Числова В.М., Шпанова Ю.Д. Состояние и тенденции развития инновационной экономики в Российской Федерации	159
Волкогон Д.А. Продолжительность жизни населения, как показатель социально-экономического развития региона	166
Волкогон Д.А. Реализация национального проекта «Демография» на территории челябинской области	169
Гламазда А.В. Сущность и тенденции развития экологического маркетинга	173

Глухова З.В. Актуальность информационной безопасности в условиях развития цифровой экономики	180
Голосова К.А. Налоговые и неналоговые доходы бюджетов городских округов Республики Марий Эл	184
Григорьев А.А. Финансовые риски сетевых виртуальных проектов	194
Гуляев М.О., Бузычкина О.В., Рознина Н.В. Анализ финансовой основы местного самоуправления	199
Дамаева Л.М. Таргетолог как одна из профессий современности	209
Демиденко А.В. К вопросу о реализации технологий формирования имиджа	213
Джиджелова Л.Д. Возможности организации межсекторного взаимодействия в рамках пространственного зонирования сочинской городской агломерации	219
Жарникова Е.А. Омоложение кадрового состава муниципальных служащих как метод повышения эффективности местного самоуправления	225
Жохова А.А. Искоренение гендерного неравенства в экономике: глобальные вызовы и перспективы	231
Зайцева Д.А. Оценка эффективности расходования бюджетных средств Кыштымского городского округа на примере управления по делам образования	236
Казанцев Н.Е. Экономические санкции как инструмент политического давления: зарубежная и отечественная практика	241
Комаревцева О.О. Теоретико-методическая основа механизма управления муниципальным образованием с учетом региональных особенностей развития	249
Кондратов М.В., Бекленищева Е.А. Налог на прибыль организаций: сущность, принципы, функции	263
Кондратов М.В., Мальцева А.И., Максимова Н.Н. Анализ и оценка чистой прибыли по отраслям народного хозяйства	267
Кондратов М.В., Биктимиров В.Ю. Оценка финансовой безопасности предприятия	273
Котова Е.А. Анализ состояния системы здравоохранения в Челябинской области	276
Куликова Я.А. Расходы на национальную экономику в составе консолидированного бюджета Республики Марий Эл	287
Леухина Т.Л. Система документооборота при ведении учета в бюджетной сфере	294
Логачева Н.А. Систематизация факторов цифрового развития Брянской области	301
Латыпова Р.Ж. Анализ реализации муниципальных программ на примере программы «Развитие агропромышленного комплекса в Сафакулевском районе на 2013-2020 годы»	309
Лисин Д.А. Трансформация бизнеса в эпоху цифровой экономики	315
Максимова Н.Н. Внедрение новых инструментов: технологии блокчейн для преодоления финансово-экономического кризиса	320
Мальшикина А.Ю. Назначение и порядок применения системы управления рисками при проведении таможенного контроля	330
Мартакова С.А. Анализ экономического потенциала предприятия	336
Новикова М.Е. Оценка инвестиционной привлекательности отраслей экономики РФ в условиях пандемии	342
Нормова Ю.В. Влияние Индустрии 4.0 на повышение производительности промышленных предприятий	347
Поспелова М.К. Система государственного управления охраной окружающей среды в Курганской области	353
Прыгунова М.И. Актуальные тренды экономики: распространение дистанционной занятости	365
Пьянзина Е.А. Участие в волонтерской деятельности как социальный лифт для учащейся молодежи	369
Рахматуллоева М.У. Критериальная оценка уровня экономической безопасности региона: практика применения	374
Рыбакова А.С. Основные показатели деятельности учреждений сферы культуры в Курганской области	380
Сафонеева Ю.С. Комфортная городская среда как фактор развития территории	388
Семочкин Ф.А., Григорьев В.А., Васильева Н.В., Боровинских В.А. Необходимость внедрения цифровых сервисов, направленных на развитие территории Курганской области	394

Солодовникова Р.М. Совершенствование проведения таможенного контроля товаров, содержащих объекты интеллектуальной собственности	400
Стегура А.П. Международные экономические санкции как инструмент внешней политики (на примере санкций против России)	410
Сыпок С.И. К вопросам о развитии сельских территорий	417
Терехова А.А. Сравнительный анализ методических подходов к оценке уровня финансовой безопасности региона	423
Ударцева О.А. Оценка эффективности частных инвестиций в золото	430
Фролов М.А. Патриотическое воспитание как приоритетное направление государственной молодёжной политики в РФ	439
Хабибуллин И.И., Шуткин Д.С. Основы социального управления в муниципальном образовании	443
Швецова А.Ю. Моногорода Челябинской области: проблемы и стратегии развития	446
Шевченко К.С. Влияние регионов-доноров на регионы-реципиенты и их взаимосвязь в развитии России	453
Широкова Д.А. Расходы на общегосударственные вопросы в составе консолидированного бюджета Республики Марий Эл	462
Широкова Т.В., Бардина Ю.Е. Управление персоналом в таможенных органах в рамках цифровизации	470
Шишкина О.А. Евразийский экономический союз и его влияние на развитие Челябинской области	473
Шишкина Т.А. Проблемы муниципальной службы в современном российском обществе	479
Шомин А.А. Доходы консолидированного бюджета Республики Марий Эл	485
Юрченко А.Ю. Проблемы кадрового обеспечения в сфере образования Российской Федерации	492
Ярмола Д.А. Население как фактор макроэкономической политики: зависимость экономики от здоровья населения	495
Актуальные проблемы лингвистики и гуманитарных исследований	
Варданян П.Л., Денисова И.В. Теоретические аспекты применения информационно-коммуникативных технологий в персонализированном обучении (на примере социальной сети Instagram)	505
Гнатюк Д.Р. Теоретический аспект понятия креативность младших школьников	513
Дзюбан Ю.Ю. Социально-педагогический аспект безопасного поведения подростков в интернете	519
Дудурич О.В. Изотекст в системе образования	524
Жеребцова Н.М. Влияние социальных сетей на социализацию подростков	536
Криворогова А.А. Теоретический анализ проблемы психологической безопасности личности дошкольника	546
Люкшин К.А. Исследование состояния побережья Камчатки после экологической катастрофы 2020 г.	551
Махмудова К.К. Иностранцы актёры в лондонских театрах второй половины XIX века	557
Менделева Д.П. Пропаганда как социальное явление и средство манипулирования: позитивные и негативные стороны	562
Морозов А.П. Исторические аспекты судебного красноречия	566
Надольская В.И. Цивилизационный код в контексте современных знаний (социально-политический дискурс)	570
Огороднова А.А. Проект побратимства городов в отражении ярославской периодической печати рубежа 1960–1970-х гг.	578
Пигалова В.И. Особенности перевода пассивных конструкций с английского языка на русский (на материале научно-популярной книги Р. Докинза «Слепой часовщик»)	584
Родзина О.С. Урбанистический образ Америки в романах «Финансист» и «Американская трагедия» Теодора Драйзера	589
Ромодина А.М., Цибарт Е.В., Ильченко К.Ю. Психологические особенности родителей лиц, страдающих от алкогольной или наркотической зависимостей	595
Ромодина А.М. Консультации психолога как часть программы реабилитации и адаптации наркозависимых лиц	598

Саломатова М.О. Проблема первичной профилактики интернет-зависимости у обучающихся вуза	601
Самойлова А.А. Дидактическая игра как средство развития младшего школьника	607
Тищенко С.И. Индивидуально-личностные особенности готовности студентов, обучающихся по специальности «экономическая безопасность» к реализации в будущей профессиональной деятельности	612
Годорская О.И. Коммуникативная компетентность младших школьников как дидактическая проблема	624
Телешева И.В., Денисова И.В. Способы перевода неологизмов в СМИ	627
Трофимов М.Н. Восприятие положительной девиации в современных условиях молодежной среды	636
Чайников Г.А. Роль информационного пространства в искажении социальных фактов	641
Шаимова К.Р. Особенности профессионального мышления студентов, обучающихся по направлению подготовки «информационные системы и технологии»	646
Шакирова А.Ф. Развитие государственных услуг в электронном формате на территории Российской Федерации	653
Шумакова П.С. Причины нарушения орфоэпических норм в речи обучающихся (на примере ПОУ «УРК»)	658

Информационные системы и технологии в экономике, бизнесе и инновационной деятельности

Ануфриев В.В. Анализ рынка и обзор веб-решений для аренды виртуальных контейнеров	664
Бузычкина О.В., Гуляев М.О., Карпова М.В. Современные информационные технологии в государственной и муниципальной службе	670
Гарина А.Д. Проблемы развития цифрового общества в регионе	680
Митряшкин В.И. Исследование особенностей технологий виртуального окружения	688
Морозова Д.О. Сравнение статичного и интерактивного прототипирования интерфейсов приложения	690
Николаев Н.Я., Ткачёв А.Н. Снижение гололедообразования на воздушных линиях напряжением 35 кВ без отключения электроснабжения потребителей	695
Ольберг И.И. Использование нейросетей в современной экономике	699
Онушко К.А. Вопросы изучения информационных дисциплин в учебных заведениях	704
Полетаев Д.А., Соколенко Б.В. Концепция социальной сети для совместных прогулок	707
Полетаев Д.А., Соколенко Б.В. Социальная сеть с контрастными комментариями	710
Селунский В.В., Вершинин В.Д. Экономическое обоснование внедрения электростатической коптильной установки	713
Тимофеева В.А. Краудфандинг – проблемы и перспективы	726
Хабибуллина А.А. Эффективность и особенности применения гибких методологий на предприятиях нефтегазового, банковского и IT секторов в Республике Татарстан	730
Чепракова М.А. Методы повышения производительности кроссплатформенных мобильных приложений, построенных с помощью фреймворка flutter	739
Юшаева Р.С-Э., Арсунукаева Р.Ж. Проблемы цифровизации экономики	745
Актуальные стратегии творческого поиска в дизайне, архитектуре и строительстве	
Душнева Н.А. Разработка математической модели для оценки стоимости «жизненного цикла» стеклопакетов	751
Подлипинская Е.В. Анализ конструктивного устройства элементов доступной среды для маломобильных групп населения	758
Постовой А.А. Анализ методик расчета продолжительности подачи бетонной смеси кранами в бадьях	762
Рухменёва Ю.Н. Варианты эстетического сдерживания деструктивного влияния современной торговой среды на исторические образы архитектуры	771
Сосновская Ю.М. Создание условий для комфортного проживания жителей в городах	779
Царёва О.С., Грищенко А.И., Гуменный А.В. Определение абсолютных деформаций зданий с помощью тензорного анализа	785
Шевченко В.В. Светоизлучающий строительный материал для безопасных дорог и строительства зданий	790

РОССИЙСКОЕ ЗАКОНОДАТЕЛЬСТВО: СОДЕРЖАТЕЛЬНЫЕ АСПЕКТЫ И ОСОБЕННОСТИ РЕАЛИЗАЦИИ

ОРГАНИЗАЦИОННО-ПРАВОВЫЕ АСПЕКТЫ ОХРАНЫ ОТ КОРПОРАТИВНЫХ АТАК

Бекметова А.А. – магистрант, ФГБОУ ВО «Российская академия народного хозяйства и государственной службы при Президенте Российской Федерации» Алтайский филиал

Курмаев С.А. – заместитель начальника ФГКУ «УВО ВНГ России по Кемеровской области – Кузбассу»

Научный руководитель: Чесноков А.А. – к.ю.н., доцент, ФГБОУ ВО «Российская академия народного хозяйства и государственной службы при Президенте Российской Федерации», Алтайский филиал

Аннотация

Цель данной статьи – изучение рейдерства как угрозы экономической безопасности. Показан краткий исторический экскурс в историю рейдерства. Рассмотрены определения рейдерства разных авторов, также дано авторское определение рейдерства. Выявлены наиболее существенные признаки рейдерства, отражающие его суть как противоправного явления. В качестве примера факта рейдерства приведена ситуация с ОАО «Кучуксульфат».

Рейдерство как побочное явление рыночной экономики имеет достаточно древние истоки, начинаясь еще с морского пиратства. Сам термин имеет английское происхождение и означает the raid – «набег», «внезапное нападение». Интересный факт заключается в том, что схожее написание и значение можно встретить и в иных языках мира, например, в французском, испанском, немецком. В эпоху Средневековья рейдерами именовали корабли, которые действовали самостоятельно, но, в отличие от пиратов, занимали правительственную сторону, из-за чего их нападения были направлены только на поселения и корабли, относящиеся к враждебным государствам¹.

На сегодняшний день рейдерство также является довольно распространенным деянием. Конечно, его формы, средства и методы претерпели значительные изменения. Однако его противоправная суть остается прежней.

¹ Бурынин С.С. Понятие «рейдерства» в России и зарубежных государствах // Вестник ВЭГУ. 2019. №1(99). С. 130

Актуальность исследования рейдерства как угрозы экономической безопасности можно обосновать тем, что данная проблема не теряет своего общегосударственного масштаба, что можно подтвердить статистическими данными. Так, в 2019 г. было возбуждено 101 уголовное дело о рейдерстве, что на 135% больше в сравнении с прошлым годом². При этом дискуссионным является вопрос появления рейдерства в РФ.

Наиболее востребованными является три основные точки зрения. В соответствии с первой из них рейдерство в России появилось во время экономических реформ, проводимых в 1990-х гг. Вторая точка зрения гласит, что феномен рейдерства возник по причине обширной приватизации собственности, ранее относившейся к государственной. Третья точка зрения связывает появление рейдерства в России с принятием Федерального закона «О несостоятельности (банкротстве)», посредством которого стало возможным отстранить собственника от участия в процессе, а также на основании которого был закреплен статус особого субъекта процесса банкротства – арбитражного управляющего³.

При этом до сих пор на законодательном уровне не выработано определение понятия «рейдерство», что можно считать существенным пробелом. Приведем некоторые из определений рейдерства, которые в большей мере отражают его сущность как угрозы экономической безопасности.

Н.Г. Токарева считает, что рейдерство – это вид деятельности, реализуемой в экономической области, принимающая форму действий, имеющих направленность на завладение чужого объекта собственности на основании захвата, сопряженного с незаконными методами⁴.

В научной статье В.И. Верченко предлагается определить рейдерство как агрессивное нападение на организацию, цель которого – захват бизнеса либо его части, иными словами – получение контроля над бизнесом против воли его главных собственников⁵.

² Число рейдерских захватов в России за год выросло на 135% [Электронный ресурс] // News.ru URL: <https://news.ru/society/chislo-rejderskih-zahvatov-v-rossii-za-god-vyroslo-na-135/> (дата обращения 15.02.2021 г.).

³ Верченко Н.И. О понятии рейдерства // Актуальные проблемы борьбы с преступлениями и иными правонарушениями. 2018. №18(2). С. 12.

⁴ Токарева Н.Г., Вдвовина А.Е. Рейдерство: понятие и виды // Материалы Национальной научно-практической конференции научно-педагогических работников. Саранск, 2018. С. 107.

⁵ Верченко Н.И. Указ. соч. С. 12.

Р.Н. Левченко предлагает определить рейдерство как недружественное поглощение имущества и имущественных комплексов, а также прав собственности юридического лица, реализуемое противоправными методами⁶.

Однако сами рейдеры говорят об атаке на «ключевые активы», которыми могут быть имущественные права, персонал, клиентская база, доля на рынке, и т. п., а не только имущество, как считает законодатель и большинство авторов⁷. Существуют также различные формы корпоративного шантажа, ненаказуемые со стороны российского законодательства. Например, «гринмейл»: некое лицо приобретает миноритарный пакет акций, немногим более 1% и через суды и иные правоохранительные органы фактически блокирует любые решения руководства. Впоследствии организация вынуждена «выкупать» корпоративный контроль по значительной стоимости⁸.

В любом случае, рейдерство – это крайне негативное противоправное явление, которое представляет собой реальную угрозу экономической безопасности юридического лица.

При этом можно говорить скорее об объективной противоправности подобных деяний. Часто к ответственности можно привлечь только при полном выявлении схемы. Следует отметить, что существует пробельность законодательства, позволяющая безнаказанно причинить вред предприятию. Например, для подачи заявления о признании банкротом предприятия достаточно указать подтвержденную судом задолженность не менее 300 т.р. с просрочкой более трех месяцев. По сути, это 80% всех действующих предприятий. Но, как указываем Чесноков А.А., с момента принятия судом заявления о банкротстве рыночная стоимость предприятия падает на 20%, а восстанавливают платежеспособность менее десятой доли таких предприятий. Или ситуация с подачей в суд искового заявления исключительно в целях принятия обеспечительных мер, например – с целью вывода конкурента на торгах⁹. Это подразумевает необходимость тщательного исследования

⁶ Левченко Р.Н. Понятие, причины и способы недружественных поглощений (рейдерства). Пробелы законодательства // Центральный научный вестник. 2018. №8(49). С. 80.

⁷ Чесноков А.А. К вопросу об анализе признаков несостоятельности в процедуре банкротства // Алтайский юридический вестник. 2013. № 1. С. 35.

⁸ Хужин А.М. К вопросу о совершенствовании процедуры наблюдения в конкурсном праве в части противодействия необоснованным банкротствам // Алтайский юридический вестник. 2016. № 2. С. 140.

⁹ Чесноков А.А. Некоторые вопросы обеспечения экономической безопасности бизнеса от угроз неправомерного банкротства // Экономическая безопасность личности, общества, государства: проблемы и пути обеспечения. Материалы ежегодной всероссийской научно-практической конференции. Санкт-Петербургский университет МВД России; Составитель Ю.А. Кудрявцев. 2015. С. 285-289.

механизмов рейдерских атак с последующим расширением перечня наказуемых деяний. Ключевым моментом здесь должна быть причинная связь с прямыми или косвенными убытками фирмы и доказанность направленности воли именно на причинение ущерба.

Мы предлагаем следующее определение рейдерства: это объективно противоправное деяние, суть которого сводится к захвату имущества, имущественных прав, установлению контроля над бизнесом вопреки воле его собственника, намеренное причинение ущерба с применением незаконных средств или злоупотреблением правовыми нормами.

В качестве примера рейдерского захвата рассмотрим ситуацию, имевшую место в функционировании ОАО «Кучуксульфат». Предприятие расположено по следующему адресу: Россия, Алтайский край, Благовещенский район, р.п. Степное Озеро. Основная продукция, производимая предприятием – сульфат натрия. В настоящее время производственная мощность предприятия составляет более 600 тыс. тонн сульфата натрия в год¹⁰. Налоговые платежи «Кучуксульфата», поступающие в бюджет являются значительными, и достигают 1,7 млрд руб., а годовая выручка – 6,5 млрд рублей. Таким образом, ОАО «Кучуксульфат» – это динамично развивающийся завод с хорошими экономическими показателями, что и могло привлечь внимание рейдеров.

В 2021 г. в сети Интернет появилась информация о том, что партия «Единая Россия» отправила письмо президенту В.В. Путину, в котором содержалась просьба спасти «Кучуксульфат» от рейдерского захвата, который предпринимался некоторыми из представителей бизнес-структур, а также действующими и бывшими представителями правоохранительных и контролирующих органов, должностными лицами исполнительной власти РФ. Приемы, используемые при попытке рейдерского захвата, в открытых источниках не были разглашены¹¹.

В связи с таким положением дел необходимо выявление причин, которые могли послужить в качестве оснований для угрозы рейдерского

¹⁰ О предприятии ОАО «Кучуксульфат» [Электронный ресурс] // ОАО «Кучуксульфат» URL: <https://ru.kuchuk.ru/> (дата обращения 15.02.2021 г.).

¹¹ «Единая Россия» пожаловалась Путину на пристальный интерес рейдеров к «Кучуксульфату» [Электронный ресурс] // Altapress URL: <https://altapress.ru/ekonomika/story/edinaya-rossiya-pozhalovalas-putinu-na-pristalnyi-interes-reyderov-k-kuchuksulfatu-280605> (дата обращения 16.02.2021 г.).

захвата. И в первую очередь стоит указать на информационную открытость бухгалтерской отчетности.

Данные о бухгалтерской отчетности ОАО «Кучуксульфат» за 2018-2019 гг. можно обнаружить на нескольких Интернет-ресурсах открытого доступа. Например на сайте audit-it имеется информация об основных средствах, нематериальных активах, оценочных обстоятельствах и иных аспектах, затрагивающих финансовую отчетность ОАО «Кучуксульфат»¹². При этом на законодательном уровне установлено, что бухгалтерская отчетность не может являть собой коммерческую тайну, о чем сообщает п. 11 ст. 13 ФЗ «О бухгалтерском учете»¹³. В 2011 г. законодательно из перечня форм бухгалтерской отчетности были выведены отчет о движении капитала, отчет о движении денежных средств, приложения к балансу, которые содержали значительное количество важной информации. Вместе с тем грамотному финансовому аналитику для первого этапа разведки (когда принимается решение о возможности атаки и ее целесообразности) вполне достаточно информации с открытых источников, каковым выступает база Росстата РФ (оттуда в автоматическом режиме черпают информацию различного рода сайты, оказывающие платные услуги по поиску информации об организациях)¹⁴.

Также в данном аспекте верным представляется обращение к личностным факторам корпоративных захватов. На втором этапе разведки требуется свой человек в организации, плюс «крыша» для силового и организационного прикрытия и сопровождения. Так, коррупционер, находящийся внутри объекта рейдерского захвата, может осуществлять передачу данных рейдерам, которая составляет коммерческую тайну. В Положении «Об антикоррупционной политике ОАО «Кучуксульфат» сказано, что представители администрации, работники и иные лица не должны принимать участие в любых коррупционных действиях, включая

¹² ОАО «КУЧУКСУЛЬФАТ»: бухгалтерская отчетность и финансовый анализ [Электронный ресурс] audit-it URL: https://www.audit-it.ru/buh_otchet/2235001430_oao-kuchuksulfat (дата обращения 16.02.2021 г.).

¹³ О коммерческой тайне: Федеральный закон от 29.07.2004 N 98-ФЗ (последняя редакция) [Электронный ресурс] // Консультант-Плюс URL: http://www.consultant.ru/document/cons_doc_LAW_48699/ (дата обращения 16.02.2021 г.).

¹⁴ Апасова А.А. Некоторые аспекты обеспечения корпоративной безопасности в сфере противодействия рейдерским атакам // Актуальные проблемы военных и социальных наук. Сборник трудов межвузовской научно-практической конференции. Под общей редакцией С.В. Бойко. 2020. С. 133.

злоупотребление служебным положением в целях извлечения личной выгоды¹⁵.

Что касается лица, находящегося за пределами предприятия, то в большинстве случаев он является должностным лицом, чаще всего – государственным чиновником, который, используя свой статус, содействует рейдерскому захвату, а часто и сам чиновник является координатором или заказчиком¹⁶. Заметим, что именно на представителей исполнительной власти как одних из виновников рейдерской атаки указывалось в письме партии «Единой России», ставших на защиту ОАО «Кучуксульфат».

Определяя механизмы защиты от рейдерских захватов, и способы их предупреждения, в том числе, подходящие и для ОАО «Кучуксульфат», можно указать на следующие: формирование проработанной системы защиты корпоративной информации; наличие службы безопасности; оптимизация документооборота в целях устранения угрозы перехвата корпоративного контроля; внимательное сопровождение сделок и переговоров; четкая система управления организацией; связь с органами-регистраторами; закрытая территория предприятия и т. д.¹⁷

Помимо этого, существует объективная потребность в корректировке федерального антирейдерского законодательства. Прежде всего, обращает на себя внимание тот факт, что, несмотря на давнюю проблему рейдерства, в УК РФ до сих пор нет конкретных составов, предусматривающей наказание за рейдерские захваты и их попытки, не введено понятие «ключевой актив», ограничиваясь лишь указанием за завладение имуществом и частично – корпоративным контролем.

В заключение можно прийти к выводу, что рейдерство являет собой реальную угрозу экономической безопасности ОАО «Кучуксульфат», а также ряду иных предприятий, попадающих в поле зрения рейдеров. В связи с этим предприятиям и организация рекомендовано использование комплексных механизмов защиты, позволяющих не только отразить рейдерские атаки, но и

¹⁵ Положение об антикоррупционной политике Открытого акционерного общества «Кучуксульфат» (ОАО «Кучуксульфат») от 30.04.2013. Р.п. Степное озеро, 2017. С. 6.

¹⁶ Нефедов И.В. Корпоративные захваты: явление, причины, профилактика: дисс. на соиск. уч. степ. канд. юр. наук: 12.00.08. Спб, 2014. С. 144.

¹⁷ Лилюкова О.С., Рыжкова А.А. Рейдерские захваты в России и способы защиты от них // Аллея науки. 2019. №5(32). С. 721.

предотвратить их. Кроме того, в корректировке нуждается и федеральное законодательство.

ЗАЩИТА ЖИЛИЩНЫХ ПРАВ ДЕТЕЙ, ОСТАВШИХСЯ БЕЗ ПОПЕЧЕНИЯ РОДИТЕЛЕЙ: ПРОБЛЕМНЫЕ АСПЕКТЫ И ПУТИ ИХ РЕШЕНИЯ (НА ПРИМЕРЕ ЧЕЛЯБИНСКОЙ ОБЛАСТИ)

Галямова А.Р. – студентка, ОУ ВО «Южно-Уральский технологический университет»

Научный руководитель: Пищулина Т.В. – к.п.н., доцент, ОУ ВО «Южно-Уральский технологический университет»

Аннотация

В статье рассматриваются актуальные проблемы действующего законодательства в сфере защиты жилищных прав детей, оставшихся без попечения родителей. Отдельное внимание авторы уделяют вопросам субсидирования субъектов Российской Федерации для реализации прав детей, оставшихся без попечения родителей, а также предложены предварительные рекомендации для усовершенствования действующего законодательства.

На всех этапах развития воспитания и образования в России проблема сиротства осознавалась как важное негативное явление и всегда находилась в поле зрения руководителей государства и структур управления образованием. Однако более чем за пять столетий государству и обществу не удалось не только избавиться от социального сиротства, но хотя бы изменить ситуацию к лучшему. Стоит отметить, что данная проблема полностью не решена и в XXI в., хотя в последние годы позитивная тенденция наметилась, о чем свидетельствуют как нормативно-правовые акты, так и изменения, происходящие в отношении общества к социальному сиротству – явлению социально-педагогическому.

Из истории нашей страны известно, что на протяжении четырех столетий в России шел поиск решений, способных улучшить положение детей-сирот, но предпринимаемые меры как правило только устраняли обстоятельства, а не решали саму проблему. В то же время причины появления сиротства оставались практически без изменений, более того, из столетия в столетие они лишь усугублялись. Это происходило, во-первых, вследствие возрастания социально-политических конфликтов, в том числе и между

государствами, и увеличения числа жертв в войнах. Во-вторых, единой образовательно-воспитательной системы не существовало, она начала складываться лишь в середине XX в.

С целью осмысления сущности рассматриваемой проблемы необходимо прежде всего обратиться к терминологии.

Социальное сиротство – явление устранения или неучастия большого круга лиц в выполнении ими родительских обязанностей (искажение родительского поведения)¹. В обязанности родителей входит воспитание детей, подготовка их к общественно полезному труду, содержание несовершеннолетних детей, защита их прав и интересов во всех учреждениях.

Дети, оставшиеся без попечения родителей – лица в возрасте до 18 лет, которые остались без попечения единственного или обоих родителей. К этой категории относят детей, у которых нет родителей или они лишены родительских прав. Это и ограничение в родительских правах, признание родителей безвестно отсутствующими, недееспособными (ограниченно недееспособными), находящимися в лечебных учреждениях, объявление их умершими, отбывающими наказание в виде лишения свободы, нахождение в местах содержания под стражей, подозреваемых и обвиняемых в совершении преступлений.

Нарушение прав детей, живущих без родительского попечения, в последние годы ставит социальное сиротство в ряд важных национальных проблем. Помимо этого, немало трудов посвящено данной проблематике. Многие ученые-социологи, такие как А.Ю. Рыкун, Е.М. Рыбинский, Л.Я. Олиференко, В.С. Мухина, сходятся во мнении, что недостаточно уделяется внимание профилактике социального сиротства, что влияет на разработанность мер и методов предотвращения нарушения прав детей.

Рассматриваемая нами проблема несомненно актуальна для Челябинской области, несмотря на то, что в последние годы происходит значительный спад числа детей-сирот и детей, оставшихся без попечения родителей в Челябинской области, тем не менее, права рассматриваемой категории детей нарушаются.

Согласно данным регионального министерства социальных отношений по Челябинской области, практика прокурорского надзора показывает, что

¹ Токарская, Л.В. Психология семьи. Психологическое сопровождение процесса усыновления: учеб. для вузов М.: Юрайт, 2020. С.121.

отсутствие жилья является основной проблемой, с которой сегодня сталкиваются выпускники интернатов и детских домов. При этом во многих случаях проблема кроется не в отсутствии ресурсов у органов власти, а в их неэффективном использовании. На 1 января 2019 г. в области зарегистрировано 16515 детей-сирот. Это на 480 человек меньше, чем годом ранее. Из них в областном списке нуждающихся в получении жилья – 6133 человека, тогда как по данным на начало прошлого года это цифра была значительно меньше – 5711 человек. При этом 18-летия достигли 3624 очередника (годом ранее 3414 человек). В свою очередь, из этих трех с половиной тысяч отметили 23-летие 708 человек (ранее – 648 человек)².

Таким образом, можно утверждать, что в Челябинской области в настоящее время проблема нарушения прав детей-сирот и детей, оставшихся без попечения родителей в сфере предоставления жилья является актуальной.

Объектом исследования являются правовые отношения, складывающиеся в процессе регулирования защиты прав детей, оставшихся без попечения родителей.

В ходе написания работы нами были применены следующие методы: историко-правовой, формально-юридический методы, предусматривающий применение индукции, дедукции, анализа и синтеза, технико-юридический, сравнительно-правовой и статистический методы.

Анализируя научную и учебную литературу, мы пришли к выводу, что появление социального сиротства как явления также началось в середине 1920-х гг., когда дети были вынуждены покинуть своих родителей из-за тяжелого финансового положения, связанного с безработицей.

Проанализировав законодательную базу рассматриваемой проблемы нужно отметить, что в Российской Федерации ребенок-сирота или оставшийся без попечения родителей имеет государственную поддержку, имеет право на особую защиту и помощь, предоставляемые государством.

Несмотря на ежегодное снижение количества детей-сирот, как нами было отмечено выше, Челябинская область имеет не самую лучшую статистику. Так, в Челябинске прирост количества детей-сирот и детей, оставшихся без попечения родителей, не обеспеченных жильем, составляет 5,2%, в Сосновском районе – 10,2%, в Копейске – 12,7%, в Саткинском районе

² Территориальный орган Федеральной службы государственной статистики по Челябинской области [Электронный ресурс]. URL: chelstat.gks.ru (дата обращения 29.10.2020 г.).

– 13,2%, в Агаповском – 22,3%. Наибольший прирост наблюдается в Аргаяшском районе – 25,2%, что связано с резким увеличением выявления детей-сирот, а также наличием на этой территории аварийного жилья³.

В 2020 г. на обеспечение жилыми помещениями запланировано 737,7 млн рублей (областной бюджет – почти 619 млн рублей, федеральная составляющая – 118,8 млн рублей). Деньги планируется направить на покупку 777 квартир, что покроет 23,9% потребности.

По данным Счетной палаты, для того чтобы обеспечить жильем всех детей данной категории, имеющих такое право требуется единовременно почти 264,5 млрд рублей. Если объем финансирования останется на уровне 2019 г., то на полное погашение долга детям-сиротам потребуются не менее 6-7 лет. Ежегодно на выполнение обязательств перед детьми-сиротами в консолидированных, объединенных бюджетах бюджетной системы Российской Федерации выделяются более 32,0 млрд рублей. Основные, значительные расходы несут региональные бюджеты. Субсидии из федерального бюджета предоставляются региональным бюджетам в соответствии с «Правилами предоставления и распределения субсидий из федерального бюджета» бюджетам субъектов Российской Федерации на предоставление жилых помещений детям-сиротам и детям, оставшимся без попечения родителей, лицам из их числа по договорам найма специализированных жилых помещений. При вычислении размера дотаций учитывается количество сирот, право на жилье которых не реализовано: рыночная стоимость одного квадратного метра жилья, социальная норма площади жилья, а также размер субсидии, предусмотренной в федеральном бюджете на соответствующий год, и максимальный уровень софинансирования из федерального бюджета расходных обязательств региона. Объем межбюджетных зачислений, рассчитанный по формуле для конкретного региона, напрямую зависит от дееспособности федерального бюджета, т. е. от объема средств, выделяемых региону. Общая сумма льгот, выделенных на эти цели, не рассматривается, а учитывается объем средств в регионе на выполнение соответствующего расходного обязательства.

³ В 2020 году 1360 детей-сирот обрели семью / Министерство социальных отношений Челябинской области [Электронный ресурс]. URL: minsoc74.ru/novosti/v-2020-godu-1360-detey-sirot-obreli-semyu (дата обращения: 11.11.2020 г.).

Таким образом, нынешняя, текущая ситуация с финансированием, субсидированием, в большинстве регионов не направлена на полное решение проблемы и фактически не оказывает существенного влияния на устранение, ликвидацию приоритетного перечня или его существенное сокращение, а лишь позволяет сохранить ситуацию на уровне, достигнутом в предыдущие годы в обеспечении жильем детей-сирот. В связи с этим мы предлагаем внести ряд изменений в действующее законодательство, которые помогут снизить существующие проблемы в этой сфере, а также закрепить общие положения, сформировав единый подход к определению порядка обеспечения детей-сирот жильем на всей территории государства.

К таким изменениям относятся: ч.1. ст.8 Федерального закона №159–ФЗ от 21 декабря 1996г. следует внести изменения в положение «...в порядке, устанавливаемом законодательством этого субъекта РФ...», заменив на: «...в порядке, устанавливаемом Правительством РФ...». Данные изменения позволили бы закрепить общие положения, реализовавшие общий подход к закреплению порядка обеспечения жилыми помещениями детей-сирот и детей, оставшихся без попечения родителей, на всей территории Российской Федерации.

В действующих нормативно-правовых актах многих субъектов Российской Федерации понятие «место жительства лица» трактуется по-разному:

- по месту первичного учета (устройства) детей–сирот;
- по месту жительства лица, на воспитании у которого находился ребенок.

Следовательно, регионы вправе дополнительно предусмотреть возможность выбора места предоставления жилья. Такое разногласие вызвано тем, что в федеральном законодательстве не закреплено положение о том, что именно следует понимать под местом жительства сироты, в отношении которого установлена опека.

Существующая терминологическая неопределенность, как следствие, приводит к разностороннему толкованию закона, тем самым создавая почву для произвола со стороны уполномоченных органов. Мы считаем, что данный факт не способствует решению жилищных вопросов сирот, а, скорее, препятствует их реализации, поскольку расширяет перечень оснований, ведущих к увеличению численности очередников, следовательно, место

жительства ребенка из числа детей-сирот и детей, оставшихся без попечения родителей, имеет прямую связь с реализацией жилищных прав. В связи с этим мы предлагаем внести термин «место жительства» в Федеральный закон №159–ФЗ.

ПРАВОВОЕ РЕГУЛИРОВАНИЕ ВРАЧЕБНОЙ ТАЙНЫ В РОСССИЙСКОЙ ФЕДЕРАЦИИ: АКТУАЛЬНЫЕ ПРОБЛЕМЫ И ПУТИ ИХ РЕШЕНИЯ

Голинка А.В. – студентка, ОУ ВО «Южно-Уральский технологический университет»

Научный руководитель: Пищулина Т.В. – к.п.н., доцент, ОУ ВО «Южно-Уральский технологический университет»

Аннотация

В статье анализируется понятие «врачебная тайна» и развитие института врачебной тайны, начиная от Царской России и заканчивая нашим временем. Также рассматривается ответственность за нарушение врачебной тайны, выявляются проблемные аспекты данного института и пути их решения.

В наше время, врачебная тайна охраняется законом и не подлежит разглашению. Ст.13 новой редакции Федерального закона от 21.11. 2011 № 323-ФЗ данного закона гласит: «Сведения о факте обращения гражданина за оказанием медицинской помощи, состоянии его здоровья и диагнозе, иные сведения, полученные при его медицинском обследовании и лечении, составляют врачебную тайну. Предоставление сведений, составляющих врачебную тайну, без согласия гражданина или его законного представителя допускается при угрозе распространения инфекционных заболеваний, массовых отравлений и поражений». Итак, право человека на охрану его персональных данных и врачебную тайну ставится под сомнение в такой ситуации¹.

Таким образом, можно сказать что, врачебная тайна – это не только медицинское, но и правовое и социально-этическое понятие, которое представляет собой запрет медицинскому работнику разглашать третьим лицам информацию о состоянии здоровья пациента, диагнозе, результатах обследования, а также о самом факте обращения за медицинской помощью и сведений о личной жизни, полученных при обследовании и лечении. Запрет распространяется также на всех лиц, которым эта информация стала известна в случаях, предусмотренных законодательством.

¹ Официальный сайт Роспотребнадзора. [Электронный ресурс]. URL: 04.rospotrebnadzor.ru/index.php/epid-otdel/org/13417-15102020.html (дата обращения: 24.02.2021 г.)

Развитие института врачебной тайны шло постепенно. Так, в силу отсутствия в царской и постреволюционной России четкого представления о самом понятии «врачебная тайна». Медики в этот период выстраивали отношения с больными, основываясь на собственном опыте и совести. В СССР в ряде случаев врачи подчеркивали необходимость сохранения врачебной тайны из-за низкого уровня грамотности населения, чтобы граждане не прибегали к помощи неофициальной медицины. Например, Н.А. Семашко утверждал, что хранить врачебную тайну врач должен, чтобы не подрывать доверия пациента к врачу и укрепить моральную связь с ним, но если под угрозой окажутся интересы общества, когда врач выявил, например, заразное заболевание, то врач не может связывать себя врачебной тайной, обязанностью врача в этом случае становятся информирование руководства о заражном больном и обеспечение его изоляции². На рубеже XX в. в отечественном законодательстве отсутствовала отдельная статья, регламентирующая основные положения врачебной тайны, но уже в XXI в. законодательство в данной сфере приобрело свой «скелет».

Развитие института врачебной тайны в XXI в. только набирает темпы, в связи с новшествами в законодательстве, развитием информационных технологий, а также пандемией COVID-19.

Согласно части 4 ст. 13 Федерального закона 323 врачебная тайна может разглашаться без согласия пациента в следующих случаях:

- для обследования или лечения гражданина, который по определенным причинам не может выразить свою волю доступными законом способами;
- при наличии угрозы распространения инфекции или иных заболеваний в массовом порядке;
- при проведении расследования и наличии запроса со стороны правоохранительных органов, судебных или иных уполномоченных инстанций;
- при наличии предписания со стороны контролирующих учреждений о лечении от наркотической или иной зависимости предоставляется информация о состоянии пациентов;

² Немеров Е.Н. Пыжова О.В. Симонова Ж.Г. Врачебная тайна в России на рубеже XIX-XX веков: истоки этического анализа // Манускрипт. 2020. № 6. С. 117-121.

- оказание помощи несовершеннолетним требует информирования их родителей или иных законных представителей;
- медицинские работники предоставляют сведения о пациенте в правоохранительные органы в том случае, если характер повреждений говорит о противоправных действиях по отношению к гражданину;
- при проведении военно-врачебной экспертизы на годность гражданина к воинской службе;
- по закону о медицинской тайне сведения могут разглашаться при расследовании несчастных случаев на производстве или в образовательных учреждениях;
- при обмене информации между медицинскими учреждениями для оказания профессиональной помощи и обмена опытом;
- для учета информации в системе обязательного страхования;
- для обеспечения и улучшения качества предоставляемых услуг.

В иных ситуациях разглашение врачебной тайны по закону не допускается. За нарушение данного предписания налагается ответственность.

Приведем примеры из юридической практики, когда была разглашена врачебная тайна.

Пример 1. В доверительной беседе с коллегой врач рассказал о состоянии своего пациента, причем с указанием его персональных данных. Оказалось, что собеседник был знаком с пациентом, поэтому он счел нужным поделиться информацией с родственниками безнадежно больного пациента. Узнав об этом, он обратился к главному врачу больницы. Выговор получили оба медицинских работника.

Пример 2. Получив разрешение от пациента на разглашение информации относительно поставленного диагноза и ходе лечения, доктор выложил ее в социальных сетях, где специалисты обсуждают вопросы, связанные с лечением сложных заболеваний. Пациент обратился в суд, но ответчик не был признан виновным, т. к. он предварительно получил согласие больного, и сделал это по всем правилам.

На примерах из юридической практики, можно просмотреть, что разглашение врачебной тайны в Российской Федерации может быть совершено с совершенно разными намерениями, как и с положительными, так

и по неосторожности. В связи с этим ответственность не всегда наступает, а может быть и в мягкой форме.

Нарушение врачебной тайны может быть связано также с хакерскими атаками. Например, 9 декабря 2020 г. стало известно об утечке данных 300 тыс. переболевших коронавирусом COVID-19 москвичей. Столичные власти начали проверку. По данным издания Readovka, в ночь на 9 декабря 2020 г. неизвестные выложили в интернет Ф.И.О., адреса, сведения о течении болезни, анализах и другие данные пациентов, а также ключи к системе учета коронавирусных больных. Газета отметила, что закрытые чаты больниц, доступ к которым также открыли злоумышленники, были «оперативно удалены». Архив с данными больных был выложен в Google Docs, откуда его мог скачать любой желающий³. Из этого можно сделать вывод о том, что большинство медицинских баз, находящихся в сети Интернет являются уязвимыми. Поэтому стоит обратить на это внимание.

Ответственность за разглашение врачебной тайны в Российской Федерации приобретает новые черты, благодаря цифровизации и гуманизации нашего общества. Разглашение врачебной тайны без согласия пациента возможно в случаях, представленных выше, именно для того же самого благополучия пациента.

Несовершенство механизма правового регулирования отношений в области врачебной тайны характеризуется наличием коллизий, пробелов, разного рода дискуссионных вопросов, в некоторых случаях правовой неграмотностью граждан. Все это требует всестороннего анализа и комплексного решения.

Главной проблемой института врачебной тайны является столкновение частного и публичного интереса. Так как для медицинского работника врачебная тайна имеет профессиональный характер, а для пациента – личный.

При рассмотрении и разборе законодательства различных стран мы можем заметить существенные различия, предусматривающие ответственность, наступающую за разглашение врачебной тайны.

³ Медтех-портал Zdrav.Expert / [Электронные ресурсы]. URL: zdrav.expert/index.php (дата обращения: 10.03.2021 г.)

Таблица 1

Правовое регулирование врачебной тайны в разных странах⁴.

Страна	Правовое регулирование врачебной тайны
Франция	Врачебная тайна носит абсолютный характер и не подлежит разглашения ни при каких-либо обстоятельствах. За разглашение врачебной тайны Уголовный кодекс предусматривает лишение свободы и штраф.
США	Положение о врачебной тайне включено в кодекс этики Американской ассоциации. Разглашение врачебной тайны разрешено только по решению суда. Также врач имеет право предоставить информацию о пациенте, если у него имелись суицидальные наклонности, а также намерение убить или нанести вред, или информация о факте насильственных и жестоких действиях по отношению к детям, пожилым людям, инвалидам, а в некоторых штатах при выявлении СПИДа.
Великобритания	Разглашение врачебной тайны возможно без согласия пациента, если такая информация затрагивает общественные или государственные интересы.
Швейцария	Уголовная ответственность за разглашение врачебной тайны для врачей (ст. 312 УК) и студентов соответствующей специальности (ст. 321 УК). Также разглашение врачебной тайны возможно только при недееспособности или смерти пациента. В исключительных случаях врач может обратиться в специальную комиссию.
Германия	В 2016 году было предложено обязательное разглашение врачебной тайны если есть подозрения на то, что пациент совершил преступление. Ответственность в других случаях за разглашение врачебной тайны представлена в виде лишения свободы или тюремного заключения.
Италия	За разглашение врачебной тайны – тюремное заключение и лишение диплома.
Израиль	Есть закон «О соблюдении врачебной тайны», в котором за разглашение врачебной тайны предусмотрено тюремное заключение до 3 лет и потеря лицензии.

⁴ Пащенко П.С. Правовые проблемы врачебной тайны // E-Scio. 2020. № 7. С. 17.

Из данных представленных в табл. 1 можно сделать вывод о том, что во всех представленных странах ответственность за разглашение врачебной тайны предусмотрена в жестких мерах, так в Израиле и в Италии врачей, разгласивших информацию, считающуюся врачебной тайны, лишают лицензии и диплома специалиста. По нашему мнению, такая практика в данных странах имеет и положительные и отрицательные последствия, поскольку врач или любой медицинский работник не во всех случаях разглашает персональную информацию о состоянии пациента с целью навредить. Поэтому стоит уделять внимание обстоятельствам, по которым была разглашена врачебная тайна.

Сохранение врачебной тайны имеет колоссальное значение для личности и общества в целом, поскольку способствует охране чести, достоинства и здоровья граждан, обеспечивает возможность поведения человека по своему усмотрению, а также содействует предотвращению вредных последствий самолечения. Кроме того, врачебная тайна представляет для человека особую ценность, поскольку её незаконное разглашение способно привести к неблагоприятным последствиям практически во всех сферах жизнедеятельности человека, в том числе семейной, профессиональной и т. д.

Правовое регулирование врачебной тайны в Российской Федерации имеет достаточно хорошую базу, но тем не менее не совершенно. Мы предлагаем:

- в связи с цифровизацией и использованием медицинских учреждений информационных технологий, для предотвращения утечки информации, представляющей врачебную тайну, ввести меры для ответственности за взломы информационных баз медицинских учреждений, а также профилактические меры для устранения утечки информации: мощное шифрование и др.;

- на практике Израиля и Италии, лишать врачей, разгласивших врачебную тайну, дипломов и лицензий, но только в особых случаях, если такая информация была разглашена с негативными намерениями и последствиями, конечно, казусные ситуации должны иметь правовое закрепление;

– дополнить Федеральный закон «Об основах охраны здоровья граждан в Российской Федерации» пунктами о коронавирусной инфекции, в связи с этическими основаниями.

ПРОБЛЕМЫ ВЗАИМОДЕЙСТВИЯ ГОСУДАРСТВЕННЫХ СЛУЖАЩИХ С ЧЛЕНАМИ ПРОФЕССИОНАЛЬНОГО СООБЩЕСТВА КАДАСТРОВЫХ ИНЖЕНЕРОВ

Залож Е.А. – магистрант, ОУ ВО «Южно-Уральский технологический университет»

Гальченко Т.Н. – магистрант, ОУ ВО «Южно-Уральский технологический университет»

Аннотация

В статье рассматриваются вопросы взаимодействия государственных регистраторов с кадастровыми инженерами. Выявлены наиболее частные причины решений о приостановлении процесса кадастрового учета и регистрации. Также сформулированы предложения по улучшению качества взаимодействия государственных служащих с членами профессионального сообщества кадастровых инженеров.

Начиная с 2017 г. главным законодательным актом, регулирующим отношения, возникающие при проведении государственного кадастрового учета и (или) регистрации права объектов недвижимости, является Федеральный закон № 218-ФЗ от 13.07.2015 года «О государственной регистрации недвижимости»¹.

Участниками данных отношений являются:

- Управление Федеральной службы государственной регистрации, кадастра и картографии (далее – Росреестр);
- Федеральное государственное бюджетное учреждение «Федеральная кадастровая палата Федеральной службы государственной регистрации, кадастра и картографии» (далее – Кадастровая палата);
- Заявитель.

¹ О государственной регистрации недвижимости: Федеральный закон от 13 июля 2015 г. №218-ФЗ (с изм. и доп.) [Электронный ресурс]. URL: base.garant.ru/71129192 (дата обращения 11.03.2021 г.)

Все процедуры проведения государственного кадастрового учета и регистрации прав подробно описаны в вышеуказанном законе. Но нужно отметить еще одного участника, без которого не будет являться возможным проведение процедур учета и регистрации прав недвижимости в большинстве случаев. В данном случае речь идет о кадастровом инженерере.

Кадастровым инженером является физическое лицо, которым соблюден ряд условий для вступления в ряды саморегулируемой организации кадастровых инженеров. Условиями являются – гражданство РФ, высшее профессиональное образование согласно специальному перечню, опыт работы в качестве помощника кадастрового инженера, сдача специального теоретического экзамена, отсутствие деквалификации за нарушение определенного законодательства, отсутствие непогашенной (неснятой) судимости, наличие страхования гражданской ответственности, отсутствие ограничений, предусмотренных ч. 19, 20 ст. 29 Федерального закона №221-ФЗ от 24.07.2007 года «О кадастровой деятельности»².

Кадастровый инженер в рамках осуществления кадастровой деятельности изготавливает документацию (межевой план, технический план и другие) для заявителя, таким образом становясь непосредственным участником процесса.

Ответственность за проведение процедуры учета и регистрации права на объект недвижимости полностью возложена на государственного регистратора. В соответствии с ч. 1 ст. 64 Федерального закона № 218-ФЗ от 13.07.2015 года «О государственной регистрации недвижимости», государственным регистратором прав является федеральный государственный гражданский служащий, должностное лицо органа регистрации прав (Росреестр), наделенный государственными полномочиями по осуществлению государственного кадастрового учета и государственной регистрации прав. Нужно отметить также, что законом не допускается вмешательство в деятельность государственного регистратора прав лиц, не имеющих специальных полномочий, установленных федеральным законом. Лица, оказывающие воздействие на государственного регистратора прав при осуществлении им процедуры кадастрового учета и регистрации прав, несут ответственность, установленную федеральным законом.

² О кадастровой деятельности: Федеральный закон от 24 июля 2007 г. №221-ФЗ (с изм. и доп.) [Электронный ресурс]. URL: base.garant.ru/12154874 (дата обращения 11.03.2021 г.)

Таким образом, при проведении вышеуказанных процедур учета и регистрации права, государственный гражданский служащий проводит проверку документации, поступившей от заявителя, в том числе документации, изготовленной кадастровым инженером³.

Согласно статье 26 вышеуказанного закона о недвижимости государственный регистратор имеет право приостановить осуществление государственного кадастрового учета и государственной регистрации прав по ряду причин, в том числе связанных с неточностью в документации, подготовленной кадастровым инженером.

При получении решения о приостановлении заявитель (чаще всего собственник объекта недвижимости) снова обращается к кадастровому инженеру с просьбой исправления всех неточностей, указанных в решении государственного регистратора о приостановлении. Тут нужно добавить, что законом не предусмотрены полномочия кадастрового инженера подавать документы для кадастрового учета и регистрации прав самостоятельно, то есть без нотариально заверенной доверенности от собственника объекта недвижимости. Вследствие чего, складывается ситуация, когда кадастровый инженер, подготовивший необходимую документацию вынужден узнавать об ошибках в документах только от заявителя.

Далее, кадастровый инженер в течение некоторого количества времени исправляет, указанные в приостановлении, ошибки (при возможности) и уже исправленная документация снова возвращается в орган регистрации прав на повторную проверку государственного регистратора.

В данной, четко установленной законом, процедуре проведения учета и регистрации прав нужно отметить работу сотрудников Кадастровой палаты, которая обеспечивает внесение новых данных в систему Единого государственного реестра недвижимости (далее – ЕГРН). В случаях, когда необходимо провести процедуру именно кадастрового учета, вне зависимости от одновременности с регистрацией права на объект недвижимости, государственный служащий Росреестра обязательно направляет всю полученную от заявителя документацию в Кадастровую палату, для предварительной проверки, в том числе автоматической с помощью системы

³ Хмельков Н.В. К вопросу о гражданско-правовой ответственности регистрирующего органа при проведении им государственной регистрации прав на недвижимое имущество // Гражданское законодательство РФ: современное состояние, тенденции и перспективы развития. Краснодар, 2017. С. 210-214.

ФГИС ЕГРН (Федеральная государственная информационная система единого государственного реестра недвижимости). Также необходимо отметить, что начиная с 2008 г. и до конца 2016 г. именно Кадастровая палата осуществляла все процедуры кадастрового учета. За государственными регистраторами оставалось только регистрация права на объект недвижимости⁴.

Поэтому, после вступления в силу закона о кадастре, практика сложилась таким образом, что при проведении предварительной проверки сотрудники Кадастровой палаты самостоятельно, посредством электронной почты, уведомляют кадастрового инженера о возможном приостановлении действий государственным регистратором, с указанием перечня ошибок, так называемого «проекта приостановления».

Далее происходит взаимодействие кадастрового инженера с государственным регистратором, что в свою очередь, также приводит к некоторым проблемам. Как показывает практика, в различных субъектах РФ такое взаимодействие происходит по-разному.

Для одних регионов характерно связываться с государственными регистраторами по телефону и вместе решать сложившуюся проблему, для других – полное игнорирование и нежелание как государственных регистраторов, так и сотрудников Кадастровой палаты членов профессионального сообщества кадастровых инженеров. В результате чего складывается ситуация, когда кадастровый инженер не имеет возможности понять истинную причину приостановления действий кадастрового учета и регистрации, и соответственно устранить все причины. В данном случае кадастровый инженер вправе обратиться в профессиональное сообщество кадастровых инженеров (саморегулируемая организация) в котором он состоит, для проведения анализа подготовленных им документов (межевой, технический план и т. д.). И именно профессиональное сообщество, в случае признания документов, соответствующих законодательству, имеет определенное влияние на государственных служащих Росреестра, что помогает решить сложившуюся проблему. Все процедуры признания решений

⁴О государственной регистрации прав на недвижимое имущество и сделок с ним: Федеральный закон от 21 июля 1997 г. №122-ФЗ (с изм. и доп.) (утратил силу) [Электронный ресурс]. URL: base.garant.ru/11901341 (дата обращения 15.03.2021 г.)

государственных служащих неправомерными описаны в законе о кадастровой деятельности.

Кроме того, проанализировав достаточно большое количество приостановлений процедуры кадастрового учета и регистрации права, можно выделить четыре основные причины:

- предоставление неактуальных и недостоверных сведений ЕГРН;
- разная позиция государственных регистраторов различных регионов относительно норм, содержащих открытый перечень возможностей при проведении кадастровых работ (такие разделы, как – заключение кадастрового инженера, схема расположения объекта недвижимости и т. д.);
- проблема с адресацией объектов недвижимости;
- проверка на соответствие построенных объектов недвижимости правилам землепользования и застройки, в частности – отступы от границ земельного участка.

Главной проблемой системы учета и регистрации недвижимости в нашей стране можно считать различную позицию государственных служащих не только в разных регионах, а даже в муниципальном образовании.

Таким образом, кадастровый инженер, имея опыт работы в одном регионе, сталкивается с абсолютно противоположной практикой работы в другом регионе. И это несмотря на то, закон о недвижимости одинаково действует на территории всей страны.

Анализируя все вышеперечисленное, можно сделать вывод о том, что в процессе взаимодействия кадастрового инженера и государственного служащего больше всего страдает заявитель, который являясь добросовестным собственником объекта недвижимости, проводит и оплачивает все работы по внесению данных об объекте недвижимости в систему ЕГРН, что в дальнейшем делает его плательщиком налогов в казну соответствующего муниципального образования. Соответственно, чем раньше такие данные попадут в систему ЕГРН, тем раньше начнется начисление налогов на объект недвижимости. Что в свою очередь говорит о том, что систему взаимодействия членов профессионального сообщества с государственными служащим необходимо вносить изменения, причем на законодательном уровне.

Были разработаны некоторые предложения для улучшения процесса взаимодействия.

Во-первых, необходимо определить четкие, а не размытые критерии проверки документации, подготовленной кадастровым инженером, государственными служащими. В данном случае нужно отметить, что в основном государственные регистраторы, при вынесении решений о приостановлении ссылаются на п. 7 ч. 1 ст. 26 закона о недвижимости, без детального описания ошибок в конкретном документе. Таким образом, при внесении изменений в существующий закон о недвижимости с описанием точных критериев ошибок в документации, подготовленной кадастровым инженером, государственные регистраторы смогут, ссылаясь на соответствующий пункт в законе, избежать детального разьяснения причин приостановления.

Во-вторых, в целях распределения зон ответственности, необходимо закрепить на законодательном уровне полномочия сотрудников Кадастровой палаты по подготовке «проектов приостановлений» в рамках осуществления процедуры кадастрового учета, как более компетентному участнику учетно-регистрационной системы.

В-третьих, необходимо наладить информационное взаимодействие кадастрового инженера с органом регистрации прав в электронной форме через единый портал или официальный сайт с использованием единой системы идентификации и аутентификации (система «Личный кабинет кадастрового инженера»⁵). Главной задачей системы является сокращение ошибок кадастровых инженеров при подготовке соответствующей документации, а также понижение количества решений об отказе и приостановлении, вынесенных государственными регистраторами. Данная система позволяет пройти автоматизированную проверку документации, которую выполняют сотрудники Кадастровой палаты при подаче заявления на осуществление учетно-регистрационных действий. Такая проверка помогает выявить и устранить ошибки, до подачи заявления в орган регистрации прав. Также, система позволяет помещать документы, необходимые для проведения

⁵Об утверждении порядка взимания и возврата платы за использование кадастровым инженером электронного сервиса «Личный кабинет кадастрового инженера», а также размеров такой платы: Приказ Министерства экономического развития Российской Федерации от 28 декабря 2015 г. №997 [Электронный ресурс]. URL: ivo.garant.ru/#/document/71338840/paragraph/1:0 (дата обращения 15.03.2021 г.)

учетно-регистрационных действия в электронное хранилище, не предоставляя их в орган регистрации прав, что в свою очередь сокращает сроки проведения учета и регистрации прав.

Данная система предусмотрена статьей 20 закона о недвижимости и должна была начать работать с января 2017 г. Но практика показывает, что даже в настоящее время, данная система часто дает сбой и не работает так, как установлено законодательством⁶. Поэтому многие члены профессионального сообщества пренебрегают системой «Личный кабинет кадастрового инженера» несмотря на то, что он направлен именно на упрощение системы взаимодействия с органом регистрации прав.

В-четвертых, нужно обеспечить прямую связь между заявителями, членами профессионального сообщества и государственными служащими, в том числе посредством личных приемов. Закрепив на законодательном уровне данную меру, государственный регистратор наделяется обязанностью по взаимодействию с кадастровым инженером и заявителем, для совместного поиска решения при устранении приостановления учетно-регистрационных действий. Таким образом, привлечение профессионального сообщества для решения проблем при взаимодействии с государственными регистраторами значительно сократится.

Указанные выше предложения помогут сократить сроки проведения учетно-регистрационных действий, а также приведут к значительному снижению количества решений о приостановлении кадастрового учета и регистрации права. В свою очередь, данные факторы сыграют значительную роль в налогообложении объектов недвижимости и соответственно поступлений средств в муниципальные, государственные и федеральный бюджеты.

⁶Любомская У.С. Практика и проблемы адаптации кадастровых инженеров к новым требованиям современного законодательства // 58-я студенческая научно-практическая конференция ТОГУ. Хабаровск, 2018. С. 355-359.

ТЕРРОРИЗМ КАК СОЦИАЛЬНО-ПСИХОЛОГИЧЕСКОЕ ЯВЛЕНИЕ

Ильяс И.А. – студентка, Евпаторийского института социальных наук (филиал) ФГАОУ ВО «КФУ им. В.И. Вернадского»

Научный руководитель: Безносюк Е.В. – к.п.н., старший преподаватель, Евпаторийского института социальных наук (филиал) ФГАОУ ВО «КФУ им. В.И. Вернадского»

Аннотация

В статье приведен комплексный анализ сущности феномена «терроризм» с позиции социально-психологического подхода. Рассмотрены типологии терроризма и его существенные признаки.

Проблема терроризма за последнее время приобрела всемирный характер, угрожая интересам граждан, социальной безопасности, устойчивости стран вне зависимости от их политической системы, а также интернациональным отношениям. В современном обществе за 2019 г. в почти во всех государствах свершено 1988 терактов разнообразной величины. Статистика жертв терроризма в обществе зафиксировала 17959 убитых и 19653 раненых.

Проблема терроризма как социально-психологического явления рассмотрена такими зарубежными авторами, как Р. Клаттербак, Е. Миколас, В. Миллисон, Дж.М. Поланда, Л. Ричардсон, Дж.Р. Такраха.

В отечественной литературе, тема терроризма изучена такими авторами как, Ю.В. Ващенко, Я.Д. Вишнякова, Л.Ю. Гусев, И.Д. Звягельская, А.А.Казанцев, Д.В. Колесов, М.А. Кочубей, С.В. Максимов, П.Л. Мареев, Д.В. Ольшанский, И.Н.Панарин, А.А. Смирнов, Я.В. Соколов, В. А. Соснин, Е.В. Сутормина, Х. Холикназар, С. А. Чурилов.

Цель данной статьи заключается в изучении сущности терроризма как социально-психологического явления.

Объект исследования – терроризм как социально-психологическое явление.

Методы исследования: анализ и синтез психолого-педагогической литературы, обобщение, типология изучаемого явления.

В настоящее время борьба с терроризмом является одной из глобальных задач человечества, вместе с областными конфликтами, экологическими

катастрофами и т. д. От актов терроризма не застраховано ни одно государство, ни один народ.

Следовательно, тема терроризма в современных условиях актуальна в ответственно-теоретических исследованиях. Для того чтобы изучить психологию терроризма, вначале надо дать отчетливые определения понятию «терроризм».

В толковом словаре С.И. Ожегова, дается самое обобщенное и универсальное понятие терроризма – это «политика и практика террора, предполагающая устрашение своих противников, выражающихся в физическом насилии вплоть до уничтожения (жестокое запугивание, насилие)»¹.

В Федеральном законе от 06.03.2006 №35-ФЗ (ред. от 23.07.2013) «О противодействии терроризму», используется следующее определение понятия терроризм – это «идеология насилия и практика воздействия на принятие решения органами государственной власти, органами местного самоуправления или международными организациями, связанными с устрашением населения и (или) иными формами противоправных насильственных действий»².

В.В. Виктюк, предлагает свою трактовку: «Терроризма – это политическая практика, связанная с использованием и выдвиганием на первый план тех форм вооруженной борьбы, которые представляются как террористические акты»³.

М.А. Комарова под терроризмом как трудным социально-политическим феноменом понимает системное, политически или общественно мотивированное, философически аргументированное применение принуждения или угроз использования насилия, средством которого через запугивание физических персон исполняется регулирование их поведением в выгодном для террористов направлении для достижения преследуемых ими целей; а под терроризмом с уголовно-правовой точки зрения – грубое нарушение законов, социально небезопасное деяние, свершенное с

¹Ожегов С. И. Толковый словарь русского языка: Ок. 100 000 слов, терминов и фразеологических выражений / Под ред. Л. И. Скворцова. – 28-е изд., перераб. М.: ООО «Издательство «Мир и Образование»: ООО «Издательство Оникс», 2012. 1376 с.

² О противодействии терроризму: Федеральный закон от 06.03.2006 № 35 – ФЗ (ред. от 23.07.2013) [Электронный ресурс]. URL: www.consultant.ru (дата обращения: 24.03.2021 г.)

³Виктюк В.В. «Левый» терроризм на Западе: история и современность / Под редакцией С.А. Эфириной, В.В. Виктюк: М.: «Наука», 1987. 320 с.

применением крайних конфигураций насилия. Кроме того, автор предлагает увеличить реестр правонарушений террористического характера через введения в их число похищения людей, захвата автотранспортных средств, диверсии⁴.

В.П. Емельянов рассматривает терроризм как явление уголовно-правового свойства, понимая под ним публично совершаемое общепасное действие или угрозы таковыми, направленные на устрашение населения или социальных групп в целях прямого или косвенного воздействия на принятие какого-либо решения или отказ от него в интересах террористов⁵.

П.А. Сельцовский терроризм (акт терроризма) рассматривает, как составную часть правонарушений террористического характера (террористической направленности). К таким категориям он относит терроризм, террористический акт и прочие правонарушения (захват заложников, похищение человека, захват зданий, зданий гидрофитного или воздушного судна и т. д.) если это деяние совершается публично и направлено на устрашение народонаселения⁶.

Разнообразие подходов в определении терроризма разъясняется особенностью регионов, государственными и историческими традициями, уровнем демократии, степенью устойчивости политического условия в той или иной стране, особенностями юридических школ.

Тем не менее рассмотрение разнообразных толкований определения терроризм позволяет выделить содержащиеся в них его всеобщие признаки, компоненты, комплекс которых способен дать достаточно беспристрастное понятие о социально-политическом парадоксе терроризма.

Иностранные и российские философы, политологи, историки, юристы систематизируют и классифицируют терроризм по-разному, предлагая своеобразные аспекты классификации, что, естественно, отображает многомерность и сложность данного явления. При всем нынешнем разнообразии и иногда несовместимости подходов такая многосторонность изыскания проблемы разрешает с величайшей обоснованностью обнаружить социальную опасность терроризма и те или иные признаки, которые значимы

⁴Виктук В.В. «Левый» терроризм на Западе: история и современность. М.: «Наука», 1987. 320 с.

⁵Емельянов В.П. Терроризм и преступления с признаками терроризирования: Уголовно-правовое исследование / под ред. В.П. Емельянова. СПб.: Юрид. Центр Пресс, 2002. 291 с.

⁶Шмид А.П. Основы концептуализации терроризма /Терроризм и политическое насилие. М.: Издательский центр «Академия», 2004. С. 221.

в уголовно-правовом аспекте.

Одна из главных типологий массового терроризма была предложена П. Уилкинсоном, который выделяет субреволюционный, революционный, репрессивный типы:

- 1) революционный терроризм ставит целью осуществление революции, фундаментальных изменений социально-экономического порядка;
- 2) субреволюционный терроризм имеет множество целей, кроме революционного захвата власти;
- 3) репрессивный терроризм относится к государственному терроризму.

Революционный терроризм устремляется к реформам и изменениям, репрессивный – к подавлению оппозиции, сепаратистский – к получению независимости или независимости, интернациональный – к изменению всемирного распорядка⁷.

С. Башерен полагает, что идеологический терроризм притесняет идеологические цели (часто в рамках антиимпериалистического движения), а этнический представляется фрагментарно или продолжением этнических, сепаративных инцидентов и войн в качестве встречной реакции на репрессивную политику государства⁸.

С точки зрения Ф. Редера, терроризм имеет много общего с этническими войнами, которые ведутся с целью расширения политических прав обусловленных этнических групп и получения доступа к процессу рекрутирования официальных лиц, принятия решений по самоуправлению (от автономии до независимости). Однако, имея с этническими войнами общие цели и общую тактику, направленную на мобилизацию и политизацию этничности, этнический терроризм расходится с ними в средствах борьбы⁹.

Я.Д. Вишняков, рассматривает несколько классификаций прогрессивного терроризма. Терроризм как социально-правовое событие возможно систематизировать по ряду признаков:

- 1) по идеологической основе и сфере проявления;
- 2) по масштабам;

⁷Мозаффари М. Новая эра терроризма: подходы и типологии. Сотрудничество и конфликт. Л.: Тысяча дубов, 1988. С. 196.

⁸Шмид А.П. Основы концептуализации терроризма. Терроризм и политическое насилие. М.: Издательский центр «Академия», 2004. С. 221.

⁹Мозаффари М. Новая эра терроризма: подходы и типологии. Сотрудничество и конфликт. Л.: Тысяча дубов, 1988. С. 196.

3) по видам;

4) по форме. По этому признаку террористические поступки проводят в форме взрывов, поджогов, с применением орудия общественного поражения, похищением людей и захватом заложников;

5) по силам и средствам. По этому признаку акцентируют индивидуальный, групповой, многочисленный виды терроризма;

6) по целям и задачам¹⁰.

По мнению профессора В.В. Лунеева, террористическая деятельность рассматривает и делится на следующие виды: терроризм по политическим мотивам; уголовный терроризм; националистический терроризм; «воздушный терроризм»; международный терроризм; религиозный; государственный; стихийный и организованный.

Н. В. Мелентьева предлагает различать пять видов терроризма.

1. Идеологический, который исполняется со стороны представителей тех политических идеологий, какие по тем или другим факторам становятся элиминированными из рамок официальной или легитимной политики.

2. Этнический терроризм (разновидность терроризма, субъектом которого является не идеологическая, а национальная, народная община). В данном случае, по Н. В. Мелентьевой, идет речь о миноритарной народной группе.

3. Религиозный терроризм. Здесь типом обозначивает религиозное меньшинство или динамичный авангардизм мажоритарной религии, подпавшей под отчуждающее и недоброжелательное воздействие марионеточных властей.

4. Криминальный терроризм. Достаточно редкое явление, в большинстве случаев, служат прибором больше корпоративно идеологической цепи. Вернее, уголовный терроризм вероятен в том случае, когда противозаконная группировка располагает выраженный идеологический, этнический или религиозный характер.

5. Индивидуальный терроризм¹¹.

Под терроризмом понимается геополитика и практика террора,

¹⁰Вишняков Я.Д. Основы противодействия терроризму: учеб. пособие для студ. высш. учеб. заведений / Я.Д. Вишняков, Г.А. Бондаренко, С.Г. Васин, Е.В.Грацианский: под ред. Я.Д.Вишнякова. М.: Издательский центр «Академия», 2006. 240 с.

¹¹Шмид А.П. Основы концептуализации терроризма. Терроризм и политическое насилие. М.: Издательский центр «Академия», 2004. С. 221.

допускающая устрашение своих противников, выражающаяся в физиологическом давлении до ликвидации (жестокое запугивание, насилие, запугивание). Терроризм представляется первоначальной из преимущественно рискованных опасностей в сегодняшнем мире. Пути искоренения данного действия еще обуславливаются международным сообществом. Масштабы распространения терроризма приняли такой характер, что ни одна страна мира не располагает полной гарантией невозможности совершения на ее местности террористического акта.

НАЦИОНАЛЬНАЯ СТРАТЕГИЯ ДЕЙСТВИЙ В ИНТЕРЕСАХ ЖЕНЩИН: ТЕНДЕНЦИИ, СЛОЖНОСТИ, КОРРЕКТИВЫ, ВЫПОЛНЕНИЕ МЕЖДУНАРОДНО-ПРАВОВЫХ ОБЯЗАТЕЛЬСТВ

Келепова М.Е. – студентка, ОУ ВО «Южно-Уральский технологический университет»

Научный руководитель: Нагорная М.С. – к.и.н., доцент, ОУ ВО «Южно-Уральский технологический университет»

Аннотация

В статье в рамках выполнения Российской Федерацией международного-правовых обязательств по обеспечению гендерного равенства, на основе анализа международных, отечественных нормативно-правовых актов, статистических данных определяется правовое поле, рассматриваются промежуточные итоги, тенденции и проблемы реализации «Национальной стратегии действий в интересах женщин», предложены предварительные рекомендации.

В современных условиях глобализации, развития правовых систем интерес к проблеме гендерного равноправия возрастает. В мире женщины составляют около 50% от населения Земли, а в России – 54% от общей численности населения¹, это означает, что половина потенциала человечества находится в руках у женщин. Организация Объединенных Наций обращает своё внимание на проблему гендерного равенства, и ставит в Уставе перед собой цели в развитии дружественных отношений между нациями на основе уважения принципа равноправия, в поощрении и развитии уважения к правам человека и основным свободам для всех, без различия расы, пола, языка и религии².

Дискриминация в отношении женщин – это любое различие, исключение или ограничение по признаку пола, которое направлено на ослабление или сводит на нет признание, пользование или осуществление женщинами, независимо от их семейного положения, на основе равноправия мужчин и женщин, прав человека и основных свобод в политической,

¹ Федеральная служба государственной статистики. Численность мужчин и женщин [Электронный ресурс]. URL: www.gks.ru/folder/12781 (дата обращения: 14.06.2020 г.)

² Устав ООН [Электронный ресурс]. URL: www.un.org/ru/charter-united-nations/ (дата обращения: 14.06.2020 г.)

экономической, социальной, культурной, гражданской или любой другой области³.

По оценкам ООН, «критическая масса» женщин, то есть доля женщин необходимая для влияния на государственную политику, должна достигать 30% – этот уровень представительства женщин на должностях директивного уровня также был установлен Пекинской платформой действий 1995 г., принятой под эгидой ООН Всемирной конференцией по положению женщин в 1995 г.⁴

Российская Федерация взяла на себя обязательства по расширению участия женщин на уровне принятия решения и, в том числе, поставила задачу повышения роли и представительства женщин в системе федеральных органов государственной власти и органов государственной власти субъектов РФ. В 1996 г. был подписан Указ Президента Российской Федерации «О повышении роли женщин в системе федеральных органов государственной власти и органов государственной власти субъектов Российской Федерации»⁵. Распоряжением Правительства Российской Федерации от 8 марта 2017 г. № 410-р была утверждена Национальная стратегия действий в интересах женщин на 2017-2022 гг.⁶, в которой предусматриваются меры по улучшению положения женщин в политической, экономической, социальной и культурной сферах и механизм их реализации.

Объектом исследования являются общественные отношения, складывающиеся в процессе реализации женщинами своих прав.

Предмет исследования – нормы, инструменты и механизмы реализации принципа равных прав и свобод мужчин и женщин в Российской Федерации, а также международные и отечественные нормативные акты.

Целью исследования является изучение механизмов и промежуточных результатов реализации «Национальной стратегии действий в интересах

³ Конвенция о ликвидации всех форм дискриминации в отношении женщин [Электронный ресурс]. URL: www.un.org/ru/documents/decl_conv/conventions/cedaw.shtml (дата обращения: 06.07.2020 г.).

⁴ Пекинская декларация [Электронный ресурс]. URL: www.un.org/ru/documents/decl_conv/declarations/womdecl.shtml (дата обращения: 24.07.2020 г.).

⁵ О повышении роли женщин в системе федеральных органов государственной власти и органов государственной власти субъектов Российской Федерации: Указ Президента Российской Федерации от 30.06.1996 № 1005 // Собрание законодательства Российской Федерации. 1996. № 27. Ст. 3238.

⁶ Об утверждении Национальной стратегии действий в интересах женщин на 2017-2022 годы: Распоряжение Правительства РФ от 08.03.2017 № 410-р // Собрание законодательства Российской Федерации. 2017. № 11. Ст. 1618.

женщин» в Российской Федерации, Челябинской области, определение тенденций и проблем, разработка предварительных рекомендаций.

Методологическую основу исследования составляют методы: синтеза и анализа, сравнительного правоведения и государствоведения, технико-юридический, статистический.

Реализация Национальной стратегии действий в интересах женщин продолжается и промежуточные результаты по приоритетным направлениям мы можем увидеть уже сейчас: разработаны и направлены в субъекты РФ методические рекомендации по профилактике рака шейки матки, по профилактике рака молочной железы, по защите здоровья женщин от воздействия табачного дыма; сократился показатель разрыва в заработной плате между мужчинами и женщинами; реализуются программы переобучения и повышения квалификации для женщин с детьми; проводится профилактическая деятельность в органах МВД России в целях предупреждения преступлений в отношении женщин; проводятся конкурсы и форумы различных уровней, на которых выдвигаются вопросы гендерного равенства; расширилось участие женщин в политической жизни государства на разных уровнях (увеличение числа женщин в Правительстве РФ, Совете Федерации РФ, Государственной думе РФ, Законодательном Собрании Челябинской области, др. органах власти); активно поддерживается женское предпринимательство, индекс женского предпринимательства (WBI) вырос до 69,4%; расширились возможности женщин в сфере образования и науки; развивается пенитенциарное законодательство в части возможности смягчения наказания за преступления небольшой тяжести и применения оснований для освобождения от отбывания наказания, в отношении беременных женщин и женщин, имеющих малолетних детей; совершенствуется государственная статистика, характеризующая положение женщин в обществе; развивается проектное сотрудничество с международными организациями и объединениями (ЮНИДО, АТЭС, БРИКС, «Женская двадцатка»).

Расширение участия женщин в общественно-политической жизни как приоритетное направление Национальной стратегии действий в интересах женщин на 2017-2022 гг. было рассмотрено через проблемы гендерного равенства в региональных законодательных органах РФ посредством составления социального портрета женщины-депутата Законодательного

Собрания Челябинской области 1-7 созывов. На основании собранных данных можно сделать вывод о том, что среднестатистическая женщина-депутат Законодательного Собрания Челябинской области – 46-летнего возраста, имеет высшее образование, является представителем партии Единая Россия, работает в сфере бизнеса или здравоохранения.

По данным Всероссийского центра изучения общественного мнения (ВЦИОМ) 49% опрошенных относятся к женскому лидерству нейтрально, а 47% – позитивно; 69% респондентов хотело бы видеть женщину на посту министра здравоохранения, социального обеспечения или образования, 51% – во главе одной из ведущих партий или на посту руководителя фракции или комитета Государственной Думы, 21% – на посту президента России⁷. Если сравнивать эти данные с 2016 г., то можно сказать об уменьшении идеи женщины-политика. Исходя из представленных данных, можно сказать, что женщины пользуются поддержкой россиян, если речь идёт о должности министра социального блока правительства или руководителя политической партии. В качестве причины, по которой россияне пока не готовы видеть женщину на руководящих постах, можно назвать высокую роль традиционных ценностей и восприятие женщины как «слабый пол».

Изучив механизмы, промежуточные результаты, тенденции, в работе определяются сложности, возникающие при реализации Стратегии и предлагаются предварительные рекомендации:

– в пункте 10 Положения о Координационном совете по реализации Стратегии указано, что заседания Совета проводятся по мере необходимости, но не реже 1 раза в полугодие, однако заседания проводились лишь 3 раза: в 2017, 2019 и 2020 гг., поэтому следует увеличить количество заседаний Совета, на которых будут рассматривать актуальные проблемы реализации Стратегии и выработаться пути их решения.

– в Распоряжении Правительства РФ об утверждении плана Стратегии указано, что Министерство труда и социальной защиты РФ должно осуществлять контроль за реализацией плана мероприятий и предоставлять доклад о ходе его выполнения не позднее 30-го числа месяца, следующего за

⁷ Сохранить прекрасный пол. Аналитический обзор [Электронный ресурс]. URL: wciom.ru/analytical-reviews/analiticheskii-obzor/sokhranit-prekrasnyj-pol (дата обращения: 19.02.2021 г.); Лидерство: гендерные стереотипы отстают. Аналитический обзор [Электронный ресурс]. URL: wciom.ru/analytical-reviews/analiticheskii-obzor/liderstvo-gendernye-steriotipy-otstupayut (дата обращения: 21.02.2021 г.)

отчетным периодом, на сегодняшний день существует только два доклада: за 2018 и 2019 года. Для более объективной оценки работы Федеральных органов исполнительной власти, ответственных за реализацию Стратегии, рекомендуется увеличить предоставление отчетов о ходе реализации плана.

– в условиях пандемии COVID-19 на российском рынке труда отмечается рост безработицы среди женщин, также в связи с ограничениями в различных сферах жизни общества реализация плана Стратегии невозможна в полном объеме, поэтому для более высоких результатов Стратегии рекомендуется предусмотреть дополнительные мероприятия или изменить действующие с учетом внешних факторов и обстоятельств.

– с целью просвещения проблемы гендерного равенства в Российской Федерации и ее решения следует размещать информацию о промежуточных результатах Стратегии в средствах массовой информации.

Таким образом, мы видим, что проблема гендерного равенства, а также создание условий для полного и равноправного участия женщин в политической, экономической, социальной и культурной сферах жизни общества является приоритетным направлением государственной политики Российской Федерации, однако цели Национальной стратегии действий в интересах женщин, поставленные в ее плане на 2017-2022 гг., еще не достигнуты в полном объеме.

ПОНЯТИЕ И ОСОБЕННОСТИ ДОГОВОРА ПОЖЕРТВОВАНИЯ КАК ВИДА ДОГОВОРА ДАРЕНИЯ

Колосова Т.Е. – студентка, ФГБОУ ВО «Российская академия народного хозяйства и государственной службы при Президенте Российской Федерации», Челябинский филиал

Научный руководитель: Новокшинова Н.А. – к.ю.н., доцент, ФГБОУ ВО «Российская академия народного хозяйства и государственной службы при Президенте Российской Федерации», Челябинский филиал

Аннотация

В статье рассматриваются легальное и различные авторские понятия договора пожертвования, имеющиеся в научной литературе, раскрывается сущность, а также правовая природа указанного договора. В исследовании также детально разъясняются правовые особенности института пожертвования в целом, вносятся предложения по совершенствованию правового регулирования этого гражданско-правового договора.

В современных рыночных условиях, в период продолжающегося динамичного развития и реформирования гражданского законодательства Российской Федерации значение имеет система гражданско-правовых договоров. Указанная система законодательно закреплена в основном кодифицированном акте – Гражданском кодексе Российской Федерации¹ (далее – ГК РФ). Свое место в данной системе занимает такой договор, как договор пожертвования, сущность и правовая природа которого до сих пор являются предметом дискуссий многих ученых-теоретиков.

Основными вопросами таких дискуссий выступают: 1) Можно ли с уверенностью говорить о том, что договор пожертвования является видом договора дарения? 2) Каковы отличительные признаки договора пожертвования от договора дарения? В представленной научной статье сделана попытка ответить на них.

Легальная дефиниция понятия рассматриваемого феномена приведена в ч. 1 ст. 582 ГК РФ: «пожертвованием признается дарение вещи или права в общеполезных целях».

Изучаемый договор содержит в себе такие субъекты как жертвователь с одной стороны и получатель пожертвования – с другой.

¹ Гражданский кодекс Российской Федерации (часть вторая) от 26.01.1996 № 14-ФЗ (ред. от 09.03.2021) // Собрание законодательства РФ. 29.01.1996. № 5. Ст. 410.

Пожертвование может осуществляться как в отношении граждан, так и различных, указанных в ГК РФ юридических лиц.

По мнению И.А. Минахиной, рассматриваемый правовой феномен можно определить как добровольную, без получения какого-либо материального возмещения передачу некоего блага конкретному субъекту². Такое определение пожертвования, полагаем, выглядит слишком общим, в нем не наблюдается цель этого действия жертвователя, закрепленная в соответствующем положении ГК РФ.

Более развернутое и соответствующее официальному приводит Н.А. Баринов: «Пожертвование – это передача в дар имущества с целью его использования для достижения благ в интересах всего общества в целом либо в интересах определенного круга людей, объединенных каким-то общим критерием, признаком, событием, обстоятельством»³. То есть в теории гражданского права также имеется схожее определение относительно закрепленного в ГК РФ.

Вместе с тем в гражданском законе не наблюдается раскрытие того, что представляют собой так называемые общеполезные цели. Понять и раскрыть суть этого явления, исследовать данную проблему предприняла в своей научной работе И.А. Минахина. Этот автор таким образом определяет это явление: «...это цели, связанные с удовлетворением материальных и духовных потребностей социальных групп, социальных слоев, общественных движений, с научным, культурным, образовательным развитием граждан и тому подобные являются общеполезными»⁴.

Самая очевидная общеполезная нацеленность таких действий жертвователя просматривается в таком проявлении как благотворительность. Это выражается в нормах ст. 2 Федерального закона «О благотворительной деятельности и добровольчестве»⁵.

Рассматриваемый договор включает в себе ряд базовых элементов. А именно, стороны такого договора представляют собой жертвователя и

² Минахина И.А. Наследование. Дарение. Пожизненная рента: вопросы правового регулирования. М.: Дашков и Ко, 2007. С. 157.

³ Баринов Н.А. Комментарий к Гражданскому кодексу Российской Федерации. Часть вторая от 26 января 1996 г. № 14-ФЗ (постатейный) / Электронно-библиотечная система IPR BOOKS. [Электронный ресурс]. URL: www.iprbookshop.ru/27492.html (дата обращения: 19.04.2021 г.)

⁴ Минахина И.А. Наследование. Дарение. Пожизненная рента: вопросы правового регулирования. М.: Дашков и Ко, 2007. 167 с. С. 158.

⁵ Федеральный закон от 11.08.1995 № 135-ФЗ «О благотворительной деятельности и добровольчестве (волонтерстве)» (ред. от 08.12.2020) // Собрание законодательства РФ. 14.08.1995. № 33. Ст. 3340.

благополучателя, предметом пожертвования является материальное благо, которое предоставляется в собственность получателя блага без какой-либо оплаты с его стороны для обозначенных выше целей.

Что касается формы заключения данного договора, то письменная форма обязательна, когда происходит отчуждение недвижимости и ряде других установленных случаев.

Договор пожертвования может быть и реальным, и консенсуальным⁶.

Аргументом за то, что договор пожертвования следует рассматривать в качестве разновидности договора дарения, является такое обстоятельство, что ст. 582 ГК РФ помещена законодателем в главу 32 ГК РФ, называемой «Дарение». Также нужно отметить, что пожертвование, равно, как и дарение представляет собой двустороннюю сделку, в которых практически совпадает субъектный состав. Договор пожертвования заключается на тех же началах и обладает почти такими же чертами, как и договор дарения.

Однако стоит отметить, что имеются отдельные специфические моменты, которые позволяют говорить именно о пожертвовании, как обособленном элементе. Главное отличие заключается в том, что пожертвование совершается исключительно в общепользовательных целях. При обычном дарении дарителю без разницы, когда и каким образом будет использован дар, который получил одаряемый. А при пожертвовании цели использования определены заранее, и именно они выступают в качестве мотива для заключения договора. На сегодняшний день в научной литературе относительно указанного момента имеется основная точка зрения, что «если даритель предопределяет целевое применение дара, то имущество будет считаться не подаренным, а пожертвованным гражданину»⁷.

Итак, следует разграничить между собой простой договор дарения и пожертвование. На благополучателя накладывается ограничение в его правах на полученный по договору пожертвования дар. При использовании этого блага он должен придерживаться целей, которые определены жертвователем. В свою очередь, при данном гражданско-правовом договоре жертвователь должен установить указанные цели, что следует логически из ч. 5 ст. 582 ГК

⁶ Султанова Д.Р., Сигачева А.А. Договор пожертвования как вид договора дарения // Социально-экономические исследования, гуманитарные науки и юриспруденция: теория и практика. 2016. № 5. С. 132-136.

⁷ Минахина И.А. Наследование. Дарение. Пожизненная рента: вопросы правового регулирования. М.: Дашков и Ко, 2007. С. 159.

РФ. Так, медицинское учреждение, которому сделано определенное пожертвование, должно выполнять установленное жертвователем пользование принятого в дар имущества, направленное на повышение качества медицинского обслуживания пациентов.

В специально-научной литературе отмечено, что, когда условие о цели пожертвования не наблюдается, безвозмездное предоставление материального блага следует определять в качестве простого дарения⁸.

Договор пожертвования не прекращается с передачей дара и это связано с тем, что в договоре пожертвования применение назначения состоит как в передаче дара, так и в исполнении порядка его использования. Здесь после передачи дара возникает необходимость исполнения указанных в законе обязанностей одаряемого и права жертвователя потребовать отмены пожертвования при применении пожертвованного имущества не в соответствии с общепользовными целями или же преобразования назначения без одобрения жертвователя, или без решения суда⁹.

При возникновении обстоятельств, когда использование приобретенного в результате пожертвования дара благополучателем не отвечает установленным таким договором целям, жертвователь может отменить свое пожертвование (ч. 5 ст. 582 ГК РФ).

Суды в своей деятельности также высказались по данному вопросу. В Постановлении Двенадцатого арбитражного апелляционного суда сказано, что «использование пожертвованного имущества не в соответствии с указанным изначально назначением дает право жертвователю, его наследникам либо иному правопреемнику требовать отмены пожертвования»¹⁰.

Для конкретизации отличия договоров пожертвования и обычного дарения, полагаем, что необходимо внести соответствующие дополнения в ст. 582 ГК РФ и непосредственно закрепить обязательность жертвователя указывать о применении пожертвования в общепользовных целях любым благополучателем.

⁸ Комментарий к Гражданскому кодексу Российской Федерации, части второй / под ред. О.Н. Садикова. М.: КОНТРАКТ, 2008. С. 201

⁹ Карамышева С.З. Сущность пожертвования как вида договора дарения // Достижения вузовской науки 2019: сборник статей XI Международного научно-исследовательского конкурса. Пенза: Наука и Просвещение, 2019. С. 143-145.

¹⁰ Постановление Двенадцатого арбитражного апелляционного суда от 05.10.2016 № 12АП-9527/2016 по делу № А12-51/2016 / СПС Консультант Плюс. [Электронный ресурс]. URL: www.consultant.ru/ (дата обращения: 15.03.2021 г.).

Вызывающей сомнение в настоящий момент представляется положение, установленное в ч. 2 ст. 582 ГК РФ «на принятие пожертвования, не требуется чьего-либо разрешения или согласия». Данная норма ставит благополучателя в ситуацию, не влияющую на действие по пожертвованию субъекта договора. Такой автор как Е.Л. Невзгодина выражает сходную позицию и пишет в своей статье следующее: «в отличие от обычного договора дарения, при пожертвовании вовсе не требуется согласие одаряемого»¹¹. Мы полагаем, что такая норма выглядит нецелесообразной ввиду того, что одаряемому, являющемуся стороной договора, безразлично, что конкретно будет ему, и какое лицо будет выступать в качестве жертвователя. Представляется, что такое положение ГК РФ не служит делу защиты при определенных обстоятельствах интересов благополучателей в качестве стороны рассматриваемого договора, так как личность, сложившаяся репутация жертвователя может нанести ущерб репутации благополучателя.

В связи с этим полагаем целесообразным сформулировать ч. 2 ст. 582 ГК РФ в следующей редакции: «На принятие пожертвования не требуется чьего-либо разрешения или согласия за исключением одаряемого».

Подводя итог, можно сделать вывод о том, что на сегодняшний день в системе гражданско-правовых договоров Российской Федерации договор пожертвования является подвидом договора дарения. Подобной точки зрения придерживается также большинство ученых, хотя дискуссии в научной среде по этому поводу имеют место и сегодня.

Также в ходе проведенного исследования мы пришли к выводу, что договор пожертвования имеет ряд отличительных признаков, которые позволяют говорить о его обособленном положении в рамках договора дарения. Самым важным отличительным признаком при пожертвовании выступает совершение дарения в общепользовательных целях, поскольку при заключении обычного договора дарения для дарителя не имеет значения дальнейшая судьба дара, конечно, если не было специальной оговорки.

Статья 582 ГК РФ, регулирующая пожертвование, имеет потребность в определенной корректировке для большей конкретизации рассматриваемого гражданско-правового договора, а также эффективной защиты прав и законных интересов жертвователя.

¹¹ Невзгодина Е.Л. Правовые проблемы договора дарения // Вестник Омского университета. 2004. № 1. С. 60-69.

ПРОБЛЕМЫ ПРАВОПРИМЕНЕНИЯ В ОБЛАСТИ ПРИВЛЕЧЕНИЯ ЧЛЕНОВ ПАРЛАМЕНТА К ОТВЕТСТВЕННОСТИ В СРАВНЕНИИ С ЗАРУБЕЖНЫМИ СТРАНАМИ

Кошман К.С. – студентка, ОУ ВО «Южно-Уральский технологический университет»

Научный руководитель: Сотникова Л.В. – доцент кафедры «Юриспруденция», ОУ ВО «Южно-Уральский технологический университет»

Аннотация

Данная проблема обусловлена социальным статусом парламентариев в связи с исполняемыми ими государственными функциями и меняющимся социально-политическим настроением в стране, то есть противоречивостью некоторых аспектов формирования и функционирования института парламентской неприкосновенности и необходимостью рассмотрения института парламентской неприкосновенности в общей системе правовых гарантий.

При рассмотрении института парламентской неприкосновенности в РФ, также необходимо выявить их правовое положение при применении к ним юридической ответственности. Неприкосновенность парламентариев является обеспечение законности и личной сохранности парламентариев как в стенах парламента, так и за их стеной, в связи с чем опыт исторического применения и опыт зарубежных стран играет немаловажную роль в данном вопросе.

При применении к парламентариям уголовной и административной ответственности, является достаточно сложным уровнем применения к ним ответственности за совершенные правонарушения, я бы сказала двухуровневым. Для применения к парламентариям, привлечения их к ответственности за правонарушения, необходимо получить постановление от Совета Федерации РФ, за усмотрением Генерального прокурора РФ, где без соответствующего согласия и постановления, неприкосновенность парламентария будет сохранять свою силу. Также необходимо отметить, что ответственность парламентариев по административной ответственности имеет латентных характер и не всегда имеет публичный характер.

Выборность парламентария по мере своего становления имеет как свободный, так и императивный характер.

Становление института неприкосновенности в республиках бывшего СССР, имело свободный характер, то есть парламентарии были признаны избирателями и могли быть отозваны только ими, также, как и в других западных странах, таких как США, Италия, Швейцария и другие западные страны. В данном случае депутат являлся представителем всей нации, а не какого-либо отдельного округа, то есть такая правоприменительная санкция как отзыв неприкосновенности не была установлена. Но в Российской Федерации в настоящее время, как в Испании и Китае, еще сохранилась форма императивного характера, в данном случае парламентарий не может быть привлечен к ответственности за правонарушения без согласия соответствующей палаты¹.

В большинстве зарубежных стран, парламентарии обладают неприкосновенностью, но различаются уровнем предоставления таковой, в различных уровнях ее ограничения и лишения, за исключением лишь тех случаев, когда парламентарий был задержан на месте совершения преступления. В таких западных странах как Бавария и Германия не требуется разрешения определенной палаты, на задержание парламентария, но необходимо отметить, что возможно приостановить разбирательство по правонарушению, по требованию соответствующей палаты. Но все же в большинстве стран лишения парламентария неприкосновенности не возможна, без разрешения на то соответствующей палаты, только за исключением случаев задержания на месте совершения преступления. Неприкосновенность парламентариев распространяется на весь срок полномочий парламентариев, независимо от их личного мнения, ответственности они нести не будут. В отношении парламентов США и Германии закреплено, что по требованию соответствующей палаты он может быть привлечен к допросу, но данное заключение не распространяется на публичные оскорбления и клевету о стороны парламентариев².

Все вышесказанное подводит к тому, что несомненно в различных государствах применение и реализация института парламентской

¹ О.В. Афанасьева, Е.В. Колесников, Г.Н. Комкова. Конституционное право зарубежных стран. 6-е изд., пер. и доп. Учебник для академического бакалавриата. 2019 год. [Электронный ресурс]. URL: urait.ru/viewer/konstitucionnoe-pravo-zarubezhnyh-stran-431142#page/1 (дата обращения: 25.11.2020 г.)

² О.В. Афанасьева, Е.В. Колесников, Г.Н. Комкова. Конституционное право зарубежных стран. 6-е изд., пер. и доп. Учебник для академического бакалавриата. 2019 год. [Электронный ресурс]. URL: urait.ru/viewer/konstitucionnoe-pravo-zarubezhnyh-stran-431142#page/1 (дата обращения: 25.11.2020 г.)

неприкосновенности имеет как общие, так и схожие черты, которые зависят от внутреннего и внешнего правового состояния страны, его экономической и политической обстановки.

Применение института парламентской неприкосновенности непременно связано с вопросом о злоупотреблении парламентариями своих должностных полномочий и законодательной регламентации их деятельности.

Институт парламентской неприкосновенности несомненно является предметом обсуждения как в правовых, так и в социально-экономических условиях настоящего времени. В статье 19 ФЗ «О статусе члена Совета Федерации и статусе депутата Государственной Думы Федерального Собрания Российской Федерации», закреплён институт парламентской неприкосновенности, который включает в себя материальные гарантии, особый порядок привлечения парламентариев к уголовной ответственности, мы считаем, что особый порядок привлечения парламентария в первую очередь должен быть закреплён в Уголовно-процессуальном кодексе РФ.

При рассмотрении данных вопросов, возникает проблематика реализации и возможности их оптимизации законодательно, так как изменения в институт парламентской неприкосновенности невозможно реализовать без учёта правового положения, статуса, а также возложенных на парламентариев как государственных, так и общественных функций.

Институт парламентской неприкосновенности несомненно необходим, для устранения возможности оказания давления на парламентария, с целью прекращения или изменения его деятельности. Законодательно неприкосновенность парламентариев закреплена в ФЗ «О статусе члена Совета Федерации и статусе депутата Государственной Думы Федерального Собрания Российской Федерации», в котором закреплён срок действия неприкосновенности парламентариев. В данном случае, нет чётко раскрытого понятия парламентской (депутатской) неприкосновенности, мы считаем, что должно быть разработано и законодательно закреплено данное понятие, которое должно звучать так «парламентская неприкосновенность - совокупность правовых норм, предусматривающих исключительное применение норм права, в случае привлечения парламентариев к ответственности, которая способствует устранению необоснованных обвинений, но и препятствует уклониться парламентариям от ответственности за совершение противоправных деяний».

Также необходимо отметить, что законодательно нет четко установленного перечня вида должностных лиц, обладающих неприкосновенностью.

Институт парламентской неприкосновенности, регулируется всевозможными законодательными актами, Конституцией РФ, Федеральным Законом ФЗ-№3 «О статусе члена Совета Федерации и статусе депутата Государственной Думы Федерального Собрания Российской Федерации», Постановление Государственной Думы Федерального Собрания РФ № 2134-П ГД «О регламенте Государственной думы Федерального Собрания Российской Федерации» и другими нормативно-правовыми актами, нужно понимать что не все пункты законодательных актов регулируются и согласовываются между собой, мы считаем что не обходимо обозначить и выделить наиболее первостепенные и значимые условия лишения депутатов неприкосновенности и закрепить их в Уголовно-Процессуальном кодексе.

**МИГРАЦИОННАЯ ПОЛИТИКА РФ
В РАМКАХ ОБЕСПЕЧЕНИЯ НАЦИОНАЛЬНОЙ
БЕЗОПАСНОСТИ РФ И ВЫПОЛНЕНИЯ МЕЖДУНАРОДНО-
ПРАВОВЫХ ОБЯЗАТЕЛЬСТВ:
АКТУАЛЬНЫЕ ПРОБЛЕМЫ И ПУТИ РЕШЕНИЯ**

Ляховенко Е.С. – студентка, ОУ ВО «Южно-Уральский технологический университет»

Научный руководитель: Нагорная М.С. – к.и.н., доцент, ОУ ВО «Южно-Уральский технологический университет»

Аннотация

В статье на основе анализа международных и отечественных нормативно-правовых актов, статистических данных рассматриваются причины, процессы международной миграции в условиях глобализации, специфика миграционной политики Российской Федерации в рамках обеспечения национальной безопасности и выполнения международно-правовых обязательств, реализации мер по адаптации и интеграции мигрантов в правовое и культурное поле российского общества.

В современных условиях глобализации, интенсивной международной экономической интеграции, достаточно сложных международных внешнеполитических отношений, санкционной и антисанкционной политики, экономических и социальных вызовов, пандемии COVID-19, миграционная политика Российской Федерации в рамках обеспечения национальной безопасности РФ и выполнения международно-правовых обязательств является, несомненно, приоритетным направлением деятельности государства.

По данным Экономического и социального совета ООН (ЭКОСОС), число людей, живущих за пределами стран происхождения (гражданства), в 2020 г. достигло 281 млн¹, рост поступательной динамики показателей: в 2000 г. – 173 млн, в 2010 г. – 221 млн. Наблюдаемые миграционные процессы представляются закономерным результатом политического, социокультурного и экономического расслоения мирового сообщества,

¹ Pandemic curbs trend towards ever-increasing migration / UN News. 2021. – [Электронный ресурс] Электрон.текст.дан. [Электронный ресурс]. URL: news.un.org/en/story/2021/01/1082222 (дата обращения: 23.02.2021 г.); Интернациональная миграция-2020: Доклад Экономического и социального совета ООН (ЭКОСОС). [Электронный ресурс]. URL: www.un.org/development/desa/pd/news/international-migration-2020 (дата обращения: 23.02.2021 г.).

глобализацией, гарантированностью прав человека на свободу передвижения. На сегодняшний день, по данным ООН многие государства мира характеризуются сравнительно низким уровнем жизни, политической и экономической нестабильностью, перенаселенностью, и в целом, демографическими проблемами. В первом полугодии 2020 г. началась пандемия коронавирусной инфекции COVID-19, охватившая весь мир, в связи с этим были введены ограничительные меры, в том числе и на территории Российской Федерации.

Миграция населения – это важный социально-экономический процесс, играющий немалую роль в развитии государств, ведь население любого государства – это не только граждане, но и иностранные подданные и лица без гражданства. За последние десятилетия в Российской Федерации наблюдалось множество демографических взлетов и падений: в 1993 г. прирост постоянного населения впервые в истории нашей страны стал отрицательным: численность граждан резко уменьшилась, к 2009 г. ситуация нормализовалась и показатели стали положительными, но с 2018 г. численность россиян снова пошла на спад², по данным ООН на 2019 г. доля иммигрантов от общей численности населения составила 8% (11,6 млн человек)³.

Вышесказанное обуславливает актуальность работы.

Объект научной работы – миграция населения в мире и России в современных условиях глобализации, правовые отношения (как объект правового регулирования), возникающие в процессе реализации миграционной политики.

Предметом исследования являются нормы права, регулирующие правовые отношения в рамках миграционной политики, научные работы отечественных и зарубежных авторов по обозначенной проблеме.

Целью исследования является выявление современных проблем миграции населения в мире, определение условий адаптации и интеграции мигрантов в российское общество.

² Волуйская М. Демографические взлеты и падения в России за последние 30 лет. Инфографика / Аргументы и факты. 2020. [Электронный ресурс] URL: aif.ru/society/people/demograficheskie_vzlety_i_padeniya_v_rossii_za_poslednie_30 лет_infografika (дата обращения: 11.02.2021 г.).

³ Доля иммигрантов в разных странах. Инфографика // Аргументы и Факты. 2020. № 46. [Электронный ресурс]. URL: aif.ru/politics/world/dolya_immigrantov_v_raznyh_stranah_infografika (дата обращения 21.02.2021 г.).

Эмпирическую основу составили официальные статистические данные, информация сети Интернет, затрагивающие различные аспекты исследуемой проблематики, международные и отечественные нормативные акты.

Методы исследования: статистический, сравнительно-правовой, анализ и синтез.

Трудовая миграция играет очень важную роль в современном мире, так как многих людей не устраивают те условия работы, которые им предоставляются в стране их проживания: маленькая зарплата, непригодные для работы условия и т.д., население вынуждено мигрировать в страны с более стабильной экономикой и эффективными условиями труда. В Российской Федерации процесс миграции населения регулирует Постановление Правительства РФ от 15.04.2014 № 298 (ред. от 22.12.2020)⁴.

Процесс миграции влечет за собой многие изменения в жизни мигрантов и приспособлению их к природным, экономическим, правовым, социальным и культурным условиям принимающей страны. Под адаптацией следует понимать приспособление индивида к внешним условиям. Необходимость приспособления возникает тогда, когда отдельные люди или целые группы оказываются в иной социальной среде, с другой культурой и социальной организацией, поэтому социально-культурная адаптация мигрантов должна быть главной задачей государства в миграционном вопросе.

На данный момент, когда растет число мигрантов, вопрос их адаптации стоит достаточно остро, основными сложностями в процессе их интеграции в российское общество становятся языковой барьер, разница менталитетов, незнание отечественного законодательства. По данным МВД РФ только в январе 2021 г. произошёл рост на 6,1% преступлений, совершенных иностранными гражданами, на 18,4% возросло число преступлений в отношении иностранных граждан и лиц без гражданства, зафиксировано 67 случаев незаконной миграции, одной из причин данной ситуации мы считаем адаптационные проблемы⁵. В Российской Федерации в последние годы активно разрабатываются программы, проекты по реализации адаптации и

⁴ Об утверждении государственной программы Российской Федерации Содействие занятости населения: Постановление Правительства РФ от 15.04.2014 № 298 (ред. от 22.12.2020) // Российская газета. [Электронный ресурс]. URL: rg.ru/search/ (дата обращения: 13.02.2021 г.).

⁵ Краткая характеристика состояния преступности в Российской Федерации за январь 2021 года // МВД Российской Федерации. 2021. [Электронный ресурс]. URL: xn--b1aew.xn--p1ai/reports/item/23163626/ (дата обращения: 11.03.2021 г.).

интеграции мигрантов в российское общество, но этот процесс стоит только у истоков своего развития. На наш взгляд, большое количество различных нормативно-правовых актов (Законы «О вынужденных переселенцах», «О беженцах», «О правовом положении иностранных граждан», Концепция государственной миграционной политики Российской Федерации на 2019-2025 г.⁶ и др.) затрудняет процесс адаптации, отрицательно то, что в государстве отсутствует единый акт миграционного законодательства, регулирующий социально-культурную адаптацию и интеграцию мигрантов в стране.

Таким образом, мы видим, что миграционная политика в современных условиях глобализации, пандемии, выполнения международно-правовых обязательств является одним из приоритетных направлений деятельности любого развитого государства.

⁶ О вынужденных переселенцах: Закон РФ от 19 февраля 1993 г. № 4530-1 (с изменениями и дополнениями) // Законы, кодексы и нормативно-правовые акты Российской Федерации. [Электронный ресурс]. URL: legalacts.ru/doc/zakon-rf-ot-19021993-n-4530-1-o/; О беженцах: Федеральный закон от 19 февраля 1993 г. № 4528-1 (с изменениями и дополнениями) // Законы, кодексы и нормативно-правовые акты Российской Федерации. [Электронный ресурс] URL: legalacts.ru/doc/zakon-rf-ot-19021993-n-4528-1-o/; О правовом положении иностранных граждан в Российской Федерации: Федеральный закон от 25 июля 2002 г. № 115-ФЗ (с изменениями и дополнениями) // Законы, кодексы и нормативно-правовые акты Российской Федерации. [Электронный ресурс]. URL: legalacts.ru/doc/115_FZ-o-pravovom-polozhenii-inostrannyh-grazhdan-v-rossijskoj-federacii/; Концепция государственной миграционной политики Российской Федерации на 2019-2025 годы (Утверждена Указом Президента Российской Федерации от 31 октября 2018 г. № 622) // Управление МВД России. [Электронный ресурс]. URL: 67.xn--b1aew.xn--plai/folder/20530277 (дата обращения: 01.03.2021 г.).

ЛИЧНОСТЬ РЕЦИДИВИСТА: ОТДЕЛЬНЫЕ ХАРАКТЕРИСТИКИ

Марина В.С. – студентка, ОУ ВО «Южно-Уральский технологический университет»

Научный руководитель: Сотникова Л.В. – доцент, ОУ ВО «Южно-Уральский технологический университет»

Аннотация

В статье рассматривается личность рецидивиста, приведена статистика преступлений с рецидивом с 2017 г. по 2020 г., показана эволюция личности рецидивиста.

К числу наиболее сложных, спорных и наименее разработанных проблем относится вопрос о личности рецидивиста, причинах повторения преступлений. Личность рецидивиста характеризуется теми же общими характеристиками, что и личность преступника в целом. В то же время многие характеристики личности рецидивиста существенно отличаются от соответствующих характеристик личности основного преступника, т.е. лицо, впервые совершившее преступление.

Актуальность данной проблемы заключается в том, что, несмотря на то, что происходит небольшой спад (рис 1.)¹ (2019 и 2020 г. – данные за январь-июнь) данных преступлений, они все равно несут большую опасность для всех слоев населения. Практически каждый третий, нарушивший уголовный закон, был ранее судим (29,7%, 130,5 тыс.), действия каждого седьмого признаны рецидивом (13,9%, 61 тыс.). Наибольшая доля последних от общего количества выявленных лиц в Республике Коми (21,3%, 862), Оренбургской (19,9%, 1 307) и Новгородской (18,8%, 390) областях.

¹Генеральная прокуратура Российской Федерации [Электронный ресурс]. URL: genproc.gov.ru/upload/iblock/4fb/sbornik_6_2020.pdf. (дата обращения: 15.03.2021 г.)



Рисунок 1. Динамика совершения преступлений с рецидивом

Объектом являются общественные отношения, а также социальные ценности, интересы и блага, человек, его права и свободы, собственность, общественный порядок и общественная безопасность.

Предметом выступает элемент материального мира, на который осуществляется воздействие в ходе совершения преступления.

Рецидив является наиболее опасным явлением преступности. В общем определении понятия рецидива в уголовном праве исходят из того, что правила о наложении взыскания при рецидиве также должны быть общими, независимо от их вида. И это возможно только при условии, что приговор за предыдущее преступление был приведен в исполнение полностью или частично. Осуждение и наказание, как уже было сказано, тесно связаны и одно без другого невысказано. Это означает, что при отсутствии наказания, которое виновный фактически должен отбыть, обвинительный приговор не будет даже в тех случаях, когда обвинительный приговор вынесен и объявлен. Таким образом, в уголовном праве под рецидивом следует понимать повторное умышленное преступление, совершенное лицом, которое ранее было осуждено и которое совершило преступление предыдущего умышленного преступления полностью или частично, если только приговор не был снят и отменен в установленном законом порядке.

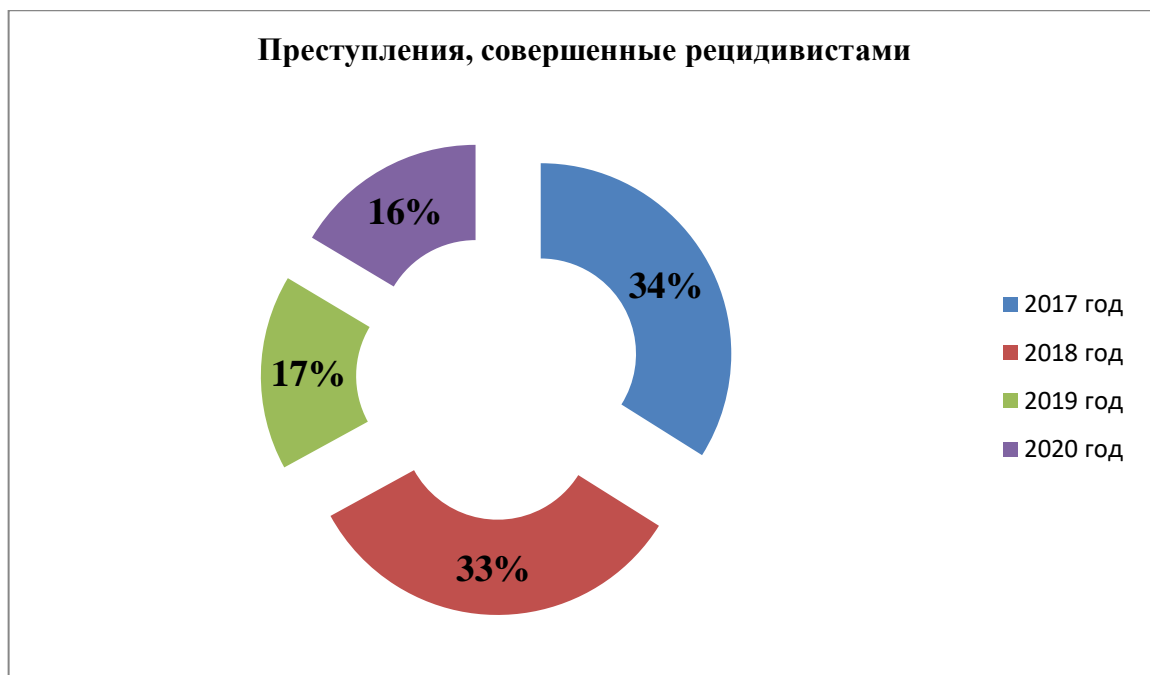
Личность рецидивиста в большей степени, чем осужденного впервые, характеризуется устойчивым комплексом отрицательных качеств, характеристик, черт, отражающих однородность и ограниченные ценностные ориентации, специфику его социальных ролей, ожиданий и личных установок.

По содержанию антисоциальной направленности личности рецидивиста можно выделить:

- несоблюдение интересов общества;
- игнорирование работы как единственно приемлемой формы жизни для человека;
- неумение контролировать свое поведение, неуважительное и равнодушное отношение к чужим интересам;
- возникновение ложных потребностей (алкоголь, наркотики); другие аморальные мотивы и интересы².

Большинство рецидивистов имеют устойчивые моральные отклонения, выражающиеся в отсутствии позитивного отношения. Им характерны такие черты как: эгоизм, азарт, неуравновешенность, вспыльчивость, негативное отношение к общественным интересам, в некоторых случаях нежелание и неспособность предугадать последствия своих действий.

Рецидивисты часто обладают психическими расстройствами (умственная отсталость, хронический алкоголизм, шизофрения, эпилепсия и др.) Им свойственны низкий интеллект, грубость, цинизм, пренебрежение правилами гигиены и санитарии, равнодушие к окружающим. Потребности этих представителей преступного мира довольно примитивны и ограничены, чувство коллективизма обычно им не знакомо, для них важны интересы, имеющие социально негативное значение, и они очень устойчивы.

Рецидивистов, как правило, характеризуют более негативно, чем тех, кто совершил правонарушение впервые. Наличие устойчивого комплекса негативных характеристик и черт свидетельствует не только о деградации личности рецидивиста, но и о его готовности и предрасположенности к аморальному образу жизни. Следует отметить, что доля женщин среди насильственных преступников и хулиганов в настоящее время медленно, но неуклонно растет. Женщины гораздо чаще прибегают к насилию вне сферы

²Вожжов А.В. Особенности личности рецидивистов, совершающих насильственные преступления // Российский следователь. 2012. № 18. С. 34.

семейных и домашних отношений. Они активно участвуют в убийствах, грабежах, вымогательстве, а иногда даже выступают организаторами подобных преступлений.

Формирование личности преступника, как правило происходит постепенно, начиная с детства или в подростковом возрасте. Так называемые «вредные привычки» – злоупотребление алкоголем со стороны родителей оказывает значительное влияние на формирование личности будущего преступника и преступницы. Раннее пристрастие к алкоголю, иным веществам разрушает человека не только физически, но и морально, психически. Так, высокий уровень убийств, совершаемых женщинами в состоянии алкогольного опьянения, можно объяснить тем, что они чаще всего совершаются на почве семейных конфликтов и проблем, интимных и т.д., которые часто заставляют женщину прибегать к алкоголю. В состоянии опьянения человек теряет привычную реакцию на внешние раздражители, повышает возбудимость и парализует тормозные процессы. В этом состоянии женщина становится несдержанной, темпераментной, грубой, теряет способность к самообладанию, что может привести к совершению преступления.

Моральные и психологические характеристики насильственных преступников в целом показывают, что это люди, у которых нет устойчивого мнения. Их поведение часто зависит от случайных ситуаций. Они стараются немедленно удовлетворить свои желания независимо от их окружения и стандартов поведения, принятых обществом.

В случае рецидива предусмотрена особая процедура наказания. Статья 68 Уголовного кодекса Российской Федерации регламентирует порядок назначения наказания при рецидиве.

1. При назначении наказания при рецидиве, опасном рецидиве или особо опасном рецидиве преступлений учитываются характер и степень общественной опасности ранее совершенных преступлений, обстоятельства, в силу которых исправительное воздействие предыдущего наказания оказалось недостаточным, а также характер и степень общественной опасности вновь совершенных преступлений.

2. Срок наказания при любом виде рецидива преступлений не может быть менее одной третьей части максимального срока наиболее строгого вида

наказания, предусмотренного за совершенное преступление, но в пределах санкции соответствующей статьи особенной части настоящего Кодекса.

3. При любом виде рецидива преступлений, если судом установлены смягчающие обстоятельства, предусмотренные статьей 61 настоящего Кодекса, срок наказания может быть назначен менее одной третьей части максимального срока наиболее строгого вида наказания, предусмотренного за совершенное преступление, но в пределах санкции соответствующей статьи Особенной части настоящего Кодекса, а при наличии исключительных обстоятельств, предусмотренных статьей 64 настоящего Кодекса, может быть назначено более мягкое наказание, чем предусмотрено за данное преступление.

При определении наличия судимости и рецидива необходимо принимать во внимание даже такие обстоятельства, как законность применения или неприменения правовых актов к осужденному. Нарушение указанных положений может привести к ошибкам в определении факта рецидива. К примеру, следует иметь в виду, что лицо, в отношении которого уголовное дело подлежало прекращению в связи с актом об амнистии, но не было прекращено, судимым не является, как и не является судимым лицо, уголовное преследование, в отношении которого было прекращено судом не по реабилитирующим основаниям (за примирение сторон или в связи с деятельным раскаянием лица совершившего преступное деяние).

Рецидив – одна из самых опасных форм преступности. В связи с этим высшая судебная инстанция всегда уделяет внимание лицам, которые уже привлекались к уголовной ответственности в прошлом. Патологические психические расстройства рецидивиста позволяют выделить психопатические и интеллектуально ограниченные типы личности. Моральные и психологические характеристики преступников в целом показывают, что это люди, у которых нет устойчивого мнения. Их поведение часто зависит от случайных ситуаций. Они стараются немедленно удовлетворить свои желания, независимо от их окружения и стандартов поведения, принятых обществом. Общим материальным признаком всех рецидивов является социальная опасность. Характер и масштабы различных преступлений неодинаковы, что позволяет выделить их в определенные группы (категории) по единственному существу, установить различия между отдельными преступлениями по степени их тяжести. Критерием, который позволит

отнести умышленные преступления к определенным группам (категориям), будет общественная опасность, отражающая характер всех преступлений, их единство и не исключающая различий между ними. Немалую долю среди всех рецидивистов составляют представители неустойчивого типа, т. е. лица, отличающиеся частичной криминогенной зараженностью и совершающие преступления не в силу стойких антиобщественных установок, а из-за включения в такие группы, образ жизни которых находится на грани социально приемлемого и антиобщественного. Изменить характер рецидивиста нелегко, это требует учета всех индивидуальных свойств личности. Чем прочнее сложившийся стереотип, тем труднее он поддается изменению и переделке. Воспитательное воздействие на рецидивистов должно применяться с учетом типичных свойств и индивидуальных особенностей личности.

РЕГУЛИРОВАНИЕ МЕЖНАЦИОНАЛЬНЫХ ОТНОШЕНИЙ В ВОЛГОГРАДСКОЙ ОБЛАСТИ: ОПЫТ И ПЕРСПЕКТИВЫ

Назаретян С.Г. – студент, Волгоградский институт управления – филиал ФГБОУ ВО «Российская академия народного хозяйства и государственной службы при Президенте Российской Федерации»

Научный руководитель: Рвачева О.В. – к.и.н., доцент, Волгоградский институт управления – филиал ФГБОУ ВО «Российская академия народного хозяйства и государственной службы при Президенте Российской Федерации»

Аннотация

Рассматриваются основы реализации национальной политики в Волгоградской области. Отмечается, что в области на всех уровнях управленческого аппарата уделяется значительное внимание процессу гармонизации межнациональных отношений, проводится комплекс разнообразных мероприятий. Делается вывод о том, что в Волгоградской области проводимая национальная политика достаточно эффективна, что подтверждается данными всероссийского мониторинга.

На протяжении всей истории России государственное регулирование межнациональных отношений имело очень большое значение, в связи с многонациональным и поликонфессиональным составом нашей страны. В разные периоды национальный вопрос играл решающую роль в будущем существовании государства и именно поэтому во всех военных конфликтах оппоненты делали ставку на разделение России именно по этому признаку. Внутри страны основные проблемы, связанные с национальным вопросом, на межнациональной почве имели характер борьбы за перераспределение власти между центральными органами государственной законодательной и исполнительной власти – центром и регионами. Достаточно значительную роль в этих конфликтах играет проблема культурного самоопределения тех или иных национальных общностей. Причин для национально-этнических конфликтов много.

Сохранение согласия в межэтнических отношениях сегодня является одной из главных целей в национальной политике государства. Успех в достижении данной цели во многом зависит от практики регулирования сферы этнополитики на региональном уровне. На регионы ложится нагрузка по поддержанию конструктивного межэтнического диалога, взаимодействию с

институтами гражданского общества, созданию условий не только для равноправного развития культуры каждой этнической общности, но и для их синтеза, по итогам которого будет получена база для укрепления единой гражданской нации.

На сегодняшний день проблема государственного регулирования очень актуальна и приобретает еще большее значение, чем ранее. В современной России конфликты на межнациональной почве в основном носят политический характер, поэтому решение данной проблемы могут быть очень специфичны. При подходе к решению основных задач по регулированию необходимо быть очень осторожным и деликатным, это касается как законодателя, так и исполнителя.

В настоящий момент проблема создания и поддержания национального мира и согласия выступает одним из центральных вопросов внутренней политики государства. Государство защищает культурное и национальное многообразие народов, однако в случае неправильно выстроенной межнациональной политики может возникать рост национальной и этнической напряженности, риски проявления экстремизма и религиозных конфликтов¹.

Механизм обеспечения и поддержания межнационального согласия в Российской Федерации постоянно реформируется, совершенствуется комплексная система обнаружения, предотвращения и пресечения деятельности специальных служб и организаций иностранных стран деструктивного характера, которые могут приносить значительный ущерб национальным интересам нашего государства, совершать акты терроризма, способствовать возникновению религиозного радикализма, национализма, сепаратизма, прочих форм экстремизма, содействовать развитию организованной преступности и совершать иные незаконные действия, противоречащие конституционным основам Российской Федерации, посягающие на права и свободы человека и гражданина, государственную и

¹ Государственная программа «Гармонизация межнациональных и межконфессиональных отношений в Республике Мордовия» на 2014 - 2020 годы (утв. постановлением Правительства Республики Мордовия от 18 ноября 2013 г. № 507). Доступ из Электронного фонда правовой и нормативно-технической документации Консорциум Кодекс. [Электронный ресурс]. URL: docs.cntd.ru/document/424029654 (дата обращения: 12.11.2020 г.).

частную собственность, дестабилизирующие общественный порядок и общественную безопасность современной России².

Большое значение для нашего государства, как для огромной, многонациональной страны имеет региональный аспект реализации национальной политики и поддержания межнационального согласия.

В силу своей мультинациональности и поликонфессиональности в Волгоградской области накоплен богатый опыт взаимодействия представителей различных национальностей. На территории области проживает около 25 наиболее многочисленных народностей. Из-за географического положения области, которое обусловлено наличием пограничных территорий, большинство районов выделяются богатством национального состава.

Развитие национальных отношений в регионе имеет позитивный вектор. Данная ситуация во многом связана с реализуемыми региональным руководством мерами. Так, на территории области активно проводятся общественно-культурные мероприятия, направленные на сохранение национальных особенностей местных этнических групп и национального многообразия региона. К их числу следует отнести: творческие конкурсы, музыкальные фестивали, специальные телепрограммы, освещение в региональных СМИ этнических традиций, национальных праздников и особенностей семейно-бытовой обрядности.

В Общественной палате Волгоградской области действует Комиссия по гармонизации межнациональных и межрелигиозных отношений, делам казачества, в компетенцию которого входит этнополитическая проблематика.

Составной частью реализации эффективной государственной политики является мониторинг межнациональных отношений во всех субъектах федерации.

Волгоградская область является территорией проживания десятков национальностей. Следовательно, сохранение гармоничных отношений между ними является одним из приоритетов региональной политики.

В связи с усилением угроз и вызовов, которые испытывает в настоящее время Российская Федерация, в том числе Волгоградская область, имеется

² Немечкин В.Н., Алешкина А.А. Механизмы гармонизации межнациональных отношений (на примере республики Мордовия) // Эпоха науки. 2020. №22. URL: cyberleninka.ru/article/n/mehanizmy-garmonizatsii-mezhnatsionalnyh-otnosheniy-na-primere-respubliki-mordoviya (дата обращения: 12.11.2020 г.).

высокая необходимость организации проведения системного мониторинга состояния межнациональных и межконфессиональных отношений, а также усиления мер, которые будут на профилактику экстремистских проявлений в каждом муниципальном образовании Волгоградской области.

В заключение стоит отметить, что для оптимизации использования современных коммуникативных технологий в процессе регулирования взаимодействия представителей различных этносов в молодёжной можно выделить следующие предложения:

- дальнейшее совершенствование законодательной базы региона, регулирующей межэтнические взаимодействия и деятельность регионального медиапространства, с учетом постоянно изменяющейся ситуации в социальной, политической, экономической и культурной сфере³;

- формирование системы активного взаимодействия органов государственной власти региона со средствами массовой информации, с институтами гражданского общества (с общественно-политическими организациями, национально-культурными объединениями и пр.) и, с населением в целом, с целью создания комплекса мер по профилактике экстремизма, предупреждения и регулирования межнациональных конфликтов⁴;

- создание в регионе тематических телеканалов, журналов, Интернет-ресурсов, рассказывающих о жизни, культуре, обычаях и ярких событиях народов, проживающих в Волгоградской области;

- постоянное повышение квалификации авторов работ на тему межэтнических взаимодействий, с целью соблюдения ими этических принципов;

- разработка и использование социальной рекламы для пропаганды идей солидарности, толерантности и дружбы народов Волгоградской области;

- поддержка проектов, направленных на улучшение и гармонизацию межнациональных взаимодействий в регионе и др.

³ Суслов А.А. Этнокультурные меньшинства и власть // Социология города. 2018. № 1. С. 21-29.

⁴ Нигматуллина Т.А. Политическая интерпретация этноксенофобии в молодёжной среде: новые вызовы глобализации // Вопросы национальных и федеративных отношений. 2018. №1(24). С. 83.

ОСОБЕННОСТИ НАЗНАЧЕНИЯ И ИСПОЛНЕНИЯ АЛИМЕНТОВ В РОССИЙСКОЙ ФЕДЕРАЦИИ

Пименова В.В. – студентка, ОУ ВО «Южно-Уральский технологический университет»

Научный руководитель: Сотникова Л.В. – к.ю.н., доцент, ОУ ВО «Южно-Уральский технологический университет»

Аннотация

В статье рассматриваются вопросы назначения и исполнения алиментов в Российской Федерации, приводится статистика применения института алиментных обязательств. Помимо этого, рассмотрены основные проблемные аспекты применения норм об алиментах, а также вопросы взыскания и деятельности службы ФССП по этому вопросу.

Последние десятилетия в России наблюдается снижение влияния института семьи и брака в обществе и, как следствие этого, увеличение числа разводов, рост численности одиноких пенсионеров и инвалидов, стабильная наполняемость учреждений для проживания детей. Так, по данным Росстата ежегодно в России число лиц, достигших пенсионного возраста, увеличивается как минимум на 300 000 человек¹. По данным на 2019 год – это 46 480 000 пенсионеров. Количество разводов в семьях, где есть дети, по данным того же Росстата, огромно, что мы можем наблюдать на приведенном ниже рисунке².



Рисунок 1. Статистика разводов с градацией по количеству детей в семьях

¹ Пенсии в России по данным Росстат за период с 2014 по 2021 год / Росстат: официальный сайт [Электронный ресурс]. URL: rosinfostat.ru/pensii/#i-3 (дата обращения: 15.10.2020 г.)

² Статистика браков и разводов по данным Росстат / Росстат: официальный сайт [Электронный ресурс]. URL: rosinfostat.ru/braki-razvodi/ (дата обращения: 15.10.2020 г.)

Поскольку в соответствии с Семейным Кодексом РФ³ содержание детей, нетрудоспособных нуждающихся родственников и супругов является обязанностью членов их семей, то невыполнение такой обязанности добровольно приводит к переходу данных правоотношений в область деятельности Федеральной службы судебных приставов.

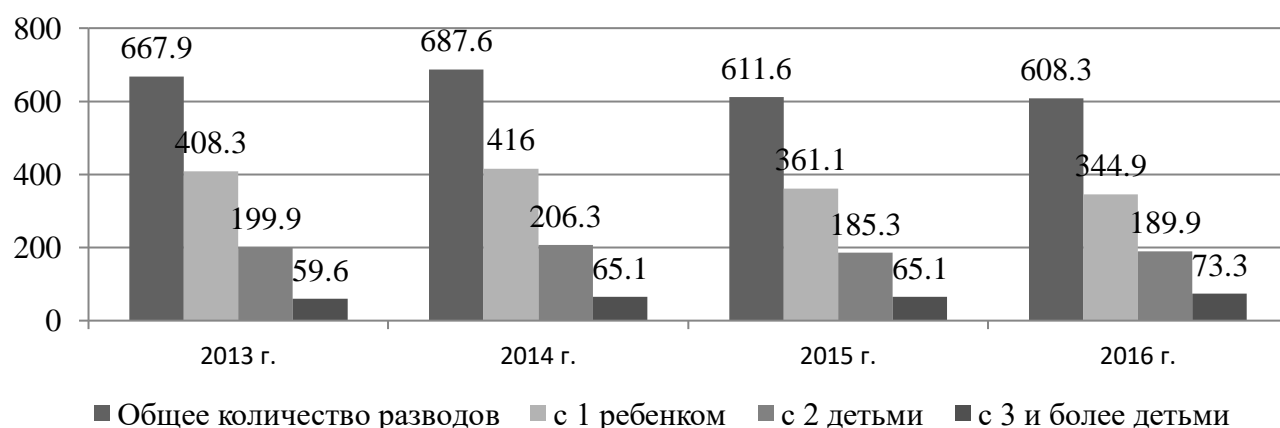
Данные отчетов ФССП отражают внушительные цифры производств по взысканию алиментов, в постоянном обороте службы находится более 800 тысяч дел⁴. В результате проведения взыскания только за 2019 г. с алиментоплательщиков было взыскано более 17,4 млрд рублей.

Семейный Кодекс РФ предусматривает несколько форм взыскания алиментов, которые призваны максимально защитить права алиментополучателей и алиментоплательщиков. Такими формами выступают:

- взыскание алиментов в долевом отношении к заработку, т.е. алименты взыскиваются ежемесячно с заработка плательщика в долях, установленных ст.81 Семейного Кодекса РФ;

- взыскание алиментов в твердой денежной сумме, соответствующей определенному числу МРОТ. Размер твердой денежной суммы определяется судом с учетом материального и семейного положения сторон и других заслуживающих внимания обстоятельств.

- взыскание алиментов одновременно в долях и в твердой денежной сумме, в случаях, если такой вариант максимально сохраняет ребенку прежний уровень его обеспечения.

Е.П. Бурдо в своих исследованиях рассматривает возможность применения положений одного из институтов гражданского права – обязательственного права, – в сфере алиментных обязательств, поскольку сам Семейный кодекс РФ именует алименты обязательствами⁵. Под обязательством в гражданском праве понимается гражданское правоотношение, в силу которого одно лицо обязано совершить в пользу другого лица определенное действие, т. е. применимо к алиментам – алиментоплательщик обязуется совершить финансовую поддержку алиментополучателя ввиду родственных или иных семейных связей.

³ Семейный Кодекс Российской Федерации: федеральный закон №223-ФЗ от 29.12.1995 / СПС Консультант Плюс. [Электронный ресурс]. URL: www.consultant.ru (дата обращения: 15.10.2020 г.).

⁴ Отчеты и доклады о деятельности ФССП России / Федеральная служба судебных приставов: официальный сайт [Электронный ресурс]. URL: fssp.gov.ru/otchet_doklad_9 (дата обращения: 15.10.2020 г.)

⁵ Бурдо Е.П. Понятие и правовая природа алиментных обязательств // Бизнес в законе. 2014. № 3. С. 9.

Таким образом, поскольку семейное право входит в систему гражданского права, то, в случае отсутствия необходимой конкретной нормы в Семейном Кодексе РФ, применяются сходные нормы Семейного Кодекса РФ или Гражданского Кодекса РФ⁶ по аналогии.

Так, например, ст. 89 Семейного Кодекса РФ гласит, что право требовать предоставления алиментов от другого супруга (бывшего супруга), обладающего необходимыми для этого средствами, имеет жена в период беременности и в течение трех лет со дня рождения общего ребенка. Предполагается, что она не может обеспечить себя в период беременности ввиду физиологического состояния и после, поскольку осуществляет уход за малолетним ребенком.

Для наглядности приведем дело № – 1703/2020, где истец Комлева С.А. обратилась в суд с исковыми требованиями к Комлеву Н.С. о взыскании алиментов на свое содержание⁷. В период брака, у них родился общий ребенок, в возрасте до 3-х лет, Комлев В.Н. С ответчиком истец проживает раздельно, ребенок живет с ней, ею осуществляется полный уход за ним, поэтому она не имеет возможности выйти на работу, у нее нет собственного дохода, и она нуждается в материальной помощи.

Из содержания дела ясно, что алименты бывшей супруге необходимы для жизнедеятельности и будут являться единственным источником дохода семьи наравне с алиментами на несовершеннолетнего ребенка. Рассмотрев эти условия, суд вынес решение частично удовлетворить требования Комлевой С.А.

Однако только ли с матерью остается ребенок в случае развода? Семейный Кодекс РФ регламентирует равенство прав и обязанностей родителей. Подобные случаи редки в российской судебной практике, но суды принимают решение об определении места жительства ребенка с отцом. И в этом случае мы наблюдаем пробел законодательства, при котором отец не может взыскать алименты на свое содержание, если остался с маленьким ребенком. В таком случае, мы считаем, необходимо применять аналогию закона для восстановления равенства сторон.

⁶ Гражданский Кодекс Российской Федерации: федеральный закон №51-ФЗ от 30.11. 1994 / СПС Консультант Плюс. [Электронный ресурс]. URL: www.consultant.ru/ (дата обращения: 15.10.2020 г.).

⁷ Дело № 1703/2020 [Электронный ресурс]. URL: sudact.ru/regular/doc/6z3jVjxJ4jmB/?regular-txt=®ular-case_doc=®ular-lawchunkinfo=Статья+90. (дата обращения: 25.11.2020 г.)

В случае взыскания алиментов на содержание жены в период беременности и в течение трех лет со дня рождения общего ребенка не стоит забывать, что они не исключают взыскания алиментов на самого несовершеннолетнего ребенка. Такие требования можно предъявить в одном иске, как сделала это истец по делу № 2-4536/2020, предъявив требования на содержание троих несовершеннолетних детей по 10 000 рублей ежемесячно до их совершеннолетия и на свое содержание в размере 10 000 рублей до исполнения дочери Марии трехлетнего возраста⁸.

Исходя из положений Семейного Кодекса РФ можно сделать определенный вывод, что в основном нормы института алиментных обязательств имеют направленность на содержание ребенка, остальные категории алиментополучателей гораздо менее защищены законом, для них предусмотрены более узкие способы получения алиментов.

Так, на несовершеннолетнего ребенка можно взыскать алименты в любой форме, выбирая исходя из максимального сохранения уровня его жизни. Наиболее редким среди этих способов является взыскание алиментов одновременно в долях и в твердой денежной сумме, при такой форме решение суда звучит примерно так: взыскивать ежемесячно 25% от дохода, но не менее 10 000 рублей. Подобное зачастую применяется в случаях, когда есть подозрения о фиктивности предоставленных данных о доходах и таким образом устраняется существенное нарушение интересов ребенка.

В правоприменительной практике России факты предоставления фиктивных данных о доходах, их скрывания и других способах уклонения от исполнения обязательств встречаются очень часто. Многие неплательщики алиментов не имеют официального места работы или скрывают его от судебного пристава. Очень сложно порой для удержания алиментов установить реальный доход должника. Многие из них скрывают свое имущество, переписывают его на других лиц, тем самым прибегают к изощренным методам и способам лишь бы не выплачивать алименты. Еще более серьезной проблемой является то, что место нахождения должника вообще может быть не известно.

Для поиска и выявления должников у ФССП имеется гораздо меньше возможностей, чем у неплательщиков по сокрытию данных о себе. Данный

⁸ Дело № 2-4536/2020 [Электронный ресурс]. URL: sudact.ru/regular/doc/6X3nnBUD01Lq (дата обращения: 25.11.2020 г.)

вопрос невозможно решить силами только Службы, ей необходима системная работа в тесной связи с Федеральной налоговой службой, Пенсионным фондом России. Только оперативный обмен информацией между государственными органами, содержащихся в ведомственных базах данных, системный подход к решению вопросов каждой из служб позволит более качественно и быстро находить должников и их имущество.

Кроме того, всю большую популярность приобретают новые методы и способы розыска должников. Например, получение необходимой информации с помощью социальных сетей, различных сайтов. Поиск по сети Интернет позволяет установить большое количество должников. Они размещают на социальных сайтах фотографии своей недвижимости, предметов роскоши, дорогостоящих спортивных комплексов, автомобилей, мобильных телефонов и другого имущества. Многие злостные неплательщики используют автомобили, квартиры, имущественные права, которые не принадлежат им по документам. Однако некоторое имущество подлежит обязательной государственной регистрации. На все эти вещи и предметы, которые скрывает должник, может быть обращено взыскание. Но должник порой пользуется имуществом, которое принадлежит третьим лицам, поэтому на момент описи имущества третьи лица могут доказать, что данные вещи и предметы принадлежат им, а не должнику, путем предоставления чеков. Если же документов представлено не будет, все это может быть внесено в опись должника и на них накладывается арест.

Новой практикой в поиске должников являются совместные рейды Федеральной службы судебных приставов, Государственной инспекции безопасности дорожного движения и Федеральной налоговой службы⁹. Сотрудники государственных органов выезжают на дороги разных городов России и проверяют водителей на наличие задолженностей. Приставы вправе даже произвести арест автомобиля, хотя подобные случаи редки. Так, по данным статистики Федеральной службы судебных приставов за 2019 год было разыскано около 500 транспортных средств, принадлежащих должникам по алиментным обязательствам.

Как уже было сказано выше, категории алиментополучателей, не являющихся несовершеннолетними детьми, гораздо менее защищены

⁹ ГАИ и налоговики ловят на российских дорогах водителей-должников / РИА новости [Электронный ресурс]. URL: ria.ru/20070809/70664423.html (дата обращения: 25.11.2020 г.)

законом, для них предусмотрены более узкие способы получения алиментов. Взыскание алиментов на совершеннолетних нетрудоспособных детей, родителей, супругов (бывших супругов), иных родственников возможно лишь в твердой денежной сумме без исключений.

Право пожилых нетрудоспособных родителей на алименты вообще крайне актуально для России. По данным на 2019 г. в стране 46 480 000 пенсионеров, а средний размер выплат для лиц, состоящих на учете в системе ПФР, на тот же 2019 г. составляет 14 102 руб. Что в среднем лишь на 5 000 руб. превышает величину прожиточного минимума в среднем по России¹⁰.

Лаборатория проблем уровня и качества жизни Российской Академии Наук провела исследование о размере доходов, необходимых для достойного уровня жизни пенсионеров¹¹. В предоставленных данных самой минимальной группой, рассматриваемой РАН, была группа пенсионеров с доходом минимум 26 000 рублей на одинокого пенсионера в среднем по России. Это оказался нижний порог благополучия для пенсионеров, при котором они могут позволить себе достойное питание, оплату ЖКХ, необходимые медикаменты, одежду.

Из вышеприведенного можно сделать вывод, что фактически уровень благополучия для пенсионеров почти недостижим, носит единичный характер. Большая же часть получает пенсии, ненамного превышающие прожиточный минимум.

В соответствии с Федеральным Законом №134-ФЗ в прожиточный минимум входят стоимостная оценка потребительской корзины, т.е. необходимые для сохранения здоровья человека и обеспечения его жизнедеятельности минимальный набор продуктов питания, непродовольственные товары и услуги, а также обязательные платежи и сборы¹². При этом мы видим, что прожиточный минимум равен и для взрослого здорового человека, и для пенсионера. При этом градации необходимых товаров почти не имеется. Не учитывается, например, то, что количество и стоимость медикаментов для этих групп разительно отличается.

¹⁰ Величина прожиточного минимума в Российской Федерации: справочная информация / СПС Консультант Плюс. [Электронный ресурс]. URL: www.consultant.ru/ (дата обращения: 15.10.2020 г.).

¹¹ Макурин А., Копите, Шура, копите. Сколько денег нужно пенсионеру, чтобы жить нормально // Еженедельник «Аргументы и Факты». 2019. №6.

¹² О прожиточном минимуме в Российской Федерации: федеральный закон №134-ФЗ от 24.10.1997 / СПС Консультант Плюс. [Электронный ресурс]. URL: www.consultant.ru/ (дата обращения: 15.10.2020 г.).

Это еще больше обуславливает необходимость экономической поддержки нетрудоспособных нуждающихся в помощи родителей со стороны детей и иных родственников. Бесспорно, большая часть трудоспособных детей осуществляет поддержку родителей на добровольной основе, но существует процент неосведомленных о своем праве лиц. Об этом свидетельствует и низкий процент дел по взысканию алиментов. По статистике службы судебных приставов 98% всех взыскиваемых алиментов являются алиментами на детей, и только 2% относится к алиментным взысканиям на родителей, родственников и т. д.¹³.

Таким образом, из всего вышесказанного следует, что институт алиментных обязательств актуальный и популярный в правоприменительной практике России. Его нормы достаточно качественные, они включают в себя большую часть возникающих правоотношений. Исключительные случаи же также подходят под нормы семейного и гражданского законодательства, чтобы решить их по аналогии.

Однако проблемы в сфере алиментных обязательств все равно имеются. Итогом их становится огромное количество задолженностей по обязательствам. Причинами же в основном выступают низкий уровень нравственного и правового воспитания, отсутствие осознания ответственности за своих детей и родных, низкий уровень жизни граждан.

Бесспорно, государственные методы борьбы с неплательщиками важны и необходимы, однако они решают лишь саму проблему, а не ее причину. Прежде всего необходимо менять сознание граждан и их восприятие алиментных обязанностей, это возможно при помощи социальной рекламы, правового и нравственного воспитания молодежи, информирования о правах и обязанностях.

В настоящее время приставами активно применяются альтернативные методы стимулирования выплаты алиментов – ограничения на пересечение границ, запрет регистрационных действий, лишение водительских прав, совместные рейды с ГИБДД и др.

Помимо этого, одной из причин неуплаты алиментов является отсутствие финансовой возможности для этого у алиментоплательщика. В этом случае наложение административных штрафов за неуплату действует

¹³ Отчеты и доклады о деятельности ФССП России / Федеральная служба судебных приставов: официальный сайт [Электронный ресурс]. URL: fssp.gov.ru/otchet_doklad_9 (дата обращения: 15.10.2020 г.)

обратно предполагаемому смыслу – не стимулирует должника оплатить алименты, а отправляет его в еще большую финансовую задолженность. В случае образования задолженности, гораздо превышающей финансовые возможности плательщика, ему проще скрыть свои доходы и не иметь имущества, чем погашать ее.

НАРУШЕНИЯ ПРАВ АДВОКАТОВ: ПРОФЕССИОНАЛЬНЫЕ АСПЕКТЫ И СПОСОБЫ ЗАЩИТЫ

Поленина В.О. – студентка, ОУ ВО «Южно-Уральский технологический университет»

Научный руководитель: Макашова Т.П. – доцент, ОУ ВО «Южно-Уральский технологический университет»

Аннотация

В статье рассматривается проблема нарушения профессиональных прав адвокатов в РФ. Авторы пытаются выявить основные проблемные аспекты в сфере защиты прав адвокатов и совершения в отношении них противоправных действий, а также разработать предварительные рекомендации для решения этой проблемы.

Адвокат – это не просто юрист, а лицо, получившее в установленном Федеральным законом № 63-ФЗ порядке статус и право осуществлять адвокатскую деятельность¹. Адвоката выполняет одновременно несколько функций: защита, представительство, консультирование. Он должен постоянно быть в курсе изменений в законодательстве, уметь быстро переориентироваться, а также оставаться компетентным профессионалом вне зависимости от окружающих обстоятельств.

Генеральная прокуратура РФ подтвердила за 2020 год порядком 2.044.221 преступлений². В 2019 году было совершено 2.024.337 зарегистрированных случаев, а в 2018 – 1.991.532 (рис. 1)³.

¹ Об адвокатской деятельности и адвокатуре в Российской Федерации: Федеральный закон от 31.05.2002 № 63-ФЗ / Российская газета. 2002. №100.

² Портал правовой статистики Генеральной Прокуратуры РФ, утвержденный приказом Росстата / crimestat.ru [Электронный ресурс]. URL: crimestat.ru/offenses_map (дата обращения: 06.11.2020 г.)

³ Портал правовой статистики Генеральной Прокуратуры РФ, утвержденный приказом Росстата / crimestat.ru [Электронный ресурс]. URL: crimestat.ru/offenses_map (дата обращения: 06.11.2020 г.)



Рисунок 1. Количество преступлений с 2018 по 2020 г.

По состоянию на конец 2019 г. в реестр адвокатов Российской Федерации внесено 81 612 адвокатов, по сравнению с 2018 г. на 834 человека больше (рис. 2)⁴.

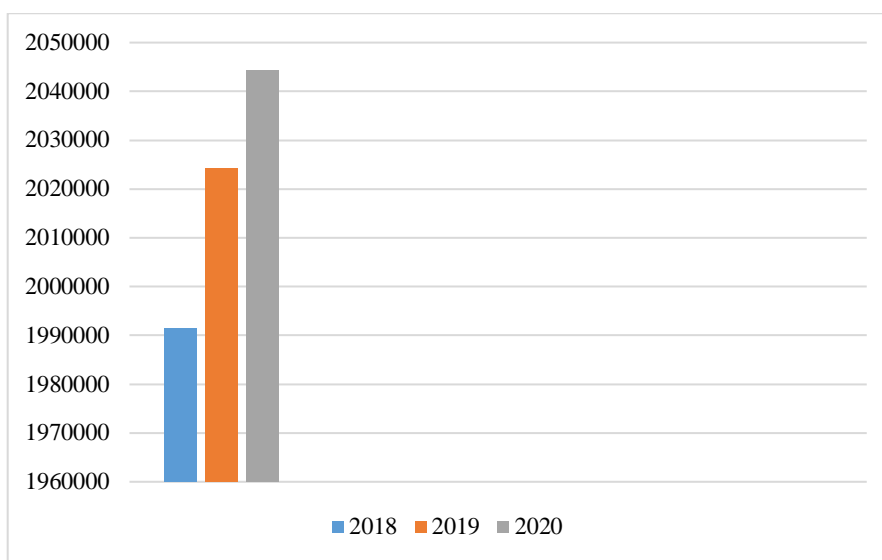

Рисунок 2. Количество адвокатов за 2018 и 2019 г.

Статистика показывает, что только динамика преступности в стране прогрессирует, не говоря о других вопросах, где необходима помощь защитника. Динамика роста преступности в государстве прогрессирует, что порождает увеличение количества мест на поприще адвокатской деятельности.

⁴ Сведения о составе адвокатского сообщества в Российской Федерации за 2019 год / fparf.ru [Электронный ресурс]. URL: fparf.ru/practical-information/statistics/svedeniya-o-sostave-advokatskogo-soobshchestva-v-rossiyskoy-federatsii-za-2019-god/ (дата обращения: 06.11.2020 г.)

Второй год в Москве Федеральная палата адвокатов РФ проводит конференцию «Профессиональные права адвокатов: нарушения и защита. Вышесказанное обуславливает актуальность данной работы.

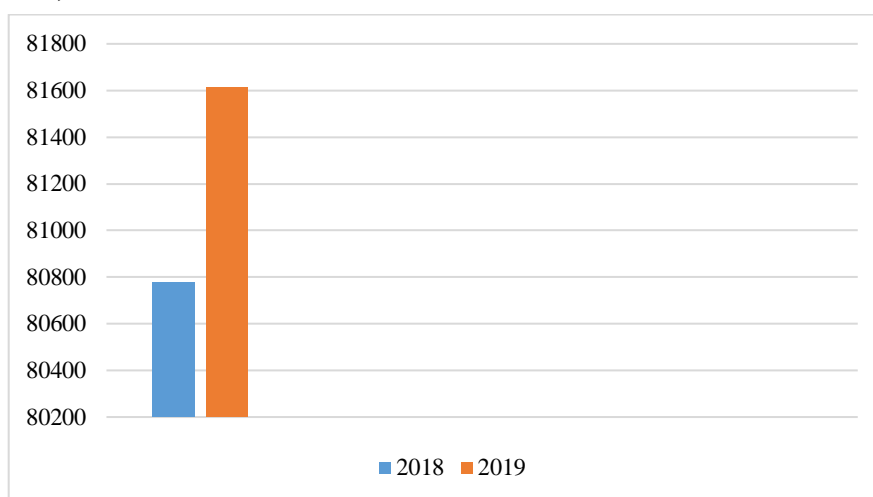
Объект исследования – общественные отношения, возникающие при нарушении профессиональных прав адвокатов.

Предметом выступают правовые нормы законодательства Российской Федерации, судебная практика деятельности адвокатов, материалы периодической печати глобальной сети интернет, данные, проанализированные и обобщенные по теме.

При написании работы применялись следующие методы исследования: логический, метод синтеза, метод сравнительного анализа, наблюдения, метод толкования правовых норм, метод сравнение и сопоставление опыта, метод юридической аналогии, статистический метод и т. д.

Целью работы является рассмотрение проблем реализации профессиональных прав адвокатов, обобщение и анализ соответствующей законодательной базы, разработка мер по преодолению данной проблемы.

Проблема произвола по отношению к деятельности и жизни адвоката все чаще поднимается в профессиональном сообществе. Мы считаем, что нарушение прав адвокатов это в первую очередь не проблема определённого сообщества, а проблема всех людей. Наш тезис подтверждается статей 48 Конституции РФ «Каждому гарантируется право на получение квалифицированной юридической помощи», а также «Каждый задержанный, заключенный под стражу, обвиняемый в совершении преступления имеет право пользоваться помощью адвоката (защитника) с момента соответственно задержания, заключения под стражу или предъявления обвинения»⁵.

Из этого можно сделать вывод о том, что нарушение прав адвокатов – это нарушение конституционных прав всех граждан РФ, то есть их подзащитных.

Анализируя данные тематических конференций, сборников, интервью адвокатов, а также опираясь на результаты опроса Института права и публичной политики 2020 г., где поучаствовали 284 адвоката из 68 субъектов Российской Федерации, нами был составлен рейтинг, в котором отражены основные нарушения по частоте упоминаний и значимости.

⁵ Конституция Российской Федерации от 12 декабря 1993 г. / Собрание законодательства Российской Федерации. 2014. № 31. Ст. 4398.

1. Отказ, полученный в ходе судебных разбирательств органами суда;
2. Любые проявления нарушения адвокатской тайны;
3. Любые нарушения, связанные с свиданием со своим подзащитным;
4. Нарушения, связанные с попыткой ограничения неприкосновенности вещей адвоката;
5. Препятствование участия адвоката в деле и знакомства с ним;
6. Проведение обыска в помещениях адвокатских образований и т.д.;
7. Нарушения, связанные непосредственно с исполнением своих обязанностей в суде;
8. Нарушения, связанные с работой адвокатских палат и образований;
9. Возбуждение в отношении адвоката уголовного дела в связи с его профессиональной деятельностью;
10. Применение к адвокатам физического насилия работниками правоохранительных органов.

На основании нашего исследования были выделены следующие группы нарушений:

- Нарушения, связанные с правоохранительными органами, с сотрудниками Федеральной службы исполнения наказаний, а также иными органами власти;
- Нарушения, связанные с работой судов;
- Нарушения, связанные с коллегами, а также органами адвокатского самоуправления.

Тенденция острого нарушения не только прав адвоката, но и его доверителя подтверждается недоупском адвокатов к материалам дела, отказом в встрече со своим клиентом на территории правоохранительных органов, привлечение адвокатов к дисциплинарной ответственности вплоть до лишения статуса в результате внутренних конфликтов в региональных адвокатских палатах, прослушиванием встреч, изъятием документов, напрямую связанных с доверителем, даже, когда обыск был по-другому делом и связан с другим человеком.

Как показала практика, средства массовой информации редко говорят о подобных случаях нарушений, только если это не массово, либо не связано с громкими именами в сфере адвокатуры. Нельзя однозначно сказать, хорошо это или нет. С одной стороны, чем чаще средства массовой информации упоминают о подобных инцидентах, тем больше людей профессий и привилегий будут не просто осведомлены, но и будут иметь возможность повлиять на это, например, посредством петиций. Но с другой стороны, публикации в СМИ могут поспособствовать снижению авторитета адвокатского сообщества среди населения, поэтому нам кажется, что максимально приемлемым будет сотрудничество с целью публикации достоверных сведений, не придуманных прессой и не представленных со стороны нарушителей, дабы восстановить свою репутацию.

При углублении в тему мы столкнулись с определёнными затруднениями: в России не существует одного источника/ресурса, где были бы отражены как факты нарушений, так и количественные показатели.

Определено необходима систематизация опыта о случаях, когда адвокатов незаконно привлекают к любому виду ответственности, задерживают, преследуют. Публикация также, как и обобщение информации должна находиться в компетенции Федеральной палаты адвокатов Российской Федерации, с целью максимальной непредвзятости со стороны органов власти.

Создание ресурса, обещающего опыт комиссий по защите прав адвокатов всех регионов, способствовало бы, во-первых, улучшению работы самих же комиссий, во-вторых позволило максимально быстро предотвращать возникающие проблемы, в-третьих это поможет молодым адвокатам.

К уточнению вышесказанного, мы настаиваем на разработке образовательной программы для молодых адвокатов при прохождении ими курса подготовки. Анализируя интервью и выступления авторитетных адвокатов «старой школы», мы заметили, что они нередко обращаются к прошлому опыту работы, подтверждая нашу мысль, что гонения адвокатов и случаи произвола в их адрес – это проблема, особенно обострившаяся в последние годы.

Самое главное, это восстановление честного взаимного сотрудничества с вышестоящим инстанциям, для оказания ими помощь адвокатскому сообществу.

Также нельзя не сказать о самой корпорации адвокатов и ее членов. Институт адвокатуры наработывал свой статус, свою независимость и уважение не один век. Мы не отрицаем факты непрофессионализма, некомпетентности или неподобающего поведения со стороны советников по правовым вопросам, и тем более не исключаем возможности заслуженного ограничения профессиональных прав. Адвокаты должны в любых ситуациях соблюдать правила профессиональной этики, не порочить, не принижать и не подставлять свою корпорацию перед общественностью.

Полагаем, данные предписания могли бы способствовать предупреждению случаев нарушения профессиональных прав адвокатов, а в случае, если права нарушены, то сию же секунду были бы предприняты превентивные меры для их защиты.

ОСОБЕННОСТИ ПРАВОВОГО РЕГУЛИРОВАНИЯ СОЦИАЛЬНЫХ ОТНОШЕНИЙ В ОБЛАСТИ МАТЕРИАЛЬНОГО ОБЕСПЕЧЕНИЯ СЕМЕЙ, ИМЕЮЩИХ ДЕТЕЙ

Пряхина Е.С. – студентка, ОУ ВО «Южно-Уральский технологический университет»

Научный руководитель: Сотникова Л.В. – доцент, ОУ ВО «Южно-Уральский технологический университет»

Аннотация

В статье рассмотрено развитие социальной политики в области материального обеспечения семей, имеющих детей. Отдельное внимание уделяется пособиям выплачиваемым семьям.

Актуальность данного исследования обусловлена тем, что одной из целей социальной стратегии до 2020 г. является, улучшение демографической ситуации и положения семей с детьми, а также детей, находящихся в трудной жизненной ситуации.

Соцобеспечение является главной составляющей в жизни общества и государства. Соцобеспечение непосредственно связано с жизнью и благосостоянием народа, его благополучием и политикой, которую ведет

государство. Одним из видов социального обеспечения являются пособия для семей с детьми по уходу за ребенком.

В текущее время главными направлениями государственной семейной политики являются: обеспечение условий для преодоления негативных тенденций стабилизации материального положения российских семей, уменьшения бедности и увеличения помощи нетрудоспособным членам семьи; обеспечение работникам, имеющим детей, благоприятных условий для сочетания трудовой деятельности с выполнением семейных обязанностей; кардинальное улучшение охраны здоровья семьи; усиление поддержки семье в воспитании детей¹.

Пособия для детей и семей с детьми являются одной из многочисленных групп социальных пособий. Источники финансирования таких пособий – средства федерального бюджета, региональных бюджетов, а также бюджета Фонда социального страхования РФ. Пособия для детей и семей с детьми различаются по периодичности (например, существуют ежемесячные, ежеквартальные, ежегодные и единовременные пособия), типу (страховые и нестраховые, предоставляемые с учетом проверки доходов заявителей и без учета проверки доходов) и направленности (например, направленные на поддержку семей при рождении ребенка, многодетных семей, студенческих семей, семей с детьми-инвалидами, малоимущих и малообеспеченных семей с детьми и других категорий семей). В сложившейся структуре расходов на социальные пособия для детей и семей с детьми универсальные и категориальные выплаты занимают значительное место, при этом около 40% общих затрат составляют пособия, связанные с рождением ребенка. В каждом субъекте РФ существуют пособия, направленные на поддержку детей из бедных семей, имеющих среднедушевые доходы ниже величины прожиточного минимума.

В Российской Федерации большое количество мер направлено на поддержание молодых семей с детьми, к данным мерам можно отнести федеральный проект «Финансовая поддержка семей при рождении детей».

В рамках федерального проекта реализуется комплекс мер, направленный на усиление материальной поддержки семей с детьми.

¹ Указ Президента РФ от 14.05.1996 № 712 (ред. От 05.10.2002) «Об Основных направлениях государственной семейной политики» [Электронный ресурс]. URL: www.consultant.ru/cons/cgi/online.cgi?req=doc;base=EXP;n=255 452#0. (дата обращения: 15.01.2021 г.).

Проводятся следующие основные мероприятия:

- осуществление ежемесячной выплаты в связи с рождением (усыновлением) первого ребенка;
- предоставление материнского (семейного) капитала (в том числе ежемесячная выплата в связи с рождением (усыновлением) второго ребенка);
- осуществление ежемесячной выплаты в связи с рождением третьего ребенка или последующих детей;
- дополнительные меры, направленные на поддержку рождаемости на Дальнем Востоке.

Все эти мероприятия можно отнести к мерам социальной защиты населения., помимо всех вышеперечисленных мер в Российской Федерации есть несколько видов пособий, выплачиваемых семьям для воспитания детей:

Таблица 1

Виды выплат по критерию периодичности²

Единовременные	Периодические
<ul style="list-style-type: none"> – Пособие по беременности и родам (100% среднего заработка, но не более 23 400 руб. в месяц); – Единовременные пособия: – женщинам, вставшим на учет в медицинских учреждениях в ранние сроки беременности (600 руб.); – при рождении ребенка (8 000 руб.); – при усыновлении (8 000 руб.); – при передаче ребенка под опеку или попечительство (8 000 руб.); – при передаче ребенка на воспитание в семью (8 000 руб.); – беременной жене военнослужащего, проходящего военную службу по призыву (14 000 руб.); – Единовременная компенсационная выплата при рождении ребенка (от 15 000 до 25 000 руб.). 	<ul style="list-style-type: none"> – Ежемесячные пособия: – по уходу за ребенком до 1,5 лет; – на ребенка в возрасте от рождения до 1 года; – на ребенка в возрасте от 1 года до 7 лет; – на ребенка школьного возраста; – беременной жене военнослужащего, проходящего военную службу по призыву; – Компенсационная выплата на детей из многодетных семей; – Социальная пенсия семье, имеющей ребенка-инвалида; – Ежемесячная денежная выплата семье, имеющей ребенка-инвалида; – Ежемесячная компенсационная выплата неработающему трудоспособному лицу, осуществляющему уход за ребенком-инвалидом в возрасте до 18 лет; – Трудовая пенсия по случаю потери кормильца; – Социальная пенсия по случаю потери кормильца; – Ежемесячная денежная выплата; – Доплата к пенсии по случаю потери кормильца.

² Составлено авторами на основе данных с портала государственных услуг по материальной поддержке семей с детьми. [Электронный ресурс]. URL: https://www.gosuslugi.ru/situation/birth/child_payments_and_benefits (дата обращения: 20.01.2021 г.).

Основным документом, реализующим социальную защиту семьи, на современном этапе развития, является «Концепция государственной семейной политики в РФ на период до 2025 года»³, включающая комплекс деятельности государства, направленной на институт семьи с целью укрепления и развития, защиты ее институциональных прав и интересов, на активизацию субъектной роли, на обеспечение суверенитета и благополучия семьи на основе правового регулирования.

Система социальной защиты материнства и детства является составной частью системы социальной защиты населения и функционирует через механизмы управления социальными рисками.

Таблица 2

Структура социальной защиты материнства и детства в РФ⁴

Риски	Меры финансовой защиты
Материнская и младенческая смертность	Оказание медицинской помощи в системе ОМС; - расходы на погребение; - меры по предупреждению риска в системе здравоохранения
Осложнения, патологии во время беременности, родов и в послеродовый период из-за плохих условий труда, родовых травм, хронических заболеваний	- ОМС (родовые сертификаты); - единовременное пособие женщинам, вставшим на учет в ранние сроки беременности 300 руб.; - страхование от несчастных случаев.
Повреждения и гибель в результате несчастного случая, аварии, медицинского вмешательства	- Страхование жизни; - страхование от несчастных случаев
Утрата или снижение заработка для работающих женщин в связи с потерей трудоспособности	- Пособие по беременности и родам; - ежемесячное пособие по уходу за ребенком до достижения им 1,5 лет; - Налоговые вычеты

³ Распоряжение правительства РФ от 25.08.2014 № 1618-р «Об утверждении Концепции государственной семейной политики в Российской Федерации на период до 2025 года». [Электронный ресурс]. URL: <http://www.consultant.ru/cons/cgi/online.cgi?req=doc;base=LAW;n=167897#0>. (дата обращения: 20.01.2021 г.).

⁴ Федеральный закон "О внесении изменений в отдельные законодательные акты Российской Федерации в части государственной поддержки граждан, имеющих детей" от 05.12.2006 N 207-ФЗ (последняя редакция). [Электронный ресурс]. URL: http://www.consultant.ru/document/cons_doc_LAW_64307/. (дата обращения: 20.01.2021 г.).

Продолжение таблицы 2

Затраты в связи с рождением ребенка	<ul style="list-style-type: none"> - Единовременное пособие при рождении ребенка; - единовременное пособие при усыновлении, установлении опеки или попечительства, при передаче ребенка на воспитание в семью; - ежемесячные пособия по уходу за ребенком от рождения до 1 года, от 1-7 лет, на ребенка школьного возраста; - единовременная компенсационная выплата при рождении ребенка; - компенсационные выплаты на детей из многодетных семей - использование средств материнского капитала на обучение или жилье
Сокращение пенсионных прав женщины-матери	Использование средств материнского капитала на формирование накопительной части трудовой пенсии

В связи с рождением и воспитанием детей семьи сталкиваются с рисками, которые в свою очередь порождают возможность снижения среднедушевого семейного дохода. Зачастую это приводит к несоответствию уровня жизни социальным стандартам даже на уровне прожиточного минимума.

Основной целью социальной защиты является защита материально уровня качества жизни женщин в период материнства и семей с детьми, а также сохранения здоровья, стоит отметить, что государство в свою очередь проводит различные мероприятия для поддержки.

Задачи политики в отношении детей должны охватывать все стороны их жизнедеятельности, развития, предполагают преодоление негативных тенденций в функционировании государства в вопросах жизнеобеспечения ребёнка. Безусловно, что политика в отношении детей распространяется и на сферу семьи, материнства.

Эффективная государственная политика должна способствовать устранению тех причин, которые порождают негативные аспекты в жизнедеятельности семьи. В нашей стране государство призвано быть гарантом защиты семьи, однако эта функция не реализована вполне, результативность в этом направлении многими ставится под сомнение. Например, система пособий на детей в России недостаточно эффективна, поскольку в качестве базы для пособий используется не прожиточный минимум, а минимальная заработная плата.

Современному правовому государству требуется гарантировать право на такой уровень жизни, который позволит обеспечить людей едой, жилищем, одеждой, медицинским обслуживанием, необходимым для поддержания здоровья, и права социального обеспечения в случае безработицы, инвалидности, вдовства, болезни, старости или другого способа к существованию при обстоятельствах, независимых от человека.

Можно выделить такие недостатки современной государственной семейной политики:

- недооценка активной социальной роли семьи;
- непризнание семейной политики как самостоятельного направления государственной политики;
- отсутствие единства государственной семейной политики;
- некомплексный характер;
- признание прожиточного минимума как основного критерия для принятия решения о мерах поддержки семей с детьми.

Решение проблем, возникающих в процессе жизнедеятельности российских семей, остается в центре внимания государства и побуждает к поиску новых способов их решения посредством реформирования семейной политики.

При разработке основных направлений государственной политики необходимо учитывать, что реализовывать какие-либо цели семейной политики без их координации с другими направлениями невозможно, все функции реализуются семьей под воздействием демографической, экономической и социальной политики, отсюда следует, что социальная политика в области семейного обеспечения должна носить комплексный характер.

ПРОБЛЕМА НЕИСПОЛНЕНИЯ ОБЯЗАННОСТИ ПРОДАВЦОМ ПО ДОГОВОРУ КУПЛИ-ПРОДАЖИ ПЕРЕДАТЬ ТОВАР СВОБОДНЫМ ОТ ПРАВ ТРЕТЬИХ ЛИЦ

Рогозина С.А. – студентка, ОУ ВО «Южно-Уральский технологический университет»

Демиденкова Е.Д. – студентка, ОУ ВО «Южно-Уральский технологический университет»

Научный руководитель: Сотникова Л.В. – доцент., ОУ ВО «Южно-Уральский технологический университет»

Аннотация

В гражданском праве договор купли-продажи является одним из наиболее распространённых типов договора и основным видом гражданско-правовых обязательств, используемых в имущественном обороте. В данной статье рассматриваются некоторые проблемы неисполнения обязанности продавцом по договору купли-продажи и пути их решения.

В соответствии с пунктом 1 статьи 454 ГК РФ, в исполнение договора купли-продажи включается не только передача товара покупателю, но и переход на это имя, фамилию, применительно к товару. Рассмотрим судебную практику.

Общественная организация общества защиты прав потребителей Хабаровского края «Резонанс» обратилась в суд в интересах Бочарниковой О.В. к ИП Тену В.Е. о расторжении договора, взыскании денежных средств, неустойки, компенсации морального вреда, ссылаясь на то, что 30.04.2018 Бочарникова О.В. приобрела у ИП Тен В.Е. телефон. В период эксплуатации телефона истцом были выявлены недостатки: телефон периодически зависал, перезагружался. После очередного зависания, телефон выключился и больше не включался. В связи с ненадлежащими действиями ответчика Бочарниковой О.В. причинен моральный вред, выразившийся в нравственных страданиях, в связи с тем, что не получила ожидаемого результата от приобретенного телефона, переживаниях в необходимости изыскивать денежные средства на приобретение нового телефона, который ею оценивается в 5000 руб. 00 коп. Считает недостатки в товаре существенными, так как ответчик, несмотря на действующий закон «О защите прав потребителя», принять телефон и произвести оценку качества товара отказался, тем самым проигнорировав

требования потребителя. За нарушение сроков удовлетворения требований потребителя с ответчика подлежит взысканию неустойка в сумме 55687 руб. 00 коп. Просит расторгнуть договор купли-продажи. Таким образом, ответчик, приняв в соответствии с заявлением истца сотовый телефон, действуя в соответствии с условиями гарантии «Apple», в установленный срок устранил выявленные в нем недостатки, при этом, не установил наличия существенного недостатка, предложил истцу забрать после гарантийного обслуживания идентичный товар, отвечающий условиям заключенного договора купли-продажи с новым IMEI №. Бочарникова О.В. в свою очередь от получения товара отказалась.

На основании п. 1 ст. 454 ГК РФ по договору купли-продажи одна сторона (продавец) обязуется передать вещь (товар) в собственность другой стороне (покупателю), а покупатель обязуется принять этот товар и уплатить за него определенную денежную сумму (цену)¹.

Поэтому правильное исполнение продавцом своих обязательств подразумевает не только отсутствие реальных (физических, конструктивных, технологических и др.) ошибок продукта. Продукт не может иметь «недостатков» закона, т. е. недостатков названия.

Третьи лица – это лица, которые не являются участниками договора купли-продажи, и их права – это различные имущественные права, являющиеся имущественными и обязательными. Товар должен быть без обременений в момент перехода права собственности от продавца к покупателю².

Согласно статье 460 Гражданского кодекса, продавец обязан ввозить товар покупателю без каких-либо прав третьих лиц, за исключением случаев, когда покупатель согласился принять товар и обременить его правами третьих лиц. Иными словами, продавец обязан уведомить покупателя о претензиях к продаваемому товару, а покупатель должен решить, согласен ли он заключить договор, обремененный правами третьих лиц.

Большинство споров, возникающих в судах в связи с применением данной статьи, основано на споре о правильном уведомлении покупателя о

¹ Решение Центрального районного суда г. Хабаровска от 27 ноября 2019 г. по делу № 2-5593/2019 [Электронный ресурс] URL: sudact.ru/regular/doc/Skpddvu7KAVO/(дата обращения: 12.02.2021 г.)

² Хаскельберг Б.Л., Ровный В.В. Обязанность продавца - обеспечить юридическую чистоту отчуждаемого имущества и последствия ее неисполнения // Цивилистические записки. М., 2002. Вып.2. С.79-80

давлении и последствиях непредставления отчета. Конечно, информация об ипотеке или ее отсутствии должна быть отражена в договоре купли-продажи.

Нарушение обязательства по обеспечению правовой чистоты продукта пункта 2 статьи 460 ГК РФ является осознанием наличия претензий третьих лиц в отношении продукта, впоследствии признанных законными. В такой ситуации покупатель может воспользоваться способами защиты, предусмотренными пунктом 1 пункта 1 статьи 460 ГК РФ, если продавец докажет, что в момент передачи товара ему не было известно о таком требовании. Особенно интересен также момент, когда покупателю становится известно о правах третьих лиц, а значит, и о перечне прав в этих ситуациях.

Если приобретатель определит, что дело обременено третьим лицом или лицом, передающим его, то уполномоченное лицо может потребовать снижения цены или выхода из договора и возмещения ценовых потерь, вызванных неисполнением и расторжением договора.

Также, если уполномоченное лицо подало ходатайство о конфискации вещи у покупателя, то в случае, если передатель уже не соответствует правилам статьи 461 ГК РФ и покупатель не может требовать расторжения договора, поскольку проблема с возвратом вещи продавцу не стоит.

Поэтому, согласно закону, было ли произведено выселение или нет, зависит от того, есть ли у покупателя возможность подать заявление о расторжении договора, или нет. Это защищает интересы продавца: вы будете участвовать в процессе расторжения договора в качестве ответчика и получать обратно проданную вещь, либо в процессе подачи заявления фактическим владельцем вещи, как третье лицо возражает против этих требований.

Можно констатировать, что в соответствии со статьей 460 ГК РФ, гарантией спокойного владения, которая вытекает из статьи 461 ГК РФ, продавец гарантирует покупателю право на вещь, свободную от третьих лиц. Следует отметить, что такой комплексный подход также логически означает, что продавец не должен нарушать права покупателя.

Кроме того, пришли к выводу, что в соответствии со статьей 460 ГК РФ гарантия его мирного владения является имуществом, однако, что эмпирически следует из статьи 461 ГК РФ³, покупатель имеет разумное основание

³ Гражданский кодекс Российской Федерации (часть первая) от 30.11.1994 N 51-ФЗ (ред. от 09.03.2021) [Электронный ресурс] Режим доступа: URL: www.consultant.ru/document/cons_doc_LAW_5142 (дата обращения: 10.02.2021 г.)

дополнить российскую гарантию продавцу тем, что если продавец или поручитель имеют определенный возраст владения, то и в том случае, когда продавец или поручитель имеют определенный возраст владения имуществом. Следует также отметить, что балансеры того, что эвикция является таким сложным понятием продукта, которое также основано на логике возврата средств, что продавец делает это, то же самое, конечно, перечислено в самой форме, которая не мешает покупателю спокойно относиться к состоянию сделки собственности. Иными словами, продавец уже не обязан информировать покупателя о повреждении товара, но защищать права своего товара от требований согласия на возражение третьего лица, а также оплачивать по договору убытки, которые, наряду с «проблемой, изложенной в законе, разработанном в арбитраже», предусмотрены не только для товара продавцом, главным эвиктом, договора, но и перед ним самим.

ПРОБЛЕМАТИКА ИСПОЛЬЗОВАНИЯ КРИПТОВАЛЮТЫ КАК ДЕНЕЖНОЙ ЕДИНИЦЫ В СЕТИ ИНТЕРНЕТ

Руснак А.А. – студент, ПОУ «Уральский региональный колледж»

Научный руководитель: Золотова Е.П. – преподаватель юридических дисциплин, ПОУ «Уральский региональный колледж»

Аннотация

В данной статье рассмотрена проблематика использования криптовалют как денежной единицы в сети «интернет», а в частности проблема легализации денежных средств, полученных нелегальным путем через криптовалюты. Также попадает под обзор проблема использования криптовалют как денежной единицы в приобретении нелегальных средств и вещей.

Криптовалюта, в данный момент, с точки зрения закона в сети «Интернет» является имуществом, исходя из статьи 128 Гражданского Кодекса Российской Федерации. Также такой вывод зафиксирован в постановлении Девятого арбитражного апелляционного суда от 15 мая 2018 г. № 09АП–16416/2018 по делу № А40–124668/2017. Имущество, согласно Гражданскому кодексу это нематериальные и материальные объекты, которые включают в себя право владения, отчуждения и передачи. Исходя из данного

определения, можно сделать вывод о том, что криптовалюта, находящаяся на кошельке человека, является его имуществом, и он, несет бремя владения им.

Актуальность данной темы можно объяснить тем, что на конец 2019 г., количество преступлений, совершенных в сети «Интернет», составило 157 тыс., из которых: 24 тысячи – преступления, связанные с покупкой или продажей наркотических и психотропных веществ 119 тысяч – преступления, связанные с мошенничеством в сети «Интернет». Зачастую, преступники, используют для приобретения или продажи психотропных и наркотических веществ, и мошенничества криптовалюту. В связи с её особенностями, такими как: возможность создания кошелька для хранения криптовалюты без идентификации пользователя, и, как следствие анонимностью.

Целью работы является разработка рекомендаций правительству по правовому регулированию криптовалюты в сети «Интернет».

Также, учитывая тот факт, что криптовалюта является имуществом, а не валютной ценностью, нельзя говорить о том, что операции связанные с криптовалютой можно назвать валютными операциями, исходя из ФЗ №–173 «О валютном регулировании и валютном контроле»¹.

Необходимо учитывать, что совершение операций с криптовалютами, подлежат налогообложению, как подмечено в письме Департамента налоговой и таможенной политики Минфина России от 13 октября 2017 г. № 03–04–05/66994 особый порядок налогообложения доходов физических лиц при проведении операций связанными с криптовалютами, налоговым кодексом не установлен. Соответственно, физические лица, получающие такие доходы, должны в соответствии со статьей 228 Налогового Кодекса РФ, самостоятельно вычислить суммы налога (по ставке 13%), в порядке, определенном статьей 225 НК РФ, и предоставить в налоговый орган налоговую декларацию. При установлении налоговой базы по доходам, полученным от операции купли–продажи криптовалют, нужно применять статью 220 НК РФ, согласно которой физическое лицо, являющееся налогоплательщиком, может уменьшить сумму своих доходов, которые будут облагаться налогом, на ту сумму, на которую, фактически были произведены расходы, связанные с приобретением этого имущества. На это указывает Письмо Департамента налоговой и таможенной политики Минфина России от

¹ Трофимов, В. В. Информационные технологии в 2 т. Том 2 : учебник для вузов. Москва: Изд.: Юрайт, 2020. 390 с.

5 июля 2018 г. N 03–04–05/46553 О налогообложении НДФЛ доходов, полученных при продаже биткойнов.

Кроме того, необходимо отметить то, что согласно письму ФНС России от 3 октября 2016 г. № ОА–18–17/1027, информация об операциях, связанная с покупкой и продажей криптовалюты, может быть передана в налоговые органы, посредством уполномоченного органа в сфере противодействия терроризма, и легализации (отмыванию) доходов, полученных преступным путем.

Исходя из вышеописанных фактов, можно сделать вывод о том, что в сети «Интернет» криптовалюта находится в двусмысленном положении. С одной стороны существуют определения и законы регулирования криптовалюты, с другой стороны четкого понимания и указаний до сих пор нет².

Первая в мире криптовалюта «Bitcoin» позиционировала себя как полностью анонимную, однако, в последствии выяснилось, что фактически любой пользователь сети интернет может отследить путь каждой транзакции, и IP адрес как отправителя, так и получателя. Но это не отменяет того факта, что злоумышленники могут воспользоваться подменой IP адреса.

В современном мире большинство криптовалют используют функции анонимизации, что позволяет им оставаться незамеченными. Это обеспечивается способом шифрования, а также самой биржей. Самыми популярными функциями анонимизации криптовалют сейчас выступают:

- CryptoNote
- zk-SNARK
- PrivateSend

Cryptonote, как самая популярная функция, в свою очередь использует две технологии, которые носят названия «stealth– адреса» и «кольцевые подписи» (рис. 1).

Технология «Stealth–адресов» сама создает новые адреса для каждой новой операции. Отправитель, с помощью своего закрытого ключа создает новый адрес, где оказывается криптовалюта. Получатель при помощи уже своего закрытого ключа получает доступ к закрытому адресу, который создал отправитель, где получает доступ к криптовалюте, которая переходит на его кошелек.

² Максуров А.А. Криптовалюты и правовое регулирование их обращения: монография. Москва.: Дашков и К, 2019. 356 с.



Рисунок 1 Принцип работы Cryptonote

Что бы скрыть не только адрес получателя, но и отправителя, Cryptonote использует технологию «кольцевых подписей». Кольцевая подпись содержит в себе минимум 11 подписей из 11 разных адресов. Только один адрес принадлежит отправителю, остальные 10 же используются для обмана системы. В результате чего операция подтверждается одновременно 11-ю адресами, и определить настоящий почти невозможно. Синтез технологии Stealth-адресов и кольцевых подписей делают криптовалюты Cryptonote абсолютно анонимной.

zk-SNARK делает анонимными операции при помощи алгоритма «Zero knowledge Proof» – доказательства с нулевым разглашением. Анонимность достигается методом «доказывания» системе, что операция является фактической, без её конкретной суммы, места положения отправителя и получателя. zk-SNARK раскрывает только комиссию операции.

PrivateSend в свою очередь обеспечивает анонимность посредством «мастернодов», специальных серверов, которые предназначены для быстрых и анонимных транзакций.

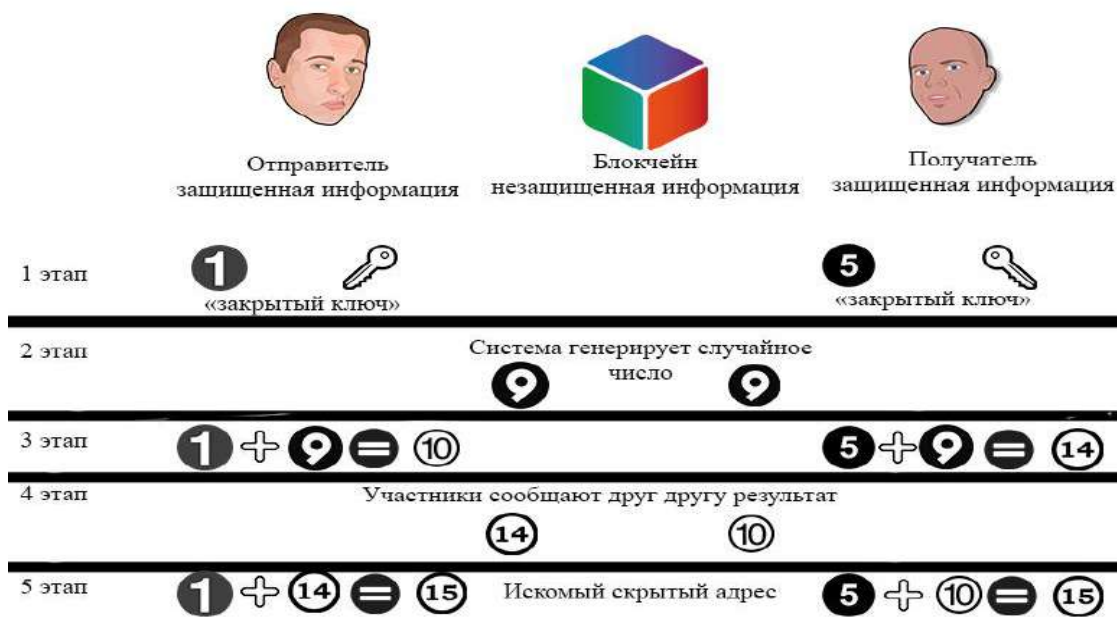
Механизм анонимизирования разбивает одну операцию на несколько одинаковых частей. После данной манипуляции они перемешиваются между собой, а также между серверами. Далее перемешивание происходит в среднем 8 раз подряд, на каждом этапе выбирается разный сервер, что делает почти невозможным отслеживание операции. В результате всех манипуляций, к

получателю доходит вся сумма средств, однако уже монетами, передвижение которых отследить невозможно. Это и позволяет PrivateSend иметь анонимность.

Исходя из вышеперечисленных фактов, мы можем сделать вывод о том, что часть криптовалют теоретически возможно отследить, однако большую часть операций с ними возможно отследить только частично, или нельзя отследить совсем, что позволяет злоумышленникам вести незаконную деятельность, и оставаться незамеченными.

В современном мире, криптовалюты используются, как уже говорилось ранее, не только для легального денежного оборота, но, и для покупки запрещенных веществ, продажи людей, оружия, легализации официальных денежных средств, а также обмана пользователей сети Интернет³.

Исходя из вышеописанных фактов, мы знаем, что обмен криптовалюты на реальную, и наоборот не составляет особо труда.

В конце 2018 г., по оценкам специалистов, рынок незаконной деятельности связанный с криптовалютами составлял по своим объёмам около 76 млрд долларов. В настоящий момент эта сумма растёт с каждым годом. Данный объём рынка сопоставим с американским и европейским рынком незаконного оборота наркотиков, из которых 49% приходится на операции связанные с криптовалютой.

В современный период времени используя криптовалюту можно приобрести огромный спектр нелегальных товаров и услуг. Криптовалюты используются в порноиндустрии, в сфере незаконного оборота персональных данных, в торговле поддельными документами, нелегальными лекарствами, заказными убийствами. Однако, при этом незаконный оборот наркотических и психотропных веществ остается самым распространенным сегментом операции связанных с криптовалютами и доходит до 80% от общего объёма.

Первым примером объёмным нелегальным оборотом наркотических и психотропных веществ выступила площадка «Silk Road», находящаяся в сети «Интернет». Годовой оборот данной площадки составлял в среднем 17 миллионов долларов. На самой же площадке сбывалось более 10 тысяч разнообразных нелегальных товаров. Впоследствии закрытие данной площадки остановило развитие бизнеса торговли наркотическими и

³ Натаниел П. Цифровое золото: невероятная история Биткойна, или как идеалисты и бизнесмены изобретают деньги заново. М.: ЛитРес, 2018. 390 стр.

психотропными веществами только на время. Уже вскоре появились так называемые «Silk Road 2.0» и «Evolution», которые в свою очередь увеличили годовой оборот в среднем в 10 раз.

На российском рынке же только на площадке «Hydra» находятся около 3,5 тысяч продавцов нелегальных веществ.

Как правило, за криптовалюту в Интернете приобретаются наркотические и психотропные вещества и порнография. Согласно мониторингу активности такого рода сайтов, в 99% случаев клиенты для покупки того или иного товара используют криптовалюты и в 1% – альтернативные средства платежа.

Исходя из вышеописанных фактов, можно сделать вывод о том, что в современный период времени незаконная продажа наркотических и психотропных веществ почти полностью ушла в сеть Интернет.

Также необходимо отметить то, что, Вице–президент РАКИБ по внедрению механизма эскроу Денис Душнов заявил о том, что только рынок обмена криптовалюты в реальную на территории Российской Федерации составлял более 1 млрд долларов. Данные суммы достигаются нежеланием людей платить налоги с оборота чего бы то ни было, а также скрывать свой реальный заработок от налоговой. Кроме того, большинство людей с разных стран все также едут в Россию, дабы обменять свою криптовалюту на этой территории, так как в современный период времени государство никак не отслеживает операции связанные с криптовалютой, а соответственно и налоги платить тоже нет необходимости⁴.

С законодательной точки зрения большинство операций, связанных с криптовалютой попадают под 174–ю статью УК РФ о легализации денежных средств, где речь идёт о перечислении больших сумм на свои счета без подтверждения источника их происхождения.

Однако, несмотря на огромные штрафы, возможность быть обманутым обменником криптовалюты, и возможности лишения свободы, люди как из РФ, так и из других стран все равно обменивают криптовалюту на территории Российской Федерации из-за того, что, как говорилось выше, отследить путь криптовалют почти не представляется возможным⁵.

⁴ Майкл К. Эпоха криптовалют. М.: ЛитРес, 2018. 580 с.

⁵ Горфинкель, В. Я. Инновационное предпринимательство: учебник и практикум для вузов. М.: Юрайт, 2020. 468 с.

Исходя из вышеописанных фактов, можно сделать вывод о том, что в настоящее время, рынок криптовалют почти полностью состоит из нелегальной покупки товаров и услуг, а также отмывания денежных средств. Данная ситуация увеличивает рост преступности среди граждан, а также лишает государство огромных налоговых начислений.

Существующие сегодня криптовалюты, представляют собой абсолютно новые, альтернативные «деньги». Криптовалюты выполняют в той или иной степени функции денег, и уже конкурируют с признанными валютами, такими как рубль, доллар, евро. Криптовалюты активно обмениваются, за них приобретают разные вещи, услуги. Однако в данный период времени, криптовалюты почти никак не регулируются государством разных стран. Данное положение создает благоприятную сферу для правонарушителей, позволяя им скрываться в сети Интернет.

Современная ситуация в правовом поле не позволяет регулировать криптовалюты в должной мере. В связи с этим, необходимо принимать крайние меры.

Наше предложение состоит в том, чтобы принудить все биржи и обменники официально зарегистрироваться на территории РФ, и соблюдать следующие обязанности:

- регистрация криптокошелька только по документам, удостоверяющим личность, и последующая привязка этого кошелька к гражданину;
- слежение за всеми операциями, проводимыми на данной площадке;
- блокировка всех подозрительных переводов;
- использование менее анонимных криптовалют, таких как «Bitcoin» и тому подобные;
- взыскание комиссии государству из комиссии площадки.

Безусловно, данное предложение не искоренит преступность полностью, однако сведет её до минимума. Биржи и обменники которые отказались соблюдать Российское законодательство, необходимо блокировать ресурсами РКН. Данное решение не только сведет к минимуму преступность, а также затруднит попадание новых граждан в преступные схемы.

ВОПРОСЫ РЕГУЛИРОВАНИЯ ЗАКОНОДАТЕЛЬНОЙ БАЗЫ В СФЕРЕ ОБОРОТА ЦИФРОВЫХ ВАЛЮТ В РОССИИ

*Сидельников В.О. – адъюнкт, ФГКОУ ВО «Нижегородская академия
Министерства внутренних дел Российской Федерации»*

*Научный руководитель: Степанов М.В. – к.ю.н., доцент, ФГКОУ ВО
«Нижегородская академия Министерства внутренних дел Российской
Федерации»*

Аннотация

В статье рассматриваются подходы к определению сущности цифровых валют с целью последующего выявления их правовой природы и дальнейшего регулирования законотворческой инициативы в рассматриваемом направлении исследования.

Сформировать представление о современном обществе без нахождения и функционирования в нем денежных средств, крайне сложно. Следует отметить, что специфической чертой денег является их максимальная ликвидность, также отметим, что денежные средства являются всеобъемлющим эквивалентом стоимости различных товаров и услуг. Человеческая цивилизация связана с развитием и функционированием денежных средств. Монеты различных категорий, бумажные банкноты, оружие, товары, продукты являются только лишь малой частью того, что использовалось и до сих пор используется в качестве денежных средств.

Появление в обществе большого количества финансовых инструментов, институтов, форм взаимодействия между людьми – все это основывается, прежде всего, на активном развитии глобализации, мировой компьютеризации, а также развития IT-технологий. Пластиковые платежные карты со временем заменили монеты и банкноты, а сеть интернет предлагает большое количество платежных систем, созданных специально для реализации электронных платежей. По мере развития компьютерных технологий и сетей связи мировое сообщество вступило в эпоху цифровых валют.

Стоит отметить, что в настоящее время цифровые валюты не выпускаются национальными центральными банками. Также отметим, что, несмотря на вышеизложенное, платежные операции с ними все же совершаются и кластер использования рассматриваемого платежного средства

растет в геометрической прогрессии, контроль за которым правоохранительным органам с каждым днем осуществить становится все сложнее.

С увеличением масштаба распространения цифровых валют и ростом киберпреступности¹ в мире, приобретает большую актуальность исследование практики регулирования данного вопроса, в первую очередь, международным законодательством, а именно вопроса законотворческой инициативы, заключающейся в рамках вопроса правовой природы цифровых валют.

При обзоре мирового экономического и социального положения за 2018 г. Организацией Объединенных Наций был сделан вывод о том, что цифровые валюты и технология «Blockchain» стали важной частью глобальной финансовой системы.

Рассматривая позицию Международного валютного фонда (далее – МВФ) отметим, что решение о регулировании цифровых валют и призывание к данному процессу международного сообщества является стратегически важным с точки зрения глобальной координации сферы «виртуальной валюты» (синоним «цифровой валюты»²). Также МВФ подчеркнул, что цифровая валюта может использоваться для отмывания денежных средств, финансирования террористической деятельности, уклонения от уплаты налогов и мошенничества³.

Современные угрозы, представляющие собой преступления в сфере киберпространства, не могут быть предотвращены, так как уже имеющаяся правовая база не отвечает надлежащим требованиям и нуждается в консолидации с точки зрения принятия единых правовых подходов, касающихся противодействия преступности.

Рассматривая позицию Интерпола отметим, что данная организация сформировала подразделение в Сингапуре, которое в настоящее время расследует преступные деяния в рамках сферы высоких информационных

¹ Кибербезопасность и управление интернетом: документы и материалы для российских регуляторов и экспертов / отв. ред. М.Б. Касенова; сост. О.В. Демидов и М.Б. Касенова. М.: Статут, 2013; Electronic Communications Privacy Act of 1986, ECPA [Электронный ресурс]. URL: dorothy.as.arizona.edu/LAW/ref5.html (дата обращения: 10.02.2021 г.).

² Руководство по применению рискориентированного подхода "Виртуальные валюты" [Электронный ресурс]. URL: eurasiangroup.org/files/uploads/files/FATF_documents/FATF_Guidances/ROP_Virtualnye_valyuty.pdf (дата обращения: 10.02.2021 г.).

³ МВФ призвал международное сообщество к регулированию криптовалют [Электронный ресурс]. URL: forklog.com/mvf-prizval-mezhdunarodnoe-soobshhestvo-k-regulirovaniyu-kriptovalyut/ (дата обращения: 10.02.2021 г.).

технологий (Interpol Global Complex for Innovation), также рассматривая создание и развитие собственной цифровой валюты с целью ее использования в рамках противодействия киберпреступности. Объясняется вышеуказанное действие тем, что технология «Blockchain» содержит в своей архитектуре ряд так называемых слотов памяти, в которых хранится информация о зашифрованных транзакциях. Данные слоты могут быть использованы преступниками для хранения нелегального контента. Таким образом, вышеуказанные действия позволят специалистам Интерпола отследить злоумышленников, которые создают преступные транзакции.

Отметим, что Группа разработки финансовых мер по борьбе с отмыванием денежных средств (далее FATF), предложила актуальное определение цифровой валюты (криптовалюты). В определении криптовалюта рассматривается как классическое денежное средство. По мнению FATF цифровой валютой является «средство выражения стоимости, которым можно торговать в цифровой форме, функционирующее в качестве средства обмена; и/или расчетной денежной единицы; и/или средства хранения стоимости, но не обладает статусом законного платежного средства ни в одной юрисдикции». Также отметим, что криптовалюта обеспечивается криптосообществом и больше ничем, это и отличает ее от фиатных валют (монет, бумажных денег страны).

Отметим, что в октябре 2018 г внесены изменения в стандарты FATF, в которых становится ясно, что для того, чтобы минимизировать риски, связанные с использованием цифровой валюты, страны должны обеспечить провайдеры для предоставляемых услуг в сфере виртуальных активов, лицензироваться и регистрироваться.

В настоящее время в России проблема легализации цифровых валют носит крайне актуальный характер. На протяжении последних лет предпринимаются попытки в рамках законодательного регулирования данной сферы.

Рассматривая конкретные промежутки времени следует упомянуть решение Министерства финансов в 2015 г. признать цифровую валюту «Bitcoin» денежным суррогатом, также запретить ее, лиц, застигнутых в использовании данной валюты привлекать к административной и уголовной ответственности. Отметим, что позиция Министерства финансов неоднократно критиковалась.

2016 год в рамках регулирования индустрии цифровых валют ознаменовался созданием при Государственной Думе Федерального Собрания Российской Федерации рабочей группы, целью которой являлась разработка единой согласованной позиции относительно оборота рассматриваемой валюты и подготовке проекта закона.

9 мая 2017 г. Указом Президента России № 203 утверждена Стратегия развития информационного общества в Российской Федерации на 2017 – 2030 гг.⁴ В рамках выполнения данного Указа был сформирован Международный Комитет цифровой экономики – отдел для реализации разработок и последующего внедрения проектов в области цифровой экономики, международного экспертного сообщества, а также проектов поддержки Программы «Цифровая экономика Российской Федерации». Вышеуказанное дало определенный толчок в еще более глубоком осмыслении и подготовке нормативно-правовой базы для сферы цифровых валют.

11 октября 2017 г. Президент Российской Федерации В.В. Путин поручил Правительству Российской Федерации и Банку России до 1 июля 2018 г. обеспечить внесение изменений в российское законодательство. Такие поправки должны были регулировать порядок налогообложения и регистрацию компаний, занимающихся добычей (майнингом) цифровых валют (криптовалют).

Отметим, что 1 октября 2019 г. вступил в силу Федеральный закон от 18 марта 2019 года № 34-ФЗ «О внесении изменений в части первую, вторую и статью 1124 части третьей Гражданского кодекса Российской Федерации»⁵. Указанный закон закрепил нормы, являющиеся основой регулирования экономических отношений в сфере цифровых валют, которые ознаменованы включением в закон такого понятия как «цифровые права».

Председатель Комитета Государственной Думы Федерального Собрания Российской Федерации по финансовому рынку А.Г. Аксаков отметил, что подготовлен ряд проектов предложений, которые соответствуют требованиям FATF и вносят ясность в понимание терминологии цифровой валюты и ее взаимодействия с российским законодательством⁶. Данное

⁴ Собрание законодательства Российской Федерации. 2017. № 20, ст. 2901.

⁵ Федеральный закон № 34-ФЗ [Электронный ресурс]. URL: www.consultant.ru/document/cons_doc_LAW_320398/ (дата обращения: 11.03.2021 г.).

⁶ А.Г. Аксаков: криптовалюты необходимо признать финансовым инструментом [Электронный ресурс]. URL: komitet2-12.km.duma.gov.ru/Novosti-Komiteta/item/15431704/ (дата обращения: 11.03.2021 г.).

высказывание ознаменовывается тем, что ранее FATF рекомендовала детально изучить законодательный подход Российской Федерации к цифровой валюте, понятию, роли и процессах ее регулирования.

Таким образом, Государственная Дума Федерального Собрания Российской Федерации опубликовала Федеральный закон от 31 июля 2020 г.

№ 259 «О цифровых финансовых активах, цифровой валюте и о внесении изменений в отдельные законодательные акты Российской Федерации»⁷. Закон рассматривает процесс выпуска, обращения и учета цифровых валют (криптовалют), отличительные свойства работы оператора обмена и оператора информационной системы.

В уголовном законодательстве отсутствуют специальные нормы, устанавливающие уголовную ответственность за нарушение имущественных отношений, связанных с оборотом цифровых валют.

Основываясь на вышеизложенном, следует отметить необходимость модернизации уже функционирующей и создания новой нормативно-правовой базы, которая бы устанавливала ответственность за преступления, связанные с использованием цифровых валют в преступной деятельности. Выработка единых подходов к правовой оценке подобного рода деяний и модернизация мер противодействия им также поспособствует эффективной борьбе с современной преступностью.

⁷ Федеральный закон от 31 июля 2020 г. № 259 «О цифровых финансовых активах, цифровой валюте и о внесении изменений в отдельные законодательные акты Российской Федерации» [Электронный ресурс]. URL: rg.ru/2020/08/06/tsifra-dok.html (дата обращения: 19.03.2021 г.).

ЗАЩИТА ПРАВ РЕБЁНКА: ПРОБЛЕМЫ ПРАВОВОГО РЕГУЛИРОВАНИЯ

Симинович Е.В. – студентка, ОУ ВО «Южно-Уральский технологический университет»

Научный руководитель: Сотникова Л.В. – доцент, ОУ ВО «Южно-Уральский технологический университет»

Аннотация

В статье рассмотрены проблемы регулирования прав ребёнка. Подведены итоги научно-исследовательской работы, предложены пути решения данной проблемы.

Ребенок, его личность, права – одна из главных ценностей российского государства. Вопрос правовой защиты прав ребенка всегда был важным, но до сих пор остаются нерешенные вопросы, о чем свидетельствуют наличие детей-сирот, факты нарушений, совершенных в отношении детей, а также проблемы ограничения и лишения родительских прав. Данная научно-исследовательская работа посвящена вопросам защиты прав ребенка в Российской Федерации. По статистике Генеральной прокуратуры РФ в России за 2019 г. выявлено более 670 тысяч нарушений законодательства в сфере защиты прав несовершеннолетних. Подчеркнув актуальность и важность правовой защиты прав ребенка, Президент РФ Владимир Путин заявил: «Забота о детях является безусловным приоритетом государства, она должна быть закреплена в Конституции»¹.

Объектом научно-исследовательской работы являются общественные отношения, возникающие при установлении фактов нарушения прав детей и применении способов их защиты.

Предмет - нормы российского законодательства в области охраны и защиты прав ребенка, правоприменительная практика, а также научные, учебные и иные теоретические источники.

Методология исследования: при написании работы применялись следующие методы: метод юридической аналогии, статистический метод; метод сравнительного правоведения; аналитический, логический, исторический и иные методы.

¹ Владимир Путин назвал безусловный приоритет государства / RG.RU [Электронный ресурс] URL: rg.ru/2020/06/01/putin-prizval-zakreplit-v-konstitucii-zabotu-o-detiah.html (дата обращения: 27.02.2021 г.)

Права человека универсальны и могут осуществляться абсолютно всеми людьми без дискриминации. Права лица или группы лиц могут быть ограничены только в том случае, если их осуществление ограничивает права других.

Общепринято, что современная концепция прав человека сформировалась в XVIII веке и впервые нашла свое систематическое изложение в Американской Декларации независимости и Французской Декларации прав человека и гражданина. Многие элементы прав человека существовали и в старом обществе. Однако именно в XVIII в. права человека были концептуализированы на основе индивидуальных прав на жизнь и свободу.

Развитие концепций прав человека носит эволюционный характер. Гражданские и политические права, необходимость защиты которых явилась первым толчком к развитию правозащитных концепций в XVIII в. постепенно вытеснялись экономическими, социальными и культурными правами. В настоящее время все шире признаются универсальные права человека: права на мир, развитие и чистую окружающую среду, защищенную от разрушения.

Концепция гражданских и политических прав развивалась быстрее, чем концепция экономических, социальных и культурных прав. Расширение участия среднего и рабочего классов, а затем и женщин в демократических структурах путем предоставления им права голоса было реализацией того, что мы сейчас называем «гражданскими и политическими» правами. Сначала внимание социальных реформаторов привлекли последствия промышленной революции: урбанизация, эксплуатация труда, в частности детей, невыносимые условия жизни рабочего класса.

Решение социальных проблем, которое было в начале, зависело от лиц, которые занимались благотворительностью. Концепция коллективной ответственности за социальное зло была разработана позднее и приняла форму трансфертных платежей в связи с развитием различных систем страхования. Первые признаки системы коллективной ответственности в Западной Европе можно увидеть в конце XIX в., когда в законодательство были внесены соответствующие поправки.

Провозглашение прав и свобод личности и закрепление их в законодательстве является необходимой предпосылкой, прелюдией к созданию подлинно открытого, свободного общества, поскольку верховенство

права, плюрализм и права человека являются неотъемлемыми составляющими демократии.

Современные стандарты в области прав и свобод человека, закрепленные в международно-правовых документах и во внутреннем законодательстве, являются результатом длительной борьбы личности и власти. В этой связи теория, согласно которой эволюция человеческого сообщества есть прогрессивное развитие свободы, представляется эффективной.

Права ребенка – совокупность прав детей (детьми признаются те, кто не достиг возраста 18 лет), которые зафиксированы в международных документах о правах ребенка. Эти права предоставляются каждому ребенку, независимо от пола, языка, расы, места рождения, национального происхождения, религии, социальной принадлежности или иного статуса.

Одним из основных актов о правах ребенка в Российской Федерации является Федеральный закон от 24 июля 1998 года № 124-ФЗ «Об основных гарантиях прав ребенка в Российской Федерации»².

Права ребенка в Российской Федерации закреплены также в Семейном кодексе Российской Федерации.

Декларация прав ребенка³, принятая Генеральной Ассамблеей ООН в 1959 году, регулирует следующие принципы.

1. Ребенок должен обладать всеми правами, указанными в настоящей Декларации. Эти права должны признаваться за всеми детьми без исключения и без различия или дискриминации по признаку расы, цвета кожи, пола, языка, религии, политических или иных убеждений, национального или социального происхождения, имущественного положения, даты рождения или других обстоятельств, касающихся ребенка или его семьи.

2. Ребенку должна быть обеспечена особая защита законом и иными средствами, а также возможности и благоприятные условия, которые позволили бы ему развиваться физически, умственно, нравственно, духовно и социально здоровым и нормальным образом, в условиях свободы и

² Федеральный закон «Об основных гарантиях прав ребенка в Российской Федерации» от 24.07.1998 № 124-ФЗ (последняя редакция) / [Электронный ресурс]. URL: www.consultant.ru/document/cons_doc_LAW_19558/. (дата обращения 09.03.2021 г.)

³ Декларация прав ребенка от 20 ноября 1959 года закон/ [Электронный ресурс]. URL: www.un.org/ru/documents/decl_conv/declarations/childdec.shtml. (дата обращения 01.03.2021 г.)

достоинства. При принятии законов с этой целью в первую очередь следует учитывать наилучшие интересы ребенка.

3. Ребенок должен иметь право на имя и гражданство с рождения.

4. Ребенок должен пользоваться благами социального обеспечения. Он должен иметь право на здоровый рост и развитие; с этой целью он и его мать должны быть обеспечены особым уходом и защитой, включая дородовой и послеродовой уход. Ребенок должен иметь право на достаточное питание, жилье, развлечения и медицинское обслуживание.

5. Ребенок с физическими, умственными или социальными недостатками должен быть обеспечен специальным лечением, образованием и уходом, необходимыми с учетом его особого состояния.

6. Ребенок нуждается в любви и понимании для полного и гармоничного развития своей личности. Он должен, когда это возможно, расти под опекой и ответственностью своих родителей и во всяком случае в атмосфере любви и моральной и материальной безопасности; маленький ребенок не должен, за исключением исключительных обстоятельств, разлучаться со своей матерью. Общество и органы государственной власти должны быть обязаны проявлять особую заботу о детях, не имеющих семьи, и детях, не имеющих достаточных средств к существованию. Желательно, чтобы многодетным семьям предоставлялись государственные или иные льготы на содержание детей.

7. Ребенок имеет право на получение образования, которое должно быть бесплатным и обязательным, по крайней мере, на начальных этапах. Он должен получить образование, способствующее его общекультурному развитию и позволяющее ему на основе равных возможностей развить свои способности и личные суждения, а также чувство моральной и социальной ответственности и стать полезным членом общества. Наилучшие интересы ребенка должны быть руководящим принципом для тех, кто несет ответственность за его воспитание и образование; эта ответственность лежит в первую очередь на их родителях. Ребенку должны быть предоставлены все возможности для игр и развлечений, которые были бы направлены на достижение целей образования; общество и государственные органы должны прилагать усилия для содействия реализации этого права.

8. Ребенок при любых обстоятельствах должен быть в числе тех, кто в первую очередь получает защиту и помощь.

9. Ребенок должен быть защищен от всех форм безнадзорности, жестокого обращения и эксплуатации. Его нельзя продавать ни в каком виде. Ребенок не товар.

10. Ребенок должен быть защищен от практики, которая может поощрять расовую, религиозную или любую другую форму дискриминации. Он должен воспитываться в духе взаимопонимания, терпимости, дружбы между народами, мира и всеобщего братства, в полном сознании того, что его энергия и способности должны быть направлены на служение на благо других.

В ходе развития этих принципов была принята Конвенция о правах ребенка от 20 ноября 1989 г.

Конвенция о правах ребенка – первый и главный документ, который закрепляет права ребенка, лица, не достигшего 18-летнего возраста, на самом высоком уровне.

На основании вышесказанного можно сделать вывод, что законодательство Российской Федерации предоставляет необходимые методы и возможности для защиты прав, свобод и интересов несовершеннолетних.

Главной проблемой остается низкая осведомленность граждан о возможностях и способах защиты своих детей. Для родителей важно понимать, что защита прав и свобод их детей – это не только их право, но и их долг. В противном случае компетентные органы также могут обратить внимание на родителей, ведь их бездействие вредит ребенку.

На международном и национальном уровне существует множество специальных актов о правах ребёнка, кроме вышеуказанной конвенции, но, к сожалению, не всегда соблюдаются все правовые нормы в области защиты детства.

По итогам проведенного исследования, учитывая все рассматриваемые в работе законы и нормативные акты, можно предложить создать единый комплексный акт, в котором будут перечислены все права детей.

Комплексный акт поможет избежать ущемления прав детей, а также соблюсти их интересы.

Несмотря на то, что в нашей стране кроме проблем, связанных с детьми, имеется большой объём нерешенных проблем, пристальное внимание, стоит уделять именно детям. Ведь дети – это наше будущее. И в зависимости от того, как мы их воспитаем и как к ним отнесемся, будет зависеть будущее всего человечества.

ФОРМИРОВАНИЕ ЭКОЛОГИЧЕСКОЙ КУЛЬТУРЫ МОЛОДЕЖИ В СОЦИАЛЬНО-КУЛЬТУРНОЙ СРЕДЕ ВУЗА

Тагирова М.И. – студентка, ОУ ВО «Южно-Уральский технологический университет»

Научный руководитель: Сотникова Л.В. – доцент кафедры «Юриспруденция», ОУ ВО «Южно-Уральский технологический университет»

Аннотация

В статье рассматривается актуальная проблема правового регулирования по созданию условий для развития системы экологического образования граждан, воспитания экологической культуры молодежи в социально-культурной среде ВУЗа. Установлены проблемы отсутствия реализации норм ст. 114 п. е.6 Конституции Российской Федерации в законодательстве. На основании сформулированных проблем выносятся предварительные рекомендации, которые направлены на формирования экологической культуры молодежи в социально-культурной среде ВУЗов.

На сегодняшний день очень важно заботиться о сохранении окружающей среды. Важно, чтобы экологическая система сохраняла равновесие, в связи с этим, задачей общества является сохранение и приумножение разнообразия различных видов растений и животных, необходимых для нормального существования природы и людей. По этой причине важно, чтобы граждане изменили свои вредные привычки, такие как: использование бытовой химии, пластиковой посуды, лампочек накаливания – и заняться уборкой за собой мусора, сдачей вторсырья, экономить воду и электроэнергию.

Решение экологических проблем требует формирования в обществе высокого уровня экологической культуры. Процесс формирования экологической культуры наиболее эффективно может быть реализован в молодежной студенческой среде. Активное вовлечение студентов в мероприятия по защите окружающей среды способствует созданию хорошей репутации в студенческом сообществе. Исследователи отмечают, что экологическое образование способствует успешной социализации студенческой молодежи. Молодежь – это единомышленники, они более открыто говорят о важности окружающей среды и необходимости ее защиты. Количество экологических активистов среди молодёжи растёт с каждым годом, и во

многим это обусловлено тем, что именно молодёжь во все времена стремилась изменить мир. Наблюдая за ростом экономики и увеличением потребления, молодые люди не могут оставаться в стороне и проявляют активную позицию, призывая сохранять природные ресурсы.

В соответствии с п.6 Постановления Правительства Челябинской области от 20.02.2013 г. № 23-П «О Концепции по формированию экологической культуры населения Челябинской области до 2025 года» процесс экологизации культуры возможен по направлению связанным с индивидуальным образованием, воспитанием и другими формами воздействия на членов общества как личностей. В рамках этого направления наиболее проработанным элементом является система дошкольного, школьного и профессионального экологического образования в системе образования.

Ряд высших учебных заведений Челябинской области в своем составе имеют специализированные кафедры, выпускающие специалистов в сфере охраны окружающей среды. Ведется в той или иной мере экологизация всего образовательного процесса. При этом наблюдается явный недостаток учебных материалов с включением местной специфики.

В целом необходимо отметить, что имеющиеся достижения в области экологического образования обучающихся пока еще не привели к созданию целостных систем даже в отдельных образовательных учреждениях, тем более такая системность отсутствует между учреждениями различного уровня. Объясняется это рядом объективных причин:

- не реализуются в полной мере принципы непрерывности, комплексности, системности, преемственности на этапе профессионального образования;
- нет тесных связей между учреждениями, реализующими содержание экологического образования;
- не разработано необходимое для этого нормативно-правовое и учебно-методическое обеспечение, в том числе отсутствует общая теоретическая концепция формирования экологической культуры.

Из вышесказанного можно сделать вывод, что данная проблематика является актуальной и её необходимо решать.

Многие граждане неграмотны или недостаточно осведомлены в том, как же решать проблемы, связанные с экологией. Информацию о том, как

правильно заботиться об окружающей среде дают студентам. И, тогда задачей Университета является передача знаний о значимости спасения экологической среды. Так, В Южно-Уральском технологическом университете проходят различные мероприятия, направленные на сохранение природной среды. ЮУТУ экономит природные ресурсы и заботится об экологии. Университет организует сбор макулатуры и 2 раза в год сдает на переработку около 700-900 кг¹. Данная практика – это вклад в сохранение лесной экосистемы. Из переработанной макулатуры можно получить новую чистую бумагу, упаковку и даже стройматериалы. Одна тонна бумаги вторичного производства сберегает от вырубания 24 дерева.

Наше взаимодействие с окружающей средой должно происходить таким образом, чтобы мы использовали ресурсы, предоставляемые природой, но на устойчивой основе. Мы должны позаботиться о том, чтобы наши действия не привели к нанесению вреда окружающей среде, поскольку позже пострадаем от этого сами. Загрязненные источники воды и воздух приведут к разрушительным последствиям, таким как болезни, рак и различные респираторные заболевания. Таким образом, каждый человек играет свою роль в обеспечении поддержания чистой окружающей среды, в которой мы все можем жить.

Отчет Агентства по охране окружающей среды США показал, что загрязнение воздуха тесно связано с различными заболеваниями организма, такими как астма и сердечные приступы, преждевременная смертность, бронхит и многое другое. Исследование также показывает, что наша внутренняя среда в 2-5 раз более загрязнена, чем внешняя среда.²

Если мы негативно повлияем на экосистему, мы поставим различные виды растений и животных на грань вымирания.

Поэтому, когда мы производим, потребляем и утилизируем отходы, мы должны думать о том, как это повлияет на экосистему. Опять же, это влияет не только на то, что нас окружает, но и на нас самих. Если мы сможем сократить количество отходов, которые мы производим за счет повторного

¹ Экологичный ЮУТУ / Образовательное учреждение Высшего образования «Южно-Уральский технологический университет» / [Электронный ресурс]. URL: www.inueco.ru/svedeniya/glavnyie_novosti/ekologichnyij_yuutu (дата обращения: 14.05.2021 г.).

² Caring For The Environment: 8 Reasons to Protect & Sustain Earth / [Электронный ресурс]. URL: [/greencoast.org/caring-for-the-environment/](http://greencoast.org/caring-for-the-environment/) (дата обращения: 14.05.2021 г.).

использования и переработки, это означает, что мы продвинемся на один шаг вперед в деле защиты нашей окружающей среды.

Защита окружающей среды не должна быть такой сложной. Даже простые вещи, которые кажутся очевидными, могут сыграть важную роль. Например, когда дело доходит до воды, акт отключения водопроводных кранов после использования или во время использования, например, чистки зубов, гарантирует, что мы не будем тратить этот важный ресурс впустую. Можно беречь водные ресурсы просто починив кран, если он течет, так как, крошечные капли, которые человек игнорирует, могут составлять значительное количество израсходованной воды ежедневно. Когда мы ходим по магазинам, разумно рассмотреть несколько критериев при покупке необходимых товаров. Например, упаковка некоторых продуктов или упаковочные пакеты. Если человек сможет избежать пластиковых пакетов и использовать более экологически чистые пакеты, мы сможем сократить количество пластика, который производят ежедневно.

Опыт из Швеции и Эстонии заключается в том, что в продуктовых магазинах указано две цены за покупку газированных напитков или любых других напитков в стеклянных бутылках, так как одна цена на напиток указана без учета стеклянной бутылки, а другая с учетом. Чтобы сэкономить деньги стеклянные бутылки сдают в гипермаркетах и получают за них чек и при предъявлении этого чека напиток можно купить дешевле.

Таким образом, можно сделать вывод, что лучше всего в магазинах носить с собой многоразовые пакеты для покупок, чтобы не покупать пластиковые пакеты. Так, в Южно-Уральском технологическом университете активных студентов награждают брендированной продукцией Университета в крафтовых многоразовых и экологически безопасных пакетах.



Рисунок 1. Брендированные пакеты ЮУТУ

Кроме того, мы можем уменьшить количество пластика в нашей окружающей среде, если сможем покупать меньше бутилированной воды. Вместо этого можно использовать очищенную воду и покупать многоразовые очистительные бутылки. В ЮУТУ оборудованы специальные места с фонтанчиками с водой, благодаря им студенты могут или совсем не пользоваться пластиковыми бутылками или же набирать воду в многоразовые бутылки. Кроме того, различные студенческие ассоциации на базе ВУЗа награждают активных и выдающихся студентов многоразовыми бутылками. Это поможет избежать использования одноразовых пластиковых бутылок, которые не поддаются биологическому разложению.

Автомобили, общественный транспорт, промышленные предприятия и энергетические установки производят вредные газы для окружающей среды. Чем более загрязнена атмосфера, тем с большим количеством проблем и болезней мы столкнемся. Загрязнение воздуха вызывает многочисленные хронические проблемы со здоровьем, которые иногда приводят к летальному исходу для человека. Такие вещи, как кислотные дожди, также вызваны загрязнением, и они влияют как на растения, так и на животных. Но в век информационных технологий молодежь использует в качестве средства передвижения электросамокаты, которые в городе Челябинске есть на каждой остановке. В свою очередь, это очень положительно влияет на окружающую среду. Помимо этого, на базе Южно-Уральского технологического университета действует Штаб студенческих отрядов ЮУТУ, и он активно принимает участие в мероприятиях, которые направлены на популяризацию

защиты окружающей среды, например, 16 мая 2021 г. они приняли участие в массовом велопробеге.

Из опыта зарубежных стран можно перенять множество полезных приемов, которые возможно использовать как студенту, так и самому Университету.

1. Утилизировать / повторно использовать книги.

Книги могут быть переработаны или повторно использованы кем-то другим. Каждый студент может сдать свои книги в специализированное место, и их либо перепродадут, либо утилизируют, чтобы их можно было использовать для других целей. Студент таким образом дает еще возможность учиться без использования дополнительных ресурсов или экономии ресурсов другому человеку, который в этом нуждается.

2. Отказаться от бумаги.

В век современных технологий человек может делать что угодно без бумаги – записаться на курс, получать учебные ресурсы по электронной почте и делать заметки к лекциям на своем телефоне (при условии, что студент вовлечен в ученый процесс).

В Манчестерском Университете есть практика по сокращению использования бумаги в университете³: Университет ежегодно использует миллионы листов бумаги. Большая часть этого расточительна и оказывает огромное давление на окружающую среду. Есть ряд действий, которые студент может предпринять, чтобы уменьшить количество бумаги, используемой в университетском городке:

– информацию необходимую для семинара необходимо хранить в телефоне – подумайте, прежде чем печатать, и печатайте только тогда, когда это абсолютно необходимо;

– двусторонняя печать должна быть по умолчанию на большинстве принтеров;

– по возможности проводить безбумажные собрания и экзаменационные комиссии. убедиться, что участники знают, что информация будет передаваться в электронном виде;

³ Reducing paper use at the University / The University of Manchester [Электронный ресурс]. URL: www.sustainability.manchester.ac.uk/waste/paper/ (дата обращения: 14.05.2021 г.)

– по возможности необходимо избегать использования бумажных носителей при приятии курсовых работ;

– обычно используемые области печати должны содержать контейнер для хранения использованной односторонней бумаги для повторного использования другими сотрудниками. большие тиражи;

На основе проанализированной проблемы мы выделяем следующие предварительные рекомендации. Необходимость ввести в федеральные государственные образовательные стандарты общего образования по вопросам воспитания обучающихся в области экологического образования. Также необходимо экономить электроэнергию. Способы экономии электроэнергии довольно просты: не используйте ненужный свет, отключайте использованную электронику и старайтесь ограничить использование стиральной машины. В новом корпусе ЮУТУ некоторые кабинеты оборудованы автоматическим светом, он не горит постоянно за счет датчика движения, помимо этого корпус оборудован светодиодными безопасными лампами.

Не маловажным критерием является сборка мусора. В ЮУТУ прошла волна субботников, где студенты активно убрали территорию вуза от ненужного мусора.

Если мы хотим гарантировать себе здоровую жизнь, а также хорошую жизнь для будущих поколений, мы должны сохранить нашу окружающую среду.

ОСОБЕННОСТИ ПРАВОВОЙ ОТВЕТСТВЕННОСТИ ЗА ПРОВОКАЦИЮ ВЗЯТКИ ЛИБО КОММЕРЧЕСКОГО ПОДКУПА

Тарн А.А. – студентка, ПОУ «Уральский региональный колледж»

Научный руководитель: Мельник Е.В. – преподаватель юридических дисциплин, ПОУ «Уральский региональный колледж»

Аннотация

В статье рассматриваются особенности правовой ответственности за провокацию взятки либо коммерческого подкупа.

Актуальность научной работы заключается в том, что в России с каждым годом регистрируется все больше преступлений коррупционной направленности. Это одна из наиболее острых проблем современного общества. В результате совершения преступлений коррупционной направленности нарушается соответствующая определенным нормативно правовым актам деятельность государственных и местных органов власти. Ущемляются права и законные интересы граждан или организаций, интересы государства и всего общества. И представляет собой угрозу современному обществу.

Генеральной прокуратурой Российской Федерации проанализировано состояние коррупционной преступности по итогам 2019 г. В 2019 г. уголовное преследование по коррупционным статьям Уголовного кодекса Российской Федерации осуществлялось в отношении 15 773 лиц¹.

По диаграмме можно заметить, что в 2017 г. было зарегистрировано 29 тыс. 634 преступлений коррупционной направленности, в 2019 г. зарегистрировано 30 991 преступлений коррупционной направленности, в 2018 г. в Российской Федерации зарегистрировано 30 495 преступлений коррупционной направленности.

Исходя из диаграммы, можно сделать вывод о том, что количество преступлений коррупционной направленности растет с каждым годом.

¹ Генеральной прокуратурой Российской Федерации проанализировано состояние коррупционной преступности по итогам 2019 года [Электронный ресурс]. URL: genproc.gov.ru/smi/news/genproc/news-1817130/ (дата обращения: 12.10.2020 г.)



Рисунок 1. Зарегистрированные преступления коррупционной направленности за 2017, 2018 и 2019 г. в России

По диаграмме можно заметить так же что с каждым годом растет число выявленных фактов получения и дачи взятки, а также посредничества во взяточничестве. 2019 г. составляет 13 867, в 2018 г. – 12 527, в 2017 г. – 12 111. (Рисунок 2)

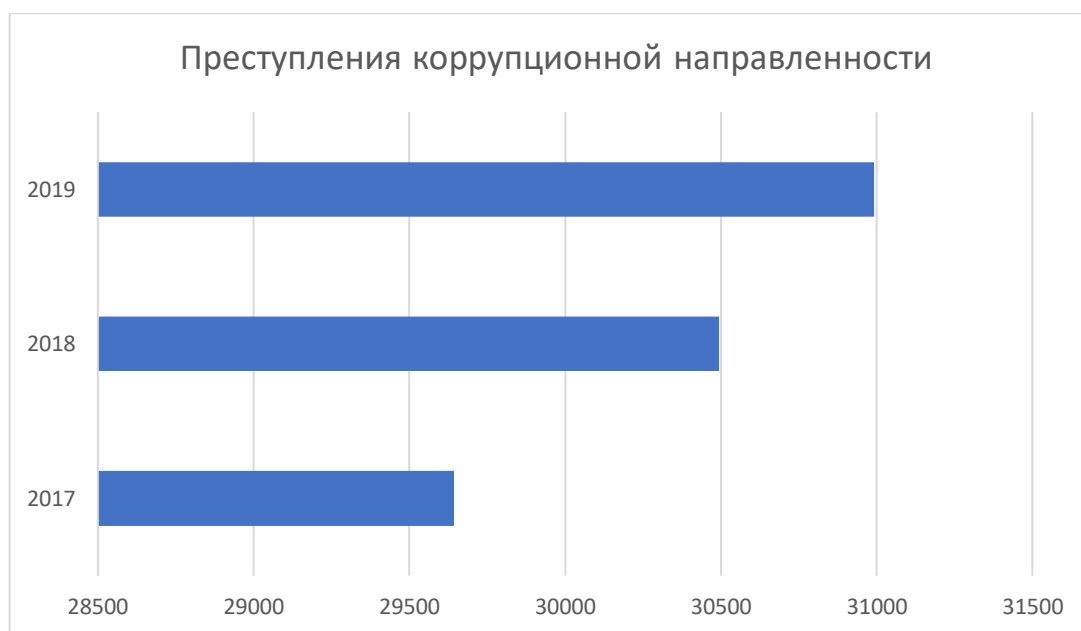

Рисунок 2. Число выявленных фактов получения и дачи взятки, а также посредничества во взяточничестве

Доля коррупционных преступлений в Российской Федерации на 2020 г., представлена на диаграмме.



Рисунок 3. Доля коррупционных преступлений в РФ на 2020 г.

Из диаграммы видно, что в 2020 г. доля коррупционных преступлений, нарушений связаны с деятельностью исполнительных органов местного самоуправления на первом месте, на втором месте нарушение деятельности представительных органов местного самоуправления, на третьем и четвертом месте нарушение деятельности муниципальных, бюджетных учреждений и нарушение допущенные субъектами предпринимательской деятельности.

Как сообщила старший помощник прокурора Челябинской области Наталья Мамаева, в деятельности органов местного самоуправления значительная часть нарушений обусловлена ненадлежащим исполнением обязанности предоставления полных и достоверных сведений о доходах. Такие нарушения допустили 14 лиц, замещающих муниципальные должности, 66 муниципальных служащих и 78 руководителей бюджетных учреждений.

Цель работы – рассмотрение ответственности за провокацию взятки либо коммерческого подкупа, разработка рекомендаций и предложений по усовершенствованию уголовного законодательства об ответственности за названное преступление.

Объект – провокация взятки либо коммерческого подкупа.

Предмет – особенности правовой ответственности за провокацию взятки либо коммерческого подкупа

Методы исследования: методы сравнительного анализа, НПА России.

Для достижения вышеназванной цели поставлены следующие задачи:

- 1) изучить историческое развитие в России по уголовной ответственности за совершение преступления провокации взятки либо коммерческого подкупа;
- 2) провести анализ законодательства об ответственности за коммерческий подкуп;
- 3) определить эффективность уголовно-правовых мер борьбы с преступлениями, связанными с взяточничеством;
- 4) выявить проблемы, препятствующие осуществлению уголовно-правовых мер;
- 5) разработать предложение по модернизации уголовного законодательства.

С нашей точки зрения, актуальность нашего исследования вызвана ростом преступлений, которые связаны с дачей взятки или коммерческого подкупа, относительно дачи взятки уточняют предмет взятки, объективную и субъективную стороны преступления, устанавливают ответственность за квалифицированный и особо квалифицированный состав.

Современное Российской общество привыкло к взяткам что считает себя обязанным выделять определенную сумму денежных или иных имущественных средств на оплату вознаграждения, оказания какой-либо помощи которая в действительности не оплачивается и как-либо не вознаграждается, независимо от того, о какой сфере деятельности идет речь: о получении образования, медицинских услуг или об обращении к органам государственной власти, оказания юридических услуг и т. д.

В Статье 304 УК. РФ. («Провокация взятки либо коммерческого подкупа»), раскрывается понятие «провокации». Провокация взятки либо коммерческого подкупа, то есть попытка передачи должностному лицу либо лицу, выполняющему управленческие функции в коммерческих или иных организациях, без его согласия денег, ценных бумаг, иного имущества или оказания ему услуг имущественного характера в целях искусственного создания доказательств совершения преступления либо шантажа.

Объектом данного преступления являются общественные отношения, которые обеспечивают нормальные условия отправления правосудия. А также объектом считаются интересы потерпевшего – спровоцированного

должностного лица либо лица, выполняющего управленческие функции в коммерческой или иной организации.

Уголовный кодекс Российской Федерации рассматривает два вида преступлений, связанных со взяткой.

1. Получение взятки статья 290 – одно из самых опасных должностных преступлений, особенно если оно совершается группой лиц или сопровождается вымогательством, которое заключается в получении должностным лицом преимуществ и выгод за законные или незаконные действия (бездействие), -наказывается штрафом в размере от двадцати пятикратной до пятидесятикратной суммы взятки, с лишением права занимать определенные должности или заниматься определенной деятельностью на срок до трех лет, либо принудительными работами на срок до пяти лет с лишением права занимать определенные должности или заниматься определенной деятельностью на срок до трех лет, либо лишением свободы на срок от восьми до пятнадцати лет со штрафом в размере семидесятикратной суммы взятки;

2. Дача взятки статья 291 – преступление, направленное на склонение должностного лица к совершению законных или незаконных действий (бездействия), либо предоставление, получению каких-либо преимуществ в пользу дающего, в том числе за общее покровительство или попустительство по службе. Наказывается штрафом в размере от пятнадцатикратной до девяностократной суммы взятки, либо принудительными работами на срок до трех лет, либо лишением свободы на срок до двенадцати лет со штрафом в размере до семидесятикратной суммы взятки².

Взяткой могут быть деньги, в том числе валюта, банковские чеки и ценные бумаги, автомашины, продукты питания, бытовые приборы и другие товары, квартиры, дачи, земельные участки и недвижимость.

Говоря о проблеме преступлений, связанных с дачей взятки и коммерческим подкупом, можно разделить понятия «взятки» и «коммерческого подкупа»

Определения «взятка» относят к совершению подкупа государственного служащего, тогда как для обозначения подкупа сотрудника коммерческой структуры принято использовать термин «коммерческий подкуп». Понятие

² Уголовный кодекс Российской Федерации. Официальный текст по состоянию на 1.01.2005 г. // Собрание законодательства РФ. 1996. №25. (дата обращения 25.12.2020 г.)

получения взятки дано в ч. 1 статья 290 УК РФ как получение должностным лицом лично или через посредника взятки в виде денег, ценных бумаг, иного имущества или выгод имущественного характера за действия (бездействие) в пользу взяткодателя или представляемых им лиц, если такие действия (бездействие) входят в служебные полномочия должностного лица либо оно в силу должностного положения может способствовать таким действиям (бездействию), за общее покровительство или попустительство по службе.

Действия людей в случае предложения или вымогательства взятки:

1) внимательно выслушать и точно запомнить предложенные Вам условия (размеры сумм, наименование товаров и характер услуг, сроки и способы передачи взятки, форма коммерческого подкупа, последовательность решения вопросов);

2) постараться перенести вопрос о времени и месте передачи взятки до следующей беседы и предложить знакомое для вас место для следующей встречи;

3) не берите инициативу в разговоре на себя, больше «работайте на прием», позволяйте потенциальному взяткополучателю (взяткодателю) «выговориться»;

4) при наличии у вас диктофона записать незаметно предложение о взятке или ее вымогательстве.

Рассмотрим статистику, «Кого осудили за коррупционные преступления в 2019 году».

Диаграмма показывает, что четверть (25,5%) приговоров, доступных для изучения, вынесены сотрудниками Министерства внутренних дел.

Среди лидеров по количеству осужденных за коррупцию:

- региональные чиновники различных ведомств – 16% приговоров;
- сотрудники Федеральной службы исполнения наказаний – 11%;
- муниципальные чиновники – 10%;
- прочие категории – 8,5%;
- сотрудники структуры образования – 8% (Рисунок 5)



Рисунок 5. Доля должностных лиц в РФ, которые получали взятки в 2019 г.

Доля должностных лиц в РФ, которые получали взятки в 2019 г.

По результатам диаграммы можно сделать вывод о том, что в 2019 г. из 396 человек, осужденных по этой статье:

- 39,8% получили наказание в виде лишения свободы условно со штрафом или без него;
- 34,8% получили наказание в виде лишения свободы со штрафом или без него;
- 25,2% получили наказание в виде штрафа;
- 60% осужденных получили наказание, не связанное с лишением свободы.

100 приговоров – это наказание в виде штрафа;

138 лишение свободы со штрафом или без него;

158 приговоров - это лишение свободы условно со штрафом или без него³. Для наглядности приводим эти данные в виде диаграммы (Рисунок 6)

³ Наказание за получение взяток в России: больше половины избегают лишения свободы [Электронный ресурс]. URL: sell-off.livejournal.com/42389442.html?mode=undefined (дата обращения 12.12.2020 г.)



Рисунок 6. Статистика приговоров по статье 290 УК РФ в 2019 г.

В России с каждым годом растет количество преступлений коррупционной направленности, что является проблемой современного общества. Борьба с коррупцией – важна для общества. Нужно бороться с коррупцией и не допускать ее продвижения. От самого человека зависит совершать ли противоправные действия. Что касается системности, то здесь мы смогли выяснить, что эффективная работа в этом направлении возможна только при наличии взаимодействия органов дознания, следственных органов и прокуратуры. Это связано с тем, что расследование провокационных преступлений практически не поддается расследованию, как таковое, здесь большое внимание уделяется косвенным уликам, при отсутствии прямых доказательств. Несмотря на практику искусственного создания провокационной ситуации правоохранительными органами, результаты раскрытия преступлений данного типа остаются низкими.

ИЗМЕНЕНИЯ В УПК РФ: ДОПРОС И ОЧНЫЕ СТАВКИ С ИСПОЛЬЗОВАНИЕМ ВИДЕО- И АУДИОНОСИТЕЛЕЙ

*Чистякова А.Д. – студентка, ПОУ «Уральский региональный колледж»
Научный руководитель: Мельник Е.В. – преподаватель юридических дисциплин ПОУ «Уральский региональный колледж»*

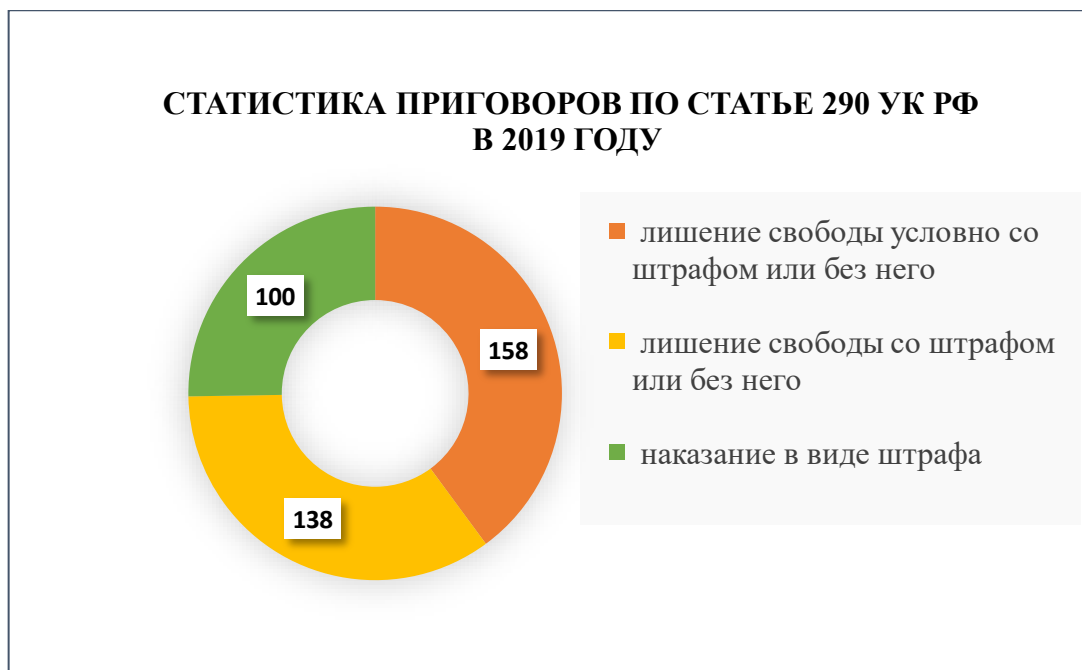
Аннотация

Современное состояние преступности и тенденции ее развития все настойчивей ставят на повестку дня вопрос о научно-техническом обеспечении деятельности правоохранительных органов в борьбе с ней. В статье рассматриваются изменения в законодательстве РФ, а также целесообразно ли введение изменений на законодательном уровне.

В обстоятельствах нашего времени охрана прав и законных интересов граждан от преступных посягательств невозможна при отсутствии новейших средств науки и техники. В связи с сведениями более актуальным больше важным числятся трудности использования в следственной и судебной практике в качестве независимых подтверждений материалов аудио - и видеозаписей. В отличие от большого количества других средств, применяемых в уголовном процессе, ресурсы аудио - и видеозаписи в равной мере успешно используются для фиксации как материальных, так и идеальных следов преступлений. Они могут применяться при осуществлении всех следственных действий, выступая, таким образом, в качестве универсального средства фиксации сведений, обладающих доказательственное значение. Применение аудио - и видеозаписи при расследовании правонарушений содействует не только расширению, но и стабилизации доказательственной базы по уголовным делам, что имеет принципиально важное значение в предупреждении и преодолении противодействия расследованию преступлений.

Допрос – это процесс получения показаний от лица, обладающего сведениями, имеющими значение для расследуемого дела

С точки зрения законодательства 3 первых облика допроса выделяются тем, собственно, что очевидец и пострадавший несут уголовную ответственность за дачу заранее неверных показаний и за отказ от дачи показаний; специалист и эксперт – за дачу заранее неверных показаний, в то

время как обвиняемый и подозреваемый подавать показания не должны и ответственности за заранее неверные показания не несут.

В соотношении от возраста, допрашиваемого допрос причисляется к одной из категорий: допрос взрослого, допрос несовершеннолетнего, допрос малолетнего. Допрос несовершеннолетнего и малолетнего, в большинстве случаев, проводится исключительно в присутствии его законного представителя, а в ряде случаев также при участии преподавателя либо психолога. Допрос несовершеннолетнего и, особенно, малолетнего, основывается с учётом увеличенной внушаемости этих категорий допрашиваемых, предрасположенности к выдумыванию и большей способности воздействия на их свидетельства некоторых причастных лиц.

Целью допроса является получение информации, на основании которой следователь:

- устанавливает наличие или отсутствие интересующих обстоятельств;
- устанавливает источники, из которых могут быть получены сведения;
- проверяет достоверность имеющихся в деле доказательств¹.

Прогрессивное уголовно-процессуальное законодательство имеет для себя список процессуальных средств, важных для заслуги обозначенных целей. Наиболее большим процессуальным средством считается ВУЗ следственных действий. Между их большим числом наиболее актуальными для установления правды по уголовному занятию является очная ставка.

Очная ставка – следственное действие, в ходе которого проводится одновременный допрос ранее допрошенных лиц при наличии в их показаниях существенных противоречий.

Целью проведения предоставленного следственного воздействия считается уничтожение противоречий в показаниях сторон. Очная ставка представляет собой поочерёдный допрос двух лиц, которые раньше были допрошены и в показаниях коих есть немаловажные противоречия².

¹ Радченко В.И. Уголовный процесс. Учебник для вузов. Изд. 2-е, перераб. и доп. Москва: Юстицинформ, 2006. 783 с.

² Бахарев Н.В. Очная ставка и тактика ее производства при расследовании преступлений: Автореф. дис. ... канд. юрид. наук. - Казань, 1981. 43 с

В ходе проведения очной ставки обвиняемый, подозреваемый еще имеют все шансы отречься от дачи показаний, собственно, что, впрочем, не ликвидирует проведение очной ставки. В этом случае в протокол вносится запись об отказе подозреваемого, обвиняемого от дачи показаний. Оказывается, что аналогичная обстановка содействует выяснению правды, но отмечается, что в кое-каких случаях она имеет возможность приводить к ненужным эффектам: влиянию на того, кто даёт честные показания, со стороны дающего неверные. Проведение очной ставки таким образом чревато важным тактическим риском для следователя и настоятельно просит кропотливой подготовки.

Основной целью использования звукозаписи при расследовании является обеспечение дополнительной наглядно-звуковой фиксации хода отдельных следственных и иных процессуальных действий. В криминалистической практике звукозапись применяется и в оперативно-розыскной деятельности. В качестве оперативно-розыскного мероприятия звукозапись может быть применена как средство фиксации действий противоправной направленности (оскорбления словами, вымогательства взятки, угрозы убийством и т. п.) в соответствии с законодательством об оперативно-розыскной деятельности.

Лучшего результата для предупреждения сговора между лицами, участвующими в очной ставке, можно достичь с помощью применения видеозаписи. В связи с тем, что в очной ставке участвуют одновременно не менее двух допрашиваемых, при применении аудиозаписи могут возникать сложности, связанные с определением, когда и кто из присутствующих сказал ту или иную фразу

Видеозапись имеет свои достоинства и свои недостатки. Она позволяет полно и объективно фиксировать весь ход процесса любого следственного действия. Посредством видеозаписи возможна одновременная фиксация звука и изображения; она не требует лабораторной обработки. Видеозапись дает возможность при просмотре и демонстрации останавливать изображение для более обстоятельного анализа объекта и его деталей или замедлить движение кадра, с целью более детального изучения элементов движения объектов.

Видеозапись рекомендуется проводить в той же последовательности, в какой осуществляется само следственное действие.

При видеозаписи следственного действия съемке подлежит все следственное действие от начала и до конца. При этом в начале съемки (во вводной части) следователем вслух произносится, при производстве какого следственного действия, по какому делу производится съемка, называются дата и время производства, место, своя должность, фамилии участников, разъясняются им их права и обязанности и осуществляются другие действия, предусмотренные процессуальным законом.

В основной части видеозаписи фиксируются непосредственно сам ход и результаты следственного действия. При этом съемка ведется непрерывно. При необходимости остановки съемки следователь указывает время остановки и ее причину. При возобновлении съемки следователь опять фиксирует время. По завершении съемки следователь также должен указать время. После просмотра видеозаписи снимается заключительная часть, в которой фиксируется, соответствует ли воспроизводимая видеозапись содержанию и результатам следственного действия, выясняется наличие возможных замечаний и дополнений. Завершается фильм сообщением следователя о времени окончания следственного действия. Аналогичным образом оформляется применение звукозаписи.

В условиях современности, когда наблюдается рост наиболее тяжких преступлений, обусловленных активностью организованной преступности, обострением социальных и международных конфликтов, всплеском терроризма, и развитием научно-технической революции, что увеличивает общее количество масштабных транспортных аварий, пожаров, взрывов, возрастает сложность расследования дел о происшествиях данной категории. Увеличивается объемность следственных мероприятий по делам, находящимся в производстве, и вместе с этим залогом качественного их расследования является детальная, скрупулезная отработка собранных по делу доказательств, уяснение механизма развития криминальных ситуаций, полное изобличение задействованных в них виновных лиц. Отсюда в следственной и судебной практике возрастает роль технических средств в раскрытии и расследовании преступлений, в решении проблемы расширения и укрепления доказательственной базы по уголовным делам.

Ее возможности реализуются при проведении фактически всех следственных действий, направленных на получение как вербальной, так и материально отображаемой информации. Результаты ее применения

оказывают существенное влияние на весь процесс доказывания по уголовным делам обстоятельств, определенных в ст. 73 УПК РФ, в частности, касающихся обстановки, способа, мотива и в целом механизма преступления; личности и виновности лица, его совершившего; вреда, причиненного преступлением.

Средства аудио - и видеозаписи не вызывают сомнений в части их научной состоятельности и возможности объективно и полно, в динамике и статике фиксировать и наглядно представлять сведения, имеющие доказательственное значение по уголовным делам. В этом отношении они обладают несомненным превосходством по сравнению со всеми иными предусмотренными УПК РФ средствами фиксации доказательственной информации, включая протокольное описание. Результаты их применения в меньшей степени подвержены влиянию субъективных факторов, более доступны и удобны для восприятия, а значит, для анализа и правовой оценки.

Вместе с тем, несмотря на очевидные достоинства, аудио - и видеозапись пока не получила должного признания законодателя; не отличается единством мнения ученых в толковании ее теоретических проблем; небезупречно, несовершенно организационное и материально-техническое обеспечение ее применения при проведении следственных действий. Соответственно, все это негативно сказывается на процессе ее внедрения в следственную практику и на результатах ее применения в процессе доказывания. Даже при расследовании тяжких и особо тяжких преступлений применение аудио- и видеозаписи отмечается лишь в одном из десяти уголовных дел.

Проблема аудио- и видеозаписи в уголовном процессе явно актуализировалась в последнее время в связи с возрастающими угрозами преступности и, соответственно, с законодательным решением вопросов обеспечения безопасности участников уголовного процесса; проведения отдельных следственных действий дистанционно или без участия понятых. Все более широкое применение такие средства находят в оперативно-розыскной деятельности, результаты которой реализуются в процессе доказывания. В целом тенденции развития уголовного судопроизводства, прослеживаемые в историческом аспекте, убеждают в закономерности неизбежности влияния на решение проблемы аудио- и видеозаписи в уголовном процессе как научно-технического, так и общественного прогресса.

ОСОБЕННОСТИ ОГРАНИЧЕНИЯ ПРИМЕНЕНИЯ СМЕРТНОЙ КАЗНИ В ОТНОШЕНИИ СПЕЦИАЛЬНЫХ СУБЪЕКТОВ

Яременко Д.А. – студент, ГОУ ВПО «Донецкий Национальный Университет»

Научный руководитель: Степанова Ю.С. – ст. преподаватель, ГОУ ВПО «Донецкий национальный университет»

Аннотация

В статье были рассмотрены особенности ограничения применения исключительной меры наказания относительно специальных субъектов. Проведен анализ уязвимости отдельных категорий правонарушителей, ввиду различных признаков, не позволяющих применения смертной казни в отношении их.

Исторически сложившаяся тенденция необходимости защиты не только интересов господствующих классов и государства, но блага и интересов всех членов общества от преступных посягательств. То есть в случае совершения противоправных действий виновное лицо должно понести справедливое и соразмерное наказание.

На протяжении веков понятия справедливости и соразмерности меняли свои объемы, немаловажным фактором в определении данных понятий также следует считать национальную, региональную принадлежность.

На современном этапе развития человеческого общества смертная казнь является определенным пережитком, но при этом отнюдь не каждое государство отказалось от применения смертной казни как меры наказания виновного лица.

На основании части 1 статьи 58 Уголовного Кодекса Донецкой Народной Республики, смертная казнь является исключительной мерой наказания, которая может быть установлена за особо тяжкие преступления, посягающие на жизнь, а также за отдельные преступления, совершенные в военное время или в боевой обстановке¹.

При этом необходимо отметить, что, рассматривая смертную казнь как исключительную меру наказания виновного лица не ко всем субъектам возможно применить данную меру. Подобные обстоятельства являются

¹ Уголовный кодекс Донецкой Народной Республики от 19.08.2014 г. № ВС 28-1 (с изменениями) [Электронный ресурс]. URL: dnrsovet.su/zakonodatelnaya-deyatelnost/dokumenty-verhovnogo-soveta-dnr/ugolovnyj-kodeks-donetskoj-narodnoj-respubliki (дата обращения: 12.02.2021 г.)

оправданными и целесообразными в современном обществе, так примером, ограничения применения исключительной меры наказания является ее применение в отношении несовершеннолетних.

Так, в исторически сложившемся применении смертной казни для несовершеннолетних, можно выявить некоторые особенности. Данная мера наказания детей прошла серьёзные изменения, которые не были быстрыми. Эволюция целей наказания, правовых и социально-психологических установок является сложным, длительным и нелинейным процессом. Изменения в понимании природы детства, важности воспитания и необходимости наказания проходили противоречиво и неравномерно во всех социальных группах.

Забота о детях-правонарушителях была частью общего гуманистического дискурса, она представлялась как забота о будущем нации и благосостоянии ее граждан.

В соответствии с частью 2 статьи 58 УК ДНР, смертная казнь не назначается лицам, совершившим преступления в возрасте до 18 лет.

Таким образом, законодатель выделяет «уязвимые» категории правонарушителей. В данном контексте под «уязвимостью» следует понимать определенную совокупность личных, социальных и внешних факторов, наличие которых может помочь осужденному справиться с негативными последствиями лишения свободы или нанести вред его личности.

Обращаясь к международным стандартам обращения с заключенными, следует отметить, что выделяют несколько уязвимых категорий, среди которых находятся несовершеннолетние лица. Данная категория правонарушителей является уязвимой в силу своего возраста. Кого же мы можем отнести к несовершеннолетним?

Статья 1 Конвенции по правам ребенка определяет, что «ребенком является каждый человек, не достигший восемнадцати лет, если по действующему законодательству совершеннолетие не наступает ранее»².

Помимо указанной Конвенции, защите прав несовершеннолетних посвящены еще три международных документа – декларации 1924, 1948 и 1959 гг.

² Конвенция о правах ребенка: принята 20.11.1989 резолюцией Генеральной ассамблеи ООН 44/25 [Электронный ресурс]. URL: www.un.org/ru/documents/decl_conv/conventions/childcon.shtml (дата обращения: 12.02.2021 г.)

Также важной особенностью следует считать, что только в одной из деклараций и конвенций, посвященных правам детей, содержится запрет применения к ним смертной казни. Хотя дети и детство стали новой отправной точкой международного правозащитного движения, вопрос применения к детям смертной казни не лежал на поверхности, пока после 80-х годов он не стал предметом выступлений неправительственных правозащитных организаций.

Артикулируя стандарты детства, международное сообщество берет на себя полномочие определять детство, что включает в себя области и объем защиты, а также определение ее нарушения. Таким образом, международное сообщество взяло на себя идеологический контроль за содержанием, объемом и мерами защиты международных норм и принципов, создав правовой режим, включающий в себя, помимо прочего, и запрет применения смертной казни к детям³.

Смертная казнь, по мнению ученых, неприменима к несовершеннолетним лицам также в связи с тем, что противоречит в этой части целям наказания, определенных в части 2 статьи 42 УК ДНР.

Если рассматривать возмездие как средство для выражения общественного обвинения, то оно должно быть значительно ослаблено, когда речь идет не о взрослом, а о молодом правонарушителе.

Устрашение или специальная превенция как цель наказания может быть достигнута, если лицо осознает серьезность грозящего ему наказания и принимает решение, учитывая возможные уголовно-правовые последствия. Молодые правонарушители реже учитывают последствия своих действий⁴.

УК ДНР также предусматривает исключения при назначении некоторых видов наказания для лиц, достигших определенного возраста. Так, согласно части 2 статьи 58 УК ДНР, смертная казнь не к мужчинам, достигшим к моменту вынесения судом приговора шестидесятипятилетнего возраста.

Современное уголовное законодательство обязывает суд при назначении наказания учитывать все обстоятельства, характеризующие личность виновного. Это в полной мере относится и к возрасту совершившего

³ Кравчук Н.В. Глобализация детства: международное распространение норм и права против применения смертной казни к детям. Linde R. The globalization of childhood: the international diffusion of norms and law against the child death penalty // European journal of international relations. Providence, 2014. № 2 (20). p. 544-568.

⁴ Shust K.B. extending sentencing mitigation for deserving young adults // The journal of criminal law and criminology. Chicago, 2014. Vol. 104, n 3. p. 667-704.

преступление⁵. Неприменение смертной казни к пожилым людям объясняется гуманными соображениями. В силу целого ряда причин, в том числе и физиологических, совершение ими преступлений, за которые предусмотрено наказание в виде смертной казни, встречается редко. Рецидив у осужденных такого возраста практически тоже отсутствует. К тому же, также является спорным вопрос соответствия целей наказания с применением смертной казни к данной категории лиц. Исходя из сказанного, нет оснований сохранять возможность применения смертной казни к данной категории осужденных.

Рассматривая специальный субъектный состав лиц, в отношении которых высшая мера наказания ограничена, необходимо отметить такую категорию уязвимых осужденных, как женщины. Во всех пенитенциарных системах мира количество женщин составляет от 2% до 8% от общего числа осужденных.

Относительно обращения с женщинами международные документы устанавливают ряд стандартов. Детально международные стандарты в отношении женщин отражены в Правилах Организации Объединенных Наций, касающихся обращения с женщинами-заключенными и мер наказания для женщин-правонарушителей, не связанных с лишением свободы (Бангкокские правила)⁶.

Вопрос неприменения смертной казни к женщинам, не находящимся в состоянии беременности до сих пор является актуальным и дискуссионным.

Одним из принципов УК ДНР является принцип равенства граждан перед законом, закрепленный в статье 4. Причиной подобных изъятий для женщин традиционно объявляется то, что законодатель считает их менее общественно опасными, причем именно в связи с их половой принадлежностью.

Если обращаться к нормам международного права по этому вопросу, следует обратить внимание на пункт 2 принципа 5 Свода принципов защиты всех лиц, подвергаемых задержанию или заключению в какой бы то ни было форме, который гласит, что «меры, применяемые в рамках закона и

⁵ Рахманова Е. Н. Уголовно-правовое значение пожилого возраста лица, совершившего преступление. [Электронный ресурс]. URL: cyberleninka.ru/article/n/ugolovno-pravovoe-znachenie-pozhilogo-vozhrasta-litsa-sovershivshogo-prestuplenie (дата обращения: 10.02.2021 г.).

⁶ Перрон Ю.В. Международные стандарты в отношении уязвимых категорий осужденных и их реализация в российском пенитенциарном законодательстве. [Электронный ресурс]. URL: cyberleninka.ru/article/n/mezhdunarodnye-standarty-v-otnoshenii-uyazvimyh-kategoriy-osuzhdennyh-i-ih-realizatsiya-v-rossiyskom-penitentsiarnom-zakonodatelstve (дата обращения: 10.02.2021 г.).

предназначенные специально для защиты прав и особого статуса женщин, в особенности беременных женщин и кормящих матерей, а также детей, подростков, престарелых, больных или инвалидов, не рассматриваются как дискриминационные».

В то же время, некоторые авторы считают, что в ситуациях совершения соответствующих особо тяжких преступлений уместно вспомнить о максимальной эффективности высших мер наказания в аспекте частной превенции, что обуславливает вывод о возможности их назначения и исполнения в отношении лиц женского пола⁷.

В отношении беременной женщины такое решение обусловлено исключительно физиологическими факторами, находящимися вне гендерной оценки, а в отношении женщины, недавно родившей ребенка, – интересами новорожденного (включая в отдельных случаях его физиологическую выживаемость). Такой подход отвечает международным стандартам и реализован в ряде зарубежных стран.

Так, пункт 5 статьи 6 Международного пакта о гражданских и политических правах закрепляет, что смертный приговор не выносится за преступления, совершенные лицами моложе 18 лет, и не приводится в исполнение в отношении беременных женщин.

Также немаловажным является вопрос о неприменении смертной казни к душевнобольным, следует понимать, что уголовное законодательство ДНР в принципе отрицательно решает вопрос о возможности вынесения приговора к смертной казни в отношении лица, признанного невменяемым.

Освобождение от уголовной ответственности невменяемого предусмотрено частью 1 статьи 20 УК ДНР. При установлении, что лицо было невменяемым в момент совершения преступления, оно освобождается от уголовной ответственности и к нему могут быть применены меры медицинского характера (ст. 97 УК ДНР). Последующее выздоровление лица (до вынесения определения суда или после этого) не может привести к рассмотрению дела по существу и привлечению лица к ответственности, поскольку общественно-опасное действие было совершено им в состоянии невменяемости.

⁷ Тирранен В.А. Высшие меры уголовного наказания: новое слово в старом споре: монография. М.: Юрлитинформ, 2013. С. 23-25.

Иначе решается вопрос, если лицо совершило преступление в состоянии вменяемости, но к моменту заболело душевным заболеванием, которое лишило его возможности отдавать себе отчет в своих действиях или руководить ими. К такому лицу так же могут быть применены меры медицинского характера, но в случае выздоровления оно может подлежать наказанию, если не истекли сроки давности или нет других оснований для освобождения лица от уголовной ответственности и наказания.

При решении вопроса об уголовной ответственности такого лица следует иметь в виду установленные сроки давности к уголовной ответственности. Так как смертная казнь может быть назначена только за совершение определенных особо тяжких преступлений, срок давности будет составлять 15 лет на основании пунктом «г» части 1 статьи 78 УК ДНР. Если данный срок не истек, лицо привлекается к уголовной ответственности на общих основаниях. Суд может назначить любую меру наказания, предусмотренную санкцией соответствующей статьи УК ДНР, в том числе и смертную казнь. Вместе с тем при вынесении приговора суд будет учитывать, наряду с другими обстоятельствами и имевший место в прошлом факт заболевания выздоровевшего лица душевной болезнью. При назначении наказания в виде лишения свободы время применения мер принудительного лечения засчитывается в этот срок.

В то же время законодатель делает оговорку, что вопрос о применении сроков давности к лицу, совершившему преступление, наказуемое смертной казнью, решается судом, но, если суд не сочтет возможным освободить указанное лицо от уголовной ответственности в связи с истечением сроков давности, смертная казнь применена быть не может.

Некоторые противоречия возникают при рассмотрении применения смертной казни к лицу, которое заболело душевной болезнью, исключающей вменяемость, после вынесения смертного приговора. Подразумевается, что отбывание наказания препятствует нормальному лечению болезни, в связи с чем, согласно части 1 статьи 82 УК ДНР, лицо освобождается от дальнейшего отбывания наказания. По понятным причинам эта формула не может иметь отношения к смертной казни. Применительно к душевным заболеваниям следует применять терминологию, при которой нужно освободить от наказания тех, кто не может отдавать себе отчет в своих действиях, либо сознавать значение своих действий или руководить ими. Если лицо

выздоровливает, то к нему может быть применено наказание, если не истекли соответствующие сроки.

Таким образом, мы можем сделать вывод, что применение исключительной меры наказания является краеугольным камнем для законодательства. На наш взгляд важность определения специальных субъектов применение, к которым смертной казни является недопустимой, невозможно оспаривать ввиду особенностей их статуса. Отсутствие ограничений можно было бы считать прямым нарушением прав человека с точки зрения лишения права на исправление в отношении несовершеннолетних, ввиду не полностью сформировавшегося мировоззрения. В отношении лиц, имеющих психические расстройства также можно говорить о нарушении прав человека и ставить под вопрос реализации функций социального государства, которое обязано содействовать медицинской помощи в отношении таких лиц, а также обеспечивать безопасность иных лиц, при этом не нарушая прав иных лиц.

ЭКОНОМИКА И УПРАВЛЕНИЕ: ТРЕНДЫ СОВРЕМЕННОГО МИРА

СПЕЦИФИКА ФАКТОРОВ РАЗВИТИЯ СОЦИО-ЭКОЛОГО- ЭКОНОМИЧЕСКОЙ СИСТЕМЫ РЕГИОНА

Банникова Е.С. – аспирант, ФГБОУ ВО «Челябинский государственный университет»

Научный руководитель: Даванков А.Ю. – к.э.н., профессор, ФГБОУ ВО «Челябинский государственный университет»

Аннотация

В статье исследуются вопросы социо-эколого-экономического развития РФ, рассмотрена сущность региона в системном подходе и объединение их в многочисленные звенья, как комплекс подсистем. Рассмотрен регион, как комплекс подсистем, развитие его факторов в призме социо-эколого-экономических систем, отдельное внимание уделено категории «устойчивость развития региона» и представлены проблемы региона.

В современных условиях одним из целевых ориентиров социально-экономического развития РФ выступает обеспечение сбалансированного развития регионов. Данный подход закреплен в действующей Концепции долгосрочного социально-экономического развития РФ на период до 2020 г.

Концепция долгосрочного социально-экономического развития РФ предполагает, по сути, достижение к 2020 г. следующих ориентиров:

– в экономической сфере: обеспечение структурных сдвигов в экономике за счёт повышения эффективности использования ресурсов. Структурные сдвиги планируется обеспечить за счёт увеличения доли инновационного сектора в валовом внутреннем продукте (с 10,9% в 2007 г. до 18% в 2020 г. (в ценах 2007 г.)) при снижении доли нефтегазового сектора (с 18,7% до 11%), а также увеличении доли машиностроительного комплекса (с 14,9% до 23%) и химической промышленности (с 6,9% до 12%).

– в социальной сфере: обеспечение снижения доли населения с денежными доходами ниже величины прожиточного минимума (с 10,4% в 2007 г. до 6,2% в 2020 г.) будет иметь тенденцию к сокращению при увеличении доли среднего класса (к нему отнесены «лица со среднедушевым доходом свыше 6 прожиточных минимумов, а также лица, имеющие

автомобиль, банковские сбережения и возможность регулярного отдыха за границей)» (с 18% до 52-55%)¹.

При этом в условиях сложившейся системы управления особая роль в достижении намеченных ключевых ориентиров развития национальной экономической системы отводится регионам, что соответствует принципам федеративного устройства национальной экономической системы России. Понятие «регион» закреплено в Указе Президента РФ от 16.01.2017 г. № 13 «Об утверждении Основ государственной политики регионального развития Российской Федерации на период до 2025 года»: регион – это «часть территории Российской Федерации в границах территории субъекта Российской Федерации»².

Экономический подход к пониманию сущности региона позволяет констатировать, что регион представляет собой определённую часть территории, которая характеризуется общностью природных, социально-экономических, национально-культурных и иных условий. Регион может совпадать с границами территории субъекта национальной экономики либо объединять территории нескольких субъектов (макрорегион).

Системный подход к пониманию сущности региона позволяет констатировать, что регион представляет собой, во-первых, часть территории, в пределах которой сложились устойчивые связи между хозяйственными субъектами и потому он обладает некоторой автономией в принятии решений по развитию; во-вторых, регион представляет собой часть социально-экономического комплекса страны, и в этой связи его развитие должно быть согласовано с общей политикой развития национальной экономики; в-третьих, регион предстаёт как сложный территориально-производственный комплекс со своей структурой связи с внешней и внутренней средой и ввиду этого при его развитии необходимо учитывать специфику сформированных связей и

¹ О Концепции долгосрочного социально-экономического развития Российской Федерации на период до 2020 года (вместе с «Концепцией долгосрочного социально-экономического развития Российской Федерации на период до 2020 года»): Распоряжение Правительства РФ от 17.11.2008 г. № 1662-р (ред. от 28.09.2018 г.) / Официальный интернет-портал правовой информации. [Электронный ресурс]. URL: www.pravo.gov.ru, 02.10.2018. (дата обращения: 30.03.2021 г.).

² Об утверждении Основ государственной политики регионального развития Российской Федерации на период до 2025 года»: регион – это «часть территории Российской Федерации в границах территории субъекта Российской Федерации»: Указ Президента РФ от 16.01.2017 г. № 13 / Собрание законодательства РФ. 2017. № 4. Ст. 637. Раздел I, п. 2.

особенности исторически сформированного производственно-технического комплекса³.

В последнее время всё больше внимание уделяется экологической составляющей экономики региона – без учёта экологического фактора комплексное социально-экономическое развитие невозможно. В рассмотренных ранее документах данный принцип также находит своё отражение. В частности понятие экологической безопасности экономики и экология человека рассматриваются в системе показателей как важный фактор развития человеческого потенциала⁴, а реализация мероприятий по улучшению экологической ситуации – как один из факторов достижения целей государственной политики регионального развития⁵.

Таким образом, регион рассматривается как сложное объединение многочисленных звеньев производственных систем, экономической и социальной инфраструктуры, объединённых единой территорией, хозяйственной организацией и соответствующими управленческими структурами. Наиболее полный подход к пониманию сущности сложного многоаспектного понятия «регион», состоящего из целого комплекса взаимосвязанных и взаимозависимых подсистем представлен на рисунке 1⁶.

³ Макаров В.Л., Бахтизин А.Р., Сушко Д.Е. Агент-ориентированная социо-эколого-экономическая модель региона // Национальные интересы: приоритеты и безопасность. 2015. Т. 11. № 3 (288). С. 2.

⁴ О Концепции долгосрочного социально-экономического развития Российской Федерации на период до 2020 года (вместе с «Концепцией долгосрочного социально-экономического развития Российской Федерации на период до 2020 года»): Распоряжение Правительства РФ от 17.11.2008 г. № 1662-р (ред. от 28.09.2018 г.) / Официальный интернет-портал правовой информации www.pravo.gov.ru, 02.10.2018. – Раздел III, п. 11.

⁵ Об утверждении Основ государственной политики регионального развития Российской Федерации на период до 2025 года»: регион – это «часть территории Российской Федерации в границах территории субъекта Российской Федерации»: Указ Президента РФ от 16.01.2017 г. № 13 / Собрание законодательства РФ. 2017. № 4. С. 637. Раздел III, п. 7.

⁶ Величенко Е.А., Шеховцова С.Р. Сбалансированное развитие территорий в контексте стратегии устойчивого развития страны / В сборнике: Актуальные проблемы научных исследований. Сборник научных трудов по материалам V ежегодной Международной заочной научно-практической конференции: материалы и доклады. ЧУ ВО ЮРГИ. 2015. С. 10-17.



Рисунок 1. Регион как комплекс подсистем

С учётом специфики понятия региона как сложного комплекса подсистем, управление его развитием зависит от большого количества факторов. Под «фактором» понимается «совокупность основных, базовых причин, являющихся источником развития и функционирования региона»⁷. Рассмотрим их совокупность.

1. Природно-ресурсные факторы. К данной группе факторов относится прежде всего площадь территории, качество земельных ресурсов, наличие, состав и качество полезных ископаемых, уровень использования имеющихся ресурсов в экономике региона. Данный фактор целесообразно учитывать в расчёте на душу населения проживающего на территории, поскольку это более информативное свидетельство того, насколько развита территория и как используется её потенциал.

2. Демографические факторы. К данной группе факторов относится численность населения, коэффициент рождаемости, смертности, демографической нагрузки, ожидаемая продолжительность жизни, доля городского и сельского населения.

⁷ Шедько Ю.Н. Факторы и условия устойчивости развития региона: синергетика взаимодействия // Вестник Московского государственного областного университета. Серия: Экономика. 2014. № 4. С. 49-55.

3. Факторы трудовых ресурсов. К данной группе факторов относится численность населения, гендерный состав, трудовой потенциал региона (оценивается как доля трудоспособного населения в трудоспособном возрасте), качество трудового потенциала (уровень образованности, его квалификационные характеристики, соответствие специализации образования производственной структуре региона), уровень занятости в экономике региона, коэффициент напряжённости на локальном рынке труда.

4. Производственные факторы. К данной группе факторов относится объём производимого регионального продукта, структура произведённого регионального продукта (свидетельствует о производственной направленности региона), доля добавленной стоимости в произведённом региональном продукте (свидетельствует в частности об уровне технологического и инновационного факторов системы), объёмы производства на душу населения, совокупная средняя рентабельность предприятий производственного сектора, фондёмкость, фондовооружённость производственного процесса, уровень износа основных производственных фондов.

5. Финансовые факторы. К данной группе факторов относится объём регионального бюджета, в том числе на душу населения, источники его формирования, объёмы доходов каждого из субъектов региональной экономической системы (органы власти, предприятия и население), их соотношение, объём налоговых поступлений, в том числе на душу населения, направления расходования средств из регионального бюджета.

6. Факторы инфраструктуры. К данной группе факторов относится транспортная инфраструктура, институциональная инфраструктура, финансовая инфраструктура, торговая инфраструктура.

7. Инвестиционные факторы. К данной группе факторов относится объём инвестиций, в том числе на душу населения, структура инвестиций, доля инвестиций в основные производственные фонды, источники инвестиций.

8. Факторы науки и образования. К данной группе факторов относится количество образовательных учреждений различных типов, видов и форм, число студентов высших учебных заведений, численность кандидатов и докторов наук.

9. Факторы инновационной активности. К данной группе факторов относится затраты предприятий на технологические инновации, доля инновационной продукции в общем объёме производства, доля инноваций, приходящаяся на малые и средние предприятия, эффективность инновационных разработок, уровень их коммерциализации.

10. Факторы уровня жизни населения. К данной группе факторов относится размер среднемесячной заработной платы, доля населения с денежными доходами ниже прожиточного минимума, доля населения, которое можно отнести к «среднему классу», дифференциация доходов населения, источники доходов, уровень реальных располагаемых доходов.

11. Факторы социальной обеспеченности населения. К данной группе факторов относится затраты на социальные программы региона, расходы на оказание социальной помощи и поддержки населения, направленность такой поддержки, удельный вес инвалидов и лиц с ограниченными возможностями здоровья.

12. Факторы экологии. К данной группе факторов относится объём выбросов загрязняющих веществ в окружающую среду, объём улавливаемых и обезвреживаемых загрязняющих веществ, уровень использования и обезвреживания отходов производства и потребления, удельный вес затрат на экологические мероприятия, ввод в действие мощностей по охране водных, лесных, земельных, атмосферных ресурсов, по переработке отходов.

Таким образом, факторы развития региона многообразны, они взаимообуславливают, дополняют и оказывают сложное и порой противоречивое влияние друг на друга⁸. Выделенные 12 блоков факторов регионального развития должны быть использованы в целях управления развитием региона. Под развитием обычно подразумевается любое прогрессивное изменение, прежде всего, в экономической и социальной сферах. Если изменение количественное, говорят о социально-экономическом росте. При качественном изменении речь может идти о структурных изменениях или об изменении содержания развития, или о приобретении системой новых характеристик⁹.

⁸ Кабитова Е.В. Формализация противоречий во взаимосвязи факторов устойчивого развития региональной социо-эколого-экономической системы // Экономика и предпринимательство. 2015. № 11-2 (64). С. 329-333.

⁹ Щукина Л.В. Теоретические аспекты устойчивого развития региональных социально-экономических систем // Псковский регионалогический журнал. 2015. № 21. С. 38-50.

Развитие всегда имеет направленность, определяемую целью или системой целей. Если эта направленность положительна, то говорят о прогрессе, если отрицательна, то о регрессе, или деградации. Иными словами, природа развития территорий всегда предполагает определённую цель или несколько целей.

Развитие региона – многомерный и многоаспектный процесс, который обычно рассматривается с точки зрения совокупности различных социальных, экономических и экологических целей¹⁰. Даже если речь идёт только об экономическом развитии, оно обычно рассматривается совместно с развитием социальным и экологическим, поскольку социальное развитие позволяет обеспечить достойный уровень жизни населения в текущее время, а экологическое развитие позволяет учесть перспективные, долгосрочные аспекты условий и уровня жизни населения в будущем.

Развитие региона важно не как самоцель органов управления и самой системы, важно обеспечить устойчивое развитие. Категория «устойчивость развития региона» характеризуется понятием стабильности, равновесия, баланса, что является условием комплексного развития региона на долгосрочную перспективу с учётом баланса интересов экономики, социума и окружающей среды¹¹. Таким образом, устойчивое развитие региона предполагает:

- сохранение окружающей среды, проявляющееся в обеспечении баланса интересов экономического развития и защиты экологии, которое закладывает основы выживания цивилизации неопределённое количество времени;
- обеспечение воспроизводственного потенциала региона, функционирующего в режиме соблюдения баланса интересов всех субъектов, находящихся на его территории, соблюдения пропорций между отдельными элементами и компонентами региона (производство и экология, социальные и экономические цели, доходы и расходы, внутренние потребности и внешняя торговля и проч.);

¹⁰ Гусарова А.И. Совершенствование социально-экономического развития муниципального образования // Гуманитарный трактат. 2018. № 21. С. 61-63.

¹¹ Новаковская О.А., Митюхин Д.С. Управление устойчивостью региона // Вестник Забайкальского государственного университета. 2015. № 2 (117). С. 143-151.

– социальную ориентацию экономики региона, в рамках которой процессы хозяйствования и их развитие рассматривается не как конечная цель, а как средство формирования, развития, оптимального использования и воспроизводства человеческого потенциала.

Перечисленные ранее 12 блоков факторов могут быть распределены между компонентами социо-эколого-экономической системы региона. Результаты их распределения представлены в таблице 1.

Таблица 1

Факторы, определяющие устойчивое развитие региона

Подсистемы – компоненты региона			
Хозяйственно-экономический	Социальный	Природно-экологический	Институциональный
2) Демографические факторы 3) Факторы трудовых ресурсов 4) Производственные факторы 5) Финансовые факторы 7) Инвестиционные факторы 9) Факторы инновационной активности	10) Факторы уровня жизни населения 11) Факторы социальной обеспеченности населения	1) Природно-ресурсные факторы 12) Факторы экологии	6) Факторы инфраструктуры

Среди указанных в таблице 1 факторов развития социо-эколого-экономической системы региона особую роль играют институциональные факторы, основанные прежде всего на организации взаимодействия социальной и экономической составляющей подсистем региона. Ответственным субъектом за формирование данных факторов выступают региональные органы управления. Именно они выступают особым уровнем, который несёт основную функциональную нагрузку по формированию инфраструктуры и предпосылок экономического развития территорий. От стабильности развития региона зависит устойчивое позитивное развитие социально-экономических основ всего государства. Отечественный и зарубежный опыт свидетельствует о том, что грамотное проведение социо-эколого-экономической политики на местах может способствовать устранению многих диспропорций, назревших во всех сферах местного сообщества, являющихся воплощением тех или иных существующих противоречий местного самоуправления. Политика, проводимая органами местного самоуправления, направленная на социально-экономическое развитие региона, как показывает зарубежный опыт, должна строиться на основе прогнозов развития территории, составление которых позволяет

вовремя отследить возникновение возможных неблагоприятных тенденций в социально-экономическом положении. В современном мире с быстро меняющимися условиями возрастает значение прогнозирования наиболее вероятного развития событий. Для органов власти прогнозирование и стратегическое планирование становится необходимым атрибутом и основой для определения перспективных направлений развития всей экономической системы.

Современное состояние хозяйственно-экономической, социальной, природно-экологической подсистем любого региона характеризуется наличием проблем. При этом выделяются как общие проблемы, характерные для национальной экономики в целом, так и специфичные региональные проблемы. Здесь, однако, следует отметить, что региональные проблемы не находятся в отрыве от общенациональных, но имеют свою специфику и уровень проявления. Например, урбанизированные российские регионы (Москва и Санкт-Петербург, Московская, Ленинградская, Свердловская, Калининградская обл.) характеризуются высокими показателями естественной убыли: высокие значения среднего возраста местного населения сопровождаются низкими показателями рождаемости. Несмотря на это, убыль населения сравнительно невелика благодаря довольно интенсивному миграционному притоку. Привлекают население в эти регионы прежде всего возможности трудоустройства, поскольку они характеризуются наличием большого количества рабочих мест, низким уровнем безработицы. Относительно хорошая социально-экономическая ситуация способствует повышенной ожидаемой продолжительности жизни. В то же время концентрация населения в крупных городах уже сейчас чрезмерна, что создает большие экологические проблемы.

Менее урбанизированные регионы Центральной России (к данной категории относится большинство субъектов Центрального, Центрально-Черноземного, Волго-Вятского, Поволжского, а также ряд субъектов Северо-Западного, Уральского и Северо-Кавказского районов) долгое время характеризовались оттоком населения. Поэтому они характеризуются наиболее старой возрастной структурой жителей и самым высоким уровнем смертности. В последние годы приток мигрантов в эти регионы усилился, но численность коренного населения данных регионов уменьшается быстрее среднего по России, и миграционный приток не перекрывает темпы

естественной убыли. Особенно ярко это проявляется в сельской местности. В городах остро стоит проблема безработицы по причине сокращения уровня производства и также характерны проблемы экологии в силу отсутствия возможности осуществления финансовых вливаний в сферу. В сельской местности ситуация с занятостью лучше благодаря относительной стабильности сельского хозяйства. Вместе с тем на селе сильнее всего нарушен генофонд, массово распространен алкоголизм, минимальна продолжительность ожидаемой жизни.

Регионы нового освоения на севере и востоке России (большинство субъектов Северного, Западно-Сибирского, Восточно-Сибирского и Дальневосточного экономических районов) характеризуются сравнительно молодой возрастной структурой населения вследствие миграционного притока в последние десятилетия, во многих регионах отмечается естественный прирост населения. Вместе с тем данные территории характеризуются и высоким оттоком вследствие незаинтересованности переносить тяготы жизни в районах с суровыми природно-климатическими условиями. В итоге и так слабо заселенные территории с нехваткой трудовых ресурсов теряют перспективы дальнейшего освоения.

Можно выделить еще и ряд национальных автономий на юге России (республики Северного Кавказа и юга Сибири), которые характеризуются сравнительно высоким естественным приростом населения, которые перекрывает наличествующий миграционный отток. Возрастная структура населения этих территорий сравнительно молодая, ожидаемая продолжительность жизни наиболее высокая в стране, генофонд наиболее здоровый, в максимальной степени сохранена ценность института семьи. При этом на фоне слабого развития экономики ощущаются сильная перенаселенность и нехватка земли, особенно в сельской местности, что приводит к высокому уровню безработицы, причем безработной оказывается, в основном, молодежь, постоянно пополняющая число трудовых ресурсов. В итоге формируется напряженная социально-экономическая ситуация с высокой вероятностью конфликтов на национальной и религиозной почве, что еще более осложняет развитие экономики¹².

¹² Малинин А.М., Андреева Д.А. Особенности трансформации человеческого потенциала, трудового потенциала и человеческого капитала в контексте регионального рынка труда // Экономические проблемы регионов и отраслевых комплексов. 2017. № 3. С. 10-14.

АНАЛИЗ СУДЕБНЫХ РЕШЕНИЙ О ВЗЫСКАНИИ ДЕНЕЖНЫХ СРЕДСТВ В ПОРЯДКЕ РЕГРЕССА

Белокобыльская В.К. – студентка, ОУ ВО «Южно-Уральский технологический университет»

Научный руководитель: Сумина Н.В. – доцент, ОУ ВО «Южно-Уральский технологический университет»

Аннотация

В данной статье проанализированы понятия и особенности судебной практики взыскания денежных средств в порядке регресса, на примере таможенных органов. Рассмотрены условия предъявления иска к должностному лицу, а также важные моменты при вынесении судами решения при рассмотрении подобных споров.

В правовой практике есть научные работы, посвященные проблемам физических лиц, связанным с возникновением и выполнением перенаправляющих обязательств. При этом многие вопросы, поднятые в рамках реализации регрессных обязательств, в том числе возникшие в сфере таможенного дела, до сих пор не обсуждаются и вызывают споры, что также создает проблемы в практической деятельности. Таможенные учреждения, как правоохранительные органы, постоянно сталкиваются с проблемами правовой неопределенности по многим вопросам, связанным с возникновением и исполнением таможенных обязательств.

Возможность предъявлять регрессные иски к должностным лицам, незаконные действия (бездействие) которых привели к возмещению вреда за счёт средств из бюджета, существовала с 2011 г., но ФТС этой возможностью почти не пользовалась. О намерении же ФТС активного взыскания в порядке регресса денежных средств, выплаченных из казны по судебным искам участников ВЭД к таможене, стало известно в августе 2018 г. Тогда ведомством был подготовлен приказ от 23 августа 2018 г. № 1325 «Об утверждении Положения о подготовке и подаче в судебные органы исковых заявлений от имени Российской Федерации в лице ФТС России о взыскании денежных средств в порядке регресса» (на данный момент утративший силу).

Согласно документу, Минфин инициирует этот процесс, направляет в ФТС уведомление об исполнении за счёт казны судебного акта о возмещении вреда. Таможенные органы, в свою очередь, проводят проверку, устанавливая

виновных, и подают иски в суд. Процесс был запущен в районных судах Санкт-Петербурга в ноябре 2018 г.: местные правовые таможенные подразделения подали сразу несколько регрессных исков к должностным лицам таможен региона.

В ходе работы мы изучили некоторые редакции определения «регресса», и на основе их можно резюмировать: регресс – это метод осуществления компенсации кредитору (регредиенту) денежных средств, которые он потерял из-за третьего лица вместо или по вине должника (регрессата) (рис.1)¹.



Рисунок 1. Основные понятия взыскания денежных средств в порядке регресса

В роли регредиента нередко может выступать государство, т. к. оно регулирует и устанавливает нормы деятельности граждан РФ. Должностные лица в силу разных обстоятельств допускают различные нарушения, приводящие государство к судебным разбирательствам, по итогам которых оно обязано возместить убытки, причиненные гражданам действиями органов, нарушивших установленные законом порядки в лице конкретных сотрудников².

Мы считаем, что должностное лицо, нарушившее должностные инструкции, предписания, злоупотребляющее своим должностным полномочием, и чьи действия привели в результате к различному виду ущерба,

¹ Белокобыльская В.К. Взыскание денежных средств в порядке регресса // Вестник совета молодых ученых и специалистов Челябинской области. 2020. Т. 2. №4 (31). С. 73-78

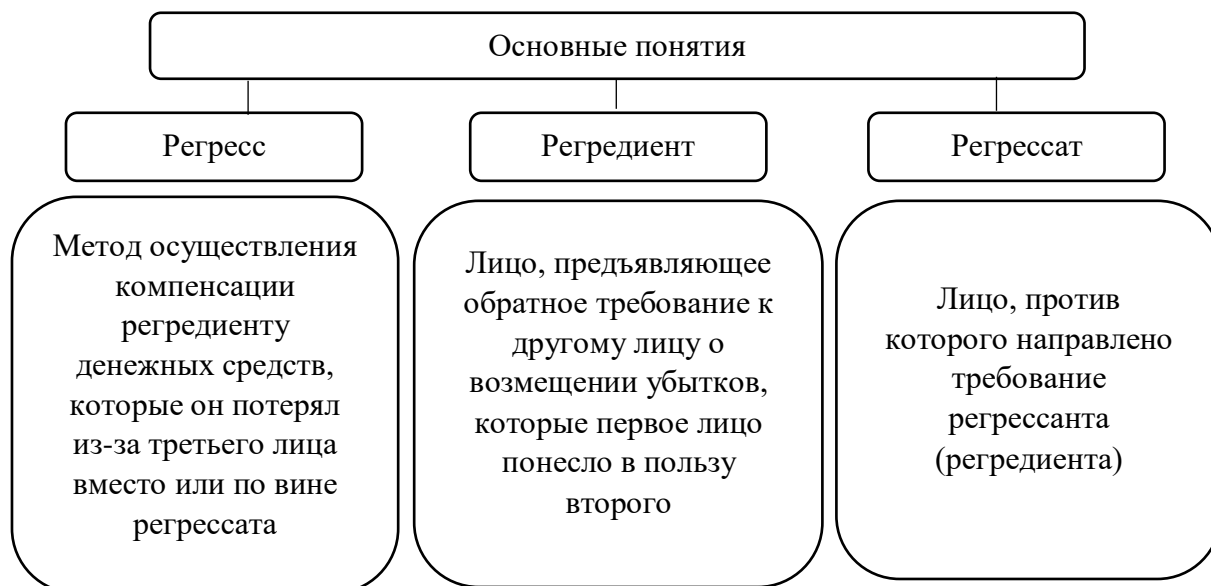
² Зардов Р.С. К вопросу о возможности регрессного взыскания выплаченных сумм единовременных пособий с виновных лиц // Право и государство: теория и практика. 2016. №3 (135). С. 75-79.

необходимо привлекать к разбирательству в качестве третьего лица, которое не заявляет своих требований по части спора. То есть, в случае необоснованных действий или бездействий государственных органов власти, которые привели к убыткам пострадавшую сторону, данное должностное лицо сразу должно стать участником процесса, т. к. согласно статье 61 Гражданского процессуального кодекса Российской Федерации, в последующем интересы работника будут затронуты правом государства возмещать взысканные ранее с него денежные средства, путем регрессного иска.

Перед подачей иска к должностному лицу необходимо выплатить компенсацию за соответствующее противоправное действие (бездействие), а также определить соответствующего истца на основе исследуемой группы дел. В судебной практике нет конкретной позиции по этому поводу. В различных судебных решениях истцом может быть Российская Федерация, Министерство финансов, Федеральное министерство финансов, главный распорядитель бюджетных средств и Федеральная таможенная служба России.

Из сказанного выше необходимо отметить, что при рассмотрении дела с регрессной направленностью, нужно обращать внимание на факт выплаты денежных сумм по исполнительному листу, так как именно исполнение этого обязательства перед потерпевшим является поводом для регресса, а не само причинение вреда должностным лицом.

Обратившись к практике, можно заметить, что самыми частыми нарушениями в таможенных органах являются превышение должностных полномочий и нарушение правил, регламентирующих надзор и контроль грузов, перевозимых через границу. В каждом конкретном разбирательстве суды устанавливают факт умысла, т. е. было ли действие должностного лица направлено на нанесение вреда или такого факта не было. Также стоит отметить, что в некоторых случаях вину одного конкретного лица невозможно установить и к ответственности привлекается группа лиц, при этом сумма регрессного возмещения соразмерна вине и делится между виновными.

Вопрос, касающийся пределов объема регрессного требования, не имеет однозначного решения. В юридической литературе выделяют две основные точки зрения. Первая гласит, что должностное лицо несет ответственность в соответствии с нормами служебно-трудового законодательства. Она точно основывается на источнике причинения вреда, а именно вред причиняется

вследствие исполнения должностных обязанностей сотрудника таможенных органов. Также стоит отметить, что, исходя из этой точки зрения, возмещение убытков путем регресса, является разновидностью требования о возмещении материального ущерба, который был нанесен сотрудником органу государственной власти³.

Вторая точка зрения основывается на идее того, что порядок предъявления регрессного требования государством должен быть закреплен в гражданском законодательстве, а никак не в трудовом. Сторонники этой точки зрения подкрепляют свою теорию тем, что источником регресса являются гражданские правоотношения, возникающие в связи с возмещением субъектом публичного права вреда, причиненного должностным лицом, состоящим в трудовых правоотношениях с государственным органом, а не с публично-правовым образованием⁴.

Однако на практике размеры регрессного требования суды определяют с учетом занимаемого должностного положения и степени вины лица. Так как при подаче иска государственный орган требует максимально возможную сумму взыскания. Суд в свою очередь определяет ее соразмерность с виной должностного лица.

Таким образом, государственные органы обладают правом регрессного требования. Должностные лица таможенных органов, отвечая за надзор и контроль, иногда отступают от должностных инструкций, либо превышают свои должностные полномочия, тем самым наносят вред гражданам или корпорациям, который в последствии компенсирует государство. В свою очередь государство, пользуясь правом регрессного иска, старается возместить понесенные убытки. Суды, рассматривая дела, стремятся определить степень вины должностных лиц, а также размер нанесенного ущерба их действиями. Как уже было сказано, в законе нет конкретного механизма определения сумм, поэтому суды учитывают должностное положение, сумму выплаты потерпевшему, количество виновных и степень их вовлеченности в причинение вреда.

³ Шабунина И.С. Особенности регрессных требований к лицу, причинившему вред // Вестник Волжского ун-та им. В. Н. Татищева. 2003. №36. С. 101.

⁴ Песин С.В. Государство как субъект юридической ответственности: дис. ... канд. юрид. наук. М.: РГБ, 2003. С. 173.

На наш взгляд, нецелесообразно применять регрессное право к должностным лицам, которые не являются руководителями. Практика показывает, что чаще всего привлекают к ответственности инспекторов, а руководители никаким образом не причастны к делу, несмотря на то, что их основная задача – контроль за исполнением закона и предписаний. В пример можно привести дело № 2-270/2019 по исковому заявлению Российской Федерации в лице Федеральной таможенной службы России к должностным лицам Бурятской таможни о возмещении ущерба в порядке регресса. Суд рассмотрел служебные проверки, где было указано, что сначала был необоснованный отказ в подтверждении кодов товаров, затем вышестоящие должностные лица не проконтролировали должным образом действия своих подчиненных. При этом суд посчитал виновными только инспекторов и принял решение частично удовлетворить иск, взыскав с них часть суммы, заявленной в иске.

Безусловно, вышестоящие должностные лица нарушили требования регламента, но при этом халатное отношение руководства никаким образом не было учтено. Поэтому следует регрессные требования предъявлять руководителям органов для стимулирования и более ответственного подхода к своим обязанностям.

Судебная практика показывает, что суды не всегда удовлетворяют иски государства к должностным лицам. Например, рассмотрев дело № 2-2881/2019 по иску Федеральной таможенной службы к главному государственному таможенному инспектору отдела таможенного оформления и таможенного контроля г. Санкт-Петербург о взыскании денежных средств в порядке регресса, суд не удовлетворил иски Российской Федерации в лице ФТС, т. к. прошел срок исковой давности⁵. В решении суда указано, что факт нарушения должностным лицом был выявлен, что в последующем привело к возмещению убытков со стороны государства. При этом регрессный иск был подан спустя большой промежуток времени, что снимает с ответчицы обязанность доказывать свою невиновность и в целом возмещать причиненный ущерб.

Данный пример затрагивает важный момент – срок исковой давности. Согласно статье 196 ГК РФ по общему правилу срок исковой давности

⁵ Решение №2-2881/2019 от 10 апреля 2019 г. по делу № 2-11472/2018 Приморского районного суда города Санкт-Петербурга. [Электронный ресурс]. URL: sudact.ru/regular/doc/MYy7nBJ17flb/?regular-t (дата обращения: 15.11.2020 г.).

составляет три года. Первоначальное решение по указанному делу было вынесено в 2015 г., а регрессный иск был подан в 2019 г. Соответственно, государство потеряло возможность предъявить иск к должностному лицу. Также следует отметить, что срок на право регресса начинается со дня выплаты регредиентом долгов регрессата.

Законодательством таможенным органам определена важная роль по обеспечению экономической безопасности страны. Должностными инструкциями четко устанавливается порядок проверки и контроля, который они должны соблюдать для выполнения своих функций. Нередко должностные лица допускают нарушения данного регламента, что приводит к убыткам лиц, перемещающих товары и транспортные средства. В этом случае потерпевшая сторона через суд возмещает ущерб, а в роли ответчика выступает Российская Федерация. Так как государство понесло убытки из-за некомпетентности или превышения должностных полномочий сотрудников, то оно имеет право возместить убытки путем регрессного иска.

Проводя данное исследование, мы отметили, что возмещение ущерба государству путем регресса достаточно часто применяется в отношении должностных лиц. Это связано с тем, что на должностное лицо возложена ответственность по охране и гарантированию прав и свобод, поэтому такое лицо должно быть компетентным и хорошо подготовленным. Оно действует на основании федеральных законов, уставов и должностных инструкций. Поэтому за нарушение этих норм государство должно иметь право на регрессное взыскание. Суды в свою очередь изучают обстоятельства дел, устанавливают вину, определяют объем ущерба, чтобы вынести решение, соответствующее степени вины должностных лиц, причинивших ущерб.

При анализе судебных решений по делам взыскания убытков с должностных лиц таможенных органов путем регресса нами было замечено, что законодательная терминология не содержит конкретного понятия регрессного обязательства, не раскрыта его сущность, а это затрудняет практическое применение регресса и усложняет определение правового статуса регрессата и регредиента. К тому же признан утратившим силу приказ ФТС от 23 августа 2018 г. №1325 «Об утверждении Положений о подготовке и подаче в судебные органы исковых заявлений от имени Российской Федерации в лице ФТС России о взыскании денежных средств в порядке регресса», поэтому можно предложить введение нового приказа по

обращению к судебному иску, в котором будут полностью прописаны понятия, порядок, основания и сроки взыскания убытков с должностных лиц ФТС.

Ещё один важный момент в решении данной проблемы – срок исковой давности. Зачастую суду приходится снимать с ответчиков обязанность по доказательству своей невиновности и в целом по возмещению причиненного ущерба, т. к. регрессный иск был подан спустя большой промежуток времени. Отсюда мы можем сделать только один вывод, что таможенными органами следует быстрее реагировать на судебные решения.

Также считаем необходимым ужесточить проведение служебной проверки лиц при подаче первоначального иска от физического и юридического лица к ФТС. Это может значительно снизить количество регрессных исков, предъявляемых к должностному лицу. Доказательств будет достаточно для признания вины лица, и ответственность за причинение ущерба будет нести то должностное лицо, которое и совершило деяние, а не Федеральная таможенная служба.

КОРПОРАТИВНАЯ СОЦИАЛЬНАЯ ОТВЕТСТВЕННОСТЬ КАК ИНСТРУМЕНТ МАРКЕТИНГОВОЙ ПОЛИТИКИ

Вапирова В.О. – студентка, ГО ВПО «Донецкий национальный университет экономики и торговли имени Михаила Туган-Барановского»

Научный руководитель: Костанда А.В. – к.э.н., доцент, ГО ВПО «Донецкий национальный университет экономики и торговли имени Михаила Туган-Барановского»

Аннотация

В статье рассмотрена корпоративная социальная ответственность как один из основных инструментов маркетинговой стратегии средних и крупных компаний; были обоснованы причины становления, изучены основные подходы и концепции КСО и выделены главные аспекты, которыми должен руководствоваться маркетолог при составлении социально ответственного маркетингового плана. Особое внимание было уделено зарубежному опыту реализации КСО и тенденциям её развития в России.

На сегодняшний день мировому рынку характерна высокая конкуренция, и успех любого бизнеса напрямую зависит от взаимоотношений с клиентами, без которых ни один хозяйствующий субъект не сможет реализовывать свою деятельность. В связи с этим важно создать прочный положительный имидж и репутацию, которые могут повысить ценность данной компании перед клиентом.

В рамках глобализационных тенденций определённым изменениям была подвергнута маркетинговая политика. Если раньше основой стратегии маркетологов выступали интересы компании, связанные с увеличением прибыли, и предположения «о неограниченных ресурсах и отсутствии влияния на окружающий мир»¹, то современная тенденция выступает за сохранение тех же позиций касательно прибыли, но с признанием проблем социального, экологического и этнического характера. Эта теория легла в основу концептуальных изменений теории и практики в отношении разработки продукта, ценообразования, брендинга и общих стратегий маркетинга как науки.

¹ Зинцова М.В., Воронцова М.А., Зинцов К.С. Реализация концепции экологического маркетинга // Российский внешнеэкономический вестник. 2019. №8. [Электронный ресурс]. URL: cyberleninka.ru/article/n/realizatsiya-kontseptsii-ekologicheskogo-marketinga/viewer (дата обращения: 28.03.2021 г.).

Сегодняшние тенденции требуют не только достижения удовлетворения интересов бизнеса, но и поиск путей учёта вопросов незащищённых слоёв населения, способов снижения негативного влияния на окружающую среду, защиту природных ресурсов. Эти факты стали основополагающими для распространения среди предпринимателей концепции «корпоративной социальной ответственности» (КСО), изучение теоретических и практических аспектов которых становится всё более актуальным.

Корпоративная социальная ответственность представляет собой ответственность компании за последствия своей деятельности на окружающую среду и общество в целом². Становление данной концепции связано с изменением предпочтений клиента. Так, на выбор клиента, помимо цены и качества, большое влияние стали оказывать личные убеждения, моральные принципы, гарантированность безопасности использования продукта и движение по защите окружающей среды. Смещение подхода предприятий от ориентации на прибыль к этическим, социальным и экологическим вопросам является результатом изменения отношения потребителей к этим вопросам. Так, по данным отчёта Aflac 77% потребителей говорят, что они были бы более склонны покупать продукты или услуги компании, если бы она продемонстрировала приверженность к решению социальных, экономических и экологических проблем (также с этим согласились 73% инвесторов). Более того, почти половина респондентов заявили, что компаниям необходимо «сделать мир лучше», по сравнению с 37%, которые заявили, что для бизнеса важнее зарабатывать деньги для акционеров³. Эти результаты важны для формирования эффективной стратегии по увеличению конкурентоспособности организации посредством внедрения КСО как основного воздействующего элемента.

С момента появления концепции КСО (1970-е гг.) можно выделить ряд подходов (рис. 1).

Основоположником первого, «теории корпоративного эгоизма», является М. Фридман, согласно которому существует лишь одна социальная

² Гончаров А.И. Особенности развития корпоративной социальной ответственности в России // Гуманитарные, социально-экономические и общественные науки. 2020. №11-2. [Электронный ресурс]. URL: cyberleninka.ru/article/n/osobennosti-razvitiya-korporativnoy-sotsialnoy-otvetstvennosti-v-rossii/viewer (дата обращения: 28.03.2021 г.).

³ Top Corporate Social Responsibility Trends in 2020. [Электронный ресурс]. URL: www.smartrecruiters.com/blog/top-corporate-social-responsibility-trends-in-2020/ (дата обращения: 28.03.2021 г.).

роль бизнеса: максимизация прибыли по «правилам игры». Т.е. компания должна своевременно расплачиваться по своим обязательствам перед государством (налоговые платежи), поставщиками, работниками (з/п), обеспечивать условия безопасности труда и защите окружающей среды. По его мнению, соблюдение всех этих моментов делает бизнес социально ответственным.



Рисунок 1. Основные подходы и концепции КСО

Следующий подход «теория корпоративного альтруизма» прямо противоположен концепции М. Фридмана. Согласно ему, корпорации должны участвовать в улучшении качества жизни общества путём использования программ социального инвестирования и волонтерства.

Подходы «с позиций социальных требований» определяют основную цель деятельности хозяйствующего субъекта в удовлетворении социальных потребностей общества; «с позиции заинтересованных сторон» – удовлетворение интересов, в первую очередь, заинтересованных сторон (акционеров, банкиров, партнёров и т. д.).

Последней выделяемой концепцией является идея этического обязательства бизнеса перед обществом, который также несёт название «тройной результативности деятельности». Человек, который выдвинул эту теорию, Дж. Элкингтон считал, что каждое предпринимательство несёт в себе

три основные функции: экономическую, социальную и экологическую ответственность перед обществом⁴.

Отличия в подходах объясняются уровнем развития каждого региона, своей спецификой ведения бизнеса, географическим положением. На разных этапах жизнедеятельности предприятия концепция корпоративной социальной ответственности может меняться.

Таким образом, некоторые определения сосредоточены на внешних группах компании, в то время как другие подчеркивают ее внутреннюю среду. Более того, некоторые определения касаются интересов заинтересованных сторон, в то время как другие относятся к более широким перспективам – местному сообществу, окружающей среде, обществу и т. д.

Одно из наиболее полных определений было введено А. Кэрроллом, который предложил и разработал одну из наиболее сложных, полных и наиболее широко распространенных моделей корпоративной социальной ответственности, которую до сих пор используют многие исследователи (рис. 2).

В модели четырехуровневой пирамиды корпоративной социальной ответственности КСО описывается как многоуровневая концепция. Модель выделяет четыре различных типа корпоративной ответственности: экономическая (получение прибыли); законный (подчиняться закону), этический (действовать правильно, справедливо, честно) и филантропический (быть хорошим гражданином).

⁴ Бочарова Н.А. Совершенствование механизма внедрения корпоративной социальной ответственности на АТП // Экономика транспортного комплекса. 2017. №29. [Электронный ресурс]. URL: cyberleninka.ru/article/n/sovershenstvovanie-mehanizma-vnedreniya-korporativnoy-sotsialnoy-otvetstvennosti-na-atp (дата обращения: 28.03.2021 г.).



Рисунок 2. Модель КСО согласно А. Кэрролла

Модель относится ко всем группам внутренних и внешних заинтересованных сторон, к которым следует относиться справедливо с учетом прав человека, социальных интересов, защиты окружающей среды и законов природы.

Котлер и Леви в своей книге «Корпоративная социальная ответственность» характеризуют корпоративную социальную ответственность как ориентированность деятельности компании на повышение благосостояния общества за счёт корпоративных ресурсов.

Введение политики КСО доказала свою эффективность в развитии компании, преимуществом которой стали:

- улучшение имиджа и бренда компании;
- преимущество перед конкурентами в привлечении новых инвесторов и клиентов;
- лёгкое удержание сотрудников;
- низкие операционные расходы.

Социально ответственная организация в основе своей политики подразумевает заботу о клиентах, сотрудниках, компаньонах, обществе в целом и окружающей среде. Таким образом, политика КСО подразумевает оказание широкого влияния на общественное сознание, что является главным ключом к успешному ведению своего бизнеса.

По мере того, как данная концепция формирует общественный имидж любой компании, её игнорирование со стороны маркетинга формирует существенные риски по осуществлению эффективной деятельности. На

сегодняшний день КСО играет решающую роль в эффективных маркетинговых стратегиях в роли главного управленческого инструмента, который имеет прямое и косвенное влияние на корпоративную репутацию, организационную идентичность и корпоративный маркетинг.

Потребительские интересы и корпоративный маркетинг взаимосвязаны друг с другом. Чтобы способствовать формированию у маркетологов социально ответственной модели поведения при достижении целей компании, необходимо уделять особое внимание отслеживанию тенденций и изменениям в ценностях и убеждениях общества. Затем маркетологи должны спрогнозировать долгосрочные последствия решений, связанных с этими изменениями⁵.



Рисунок 3. Модель принятия маркетинговой стратегии

Необходимо помнить, что компания не может удовлетворить все потребности общества, поэтому менеджеры по маркетингу в разных фирмах должны рассматривать определённые социальные проблемы в рамках своей деятельности, которые являются наиболее актуальными для них, чем другие. Актуальность той или иной социальной проблемы определяется сферой деятельности компании, рекламными усилиями, ценовой политикой и политикой распространения, а также ее философией социальной ответственности. Именно поэтому перед маркетологом стоит важная задача по разработке и реализации устойчивого социально ответственного маркетингового плана.

⁵ Social Responsibility & Ethics in Marketing. [Электронный ресурс]. URL: www.cleverism.com/social-responsibility-ethics-marketing/ (дата обращения: 28.03.2021 г.).

Можно выделить основные аспекты, которыми должны руководствоваться маркетологи в своей практике социальной ответственности:

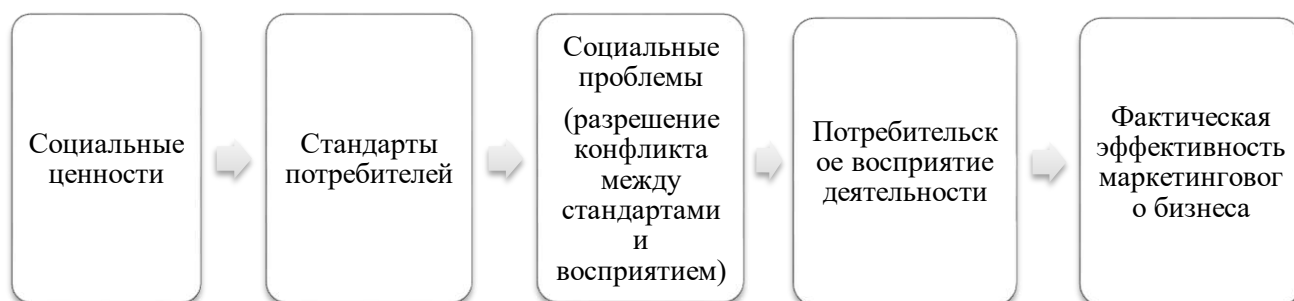
1. Ориентация на интересы потребителя. Компании должны основывать свою политику удовлетворения потребностей общества. Задача маркетолога состоит не только в изучении предпочтений своих клиентов, но и в рассмотрении взглядов потенциальных клиентов и адаптации социального плана под них.

2. Инновации. На рынке высокой конкуренции производителю необходимо постоянно искать пути по улучшению продуктов и услуг, тем самым удерживая пользователей и иметь преимущества перед другими компаниями. Постоянная разработка маркетологами политики индивидуализации бренда позволит выдвигать компанию как инновационный проект, что положительно скажется на её инвестиционной привлекательности.

3. Стоимость продукта. Компания, которая производит качественный и ценный товар, устанавливает оптимальную цену, не должна использовать «агрессивную» рекламную политику.

4. Смысл миссии. Необходимость в чётко сформулированной миссии заключается в формировании плана действий, целей и методов на её основе. Ставя благо общества и сохранение окружающего мира превыше получения прибыли в рамках индивидуальной политики, приведёт к увеличению клиентов, которые готовы будут платить за продукцию либо услуги более высокие цены, если компания будет вкладывать часть прибыли в социальную деятельность.

5. Ценность общества. Если традиционный маркетинговый подход придерживается политики сокращения затрат и увеличения прибыли, то в рамках КСО создаётся программа ответственности перед потребителями, подразумевающая качественное удовлетворение желаний общества в знак благодарности за внесённый вклад в их развитие.

В настоящее время идеи корпоративной социальной ответственности пропагандируются многочисленными международными организациями. Примерами КСО выступают политика по улучшению условий труда, благотворительность, волонтерство в сообществе, корпоративная политика на благо окружающей среды, социальные и экологические сознательные инвестиции и др.

Хорошим примером ведения корпоративной социальной ответственности является мировой гигант «Johnson & Johnson», который ориентирует свою политику уменьшения негативного воздействия на планету в течение нескольких десятилетий. Уже на сегодняшний день компания стала внедрять возобновляемую экономичную альтернативу электричеству (энергию ветра) и находится в постоянном поиске новых источников для будущего обеспечения своих потребностей в размере 35%.

Компания «Google», в свою очередь, продвигает инициативу в области борьбы против социальных проблем. Она также выделила более одного миллиарда долларов на проекты в сфере возобновляемых источников энергии и получила наивысшую оценку CSR RI отчасти из-за того, что их центр обработки данных потребляет на 50% меньше энергии, чем другие в мире.

«Coca-Cola», получив данные о том, что их огромный парк грузовиков принёс в мир 3,7 миллиона метрических тонн парниковых газов, внесли колоссальные изменения в цепочку поставок, а также инвестировали в новые машины с альтернативным топливом. К 2020 г. выбросы углекислого газа в атмосферу сократились на 25%. Борьбу с парниковыми газами также ведёт мировой производитель автомобилей как «Ford Motor Company».

Политику социальной поддержки ведут такие компании как «Netflix» и «Spotify», которая ориентирована на улучшение труда своих сотрудников. Так, «Netflix» предлагает 52 недели оплачиваемого отпуска по уходу за ребёнком, который можно взять в любое время, в отличие от 18-недельного отпуска, предоставляемого другими технологическими компаниями. «Spotify» предлагает 24 недели.

«Pfizer» продвигает инициативу по повышению осведомлённости касательно неинфекционных заболеваний и оказанию медицинской помощи малообеспеченным группам населения. «Wells Fargo» ежегодно жертвует до 1,5% своего дохода на благотворительность. Обувная компания «TOMS» ведёт политику по пожертвованию пары обуви за каждую продаваемую пару, а прибыль использует для оказания помощи слабовидящим детям, обеспечения безопасной питьевой воды и создания предприятий в

развивающихся странах. Они также являются активными сторонниками по борьбе с издевательствами⁶.

Это всего лишь небольшой список зарубежных компаний, которые используют КСО для защиты окружающей среды и улучшения условий жизни общества.

Что же касательно российского предпринимательства, то политика социальной ответственности компаний только набирает свою популярность. Только незначительное количество «продвинутых» компаний стали внедрять практику Запада по обеспечению социальной ответственности. Тем не менее на сегодняшний день в России существует ряд компаний, которые активно занимаются КСО.

Одним из таких ярких примеров является лесопромышленная компания «Илим Палп», которая определила приоритеты своей социальной политики. Так, компания поддерживает малый и средний бизнес, защищая малые города от градообразующих компаний и обеспечивая конкурентный рынок товаров и услуг. Также «Илим Палп» на постоянной основе осуществляется спонсорство и благотворительность, главным направлением которой является поддержка детских домов, спортивных комплексов, развитие медицинских учреждений.

Ещё одним ярким примером реализации социальной ответственности является ОАО «НК Лукойл». Деятельность компании осуществляется по следующим направлениям: реализация природоохранных мероприятий, сохранение национально-культурной самобытности, поддержка спорта, содействие помощи общественным объединениям, нуждающимся в помощи, особенно забота о детях-сиротах.

Политика КСО задевается не только предприятиями, но и финансово-банковскими учреждениями. Большое внимание благотворительности уделяет «Сбербанк» (сейч. «Сбер»), создавая целевые фонды, такие как «Вклад в будущее», «Сбер вместе», которые реализуют значимые для государства проекты развития образования, финансовой грамотности, инициатив некоммерческого бизнеса. Необходимо отметить, что в период пандемии COVID-19 в фонд «Вклад в будущее» поступило более 90 млн рублей, которые были направлены на поддержку проекта по созданию

⁶ 16 Brands Doing Corporate Social Responsibility Successfully. [Электронный ресурс]. URL: digitalmarketinginstitute.com/blog/corporate-16-brands-doing-corporate-social-responsibility-successfully (дата обращения: 28.03.2021 г.).

вакцины и лекарственных средств и изучение влияния данного вируса на организм человека.

Компания «Яндекс», в свою очередь, в разгар первой волны коронавируса запустила проекты «Помощь рядом», обеспечивающий поездки медикам, бесплатное тестирование и социальную доставку продуктов тем, кто не мог выйти на улицу. Также компания обеспечила своих сотрудников полным перечнем антисептических средств, средств гигиены, масками, а также оказывало поддержку заболевшим работникам. Несмотря на улучшение эпидемиологической ситуации и разработку вакцины, руководство «Яндекса» решило сделать проект «Помощь рядом» постоянной социальной программой благотворительности⁷.

Подводя итог, необходимо сказать, что устойчивое и долгосрочное развитие любой компании на сегодняшний день неразрывно связано с корпоративной социальной ответственностью, направленной, в первую очередь, на соблюдение интересов общества и окружающей среды. Для эффективной реализации данной политики неоспоримым моментом является формирование и внедрение высоких стандартов маркетингового поведения. Опыт западных компаний показывает их заинтересованность к деятельности КСО и понимание важности, осуществляемой ими политики. Ежегодно компании тратят миллиарды долларов на крупномасштабные социальные проекты, благотворительные программы и поиск путей минимизации негативного влияния их деятельности на окружающую среду.

В российском предпринимательстве данная тенденция не получила столь широкого применения. На данный момент существует незначительное количество крупных российских компаний, которые стали активно внедрять социальную политику, однако ежегодно количество социальных проектов в данном направлении растёт, что указывает на понимание компаниями роли КСО как эффективного инструмента управления рисками.

⁷ Зачем российские компании вкладывают миллионы в корпоративную социальную ответственность. [Электронный ресурс]. URL: forbes.ru/forbeslife/416541-zachem-rossiyskie-kompanii-vkladyvayut-milliony-v-korporativnyuyu-socialnyuyu (дата обращения: 28.03.2021 г.).

СОСТОЯНИЕ И ТЕНДЕНЦИИ РАЗВИТИЯ ИННОВАЦИОННОЙ ЭКОНОМИКИ В РОССИЙСКОЙ ФЕДЕРАЦИИ

Веселова П.В. – студентка, Российский экономический университет имени Г.В. Плеханова

Числова В.М. – студентка, Российский экономический университет имени Г.В. Плеханова

Шпанова Ю.Д. – студентка, Российский экономический университет имени Г.В. Плеханова

Научный руководитель: Рудковская М.М. – к.и.н., доцент, Российский экономический университет имени Г.В. Плеханова

Аннотация

В статье ставится задача рассмотреть экономику инноваций в Российской Федерации на основе теории Пола Ромера. Согласно исследованию, был выявлен путь стимулирования появлений инновации в экономике и в стране в целом. Исследование макроэкономических показателей страны в экономике инноваций поможет наиболее точно определить этап развития Российской Федерации в данном секторе.

Инновации играют огромную роль в экономике любой страны, т. к. именно они способствуют экономическому росту и являются основой для НТП, который определяет конкурентные преимущества как фирмы, так и страны. Данная статья посвящена проблеме коммерциализации государственных проектов по разработке инновационных технологий и отсутствия благоприятных условий для внедрения этих технологий со стороны частных предпринимателей.

При написании статьи были использованы такие методы, как анализ литературы и нормативно-правовых документов, индукция, изучение сведений, дедукция.

Интересно, что ранее в макроэкономических исследованиях основное внимание было направлено на технологические инновации как на главный фактор экономического роста, но не рассматривалось, как именно рыночные условия и экономические решения влияют на создание инноваций. Примером тому служит модель Роберта Солоу 1956 г. В модели Солоу предполагается, что движущей силой роста служит накопление производственного капитала, причем в каждый период времени прирост капитала является постоянной долей ВВП. Сам же ВВП задается неоклассической производственной

функцией от базовых факторов производства, т. е. труда и капитала. Такая функция характеризуется убывающей отдачей. К примеру, если труд – это фиксированная величина, то увеличение капитала будет приносить снижающийся доход, что, в свою очередь, послужит снижением темпов экономического роста. Поэтому Солоу решил ввести предположение об экзогенном техническом прогрессе, которое определяет в его модели долговременный темп роста экономики.

Выводы Солоу не противоречат данным по отдельным странам, но не соответствуют международным данным, которые свидетельствуют о различных темпах роста. В то время, как экономики одних государств успешно развиваются, другие находятся в состоянии стагнации на протяжении долгого времени. По мнению многих экспертов, данная модель экзогенного роста не раскрывает его фундаментальных причин.

В отличие от Роберта Солоу, Пол Ромер предложил теорию, объясняющую долговременный экономический рост и различие между странами – здесь должно быть цитирование. По мнению Ромера, основой экономического роста служит поддержание новых технологий со стороны государства. Ромер также продемонстрировал, как экономические силы управляют готовностью компаний генерировать новые идеи и инновации, доказав, что передовые технологии становятся важнейшим драйвером экономического роста. Безусловно, теория, связанная с внедрением технологий в экономику страны, не является новой, но точка зрения Ромера важна тем, что ее основой является поддержка со стороны государства научной и образовательной сферы.

Однако следует добавить, что рыночная экономика имеет важные недостатки, один из которых – зависимость от внешних факторов. В этой связи для максимизации результата государством должны быть хорошо изучены внешние экономические факторы. Если проанализировать динамику ВВП, за последние 9 лет, то российская экономика выросла на 6%, в то время как мировая экономика – на 35%¹. Данный показатель говорит о том, что экономике РФ нужен новый толчок к развитию. Ведь нельзя забывать, что, начиная с 90-х гг., Россия взяла курс на сырьевой тип экономики, негативные последствия которой на сегодняшний день пытается устранить государство.

¹ Сайт Конференции ООН по торговле и развитию [Электронный ресурс]. URL: unctad.org/ (дата обращения: 17.03.2021 г.).

Рассмотрим экономическую ситуацию на макро- и микроуровне в Российской Федерации. На сегодняшний день экономическая ситуация осложнена следующими факторами: санкциями со стороны США и Европы, направленными, глобально, на снижение деловой активности Российских Компаний/Предпринимателей на мировом рынке и, как следствие – на минимизацию распространения российских товаров на мировом рынке; нестабильным курсом рубля, что, в основном, связано с падением экспортных цен на российскую нефть; превышающие прогнозы экономистов темпы инфляции (цель Правительства по темпам инфляции на 2018 г. - 4%, результат – более 4,2%; цель на 2019 г. – 4,5%, прогноз экономистов – более 5%)². Вместо того чтобы развивать собственное производство, Россия, по-прежнему, остаётся импортером товаров, произведённых из собственного сырья.

Рассмотрим возможность применения теории Ромера на российскую экономику. Наряду с тем, что расходная часть бюджета включает экспорт товаров, она включает в себя и финансирование науки. В качестве примера можно привести исследовательскую деятельность инновационного центра «Сколково», по сути, являющимся первым, построенным с нуля, полноценным наукоградом в постсоветское время (то есть именно в РФ), и результаты этой деятельности. Очень часто научный центр «Сколково» сравнивают с американской Силиконовой долиной, что является ошибочным утверждением.

В технопарке был создан первый в мире интерактивный безэкранный (воздушный) дисплей Displair³. Однако данный продукт так и не был выпущен в продажу. Также были разработаны пакеты программ для моделирования нефтегазовых месторождений и предложен принцип видеорасширения для систем распознавания речи RealSpeaker. Но первые были куплены американской компанией Pioneer Natural Resources, а патент на дальнейшую разработку нового принципа принадлежит ирландской компании. Таким образом, мы видим, что все инновационные проекты, разработанные в Сколково и проспонсированные государством, так и не нашли своего потребителя на внутреннем рынке страны.

² Прогноз социально-экономического развития Российской Федерации до 2024 года, С. 3 [Электронный ресурс]. URL: www.economy.gov.ru/material/file/450ce3f2da1ecf8a6ec8f4e9fd0cbdd3/Prognoz2024.pdf (дата обращения: 15.03.2021 г.).

³ Сайт научного центра «Сколково» [Электронный ресурс]. URL: old.sk.ru/news/b/press/archive/2013/03/27/sotkannyu-iz-vozduha.aspx (дата обращения: 15.03.2021 г.).

Можно сделать вывод о том, что теория Ромера не применима к модели российской экономики, т. к. лишь малая доля запланированных государственных проектов по разработке инновационных технологий доходит до реального практического применения инновационного продукта. Провести параллель между двумя центрами науки, Сколково в России и Силиконовой долиной в США, возможно, но существенным отличием является то, что в Сколково инвестируемые проекты редко доходят до реального внедрения в производство, чего нельзя сказать о Силиконовой долине. Логично предположить, что Россия должна стремиться наладить процесс реализации инновационных идей на практике, чтобы дать реальную добавочную стоимость экономике страны.

На сегодняшний день инновации стали неотъемлемой частью любой отрасли, компании или государства в целом. Создание и скорость их внедрения увеличивается, что происходит не только на территории зарубежных стран, но и в России. Внедрение инноваций позволяет изменяться не только сферам внедрения, параллельно с этим меняется и экономический ландшафт. Если рассматривать экономическую теорию Кобба-Дугласа, то объём производства зависит от затрат и капитала, поэтому труд, капитал и технология становятся основными драйверами ВВП страны. Фактор «труд», а именно «рынок труда» является одним из основных драйвером инноваций, который в последние годы терпит снижение. За последние годы число нетрудоспособных увеличилось согласно прогнозам экономистов, такая тенденция будет набирать обороты. Если говорить о драйверах инноваций во всех отраслях, то их можно объединить в три тенденции – это цифровизация, роботизация и автоматизация. На данный момент большая часть отраслей уже перешла «в цифру» и сделала это достаточно стремительно особенно в 2020 г. в связи с пандемией. Цифровизация позволила оптимизировать и сделать многие процессы более доступными для потребителей. Роботизация и автоматизация процессов стали уже применимы как в офисах, так и на производстве.

Если рассматривать внедрение инноваций на глобальном уровне, то необходим совершенно новый подход взаимодействия бизнеса, государства и науки. В инновационном процессе привлечение компаний (крупного бизнеса) а именно партнёрство компаний играет ведущую роль, т. к. не каждая компания в одиночку обладает необходимыми ресурсами. Однако

немаловажным является и участие государства, ведь именно государство определяет перспективные направления развития. Так можно выделить два фактора успеха инноваций: факторы, которые влияют на спрос инновации; факторы, формирующие предложение инноваций. Под факторами на спрос в основном подразумевается спрос, который возникает со стороны предприятия (внутренний спрос) а также со стороны государства (внешний спрос). К факторам, которые влияют на предложение, относят инфраструктуру, развитие технологий и их внедрение, а также финансирование.

Невысокий уровень инновационного развития России подтверждает глобальный индекс инноваций, рассчитываемый по методике Международной бизнес-школы INSEAD. Данный индекс состоит из 80 показателей, отражающих наиболее полный комплекс многомерных аспектов инновационных возможностей государства. В 2020 г. среди 131-ой охватываемой страны Россия заняла 47-е место с рейтингом 35,6 после Украины и Румынии, которые занимают 45-е и 46-е места соответственно. Ведущие позиции по индексу инноваций во всем мире заняли Швейцария (66,1), Швеция (62,5) и США (60,6). Согласно отчету, Россия занимает 6-е место среди 37 стран с уровнем дохода выше среднего и 32-е место среди 39 стран Европы. По отношению к ВВП показатели России ниже ожиданий для уровня ее развития, также указывается, что наша страна производит меньше инновационной продукции по сравнению с ее уровнем инвестиций в данную отрасль (Табл.1). По сравнению с другими странами Европы Россия демонстрирует уровень выше среднего по человеческому капиталу и исследованиям и ниже среднего по шести из семи критериев, таких как институты, инфраструктура, развитость рынка, изощренность бизнеса, результаты в области знаний и технологий, творческие результаты⁴.

⁴ Сайт исследования глобального индекса инноваций [Электронный ресурс]. URL: www.globalinnovationindex.org/Home (дата обращения: 17.03.2021 г.)

Таблица 1

Показатели Российской Федерации в сфере экономики инноваций⁵

Показатель \ Год	2011	2012	2013	2014	2015	2016	2017	2018	2019
ВВП на душу населения (долл. США)	9159	9474	9621	9666	9422	9434	9571	9773	9891
Расходы на НИОКР (млн. долл. США)	34257	36064	36685	38577	38819	38948	39921	36252	38549
Расходы на НИОКР (в % от ВВП)	1,015	1,028	1,027	1,072	1,101	1,102	1,110	0,983	1,031
Глобальный индекс инноваций	35,85	37,90	37,20	39,14	39,32	38,50	38,76	37,90	37,62
Место в рейтинге	56	51	62	49	48	43	45	46	46

Глобальные расходы на научно-исследовательские и опытно-конструкторские работы (НИОКР) достигли рекордного уровня почти в 1,7 трлн долл. США. На десять стран приходится около 80% расходов. В 2019 г. Россия потратила на НИОКР 38,5 млрд долл., что составляет примерно 1% от ВВП страны. По данным Статистического института ЮНЕСКО (СИЮ), Россия не входит в топ-15 стран, расходующих наибольший процент от ВВП на НИОКР. Однако Россия занимает 10-е место по затратам на НИОКР в млрд долл. по паритету покупательной способности (ППС). Стоит также отметить, что Россия опередила по этому показателю Канаду и Нидерланды, занимающие 17-е и 5-е место в рейтинге глобального индекса инноваций соответственно. Около 60% российских вложений в НИОКР приходится на развитие бизнес-сектора, 30% на развитие правительства, почти 10% на развитие университетов и менее 0,0001% на частные некоммерческие организации. На каждый миллион человек населения в России приходится 3075 исследователей⁶.

Россия последнее десятилетие наращивает инновационную активность, принимая при этом ряд направлений по развитию инновационной

⁵ Сайт исследования глобального индекса инноваций [Электронный ресурс]. URL: <https://www.globalinnovationindex.org/Home> (Дата обращения: 17.03.2021); Сайт Организации экономического сотрудничества и развития [Электронный ресурс]. URL: www.oecd.org/ (дата обращения: 17.03.2021 г.).

⁶ Сайт Статистического института ЮНЕСКО (СИЮ) [Электронный ресурс]. URL: uis.unesco.org/apps/visualisations/research-and-development-spending/ (дата обращения: 17.03.2021 г.).

деятельности. Такая политика позволяет развиваться исследовательскому сектору и формирует инновационную инфраструктуру. Так, государство, наука и бизнес должны взаимодействовать более слаженно, что позволит активно внедрять инновации в отрасли экономики, а также повысит конкурентоспособность компаний.

В заключение стоит упомянуть о последних задачах, поставленных президентом и изложенных в майских указах, а именно, необходимости реализации ряда национальных проектов⁷. Однако существуют некоторые проблемы, упомянутые выше, которые тормозят процесс разработки и внедрения инноваций. Одним из вариантов дальнейшего развития инновационной экономики является взаимодействие правительства с профильными министерствами и крупным бизнесом, имеющим определённые финансовые возможности. Для этого правительству стоит, во-первых, заинтересовать компании в привлечении их капиталов, и, во-вторых, дать гарантию того, что на выходе проект, спонсированный ими, принесет прибыль. Соответственно, нужно расставить приоритеты в соответствии с потребностями современной экономики РФ и увеличить процент внедрения инноваций в производство.

⁷ Указ Президента РФ от 7 мая 2018 г. № 204 "О национальных целях и стратегических задачах развития Российской Федерации на период до 2024 года" [Электронный ресурс]. URL: www.garant.ru/products/ipo/prime/doc/71837200/ (дата обращения: 15.03.2021 г.)

ПРОДОЛЖИТЕЛЬНОСТЬ ЖИЗНИ НАСЕЛЕНИЯ, КАК ПОКАЗАТЕЛЬ СОЦИАЛЬНО-ЭКОНОМИЧЕСКОГО РАЗВИТИЯ РЕГИОНА

Волкогон Д.А. – магистрант, ОУ ВО «Южно-Уральский технологический университет»

Научный руководитель: Сергеичева И.А. – к.э.н., доцент, ОУ ВО «Южно-Уральский технологический университет»

Аннотация

Статья рассматривает одну из важнейших составляющих социально-экономического развития любого региона – продолжительность жизни населения. Проанализированы достигнутые результаты в данном направлении и сделаны предположения о развитии показателя, на основании Стратегии социально-экономического развития Челябинской области на период до 2035 г.

В Стратегии инновационного развития РФ «Инновационная Россия – 2020» (далее – Стратегия) была отмечена необходимость перехода к инновационному социально ориентированному типу экономического развития. Согласно документу, России предстоит одновременно реализовать комплекс взаимосвязанных по ресурсам, срокам и этапам преобразований по нескольким направлениям. Первым из них является развитие человеческого потенциала страны. С одной стороны, это предполагает создание благоприятных условий для развития способностей каждого человека, улучшение условий жизни российских граждан и качества социальной среды, с другой – повышение конкурентоспособности человеческого капитала и обеспечивающих его социальных секторов экономики¹.

Вместе с тем пороговые значения реализации Стратегии прошли, миновал 2020 г., однако глобальных изменений в этом направлении не отмечено. Более того, как отмечается в прогнозе социально-экономического развития Челябинской области на 2021 г. и плановый период 2022 и 2023 г., улучшение уровня жизни челябинцев, как и россиян в целом, от которого зависит социально-экономическое развитие региона, не ожидается. Об этом свидетельствуют цифры, составляющие как консервативный, так и целевой сценарий развития. В частности, отметим ключевые показатели,

¹ Стратегия инновационного развития Российской Федерации на период до 2020 года (утв. распоряжением Правительства РФ от 8 декабря 2011 г. N 2227-р) / СПС Консультант плюс. [Электронный ресурс]. URL: www.consultant.ru (дата обращения: 20.03.2021 г.).

составляющие уровень жизни населения: интегральный показатель социального здоровья, а это продолжительность жизни, не растет.

Таблица 1

Таблица ожидаемой продолжительности жизни за 2020 год (на начало 2021 г.)²

Субъект РФ	Средняя продолжительность жизни	Разница с РФ	Разница с Москвой
Челябинская область	70,3	-1,2	-5,9

По данным Челябинскстата, продолжительность жизни южноуральцев в 2006 г. составляла 66,16 года, в 2012 г. – 68,97 года, в 2018 г. – 71,64 года.

Согласно среднему варианту прогноза статистиков, в 2020 г. ожидаемая продолжительность жизни россиян должна увеличиться до 73,87 года (68,87 и 78,66 года для мужчин и женщин соответственно), а к 2035 г. – возрасти до 79,1 года. При этом разница в продолжительности жизни между мужчинами и женщинами снизится к 2035 г. до 7,5 г. (75,18 и 82,69 года у мужчин и женщин соответственно). В Челябинской области в 2020 г. снизилась рождаемость – 27 716 человек против 29 000 в 2019 г.

Таким образом, специалисты отмечают несостоятельность запланированных показателей демографической политики, и предлагают вернуться на исходные позиции, признать свои ошибки в расчетах и начать планировать с отправной точки.

Такой отправной точкой может послужить принятая еще в 2018 году Стратегия социально-экономического развития Челябинской области на период до 2035 г. Стратегия содержит приоритетные направления и механизмы реализации развития Челябинской области. В части влияния на показатели уровня жизни населения, в Стратегии предусмотрены ряд разделов, а именно, раздел «Здоровое поколение», целью которого является создание условий для ведения здорового образа жизни в целях повышения уровня здоровья населения Челябинской области. В рамках данной цели планируется реализовать ряд задач, направленных на создание условий, обеспечивающих возможности ведения здорового образа жизни,

² Федеральная служба государственной статистики [Электронный ресурс]. URL: www.gks.ru/wps/wcm/connect/rosstat_main/rosstat/ru/statistics/efficiency (дата обращения 02.03.2021 г.).

систематических занятий физической культурой и спортом, с помощью организации доступа к развитой спортивной инфраструктуре. Кроме этого, показателю увеличения продолжительности жизни будет способствовать реализация мероприятий, прописанных в разделе «Качественное здравоохранение». Целью его реализации станет достижение ожидаемой продолжительности жизни граждан на уровне 80 лет. Планируется достичь этого индикатора путем создания условий для доступной и качественной медицинской помощи населению Челябинской области.

Таким образом, оптимистический (в Стратегии – целевой) сценарий обещает восстановление численности населения на уровне 3500 тыс. человек к 2030 г. с дальнейшим ростом до 3539 тыс. человек к 2035 г.; ожидаемая продолжительность жизни достигнута на уровне 81 года к 2035 г.³

Целевой сценарий предполагает достижение показателей путем заявленных мер и механизмов и строится, с одной стороны, на оценке существующих факторов развития, а с другой – на активизации региональной политики развития. Как на практике будет реализована Стратегия, покажет только время. Первые результаты мы сможем оценить уже после окончания очередной переписи населения, которая состоится в августе-сентябре 2021 г. Одно можно уже сейчас констатировать с уверенностью: регион не преодолет показатели уровня заболеваемости, в связи с острой экологической обстановкой и неуверенным снижением заболеванием коронавирусом.

Население региона надеется на активную демографическую политику, приводящуюся местными властями, и ожидает, что она окажет положительное влияние и на социальные, и на демографические показатели развития, в первую очередь ожидаемую продолжительность жизни.

³ Постановление Законодательного Собрания Челябинской области от 31.01.2019 № 1748 / СПС Консультант плюс. [Электронный ресурс]. URL: www.consultant.ru (дата обращения: 20.03.2021 г.).

РЕАЛИЗАЦИЯ НАЦИОНАЛЬНОГО ПРОЕКТА «ДЕМОГРАФИЯ» НА ТЕРРИТОРИИ ЧЕЛЯБИНСКОЙ ОБЛАСТИ

Волкогон Д.А. – магистрант, ОУ ВО «Южно-Уральский технологический университет»

Научный руководитель: Сергеичева И.А. – к.э.н., доцент, ОУ ВО «Южно-Уральский технологический университет»

Аннотация

Статья рассматривает национальный проект «Демография», который реализуется на территории Челябинской области. Проанализированы результаты программы, внесены предложения по улучшению проекта.

Демографический фактор наряду с экономическим, социальным, политическим является основным фактором общественного развития страны¹. Страна, проводящая сильную национальную политику, желающая обособиться и сделаться державой, сначала смотрит на количество людей и демографические данные — смертность, рождаемость. Сегодня Россия находится в демографическом кризисе, поэтому государством принимаются меры по увеличению рождаемости, одной из таких мер, является национальный проект «Демография».

В состав национального проекта «Демография»² входит 5 региональных проектов, обеспечивающих соответственно достижение целей, показателей и результатов национального проекта:

- «Финансовая поддержка семей при рождении детей»;
- «Содействие занятости женщин – создание условий дошкольного образования для детей в возрасте до трёх лет»;
- «Разработка и реализация программы системной поддержки и повышения качества жизни граждан старшего поколения «Старшее поколение»;
- «Формирование системы мотивации граждан к здоровому образу жизни, включая здоровое питание и отказ от вредных привычек»;

¹ Демография: практикум / составители О. В. Симен-Северская. Ставрополь: Северо-Кавказский федеральный университет, 2019. 91 с.

² Паспорт национального проекта «Демография» (утв. президиумом Совета при Президенте Российской Федерации по стратегическому развитию и национальным проектам, протокол от 24.12.2018 N 16) / СПС Консультант плюс. [Электронный ресурс]. URL: <http://www.consultant.ru/> (дата обращения: 28.03.2021 г.)

- «Спорт – норма жизни».

Министерство социальных отношений Челябинской области курирует два региональных проекта – «Финансовая поддержка семей при рождении детей» и «Старшее поколение» национального проекта «Демография».

Региональный проект «Финансовая поддержка семей при рождении детей» нацпроекта «Демография» включает 5 направлений: единовременное пособие при рождении ребенка; ежемесячная выплата при рождении первого ребенка; выплата областного материнского капитала; ежемесячная выплата при рождении третьего и последующих детей; проведение процедуры ЭКО.

Планируемые результаты на 2020 год:

- не менее 19 185 нуждающихся семей получают ежемесячные выплаты в связи с рождением (усыновлением) первого ребенка за счет субвенций из федерального бюджета;
- не менее 8 395 семей, имеющих трех и более детей, получают ежемесячную денежную выплату, назначаемую в случае рождения третьего ребенка или последующих детей до достижения ребенком возраста трех лет;
- будет осуществлена выплата не менее 3 500 получателям на предоставление областного материнского (семейного) капитала;
- не менее 31 006 семей при рождении ребенка получают областное единовременное пособие при рождении ребенка;
- не менее 2 400 циклов экстракорпорального оплодотворения будет выполнено семьям, страдающим бесплодием, за счет средств базовой программы обязательного медицинского страхования.

Общий объем финансовых средств на реализацию национального проекта «Демография» до 2024 г. составляет 11 млрд 914 млн 840 тысяч рублей, при этом федеральный бюджет 9 млрд 891 млн 40 тысяч рублей, областной – 2 млрд 23 млн 800 тыс. рублей. В 2019 году расходы на реализацию нацпроекта составят 4 млрд 821 млн 931 тысяча рублей.

По инициативе губернатора Челябинской области Алексея Текслера³ с 1 января 2020 г. изменился подход к назначению мер социальной поддержки. В частности, право на ежемесячную денежную выплату на третьего и

³ Закон Челябинской области "О ежемесячной денежной выплате, назначаемой в случае рождения третьего ребенка и (или) последующих детей до достижения ребенком возраста трех лет" (от 03 февраля 2020 года N 95-ЗО) / Электронный фонд правовых и нормативно- технических документов. [Электронный ресурс]. URL: <https://docs.cntd.ru/document/561713407/> (дата обращения: 28.03.2021 г.)

последующих детей получили семьи, у которых среднедушевой доход ниже двух прожиточных минимумов на человека (при обращении в 2020 г. ниже 22 166 руб. на человека). На Южном Урале растет число многодетных семей. За период с января по сентябрь 2020 г. их количество увеличилось до 6560, в аналогичном периоде прошлого года многодетных семей было 6429.

Также по инициативе губернатора Алексея Текслера изменения коснулись регионального материнского капитала. Его размер увеличен с 63 тыс. до 100 тыс. рублей и существенно расширен перечень направлений, по которым могут расходоваться средства. Теперь областной материнский капитал можно потратить на строительство и реконструкцию жилых домов, образование детей; погашение ипотеки; приобретение товаров и услуг, предназначенных для социальной адаптации и интеграции в общество детей-инвалидов; покупку садов или огородов; оплату медицинских услуг.

В рамках регионального проекта «Финансовая поддержка семей при рождении детей» нацпроекта «Демография» в 2020 г. более 22 тысяч южноуральских семей получают ежемесячные выплаты в связи с рождением (усыновлением) первого ребенка, выплаты на третьего и последующих детей — 12386 семей. С начала 2020 г. 1399 семьям выплачен областной материнский капитал, 18 808 семей получили областное единовременное пособие при рождении ребенка. По данным Министерства социальных отношений Челябинской области, с января этого года региональным маткапиталом воспользовались 1 688 семей. Деньги тратятся не только на образование и медицинские услуги, но и на приобретение дачи, ремонт, строительство или проведение коммуникаций к уже имеющемуся дому.

По данным доклада о социально-экономическом положении Челябинской области, за 2020 г. в Челябинской области родилось 32981 ребёнок: мальчиков 17041, а девочек 15940. Согласно докладу о социально-экономическом положении региона в 2020 г. рождаемость снизилась на 4,4%.

Анализируя содержание проекта, нельзя не отметить масштабность решений и своевременность поддерживающих мероприятий.

При этом несомненную пользу проекту могло бы принести его широкое информационное освещение, поскольку, как показывает практика, большая часть населения не знает о своих правах и возможностях в области социальной поддержки.

Кроме того, представляется перспективным расширение прав семей на ежемесячную денежную выплату при наличии детей. Ежегодно правила для получения таких выплат пересматриваются, однако и сейчас существуют перекосы, например, в сторону поддержки семей с детьми дошкольного возраста, при этом недостаточно уделяется внимания проблемам помощи семьям с детьми более старшего возраста.

Таким образом, обобщая вышесказанное, можно сделать вывод о том, что в настоящее время правительство озабочено вопросами повышения демографии населения страны, а принимаемые меры в целом содействуют общему улучшению ситуации, но требуют доработок.

СУЩНОСТЬ И ТЕНДЕНЦИИ РАЗВИТИЯ ЭКОЛОГИЧЕСКОГО МАРКЕТИНГА

Гламазда А.В. – магистрант, ФГАОУ ВО «Южный федеральный университет»

Научный руководитель: Осокина А.Д. – старший преподаватель, Филиал «Московского государственного университета им. М.В. Ломоносова» в г. Севастополе

Аннотация

В статье приведены результаты обзорного анализа сущности и тенденций развития экологического маркетинга. Проведен анализ основных теоретических подходов к трактовке концепции экологического маркетинга. В частности, установлено, что наиболее полным является трактовка, согласно которой экологический маркетинг фокусируется не только на предложении тех выгодах, что обеспечивает продукт потенциальным потребителям, но и включает все аспекты функционирования предприятия как системы.

Об экологическом или зеленом маркетинге в России активно начали говорить, начиная с 2000-х гг. В свою очередь, в США и странах западной Европы вопросы экологизации маркетинговой деятельности поднимаются с середины 1970-х гг. При этом ни использование про-экологических маркетинговых инструментов отдельными компаниями, ни определенные научные разработки в сфере устойчивых маркетинговых стратегий не обеспечили ощутимого увеличения потребления эко-продуктов или уменьшения негативного влияния производителей товаров массового спроса на окружающую среду ни в одной из стран. Поэтому возникают вопросы значения и актуальности экологического маркетинга и возможности его массового распространения.

Исследование концепции экологического маркетинга представлены в трудах зарубежных ученых Р. Армстронга, А. Эндрюса, Ж. Оттман, М. Дж. Полонски, Д. Фуллера и др. Также значительный вклад в развитие теории и особенностей развития экологического маркетинга сделали отечественные ученые, в частности: Т. Вайданич, А. Вичевич, С. Харичков, А. Прокопенко, А. Садченко и др. Однако недостаточная изученность проблемы реализации теории экологического маркетинга в деловой практике отечественных и зарубежных компаний обусловила необходимость данного исследования.

Целью статьи является проведение обзорного анализа сущности и

тенденций развития экологического маркетинга. В соответствии с поставленной целью определены следующие задачи исследования: провести анализ основных подходов к трактовке сущности концепции экологического маркетинга; определить причины проблем распространения экологического маркетинга в деловые практики компаний; теоретически очертить перспективы дальнейшего развития концепции экологического маркетинга.

В научной литературе вопросы экологического маркетинга рассматривают с разных точек зрения, одна из которых заключается в позиции, что данная концепция является производной от возникновения новых (или реанимации исконно традиционных) методов производства продукции. Отсюда, экологический маркетинг трактуют как маркетинг экологически чистой продукции¹. Такой подход несколько сужает потенциальные возможности концепции к продвижению определенных групп товаров или технологий производства. При этом считается, что маркетинг в такой трактовке работает, например, для товаров отдельных видов креативных индустрий (традиционных ремесел или эко-визуального искусства и т. п.) или товаров, которые решают определенную экологическую проблему за счет внедрение уникальных технологических решений (бумага RE-leaf Paper, шариковые ручки PILOT и т. п.).

Другие исследователи в трактовке концепции и разработке теоретического и практического ее базиса фокусируются на том, что экологический маркетинг (как традиционные маркетинговые концепции) является проявлением потребностей потребителей в экологических товарах и здоровом образе жизни². Так, например, в Энциклопедии малого бизнеса (США) экологический маркетинг трактуется как деловая практика, в основе которой есть «желание потребителей содействовать охране и сохранению окружающей природной среды»³. Такую трактовку в определенной степени можно считать достаточно полной, поскольку она напрямую связана с одной из предпосылок возникновения концепции – социальной. Ведь деятельность «зеленых» общественных движений в США и Западной Европе и повышение

¹ Green Marketing // BusinessManagementIdeas [Электронный ресурс]. URL: <https://www.businessmanagementideas.com/marketing/green-marketing/20101> (дата обращения: 04.03.2021.).

² Brandi C. Green Trade for Sustainable Development? Risks and Opportunities on the Road to a Green Economy [Электронный ресурс]. URL: <https://www.die-gdi.de/en/the-current-column/article/green-trade-for-sustainable-development-risksand-opportunities-on-the-road-to-a-green-economy-1/> (дата обращения: 04.03.2021).

³ Green Marketing // DIE [Электронный ресурс]. URL: <https://www.inc.com/encyclopedia/green-marketing.html> (дата обращения: 04.03.2021).

уровня экологической культуры и образования людей способствовала тому, что покупатели начали обращать внимание на то, каким образом купленный ими товар влияет на организм и окружающую среду. Бизнес, в свою очередь, не оставил без внимания возникновение экологически ориентированного спроса и инициировал разработку новых предложений, которые учитывали экологические пожелания потребителей⁴.

Однако следует заметить, что несмотря на распространение экологической информации, повышение осведомленности людей по проблемам окружающей среды и высокий уровень знаний людей о глобальных и локальных экологических проблемах, которые они побуждают своими действиями, возникает вопрос, почему люди продолжают наносить вред окружающей среде? Психологи и социологи утверждают, что потреблять эко-продукты людей побуждает не желание сохранить окружающую среду⁵. В основе про-экологических поступков лежит желание достичь «баланса» между теми действиями, которые наносят вред окружающей среде, и теми, которые считаются экологическими. Таким образом, определенное чувство вины перед окружающей средой «может побудить людей к про-экологическим поступкам и определенным потребительским привычкам. Однако опасность такой модели поведения людей заключается в том, что выбор экологических действий (потребляемых продуктов) не является объективным, и кое-где «зеленые» решения могут быть более опасными, чем обычные. Кроме того, про-экологический поведенческий выбор сдерживают такие барьеры, как неполное понимание проблемы; идеология, которая исключает экологическое поведение; влияние лидеров мнений; чрезмерные финансовые затраты; отсутствие уважения к экспертам и власти; неготовность к изменениям и т.п.⁶

Существует еще одна трактовка концепции экологического маркетинга, фокусирующаяся на экологической ответственности бизнеса и маркетинговых стратегиях, в основу которых положены принципы устойчивого развития⁷. В

⁴ Зиновчук Н.В., Ращенко А. В. Экологический маркетинг: учебное пособие. Ж, 2015. 190 с.

⁵ Sörqvist P. and Langeborg L. Why People Harm the Environment Although They Try to Treat It Well: An Evolutionary-Cognitive Perspective on Climate Compensation. *Frontiers in Psychology*. 2019. vol. 10. article 348.

⁶ Gifford R. The dragons of inaction: psychological barriers that limit climate change mitigation and adaptation. *American Psychologist*. 2011. vol. 66. no. 4. pp. 290–302; Ращенко А. В., Лесь А. В., Бордюг Н.С., Майкун Е. И. Методические аспекты климатического профилирования жителей городов. *Экологические науки*. 2020. № 2(29). Т. 2. С. 165-168.

⁷ Peattie R. *Green marketing*. London : Pitman Publishing, 1992; Вичевич А. М., Вайданич Т. В., Дедович И. И., Дедович А. П. *Экологический маркетинг: учеб. пособ.* Л.:УДЛТУ, 2002. 248 с.; Хартия М., Peattie K., Ottman J. and Polonsky M.J. (2006) *Маркетинг и устойчивость*. [Электронный ресурс]. URL: www.cfsd.org.uk/smart-know-net/links/smart-know-net.pdf (дата обращения: 04.03.2021).

рамках данного подхода экологический маркетинг рассматривается как часть корпоративной социальной и экологической ответственности компаний. Последняя является «концепцией управления, благодаря которой компании интегрируют социальные и экологические проблемы в свои деловые операции и взаимодействие со своими заинтересованными сторонами». Согласно приведенной трактовке, экологический маркетинг фокусируется не только на предложениях или тех выгодах, которые обеспечивает продукт потенциальным потребителям, но и включает отдельные аспекты функционирования предприятия. В частности, к ним относится достаточно широкий спектр такой деятельности, как модификация продукта, модернизация производственных процессов, изменение и минимизация упаковки, изменение подходов к продвижению продукции. Ценности бизнеса создаются не только за счет традиционных маркетинговых подходов, а дополняются определенными действиями компаний в сфере энерго- и ресурсоэффективности, минимизации и контроля загрязнения, инновационных технологий производства.

Кроме того, экологический маркетинг, как часть социальной и экологической корпоративной ответственности компаний, включает взаимодействие со стейкхолдерами или заинтересованными сторонами (потребители, акционеры, работники, партнеры, местное население, власть)⁸. Чартер М. и др. трактуют концепцию как «целостный и ответственный процесс управления, который определяет, предусматривает, удовлетворяет и выполняет требования заинтересованных сторон за разумное вознаграждение, и который не влияет негативно на человека или окружающую среду»⁹. В этом контексте концепция экологического маркетинга выглядит как более системный и комплексный процесс, который способен быть одним из триггеров положительных экологических и социальных изменений. Однако сейчас такие изменения находятся в плоскости теоретического и концептуального видения дальнейшего развития маркетинга. В качестве подтверждения можно привести пример представления товаров массового

⁸ Social Responsibility of Business: Meaning, Concept, Importance and Barriers [Электронный ресурс]. URL: <https://www.businessmanagementideas.com/notes/management-notes/corporate-social-responsibility/socialresponsibility-of-business-meaning-concept-importance-and-barriers/18432> (дата обращения: 04.03.2021).

⁹ Хартия М., Peattie К., Ottman J. and Polonsky M.J. (2006) Маркетинг и устойчивость. [Электронный ресурс]. URL: www.cfsd.org.uk/smart-know-net/links/smart-know-net.pdf (дата обращения: 04.03.2021.).

спроса, позиционируемого как экологически безопасные, в торговых точках. Очевидно, что такие товары неспособны заполнить и половины потребительской корзины рядового жителя страны. А те из них, которые можно найти, продаются по ценам, значительно выше средне рыночной отметки.

Приведенный выше пример свидетельствует о наличии системных проблем, прежде всего в сфере комплексного внедрения экологического маркетинга. Фрагментарное применение отдельных инструментов концепции со стороны производителей, неготовность осуществлять про-экологические поведенческие выборы со стороны потребителей, и недостаточно урегулированная органами государственной власти потребительская и производственная деятельность, приводят к ограниченной реализации потенциала концепции, способной обеспечить значительные экологические и социальные преимущества. По мнению М. Дж. Полонски, преодоление системных проблем лежит в плоскости реализации «трех действий», а именно:

- разработка и имплементация новых способов формирования ценности предложения предприятия, не акцентирует внимание исключительно на финансовых выгодах;
- повышение уровня экологического образования стейкхолдеров, что должно подчеркивать важность про-экологических действий и опасность бездействия каждого отдельного индивидуума;
- фокусировка маркетинговых коммуникаций с потребителями не на увеличении количества покупок, а на удовлетворении их потребностей¹⁰.

Как подчеркнуто выше, экологический маркетинг может быть полноценно реализованным при условии применения принципов устойчивого развития при разработке маркетинговой стратегии и реализации тактических задач. Нами выявлено, что экологический маркетинг отличается от других маркетинговых концепций тем, что в его основы лежит лучшая осведомленность в общественных приоритетах потребителей; влияние на окружающую среду как один из критериев принятия решений при разработке нового продукта и модификации существующего; ориентация политики предприятия на минимизацию негативного воздействия на окружающую

¹⁰ Polonsky M.J. Transformative green marketing: Impediments and opportunities, *Journal of Business Research*, Volume 64, Issue 12, 2011, P. 1311-1319 [Электронный ресурс]. URL: <https://doi.org/10.1016/j.jbusres.2011.01.016> (дата обращения: 04.03.2021).

среду; энерго - и ресурсосбережение¹¹.

Однако в практику бизнеса такие теоретические выкладки практически не имплементированы. Связано это с наличием определенного дисбаланса между тем, что декларирует бизнес, рядовые граждане, ученые, представители властных структур и т. д. и тем, что может быть реализовано на практике. Теоретически экологический маркетинг способен обеспечить решение части экологических проблем, однако на практике экологические приоритеты отступают на второй план при наличии возможности удовлетворить потребности клиентов и повысить прибыльность бизнеса. Кроме того, серьезное изменение отдельных поведенческих установок (чрезмерного потребления, бренд мании и т. д.), которые транслируются через маркетинговые коммуникационные каналы потребителям, пока маловероятно.

С другой стороны, маркетинговые стратегии, в основу которых положены принципы устойчивого развития, создают добавленную стоимость для потребителей и способствуют в построении долговременных взаимоотношений компании со своими покупателями. Именно такие отношения способны обеспечить экологические выгоды. Кроме того, в пользу действенности концепции экологического маркетинга говорит постоянное увеличение дефицита и ухудшение качества всех основных видов ресурсов, что стимулирует всех стейкхолдеров к внедрению энерго- и ресурсосберегающих технологий, что является одним из ключевых приоритетов. И именно поэтому в контексте разработки, производства и сбыта продукции с характеристиками, позволяющими экономить ресурсы, можно найти примеры успешной реализации концепции экологического маркетинга. Таким образом, массовое распространение про-экологических обязательств и инициатив в маркетинговых стратегиях компаний связано с поиском баланса между традиционными целями увеличения объемов продаж и прибыли компании и требованиями к экологичности, которые постепенно будут становиться более строгими из-за объективных процессов в окружающей среде.

В итоге был проведен анализ основных теоретических подходов к трактовке концепции экологического маркетинга. Установлено, что подход, в основе которого лежит продвижение определенных групп экологических

¹¹ Зиновчук Н.В., Ращенко А.В. Экологический маркетинг: учебное пособие. Ж, 2015. 190 с.

товаров или технологий производства, несколько сужает потенциальные возможности концепции, тем не менее являются действенным для отдельных групп товаров. Трактовку концепции в таком виде, как ориентирующаяся на наличие потребностей в экологических товарах и услугах, нельзя считать исчерпывающей, поскольку выбор экологических действий (продуктов, потребляемых) людьми не является объективным, и кое-где «зеленые» решения могут быть опаснее обычных. Определено, что наиболее полной является трактовка, в соответствии с которой экологический маркетинг фокусируется не только на предложении или тех выгодах, которые обеспечивает продукт потенциальным потребителям, но и включает все аспекты функционирования предприятия как системы.

Установлено наличие системных проблем, прежде всего в сфере комплексного внедрения экологического маркетинга, приводящих к ограниченной реализации потенциала концепции, способной обеспечить значительные экологические и социальные преимущества. Преодоление системных проблем лежит в плоскости разработки и имплементации новых способов формирования ценностных предложений предприятий; повышение уровня экологической образованности стейкхолдеров; фокусировка маркетинговых коммуникаций с потребителями на формировании и удовлетворении экологических потребностей. Обнаружено, что экологический маркетинг как экологически дружелюбная деятельность, призван создать новый имидж компании, усилить положение на рынке, способствовать появлению экологически безопасных товаров и уменьшению вреда, наносимого окружающей среде, сформировать долговременные и прозрачные отношения с потребителями.

АКТУАЛЬНОСТЬ ИНФОРМАЦИОННОЙ БЕЗОПАСНОСТИ В УСЛОВИЯХ РАЗВИТИЯ ЦИФРОВОЙ ЭКОНОМИКИ

Глухова З.В. – студент, ФГАОУ ВО «Дальневосточный федеральный университет»

Научный руководитель: Должиков С.В. – к.т.н., доцент, ФГАОУ ВО «Дальневосточный федеральный университет»

Аннотация

В статье рассматривается актуальность информационной безопасности в условиях развития цифровой экономики

Развитие научно–технического прогресса и как следствие этого появление современных информационно–коммуникационных технологий (далее – ИКТ), оказали большое влияние на мировую и национальные экономики, и стали причиной их трансформации в новую, цифровую форму.

Процессы глобализации, цифровая экономика (e–economy) (далее – ЦЭ) и сопутствующее им виртуальное экономическое пространство, привели к появлению новых формы и видов финансовых технологий и инструментов, онлайн бизнес–процессов, функционирующих на базе цифровых платформ, и трансформировали отношения участников как публично–правового, так и частно-правового секторов экономики финансовой системы на принципиально иной «оцифрованный» уровень.

С расширением масштабов ЦЭ и ИКТ появились новые формы платежных средств – электронные деньги, сопутствующие им цифровые валюты и их производные, которые, в свою очередь, привели к использованию криптовалют созданных по типу Bitcoin.

ЦЭ и ИКТ привели к трансформации многих социально–экономических процессов современного общества, это коснулось и теоретических и практических аспектов науки, в которой появились новые направления, методы, методики, терминология и т. д., описывающие происходящие процессы «оцифровки». Как следствие этого, изменилась и трактовка понятия «безопасность» (общества, государства, хозяйствующих субъектов различных форм собственности, домашнего хозяйства и личности), которая в широком смысле, охватывает различные ее виды: военная, информационная,

международная, национальная, политическая, техногенная, финансовая, экологическая, энергетическая и т. д.¹

Одним из видов *государственной безопасности* является *информационная безопасность*, которой в последнее время уделяется повышенное внимание. В различных информационных источниках, авторами, соотносящими себя с разным научным школам, приводится широкая трактовка понятия «информационная безопасность» и похожих ей определений: кибербезопасность, компьютерная безопасность, безопасность информации, безопасность информационных технологий, безопасность цифровых данных, защищенность информационной сферы, защита информации и т. д., указываются цели, задачи, принципы, классификация, способы и средства защиты, риски, угрозы.

По мнению Вострецовой Е., *информационная безопасность* – состояние защищенности информационных ресурсов (информационной среды) от внутренних и внешних угроз, способных нанести ущерб интересам личности, общества и государства (национальным интересам)².

В свою очередь Забегалин Е. отмечает, что компьютерная безопасность, это состояние защищённости компьютерных программ и данных в средствах вычислительной техники, каналах связи, автоматизированных системах, при которой обеспечиваются их конфиденциальность, целостность и доступность³.

В нормативно–правовых документах вопрос информационной безопасности, также актуален и реализован в виде Доктрины, Концепции, Стратегии, Федеральных законов и т. д.

Несмотря на то, что ЦЭ и ИКТ не только повысили эффективность различных бизнес–процессов, сократили число посредников, время на проведение операций и т. д., но и дали импульс для видоизменения существующих приоритетов безопасности.

Расширение масштабов мобильных платежей, онлайн ведение бизнеса, активное использование небанкинга и е-кошельков, появление

¹ Алпеев А. С. Критически важные объекты. Терминология безопасности // Вопросы кибербезопасности. 2016. №4 (17) С. 72-76.

² Вострецова, Е. В. Основы информационной безопасности: учебное пособие для студентов вузов / Е. В. Вострецова. Екатеринбург: Изд-во Урал. ун-та, 2019. С. 15.

³ Забегалин Е. В. Определение термина «компьютерная безопасность» // Системы управления, связи и безопасности. 2017. №4. С. 105.

криптовалюты, как альтернативного платежного средства, эквайринг и т. д., не только усилили мобильность и доступность финансовых ресурсов, но и стали причиной появления и проявления новых угроз и рисков преступлений, совершаемых в виртуальном экономическом пространстве, посредством: атак на веб-сайты, несанкционированного (запрещённого) доступа к личной или коллективной информации, мошенничества с использованием электронных платежных систем, майнинга, хакинга, кардинга, фрода, вирусов-шифровальщиков, распространением вредоносного программного обеспечения и т. д.

По данным генеральной прокуратуры Российской Федерации, количество преступлений, совершенных с использованием ИКТ за последние 5 лет увеличилось с 43 800 в 2015 г. до 294 400 в 2019 г., по итогам I полугодия 2020 г.:

- на мошенничества, совершенные с использованием Интернета, мобильных средств связи, компьютерной техники или других ИКТ, приходится более 67 % (90 003) преступлений и их количество продолжает увеличиваться (+69,4%).

- больше половины от всех «киберпреступлений» (57%) совершается с использованием Интернет (+81,9 %, 128,5 тыс.), свыше 40% – при помощи средств мобильной связи (+104,6 %, 95,4 тыс.);

- более 80% таких преступлений совершается путем кражи или мошенничества (+105,5%, 180,9 тыс.)⁴.

В декабре 2020 г. McAfee совместно с CSIS подготовили отчет «Скрытые издержки киберпреступности», в котором отмечается, что из-за хакеров мировая экономика ежегодно теряет не менее \$1 трлн, или чуть более 1% глобального ВВП, что на 50% больше, чем в 2018 г. Помимо несанкционированного доступа к информации и денежным активам существуют издержки наносящие ущерб деятельности хозяйствующих субъектов всех форм собственности: простой системы; снижение эффективности деятельности, затраты реагирования на инциденты и т. д.⁵

В первом полугодии 2020 г. на фоне пандемии COVID-19 выросла

⁴ Состояние преступности в России за январь - июнь 2020 года [Электронный ресурс]. URL: https://genproc.gov.ru/upload/iblock/4fb/sbornik_6_2020.pdf (дата обращения: 01.03.2021 г.).

⁵ Потери организаций от киберпреступности [Электронный ресурс]. URL: http://www.tadviser.ru/index.php/Статья:Потери_организаций_от_киберпреступности (дата обращения: 02.03.2021 г.).

активность злоумышленников, сохранялась тенденция к ежеквартальному увеличению количества инцидентов. Так, в сравнении со II кварталом 2020 г. количество атак выросло на 2,7%, а в сравнении с аналогичным периодом в 2019 г. – на 54%⁶.

По данным Grand View Research, к 2025 г. рынок кибербезопасности достигнет \$9,88 млрд, среднегодовые темпы прироста составят 29,7%, наиболее востребованной станет повышенная конфиденциальность информации⁷.

Лаборатория Касперского, подготовила отчет за период с ноября 2019 по октябрь 2020 г., в соответствии с которым:

- 10,18% компьютеров Интернет-пользователей в мире хотя бы один раз подверглись веб-атаке класса Malware;
- зафиксировано 173 335 902 уникальных вредоносных URL, на которых происходило срабатывание веб-антивируса;
- майнеры атаковали 1 523 148 уникальных пользователей.
- попытки запуска вредоносного ПО для кражи денежных средств через онлайн–доступ к банковским счетам отражены на устройствах 668 619 пользователей⁸.

PricewaterhouseCoopers (PwC), провела опрос среди более 5 000 респондентов, которые за последние два года стали жертвами мошенников, и на основании проведенного исследования сделала вывод о самых распространенных видах мошенничества (типе злоумышленников и опыте успешного противодействия экономическим преступлениям).

Из общего объема преступлений киберпреступления находятся на 2 месте и на них приходится 34%. По отраслям экономики – на мошеннические действия в сфере Информационных технологий, СМИ и теле–коммуникации, приходится 20%⁹.

⁶ Актуальные киберугрозы. II квартал 2020 года. [Электронный ресурс]. URL: <https://www.ptsecurity.com/upload/corporate/ru-ru/analytics/cybersecurity-threatscape-2020-q2-rus.pdf> (дата обращения: 25.02.2021 г.).

⁷ Прогнозы по развитию рынка кибербезопасности [Электронный ресурс]. URL: <https://iot.ru/bezopasnost/prognozy-po-razvitiyu-rynka-kiberbezopasnosti> (дата обращения: 24.02.2021 г.).

⁸ Kaspersky Security Bulletin 2020. Статистика [Электронный ресурс]. URL: <https://securelist.ru/kaspersky-security-bulletin-2020-statistics/99505/> (дата обращения: 01.03.2021 г.).

⁹ Борьба с мошенничеством: вечное противостояние. Всемирный обзор экономических преступлений за 2020 год, PwC. [Электронный ресурс]. URL: <https://www.pwc.ru/ru/publications/collection/gecs-2020-rus.pdf> (дата обращения: 03.03.2021) г..

Таким образом, информационная безопасность стала более многоаспектной, и в условиях развития цифровой экономики, активного использования информационно–коммуникационных и финансовых технологий должна находиться в центре внимания всех участников экономических отношений.

НАЛОГОВЫЕ И НЕНАЛОГОВЫЕ ДОХОДЫ БЮДЖЕТОВ ГОРОДСКИХ ОКРУГОВ РЕСПУБЛИКИ МАРИЙ ЭЛ

Голосова К.А. – студентка, ФГБОУ ВО «Поволжский государственный технологический университет»

Научный руководитель: Леухина Т.Л. – к.э.н., доцент, ФГБОУ ВО «Поволжский государственный технологический университет»

Аннотация

В статье рассматриваются различные точки зрения о налоговых и неналоговых доходах бюджетов разных субъектов. Проводится анализ структуры и динамики доходов бюджета республики Марий Эл и на основании этого делаются выводы о дальнейшей перспективе увеличения доходов субъекта.

Каждый субъект Российской Федерации имеет свой собственный бюджет, в который входят доходы и расходы. Межбюджетные отношения в России имеют некоторые моменты, к которым относятся дифференциация объемов бюджетов субъектов Российской Федерации, что является актуальной проблемой на данный момент.

Важными причинами различий в бюджетной обеспеченности субъектов являются:

- уровень экономического развития регионов;
- богатство региона природными ресурсами;
- различное устройство экономики регионов, которое определяет разный налоговый потенциал;
- разная интенсивность сбора налогов региональных властей.

Объектом исследования научной статьи является налоговые и неналоговые доходы бюджетов. В работе использованы общенаучные методы (научная абстракция, анализ и синтез, а также логическое знание) и

специальные методы (метод сбора информации, методы обработки информации, методы обоснований).

Для достижения цели данной статьи использованы следующие понятия и термины:

– «Бюджет – форма образования и расходования денежных средств, предназначенных для финансового обеспечения задач и функций государства и местного самоуправления»¹;

– «Доходы бюджета – поступающие в бюджет денежные средства, за исключением средств, являющихся в соответствии с настоящим Кодексом источниками финансирования дефицита бюджета»².

В данной статье приведен обзор научных точек зрения по теме.

Так, Вострова Е.М. и другие авторы в своей статье «Анализ бюджета Талицкого городского округа Свердловской области в 2015-2017 гг.»³ рассматривают финансовую систему как главный механизм социально-экономической политики и обращают свое внимание на значимость бюджетов муниципальных образований.

Бюджет Талицкого городского округа является дотационным. Составителями статьи замечено увеличение доли дотаций за рассмотренный период в 2 раза, а тем роста составляет 227,01%. По их мнению, доля бюджетных трансфертов увеличивается из-за низкого уровня социально-экономического развития Талицкого городского округа.

Говоря о расходах бюджета, авторы пишут, что снижение объемов расходов происходит из-за того, что муниципальная программа в данной сфере была выполнена не в полной мере. Мероприятия, направленные на оптимизацию и сокращение расходов на обслуживание долга, привели к снижению расходных обязательств государственного и муниципального долга.

В результате проведенного анализа об исполнении бюджета Талицкого городского округа, Вострова Е.М. с соавторами приходят к выводу, что в данном регионе происходит профицит бюджета. Экономическая обстановка в ТГО не улучшается, наблюдается отток населения. Исходя из этого, авторы

¹ Бюджетный кодекс Российской Федерации от 31.07.1998 № 145-ФЗ (ред. от 22.12.2020). [Электронный ресурс]. URL: cloud.consultant.ru (дата обращения: 22.03.2021 г.).

² Бюджетный кодекс Российской Федерации от 31.07.1998 № 145-ФЗ (ред. от 22.12.2020). [Электронный ресурс]. URL: cloud.consultant.ru (дата обращения: 22.03.2021 г.).

³ Вострова Е.М. Анализ бюджета Талицкого городского округа Свердловской области в 2015-2017 гг. // Молодежь и наука. 2019. №5-6. С. 100.

разработали рекомендации, об изменении бюджета муниципального образования, чтобы повысить эффективность расходных средств бюджета.

Батюк Б.В. в своей статье «Анализ доходов местного бюджета на примере г. Евпатории»⁴ делает акцент на важности уменьшения уровня дисбаланса между доходами и расходами бюджета, излагает деятельность федеральных органов власти по осуществлению увеличения налоговых изъятий, поступающих на верхний уровень бюджетной системы посредством уменьшения их поступлений на нижний уровень. Также в статье приводится пример права на получение бесплатного образования, как невозможность уменьшения расходов по направлению социального обеспечения.

Автор характеризует деятельность Департамента финансов города Евпатория, который ведет реестр расходных обязательств городского округа. В статье приведен подробный анализ доходов бюджета муниципального образования Евпатории за 2014-2017 гг., из чего Б.В. Батюк заключает, что «бюджет городского округа имеет сравнительно невысокую долю собственных доходов». К прочему автором выявляются проблемы при формировании налоговых и неналоговых доходов в 2014 и 2015 гг., обусловленные переходом Республики Крым из состава Украины в состав Российской Федерации.

Как итог, Б.В. Батюк делает вывод о том, что «для Евпатории ключевым вопросом является проект федерального закона о введении курортного сбора», т. к. в летний сезон средства бюджета расходуются больше всего. Но при этом «в результате проведенного анализа отмечается положительная динамика роста доли налоговых и неналоговых доходов в бюджет городского округа с 16,3% в 2015 г. до 29,9% в 2017 г., и снижение доли безвозмездных поступлений с 83,7% в 2015 г. до 70,1 % в 2017 г.».

В.Н. Стрижкина и И.В. Стрижкина в своей статье «Основные направления и подходы к собираемости налоговых и неналоговых доходов в бюджет городского округа»⁵ проводят исследование налоговых и неналоговых доходов на примере города Барнаул. Авторами выявляется проблема

⁴ Батюк Б.В. Анализ доходов местного бюджета на примере г. Евпатории // Синергия наук. 2018. №23. С. 316-321.

⁵ Стрижкина В.Н. Основные направления и подходы к собираемости налоговых и неналоговых доходов в бюджет городского округа // Ученые записки Алтайского филиала Российской академии народного хозяйства и государственной службы при Президенте Российской Федерации: сб. статей. Алтайский филиал Российской академии народного хозяйства и государственной службы при Президенте Российской Федерации. Барнаул. 2016. С. 166-173.

реформирования местного самоуправления, которая является актуальной при создании прочной финансовой базы муниципалитетов, в основу которых входят местные бюджеты. В статье приводятся различные мероприятия, проводящиеся в городе Барнаул для сокращения задолженностей средств и повышения уровня собираемости доходов, разработка нормативно-правовой базы. Также подробно описываются процесс выявления недобросовестных плательщиков и санкции против них.

В.Н. и И.В. Стрижкины проводят анализ динамики роста задолженности в бюджет города по налоговым и неналоговым доходам за 2014 г. и 2015 г. В связи с этим оценивается деятельность администрации города по данной проблеме и описывается детальный процесс проведения мониторинга для борьбы с должниками.

На основе того, что НДФЛ составляет 42% от суммы налоговых доходов бюджета, по словам авторов, была «активизирована работа по легализации заработной платы и приняты дополнительные меры, направленные на повышение собираемости НДФЛ», составляющие которой подробно описываются в статье. Также говорится о создании группы по регулированию выплаты заработной платы, деятельность которой в полной мере охвачена авторами.

В.Н. Стрижкина и И.В. Стрижкина подтверждают, что «для обеспечения устойчивости и сбалансированности бюджетной системы города в 2016-2018 гг. задачи по повышению уровня собираемости налоговых и неналоговых доходов, снижению задолженности по обязательным платежам в бюджет города являются приоритетными». В заключение своей статьи, авторы обрисовывают будущую деятельность администрации города по решению ряда проблем, описанных ранее.

Статья Л.А. Атабневой «Оценка состояния межбюджетных отношений в регионе: структура динамика и методы выравнивания»⁶ посвящена проблеме состояния межбюджетных отношений в России, причины их возникновения на примере Карачаево-Черкесской Республики.

Автором рассматривается зависимость заработной платы и прожиточного минимума, которые влияют на уровень жизни жителей региона, их потребность в бюджетных услугах. Атабнева пишет: «Чем ниже отношение

⁶ Атабнева Л.А. Оценка состояния межбюджетных отношений в регионе: структура динамика и методы выравнивания [Электронный ресурс] // Научные известия. 2018. №12. С. 52-59.

заработной платы к прожиточному минимуму, тем выше потребности в бюджетных услугах у жителей региона, поскольку в таких условиях они оказываются неспособными осуществлять значительный объем расходов за счет собственных доходов». По словам Атабневой, низкое соотношение средней заработной платы и прожиточного минимума присуще дотационным регионам, а высокое – экспортно-ориентированным.

Автор пишет об отсутствии эффективной политики в сфере заработной платы, которая способствует увеличению объема бюджетных услуг и ссылается на законы Карачаево-Черкесской Республики. Далее приводится подробный анализ динамики исполнения республиканского бюджета в период 2013-2016 гг. и поступлений доходов республиканского бюджета.

Из данных динамика безвозмездных поступлений в республиканский бюджет из федерального бюджета следует, что зависимость бюджета региона от безвозмездных поступлений значительно снижается. Стоимость предоставления одного и того же объема государственных и муниципальных услуг в расчете на одного жителя зависят от структуры населения, социально-экономических, географических, климатических и других факторов.

Говоря о распределении дотаций на выравнивание бюджетной обеспеченности муниципальных районов (городских округов) на примере Карачаево-Черкесской Республики, Атабнева пишет, что субъектам придется устремить свое внимание на исполнение поручений, идущих сверху. Эти поручения влекут за собой большие расходы, т. к. все больше задач регионы будут вынуждены решать самостоятельно.

В заключение автор выдвигает ряд предложений, которые могут усовершенствовать систему межбюджетных отношений, сделать ее более справедливой по отношению к регионам, экономически эффективной и социально-направленной.

Н.В. Алексеева в своей публикации «Тенденции развития региона: анализ бюджета Владивостокского городского округа»⁷ берет в основу проблему эффективности использования бюджетных средств, которая требует подробного анализа структуры и динамики доходов и расходов региона.

⁷ Алексеева Н.В. Тенденции развития региона: анализ бюджета Владивостокского городского округа [Электронный ресурс] // Территория новых возможностей. Вестник Владивостокского государственного университета экономики и сервиса. 2018. № 1 (40). С. 195-207.

По словам автора, формирование доходной базы бюджета зависит от социально-экономического развития и основных направлений бюджетной и налоговой политики городского округа за период на 2014-2016 гг.

Н.В. Алексеева проводит детальный анализ исполнения бюджета Владивостокского городского округа по доходам за 2014–2016 гг. и приходит к выводу о том, что налоговые поступления играют главную роль в формировании бюджета, а государственная пошлина и налоги на товары, реализуемые на территории РФ, напротив, вносят меньше всего в налоговые доходы.

Говоря об анализе расходов бюджета, Н.В. Алексеева замечает, что большая доля средств бюджета в 2014 г. расходовалась на сферу образования. Она составляла почти половину всех средств бюджета, которые были израсходованы. Также значительную долю расходования бюджета составляло развитие национальной экономики и общегосударственные вопросы. Автором было замечено, что данные показатели не были постоянными в течение выделенного периода, но не теряли своих позиций, что говорит о том, что расходы имеют социально-экономическую направленность.

Н.В. Алексеева делает вывод о том, что, благодаря эффективной бюджетной политике городского округа Владивосток, им удалось вырваться из дефицита бюджета и даже добиться профицита из-за превышения доходов бюджета. «Доходная база округа пополнялась в большей степени за счет налоговых, а также безвозмездных поступлений. Главными налогами, приносящими доход, являются налог на прибыль, налог на имущество, а также доходными считаются доходы от использования имущества, находящегося в государственной и муниципальной собственности, и безвозмездные поступления от других бюджетов бюджетной системы РФ. Главные направления расходов бюджета Владивостокского городского округа – образование, национальная экономика, общегосударственные вопросы и жилищно-коммунальное хозяйство».

Чтобы более подробно разобрать данную тему, проведем анализ доходов бюджетов городских округов республики Марий Эл. В таблице 1 представлен структурный анализ видов налоговых и неналоговых доходов.

Таблица 1

Анализ структуры доходов бюджетов городских округов Республики Марий
Эл за 2018-2020 гг.

Группа доходов	2018		2019		2020	
	тыс. руб.	%	тыс. руб.	%	тыс. руб.	%
НАЛОГОВЫЕ И НЕНАЛОГОВЫЕ ДОХОДЫ	15 529 318,67	58,36	17 224 285,70	53,01	17 300 533,97	40,43
Налоги на прибыль, доходы	8 912 284,26	33,49	10 091 809,48	31,06	9 154 794,91	21,39
Налоги на товары (работы, услуги), реализуемые на территории РФ	1 928 069,9	7,25	2 432 011,64	7,49	3 735 097,93	8,73
Налоги на совокупный доход	1 209 974,43	4,55	1 346 871,79	4,15	1 465 325,19	3,42
Налоги на имущество	2 791 551,66	10,49	2 394 903,49	7,37	2 235 519,67	5,22
Налоги, сборы и регулярные платежи за пользование природными ресурсами	19 189,80	0,07	17 434,93	0,05	25 929,23	0,06
Государственная пошлина	128 727,66	0,48	129 619,43	0,40	108 184,93	0,25
Задолженность и перерасчеты по отменным налогам, сборам и иным обязательным платежам	44,09	0,00	0,26	0,00	42,17	0,00
Доходы от использования имущества, находящегося в государственной и муниципальной собственности	53 966,27	0,20	49 423,69	0,15	56 909,88	0,13
Платежи при пользовании природными ресурсами	121 632,31	0,46	141 006,22	0,43	159 548,38	0,37

Продолжение таблицы 1

Доходы от оказания платных услуг (работ) и компенсации затрат государства	31 673,33	0,12	204 235,76	0,63	37 353,20	0,09
Доходы от продажи материальных и нематериальных активов	164 179,45	0,62	233 486,88	0,72	10 566,42	0,02
Административные платежи и сборы	1 197,65	0,00	688,99	0,00	565,37	0,00
Штрафы, санкции, возмещение ущерба	166 814,04	0,63	182 445,91	0,56	310 432,36	0,73
Прочие неналоговые доходы	13,80	0,00	13,24	0,00	-1,82	0,00
Поступления (перечисления) по урегулированию расчетов между бюджетами бюджетной системы РФ	0,00	0,00	334,00	0,00	266,17	0,00
БЕЗВОЗМЕЗДНЫЕ ПОСТУПЛЕНИЯ	11 078 847,92	41,64	15 267 296,97	46,99	25 495 551,52	59,57
ИТОГ	26 608 166,59	100,00	32 491 582,67	100,00	42 796 085,49	100,00

В таблице 2 представлен анализ доходов в динамике в абсолютном и относительном выражении за 2018-2020 гг.

Таблица 2

Анализ динамики доходов бюджетов городских округов Республики Марий Эл за 2018-2020 гг.

Группа доходов	Абсолютный показатель 2020-2018, тыс. руб.	Темп роста 2020/2018, %
НАЛОГОВЫЕ И НЕНАЛОГОВЫЕ ДОХОДЫ	1 771 215,30	111,41
Налоги на прибыль, доходы	242 510,65	102,72
Налоги на товары (работы, услуги), реализуемые на территории РФ	1 807 028,00	193,72
Налоги на совокупный доход	255 350,76	121,10
Налоги на имущество	-556 031,99	80,08

Продолжение таблицы 2

Налоги, сборы и регулярные платежи за пользование природными ресурсами	6 739,43	135,12
Государственная пошлина	-20 542,74	84,04
Задолженность и перерасчеты по отмененным налогам, сборам и иным обязательным платежам	-1,92	95,65
Доходы от использования имущества, находящегося в государственной и муниципальной собственности	2 943,61	105,45
Платежи при пользовании природными ресурсами	37 916,07	131,17
Доходы от оказания платных услуг (работ) и компенсации затрат государства	5 679,88	117,93
Доходы от продажи материальных и нематериальных активов	-153 613,03	6,44
Административные платежи и сборы	-632,28	47,21
Штрафы, санкции, возмещение ущерба	143 618,32	186,09
Прочие неналоговые доходы	-15,62	-13,21
Поступления (перечисления) по урегулированию расчетов между бюджетами бюджетной системы РФ	266,17	0,00
БЕЗВОЗМЕЗДНЫЕ ПОСТУПЛЕНИЯ	14 416 703,60	230,13
ИТОГ	16 187 918,90	160,84

Городские округа Республики Марий Эл являются дотационными, как и сам регион. Это можно заметить по показателям безвозмездных поступлений, которые составляют в среднем половину от всех доходов бюджета. По данным таблиц можно проследить, что данный показатель с каждым годом увеличивается и его темп роста на 2020 г. составляет 230%, что вдвое больше, чем рост налоговых и неналоговых доходов.

В 2019 г. в бюджет городских округов республики поступило 17 224 285,7 тыс. руб. налоговых и неналоговых доходов, что больше на 1,7 млрд руб., чем в 2018 г. Из них большую часть составляют налоги на прибыль в размере 33,49% от всего бюджета. Также можно заметить тенденцию снижения объема данного показателя с каждым годом: 10 091 809,48 тыс. руб. или 31,06% в 2019 г. и 9 154 794,91 тыс. руб. или 21,39% в 2020 г.

Вторым по значимости показателем налоговых и неналоговых доходов в 2018 г. являются налоги на имущество, которые в 2018 г. составляли 10,49% всего бюджета или 2 791 551,66 тыс. руб. В 2019 и 2020 гг. – 2 394 903,49 тыс.

руб. и 2 235 519,67 тыс. руб. соответственно. Так, мы видим, что объем налогов на товары (работы, услуги), реализуемые на территории РФ в эти годы, которые равны 2 432 011,64 тыс. руб. или 7,49% в 2019 г. и 3 735 097, 93 тыс. руб. или 8,43% в 2020 г., превышает налоги на имущество.

Самыми незначимыми доходами бюджета за все периоды являются задолженность и перерасчеты по отмененным налогам, сборам и иным обязательным платежам; административные платежи и сборы; поступления (перечисления) по урегулированию расчетов между бюджетами бюджетной системы РФ. В грубом округлении они составляют 0% от всех доходов республики.

Говоря о темпах роста, мы видим, что в налоговых и неналоговых доходах за два года больше всего возросли налоги на товары (работы, услуги), реализуемые на территории РФ (на 93,72%) и штрафы, санкции, возмещение ущерба (на 86,09%). Темпы роста налогов на имущество, государственных пошлин, задолженностей и перерасчетов по отмененным налогам, сборам и иным обязательным платежам, доходов от продажи материальных и нематериальных активов, а также административных платежей и сборов снизились.

По итогу анализа доходов городских округов республики Марий Эл, можно заметить, что темп роста налоговых и неналоговых активов повысился на 11,41%, а безвозмездные поступления на 130,13%. Абсолютный прирост данных показателей составил 1 771 215,30 тыс. руб. и 14 416 703,60 тыс. руб. соответственно.

По результатам исследования можно сделать вывод о том, что городские округа республики Марий Эл действительно являются дотационными. По итогам анализа можно отметить динамику роста доли налоговых и неналоговых доходов бюджет республики в период с 2018 по 2020 г. на 11,41%, которые составляют 1 771 215,30 тыс. руб. и увеличение доли безвозмездных поступлений на 130,13% или на 14 416 703,60 тыс. руб.

Несмотря на то, что городские округа республики Марий Эл является дотационными, проанализировав налоговые и неналоговые доходы, мы видим значительный рост, который в будущей перспективе будет расти, но, к сожалению, регион не имеет тех ресурсов, которые бы позволили ему быть более самостоятельным.

ФИНАНСОВЫЕ РИСКИ СЕТЕВЫХ ВИРТУАЛЬНЫХ ПРОЕКТОВ

Григорьев А.А. – курсант, ФГКВОУ ВО «Тюменское высшее военно-инженерное командное училище имени маршала инженерных войск А.И. Прошлякова»

Научный руководитель: Грошева Л.И. – к.с.н., ФГКВОУ ВО «Тюменское высшее военно-инженерное командное училище имени маршала инженерных войск А.И. Прошлякова»

Аннотация

В статье представлен анализ проблемы финансовой безопасности молодёжи, вовлечённой в интернет-коммуникации. Автором представлены данные исследования, показывающие причины и риски вовлечения молодых людей в псевдосетевые сообщества, финансовые пирамиды и мошеннические финансовые схемы, активно распространяющиеся в виртуальном пространстве. Сформулирован ряд рекомендаций по нивелированию указанной проблемы.

Успех и благополучие являются неотъемлемыми символами публичных личностей и кумиров современной молодёжи. Если на заре активизации сетевого пространства в качестве образцов для подражания выступали артисты, художники или иные востребованные специалисты, реализовавшие свои усилия в эффективном направлении, то современный Интернет предлагает качественно иную модель успешного человека. Исследователи отмечают, что образ успешного человека, транслируемого молодой аудитории, значительно поляризовался. С одной стороны, представляется модель постоянно развивающегося, успевающего выполнить большое количество задач, человека с детализированным планом достижений и чётко сконструированным деревом целей. С другой – позиционируется «обычный» человек, который добился успехов, не предпринимая для этого столь же значимых усилий, которые декларируются в первой модели¹. Основной идеей второй модели является образ лёгких и относительно быстрых денег, которые молодёжи нужны для получения доступа к популярным благам (развлечения, путешествия дорогие аксессуары и движимое имущество).

¹ Божко Е.И., Шитиков С.Э., Кузнецова В.А. Финансовые пирамиды: сущность, виды, противодействие // Актуальные проблемы авиации и космонавтики. 2011. №7. С. 14-15.

Востребованность второй модели успеха обусловила рост популярности различных способов пассивного или косвенно пассивного заработка, который предлагается молодым людям в сети интернет.

Анализ отечественной и зарубежной литературы позволяет определить несколько наиболее часто встречающихся предложений виртуального заработка для молодёжи.

1. Прямое инвестирование в компании малого бизнеса, страховые организации или иные фонды, без предоставления каких-либо гарантий.

2. Вовлечение в сетевой маркетинг на основе партнёрских программ, не предполагающих заключения каких-либо официальных договоров.

3. Участие в партнёрских программах по привлечению новых пользователей под предлогом расширения потребителей определённого рода продукции.

4. Участие в ставках и конкурсных соревнованиях, которые позволяют получить доход на основе разницы в инвестициях в тот или иной показатель.

5. Вовлечение молодых людей в проектирование сайтов, площадок, настройку рекламы, подразумевающую удалённую работу в качестве самозанятого.

Представленные варианты не являются исчерпывающими, однако характеризующими основную проблему виртуальных способов заработка: отсутствие каких-либо правовых и социальных гарантий, а также в отдельных случаях – существенное искажение сути деятельности молодого человека.

Финансовые пирамиды как один из вариантов обогащения, представленных выше, в значительной мере представляют собой достаточно сложную структуру, включающую в себя комплекс отработанных рекламных, PR, дизайнерских и манипулятивных стратегий.

Финансовая пирамида представляет собой специфическую денежную схему, при которой прибыль по привлечённым средствам получается не за счёт инвестирования в доходные активы, а благодаря привлечению новых инвесторов. Структура строится на основе выпуска ценных бумаг, являющихся наиболее удобным и ликвидным инструментом для массового распространения. Учитывая тот факт, что борьба с отдельными видами финансовых пирамид сопровождается громкими судебными процессами (дело «МММ»), набор участников без материальной содержательной основы (купонов, членства в клубах, каких-либо услуг) не даёт необходимого

эффекта². Учитывая тот факт, что сами по себе финансовые пирамиды подвергаются преследованию и государственному контролю, подобные организации подстраиваются под схемы сетевого маркетинга, что не позволяет их своевременно идентифицировать.

Актуальность исследования финансовых структур пирамидального типа обусловлена их концентрацией в виртуальной среде, которая в значительной мере ориентирована на молодых людей, входящих в следующие категории:

- обладающие положительным опытом в сфере инвестирования, кредитования и прочих операций, позволяющих нарастить имеющийся капитал;

- нуждающиеся в денежных средствах (в том числе ввиду объективных, не зависящих от субъекта, обстоятельств), но не обладающие достаточной информацией о безопасных финансовых инструментах;

- склонная к рискованным решениям и испытывающая затруднения с оценкой последствий собственных решений, также не склонная к глубокому анализу фондовых рынков и финансовых механизмов³.

Таким образом, изучение причин и методов вовлечения молодёжи в финансовые структуры пирамидального типа является необходимым и актуальным направлением научного исследования. С этой целью автором в сентябре-ноябре 2020 г. было проведено исследование виртуального пространства (социальных сетей ВКонтакте, Фэйсбук, Инстаграм, Youtube) в рамках которого проанализировано 296 статей и видеографического материала, посвящённого вовлечению молодых людей в финансовые структуры. Анализ статей осуществлялся посредством выделения ключевых слов и словосочетаний. В качестве критериев отбора выступили: отсутствие принадлежности и отсылки постов к официальным организациям, отсутствие лицензии и иных регистрационных документов, позволяющих определить сущность деятельности организации. В качестве исследуемых компаний выступили сетевые организации пирамидального типа, такие как ЕЮС, ReTeam и им подобные. По итогам исследования был проведён анализ деятельности 32 организаций.

² Гусева С.С. Финансовые пирамиды: актуальность в современной экономике // Вестник магистратуры. 2014. № 4-2 (31). С. 67-69.

³ Топровер И.В. Модели кредитно-финансовых пирамид // Проблемы современной экономики. 2008. № 1 (25) [Электронный ресурс]. URL: www.m-economy.ru/art.php?nArtId=1844 (дата обращения: 21.02.2021 г.)

Исследование показало, что основные признаки сетевых организаций, по факту являющихся финансовыми пирамидами, заключены в опоре на низкую финансовую грамотность населения.

1. Предлагаемые организациями услуги не являются высоко востребованными, либо распространяются в среде людей, которые не могут пользоваться предлагаемым ассортиментом по различным причинам (финансовая неустроенность – «Стиль жизни-Т» на территории г. Тюмень).

2. Продукция финансовых пирамид имеет завышенную нерационально сформированную цену, не соответствующую качеству и полезности товара, декларируемая финансовая выгода в значительной мере не соответствует действительности.

3. Психологическое воздействие концентрировано на предложении клубных «элитных» благ, достижение которых в действительности возможно за меньшие усилия и стоимость при обращении к организациям-конкурентам.

4. На сайте данных компаний отсутствуют какие-либо контактные данные, не указаны свидетельства о регистрации либо иные данные, позволяющие проверить их в системе государственной регистрации.

5. В структуре ОКВЭД данных компаний, как правило, присутствует более четырёх видов деятельности имеющих относительную связь друг с другом (информационные услуги, оказание рекламных услуг).

6. Руководители и системные администраторы сообщества предпочитают исключительно дистанционный способ передачи заданий и оценки деятельности участников.

7. Обучение и вовлечение в сообщество реализуется посредством тренинговых мероприятий и событий фестивального типа, включающего большое количество людей, пафосную обстановку и идеализацию (в отдельных случаях обожествление) лидеров и создателей компаний.

8. Предлагаемые услуги зачастую характеризуются низким качеством, либо оказываются неквалифицированными специалистами (автором было проверено 15 консультативных организаций по одному правовому вопросу, из которых только одна смогла оказать полноценную услугу).

9. В структуре пирамид обязательно присутствует серия обучающих фильмов и дистанционных тренингов, часть из которых открыта для публичного просмотра. Контент-анализ подобных пирамид по методу

Алексеева показал, что объём значимого содержимого в данных роликах не превышает показатель в 25%.

Таким образом, исследуемые компании по факту являлись многоуровневыми финансовыми пирамидами, скрывающимися под системой сетевого маркетинга.

Особенностью привлечения молодёжи в ряды партнёров является импульсное воздействие, манипуляция слабыми сторонами личности, пассивной агрессией и подавлением воли человека.

Искоренение пирамид как явления в современной экономике невозможно. Однако ряд мер может быть реализован в сфере информирования граждан и коррекции их поведения.

С точки зрения нормативных аспектов, следует отметить отсутствие превентивных мер распространения финансовых пирамид. К примеру, применение 159 УК РФ возможно лишь по факту наличия жалоб от населения, но не предоставляет возможности обнаруживать механизм до его массированного распространения. Формирование системы превентивного контроля над развитием сомнительных организаций посредством социальных сетей, системы порталов с отзывами потребителей и целевого внедрения «тайных» покупателей могли бы оказать корректирующее воздействие на функционирование финансовых структур.

По этой причине информирование молодёжи в рамках школьного и университетского образования, привлечение внимания к пирамидам, как опасному явлению на различных массовых акциях и мероприятиях, формирование консультативных центров по инвестированию – являются возможными мерами по сокращению потенциальных жертв финансовых аферистов в среде молодёжи. Также необходимо ужесточение контроля органами государственной безопасности за теми организациями категории малого бизнеса, которые имеют в своей структуре большое количество видов деятельности, а также склонны к дискретному существованию с лаговым периодом в 1-3 года, характерным для финансовых мошеннических структур.

АНАЛИЗ ФИНАНСОВОЙ ОСНОВЫ МЕСТНОГО САМОУПРАВЛЕНИЯ

Гуляев М.О. – студент, ОУ ВО «Южно-Уральский технологический университет»

Бузычкина О.В. – студент, ОУ ВО «Южно-Уральский технологический университет»

Рознина Н.В. – к.э.н., доцент, ФГБОУ ВО «Курганская государственная сельскохозяйственная академия имени Т.С. Мальцева»

Аннотация

В статье проведена оценка утверждённых и исполненных значений доходов местного бюджета, состава и структуры доходов и расходов бюджета в соответствии с бюджетной классификацией, динамики финансового результата бюджета. Предложен и экономически обоснован комплекс мероприятий по повышению финансовой основы Администрации Межборного Сельсовета за счёт увеличения эффективности формирования и использования финансовых ресурсов.

Проблема рационального формирования и использования доходов и расходов муниципалитетов важна в современных условиях, так как они являются основой жизнеобеспечения населения. Местные органы власти максимально приближены к населению, проживающему на территории муниципалитета, первые сталкиваются с их нуждами и проблемами¹. Поэтому рассмотрение формирования и рационального использования доходов и расходов муниципалитетов является актуальным.

Актуальность темы исследования вызвана необходимостью каждого муниципального образования сформировать и исполнить свой бюджет с наименьшими потерями финансовых средств. Бюджеты муниципальных образований являются дефицитными, поэтому финансирование расходных полномочий из вышестоящих бюджетов очень важны для них.

Объектом исследования послужила Администрация Межборного Сельсовета, которая зарегистрирована 01.07.1990 г. по юридическому адресу 641415, Курганская область, Притобольный район, село Межборное,

¹ Рознина Н.В., Карпова М.В., Дуничева С.Г., Овчинникова Ю.И. Оценка деятельности администрации по формированию и исполнению бюджета // Цифровая экономика и управление знаниями: проблемы и перспективы развития. Сборник научных трудов Международной научно-практической конференции. 2020. С. 158-162. [Электронный ресурс]. URL: www.elibrary.ru/item.asp?id=43926442 (дата обращения: 04.02.2021 г.).

Административная улица, дом 7.

Для написания научной работы были применены такие методы исследования, как статистический метод исследования применялся при сборе и обобщении количественных данных и выявлении закономерностей изменения показателей, которые способствуют оценке доходов и расходов муниципального образования; метод сравнения применён при соотношении показателей базового года с отчетным годом.

Доходы бюджетов субъектов РФ формируются в соответствии с бюджетным и налоговым законодательством РФ и Притобольного района, решениями Межборной сельской Думы о налогах, сборах и об иных обязательных платежах и на основе прогноза социально-экономического развития Межборного сельского совета.

Утверждённые и исполненные назначения доходов Межборного сельского совета отражены на рисунке 1.



Рисунок 1. Утверждённые и исполненные назначения доходов бюджета, тыс. руб.

Общие утверждённые суммы доходов имеют динамику к увеличению за анализируемый период на 976 тыс. руб., что вызвано ростом утверждённых безвозмездных поступлений на 1054 тыс. руб. и сокращения утверждения налоговых и неналоговых доходов на 78 тыс. руб. Исполненная сумма доходов бюджета в 2019 г. составила 4375 тыс. руб., что на 919 тыс. руб. выше уровня 2017 г. Это произошло за счёт увеличения безвозмездных поступлений на 1043

тыс.руб. и сокращения налоговых и неналоговых доходов на 123 тыс. руб. Наибольший удельный вес в структуре исполненных доходов сельского бюджета занимают безвозмездные перечисления 66,49% в 2017 г., 72,43% в 2018 г. и 76,37% в 2019 г. Доля налоговых и неналоговых доходов в общей сумме доходов бюджета в среднем за 2017-2019 гг. составила 27,84%.

Выясним, за счет каких ресурсов изменились доли доходов в местный бюджет в разных группах, проанализировав структуру каждой группы доходов. Состав и структура поступления в бюджет налоговых и неналоговых доходов представлена в таблице 1.

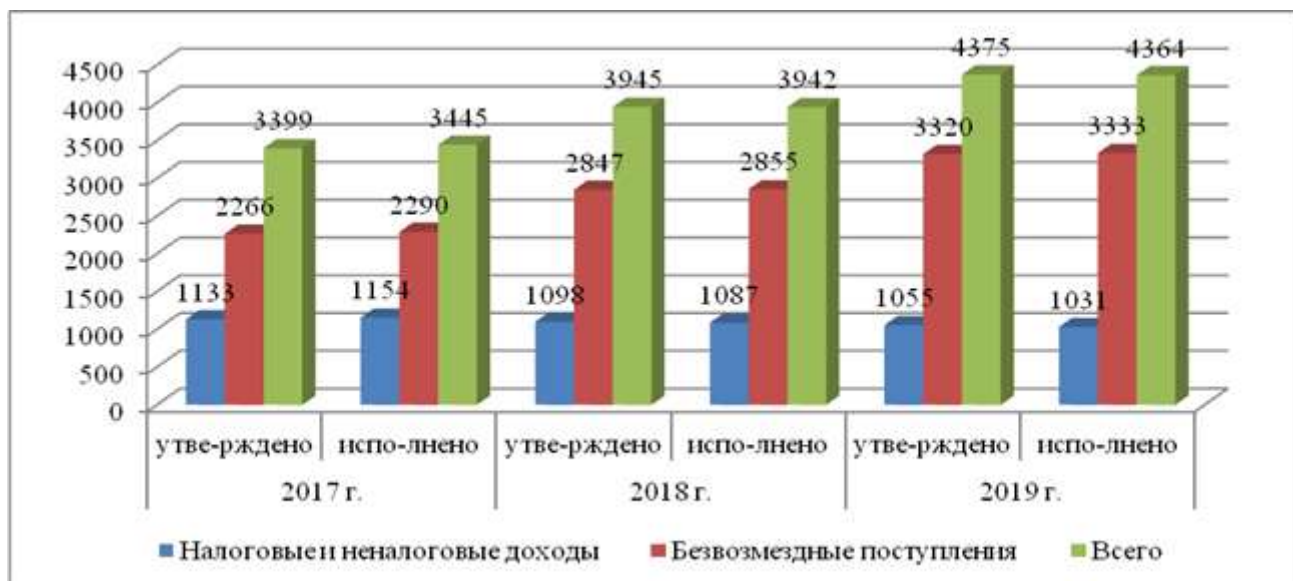
Таблица 1

Состав и структура поступления в бюджет налоговых и неналоговых доходов

Показатель	2017 г.		2018 г.		2019 г.		Отклонение 2019 г. от 2017 г., (+;-)	
	сумма, тыс. руб.	уд. вес, %	сумма, тыс. руб.	уд. вес, %	сумма, тыс. руб.	уд. вес, %	сумма, тыс. руб.	уд.вес, %
Налоги на прибыль и доходы	19	1,65	22	2,02	24	2,33	5	2,33
Акцизы подакцизным товарам, производимым на территории РФ	1010	87,52	913	83,99	835	80,99	-175	80,99
Налоги на имущество	125	10,83	152	13,98	172	16,68	47	16,68
в т.ч. налог на имущество физических лиц	43	3,73	48	4,42	57	5,53	14	5,53
земельный налог	82	7,11	104	9,57	115	11,15	33	11,15
Всего	1154	100,00	1087	100,00	1031	100,00	-123	100,00

Общая сумма поступлений по налоговым и неналоговым доходам за анализируемый период сократилась на 123 тыс. руб., что вызвано сокращением акцизов на 175 тыс. руб. Общая сумма поступлений по статье «Налоги на имущество» увеличилась на 47 тыс. руб. за счёт роста поступления по земельному налогу на 33 тыс. руб. и налогу на имущество физических лиц на 14 тыс.р.

Состав и структура безвозмездных поступлений в бюджет рассмотрены в таблице 2.

Таблица 2

Состав и структура безвозмездных поступлений в бюджет

Показатель	2017 г.		2018 г.		2019 г.		Отклонение 2019 г. от 2017 г., (+;-)	
	сумма, тыс.руб.	уд.вес, %	сумма, тыс.руб.	уд.вес, %	сумма, тыс.руб.	уд.вес, %	сумма, тыс.руб.	уд.вес, %
Дотации бюджетам бюджетной системы РФ	2128	92,93	2657	93,06	2889	86,68	761	-6,25
Субвенции бюджетам бюджетной системы РФ	73	3,19	89	3,12	132	3,96	59	0,77
Иные межбюджетные трансферты	10	0,44	10	0,35	9	0,27	-1	-0,17
Субсидия	-	-	-	-	119	3,57	119	3,57
Прочие безвозмездные поступления	79	3,45	99	3,47	184	5,52	105	2,07
Всего безвозмездных поступлений	2290	100,00	2855	100,00	3333	100,00	1043	-

Общая сумма безвозмездных поступлений в 2019 г. составила 3333 тыс.р., что на 1043 тыс. руб. выше уровня 2017 г. Это объясняется увеличением сумм дотаций бюджетам бюджетной системы РФ на 761 тыс. руб., субвенций на 59 тыс. руб., субсидий на 119 тыс. руб., прочих безвозмездных поступлений на 105 тыс. руб.

Рассмотрим распределение бюджетных ассигнований по разделам, подразделам функциональной классификации расходов сельского бюджета за 2017–2019 г. в таблице 3.

Таблица 3

Распределение бюджетных ассигнований по разделам функциональной
классификации расходов

Наименование	2017 г.		2018 г.		2019 г.		Отклонение 2019 г. от 2017 г., (+;-)	
	утверж- дено	испол- нено	утверж- дено	испол- нено	утверж- дено	испол- нено	утверж- дено	испол- нено
Общегосударственные вопросы	906	906	1082	1082	1229	1229	323	323
Национальная оборона	73	73	99	99	116	116	43	43
Национальная безопасность и правоохранительная деятельность	766	634	863	863	1146	1146	380	512
Национальная экономика	1067	581	1236	1032	1754	512	687	-69
Жилищно-коммунальное хозяйство	96	45	86	49	55	55	-41	10
Культура и кинематография	681	623	793	793	1196	1196	515	573
Социальная политика	2	2	-	-	-	-	-2	-2
Всего	3591	2864	4159	3918	5496	4254	1905	1390

Общая сумма утвержденных бюджетных ассигнований по разделам функциональной классификации за анализируемый период увеличилась на 1905 тыс. руб., а исполненных сумм на 1390 тыс. руб. Увеличение утверждённых сумм расходов произошло за счёт роста расходов на национальную экономику на 687 тыс. руб., общегосударственных расходов на 323 тыс. руб., расходов на оборону на 43 тыс. руб., расходов на культуру на 515 тыс. руб. Наибольший удельный вес в структуре бюджетных ассигнований по разделам, подразделам классификации расходов Администрации Межборного Сельсовета в среднем за анализируемый период занимают расходы на общегосударственные вопросы 29,15%. На втором месте находятся расходы на национальную безопасность и правоохранительную деятельность 23,95%.

Результативность деятельности Администрации Межборного Сельсовета предполагает оценку конечных результатов использования денежных средств (табл. 4).

Оценка финансовых результатов деятельности

Показатель	2017 г.	2018 г.	2019 г.	Отклонение 2019 г. от 2017 г., (+;-)
Доходы, тыс. руб.	3445	3942	4364	919
Расходы, тыс. руб.	2864	3918	4254	1390
Операционный результат до налогообложения, тыс. руб.	581	24	110	-471

Операционный результат Администрации Межборного Сельсовета имел в 2017-2019 гг. положительное значение. За анализируемый период операционный результат сократился на 471 тыс. руб. Данная тенденция вызвана тем, что сумма доходов увеличилась за анализируемый период на 919 тыс. руб., а сумма расходов увеличилась на 1390 тыс. руб.

Повысить финансовую основу Администрации Межборного Сельсовета можно за счёт повышения эффективности формирования и использования финансовых ресурсов.

На сегодняшний день одной из наиболее актуальных проблем развития местного самоуправления в России является проблема обеспечения бюджетной самостоятельности муниципальных образований. За последние несколько лет острота данной проблемы возросла. Это связано с недостаточностью собственной доходной базы местных бюджетов, что подтверждают данные официальной статистики и результаты проведенного исследования². В России больше половины муниципальных образований имеют дефицитный бюджет. Ко всему этому больше 50% доходов местных бюджетов формируются за счет межбюджетных трансфертов, что означает высокую зависимость от государства.

Поэтому местные бюджеты для повышения уровня самостоятельности и расширения возможностей своего развития должны осуществлять поиск внутренних ресурсов формирования собственных доходов.

Одним из резервов повышения доходной базы местных бюджетов является увеличение такой составляющей налоговых доходов местных бюджетов как налоговые доходы от федеральных и региональных налогов и

² Тарасова Г.В., Рознина Н.В. Анализ бюджета Макушинского района в 2019-2020 гг. / Первая ступень в науке. Сборник трудов по результатам работы VIII Международной научно-практической конференции. 2020. С. 129-132. [Электронный ресурс]. URL: www.elibrary.ru/item.asp?id=42811619 (дата обращения: 04.02.2021 г.).

сборов, которые закреплены за местными бюджетами на постоянной основе.

В отношении налога на доходы физических лиц необходимо совершенствование мер ответственности за предоставление в налоговые органы недостоверной либо сокрытие информации о реальном размере фонда оплаты труда.

По данным Администрации Межборного Сельсовета около 20% выплачиваемой на территории сельского поселения заработной платы находятся в «теневом» секторе экономики, что является большим резервом для повышения поступлений доходов от НДФЛ в бюджет.

Главная задача налоговой политики области повышения поступлений в бюджет является принятие мер, которые направлены на повышение платёжной дисциплины работодателей. Это связано с фактами удержания и несвоевременного перечисления в бюджеты сумм налога на доходы физических лиц налоговыми агентами, что является формой налогового кредита.

В связи с этим рекомендуется реализовать следующие мероприятия:

– проведение индивидуальной работы с недобросовестными налоговыми агентами (работодателями) и привлечение их к ответственности за выявленные нарушения в области налогового законодательства;

– проведение совместной с занятым населением информационной работы через средства массовой информации, телевидение, о выплатах работодателями «конвертных выплат» заработной платы своим работникам.

Возможный экономический эффект от реализации данных мероприятий и прогнозируемого роста фонда оплаты труда на территории Межборного Сельсовета должно стать увеличением поступлений в бюджет на 2,7%, т. е. на $24 \text{ тыс. р.} \times 2,7\% = 0,65 \text{ тыс. руб.}$

Налоговые доходы являются не единственными средствами, увеличивающими доходную базу муниципальных бюджетов. Доля неналоговых поступлений в общей сумме доходов бюджетов в среднем по территории РФ составляет 10%. И большая доля данных доходов – доходы от использования имущества, находящегося в муниципальной собственности (около 50%), доходы от продажи материальных и нематериальных активов (около 20%) и доходы от оказания платных услуг (10-15%).

Для увеличения неналоговых доходов в бюджете Межборного

Сельсовета можно предпринять следующие мероприятия:

– выявить неиспользуемые земельные участки, организовать постановку их на учет и предоставлять их юридическим и физическим лицам по договорам аренды или купли-продажи;

– повышение эффективности использования имущества, находящегося в муниципальной собственности, посредством сдачи в аренду или во временное владение и пользование. Достаточно часто организации, которые обратились в органы местного самоуправления за арендой свободного имущества, получают отказ без объяснения причин. Данное действие вызвано тем, что у руководителей бюджетных учреждений отсутствует заинтересованность в сдаче имеющегося имущества, т. к. доходы от аренды будут направлены в доход муниципалитетов, а не в доход этих учреждений.

Пополнение доходов местных бюджетов возможно за счет проведение систематической работы по анализу и выявлению дополнительных возможностей наполнения бюджета за счет его мало доходных статей (сборы за предоставляемые муниципальными образованиями услуги общественного характера, штрафы, взыскание недоимок, пени и погашение задолженности).

Эффективное управление расходами бюджета предполагает четкое определение состава затрат в соответствии с бюджетной классификацией, наличие и использование методик анализа рациональности бюджетных расходов и показателей результативности израсходованных финансовых ресурсов местного бюджета³.

Оценка и анализ расходной части бюджета Межборного Сельсовета показали рост удельного веса расходов на жилищно-коммунальное хозяйство в 2017-2019 гг. на 10 тыс. руб. или 22,22% от общей величины расходов.

Основными проблемами ЖКХ являются: техническое состояние объектов энергопотребления, энергопотери при транспортировке энергоресурсов и необоснованно высокое энергопотребление самих потребителей, а также отсутствие системы эффективного энергосбережения. Данные проблемы способствуют росту расходов местного бюджета и снижают их эффективность в целом. Поэтому актуальным становится внедрение на территории Межборного Сельсовета системы энергосбережения, что позволит

³ Ховалкин И. А. Реформирование системы местного самоуправления в 2020 году: нормативно-правовые вопросы, финансовое обеспечение и регулирование / Молодой ученый. 2020. № 52 (342). С. 256-259. [Электронный ресурс]. URL: moluch.ru/archive/342/77135/ (дата обращения: 04.02.2021 г.).

обеспечить энергетическую безопасность поселения, сэкономить энергоресурсы, снизить уровень роста стоимости жилищно-коммунальных услуг, повысить устойчивость коммунальных систем жизнеобеспечения населения.

Для повышения энергетической эффективности сельского поселения с целью снижения расходов местного бюджета можно порекомендовать реализовать следующие мероприятия:

- заменить уличные светильники на энергоэффективные;
- заменить старое электрооборудование на энергоэффективные модели в образовательных и культурных учреждениях и на социально-значимых объектах;
- обучить сотрудников на курсах повышения квалификации в сфере энергосбережения;
- выполнить мероприятия по энергосбережению и повышению энергетической эффективности при проведении ремонтов в помещениях и другие.

Сумма затрат бюджета на внедрение системы энергосбережения по данным специалистов администрации составит в 10 тыс. руб. Для покрытия данных затрат планируется привлечение средств инвесторов, которые участвуют в проектах развития сельских поселений. Экономический эффект составит 8,33 тыс. руб. = (55 тыс. руб. – 55 тыс. руб.: 1,5) – 10 тыс. руб.

В таблице 5 рассмотрим мероприятия по повышению эффективности формирования и использования финансовых ресурсов Межборного Сельсовета.

Таблица 5

Мероприятия, направленные на повышение эффективности формирования и использования финансовых ресурсов

Мероприятия	Сумма, тыс.р.
Увеличение налоговых поступлений от налога на доходы физических лиц	0,65
Снижение затрат за счёт внедрения системы энергосбережения	8,33
Итого	8,98

Общая сумма дополнительно полученных денежных средств от реализации предположенных мероприятий составит 8,98 тыс. руб., в том числе за счёт: проведения мероприятий по повышению налога на имущество

физических лиц доход бюджета может быть увеличен на 0,65 тыс. руб.; сокращения затраты за счёт внедрения системы энергосбережения доход бюджета может быть увеличен на 8,33 тыс. руб.

Рассмотренные меры по повышению доходной базы муниципальных образований не единственные. Существует множество и других способов увеличения поступлений доходов в собственные бюджеты муниципалитетов. Однако на пути поиска таких способов присутствуют различные препятствия, которые в основном связаны с отсутствием заинтересованности и желания должностных лиц органов местного самоуправления в осуществлении комплекса мер по привлечению доходов на территории муниципального образования, т. к. это приведет к уменьшению дотаций, поступающих из бюджета субъекта федерации.

ТАРГЕТОЛОГ КАК ОДНА ИЗ ПРОФЕССИЙ СОВРЕМЕННОСТИ

Дамаева Л.М. – студент, ФГБОУ ВО «Чеченский государственный педагогический университет»

Научный руководитель: Тайсумова Х.В. – старший преподаватель, ФГБОУ ВО «Чеченский государственный педагогический университет»

Аннотация

Данная статья посвящена специальности, которая является одной из актуальных направлений в цифровой экономике. В статье будет рассмотрено, кто такой таргетолог и какие задачи возложены на специалиста данного направления, а также что входит в обязанности и какими компетенциями должен обладать таргетолог.

В современном мире «системы связи играют важную роль в развитие нашего мира. Каналы передачи информации буквально опутывают нашу планету, связывая различные информационные сети в единую глобальную сеть Интернет»¹. Сегодня продвижение товаров и услуг через социальные сети является главной задачей производителей. «Социальная сеть – онлайн-платформа, которая используется для общения, знакомств, создания социальных отношений между людьми»².

«Цифровые технологии открывают новые возможности организации труда людей, занятых производством и обработкой информации. Они получили возможность работать удаленно – на расстоянии от того места, где необходимы результаты их труда, передавая информацию по компьютерным сетям»³. Правильное ведение страницы в сетях даёт возможность более широко расширить кругозор, и тем самым, можно добиться продвижения своего товара или услуги на рынке. Не каждый предприниматель может заниматься продвижением своего предложения в социальных сетях, и поэтому многие компании нанимают таргетолога.

Таргетолог – это специалист, который занимается рекламой в социальных сетях. Он настраивает рекламу так, чтобы она показывалась не

¹ Тайсумова Х.В., Медов И.Л. Образ будущего. экономика 3D / Известия Чеченского государственного педагогического института. 2019. Т. 23. № 1 (25). С. 218-223.

² Тайсумова М.М., Юшаева Р.С.Э., Саралинова Д.С. Влияние социальных сетей на современную молодежь / Бизнес и образование в условиях цифровой экономики. Материалы Всероссийской научно-практической конференции с международным участием. 2020. С. 141-143

³ Тайсумова Х.В., Вангаева Ф.М. Электронная самозанятость в мире и в России: различия и перспективы./ Социальная реальность виртуального пространства. Материалы II Международной научно-практической конференции. Иркутск, 2020. С. 210-213.

всем подряд, а только определенной группе людей – целевой аудитории. Целевая аудитория формируется по профилю в социальных сетях⁴.

Главная задача таргетолога – качественно настроить рекламу. Это позволяет экономить рекламные бюджеты и привлекать подходящих клиентов. Для достижения этой цели используются таргетинги.

Тáрgetинг (англ. Target – цель) – рекламный механизм, позволяющий выделить из всей имеющейся аудитории только ту часть, которая удовлетворяет заданным критериям (целевую аудиторию), и показать рекламу именно ей. То есть параметры: возраст, профессия, увлечения, место обучения, географическое положение, запросы и т. д. – это те характеристики, которые сам пользователь заполняет в собственном профиле в социальных сетях. Таргетолог – это не просто человек, который настраивает рекламу, он также должен понимать психологию людей, анализировать различные социальные нужды и хорошо разбираться в потребностях разных групп, для того чтобы доставить информацию точно в цель.

Обязанности специалиста по таргетингу:

- определить целевую аудиторию, узнать особенности;
- выбрать цели, то есть спланировать способ привлечения аудитории: какие слова, фото и видео вам нужно публиковать, и нужна ли вам целевая страница или рассылка новостей по электронной почте;
- подготовить баннеры, тексты, видеоролики и запустить тестовую кампанию в социальных сетях или работать с подготовленными материалами;
- выявить успешную кампанию, расширить ее;
- вести целевую кампанию.

Вот некоторые компетенции, которые необходимы специалисту по таргетингу:

- понимать платформу, на которой работает;
- заранее знать маркетинг, пользоваться терминологией;
- уметь быстро учиться;
- быть усердным;

⁴ Кто такой таргетолог: перспективы, образование и что нужно уметь. [Электронный ресурс]. URL: myacademy.ru/baza-znani/stati/kto-takoi-targetolog (дата обращения: 29.01.2021 г.).

– управлять своим временем, ведь специалист по таргетингу иногда работает как фрилансер. «Эксперты предрекают, что в скором времени именно фриланс станет основой новой экономической эпохи»⁵;

– проявлять терпение, проявлять любопытство, обращать внимание на малейшие детали.

В общих чертах работа над проектом ведется по следующему алгоритму:

1. Заполнение брифа заказчиком и обсуждение проекта.
2. Изучение целевой аудитории, разделение на сегменты.
3. Составление плана рекламной кампании.
4. Поиск целевой аудитории с помощью парсеров.
5. Создание рекламных объявлений разных форматов и оценка их эффективности.
6. Написание отчетов с конкретными цифрами по проекту.

Рассмотрим, как работает таргетолог на примере с компанией-производителем дамской одежды.

Продукт клиента понятен. Он предлагает дамскую одежду, которая удовлетворяет потребность покупателя. Купить продукцию возможно лишь только в интернет-магазине, то есть оффлайн-точек продаж у клиента нет. Доставка осуществляется только по городу.

Задача таргетолога: подобрать целевую аудиторию для этой продукции, найти ее и прорекламирровать товар.

Для того, чтобы справиться с этой задачей, он должен сделать следующее.

Во-первых, отобрать целевую аудиторию. Исходя из полученных от клиента данных, он поймет, что ему необходимы следующие выводы:

- женская аудитория;
- совершающие онлайн-покупки;
- живущие в предоставленном городе;
- интересующиеся данным товаром.

Во-вторых, необходимо обнаружить сферу обитания этой целевой аудитории. Это может быть любая социальная сеть: Instagram, Facebook, VK и т. д. Далее таргетолог сам или же с помощью дизайнера и копирайтера

⁵ Тайсумова Х.В., Вангаева Ф.М. Электронная самозанятость в мире и в России: различия и перспективы / Социальная реальность виртуального пространства. Материалы II Международной научно-практической конференции. Иркутск, 2020. С. 210-213.

создает рекламный баннер, также настраивает рекламу под определенные характеристики на необходимой площадке.

Это простой кейс таргетолога по раскрутке одного продукта. Клиенты бывают разными, а целевая аудитория может быть вполне понятной или, напротив, очень сложной и разнообразной, тогда приходится запускать несколько рекламных компаний для разной целевой аудитории. «Усилия, необходимые для демонстрации модных продуктов таким образом, чтобы они привлекали потенциальных клиентов, называются маркетингом моды»⁶.

Настроить фокусированную рекламу возможно на различных площадках. Однако, особым спросом пользуются специалисты, работающие в популярных социальных медиа: Инстаграм и ВКонтакте.

Таким образом, таргетолог действует с «точечной» рекламой. Не важно, будет он увлекаться раскруткой профиля компании в Инстаграм или же пиарить музыкальную группу через ВК, он всегда выполняет одну главную задачу – определяет тех, кому интересен конкретный продукт, и показывает им его. Мы все наверняка встречали рекламу, которая на 99% соответствует нашим интересам. Именно благодаря работе таргетолога мы видим то, что может нас привлечь и не вызывает отторжения.

По сути таргетировать рекламу значит удовлетворить потребности обеих сторон. С одной стороны, потребитель – со своими ценностями, финансовыми возможностями и социальным настроением, с другой – производитель (товаров, контента, музыки и т. п.), заинтересованный продать свой продукт⁷.

Получить образование можно, прежде всего, на курсах, так как в вузах нет такой специальности. При желании можно изучить маркетинг. Однако идеальный вариант – получить знания, практикуясь, проходя стажировку и обучаясь у опытных таргетологов. Но самообразование еще никто не отменял, это всегда актуально.

Таким образом, на сегодняшний день таргетинг – наиболее выгодный и грамотный метод продвижения, а профессия «таргетолог» – одна из самых востребованных в интернете.

⁶ Тайсумова Х.В., Назаева П.Х. Маркетинг в фэшн-индустрии / Мода и дизайн: исторический опыт - новые технологии. Материалы Региональной научно-практической конференции. Махачкала, 2020. С. 63-68.

⁷ Таргетолог-разбираемся в деталях профессии. [Электронный ресурс]. URL: martrending.ru/smm/professiya-targetolog (дата обращения: 29.01.2021 г.).

К ВОПРОСУ О РЕАЛИЗАЦИИ ТЕХНОЛОГИЙ ФОРМИРОВАНИЯ ИМИДЖА

Демиденко А.В. – студент, ФГБОУ ВПО «Саратовский государственный университет им. Н.Г.Чернышевского»

Научный руководитель: Мунина О.В. – к.с.н., доцент, ФГБОУ ВПО «Саратовский государственный университет им. Н.Г.Чернышевского»

Аннотация

В данной статье проанализированы технологии формирования имиджа. Обоснование и разработка механизмов формирования и развития имиджа молодого человека представляют большой интерес. Имидж – термин, вызывающий множество споров среди ученых по всему миру. Это не только существенный ресурс личности, но и внутренний конструкт личности. Для корректирования имиджа необходима постановка четких целей в жизни человека и их упорное достижение.

В настоящее время актуальными становятся исследования, связанные с формированием имиджа молодого человека, влияния «привлекательного внешнего вида» на благополучие жизни.

Внимание к имиджу актуализировалось в последние годы, в связи с возросшей проблемой выбора, с которой сталкиваются люди (выбор товаров и услуг, политических партий и общественных организаций, лидеров и менеджеров) и конкуренцией на различных рынках – потребительском, политическом и др.

Объект имиджелогии: имидж как социокультурное явление.

Предмет: конструирование и деконструирование имиджа.

Универсальные методы управления имиджем:

- 1) диагностический этап: методы мониторинга;
- 2) проектирование имиджа: конструирование образа и подведение характеристик объекта под требования заказчика (аудитории);
- 3) рабочий этап: перевод требуемых характеристик объекта в вербальную, визуальную, событийную составляющие имиджа;
- 4) контрольно-аналитический этап: мониторинг сформированного имиджа, способы корректировки и оптимизации текущего имиджа.

Нам представляется интересным отношение Г.М.Андреевой к данному феномену: «под имиджем подразумевают специфический образ предмета, со смещенным ракурсом восприятия, когда выделяются определенные стороны

объекта. Благодаря чему достигается иллюзорное восприятие. Между имиджем и объектом, по мнению социолога, существует некий разрыв достоверности, т. к. имидж «сгущает краски образа», выполняя функцию внушения». В данном определении отражена сущность имиджа как социально-психологического явления¹. Понятие «образ» шире, т. к. этим образом обладает не только индивид. Он состоит из многих компонентов, которые сводятся не только к внешним проявлениям.

В этой связи, М.А.Беляева выделяет классификацию имиджа по носителю²:

- 1) имидж личности;
- 2) имидж товара или услуги;
- 3) имидж организации;
- 4) территориальный имидж (регион, город);
- 5) имидж индивидуальный (по количественному признаку).

Целесообразно разделить имидж на такие виды:

- 1) корпоративный (имидж компании, фирмы, предприятия, учреждения, политической партии, общественной организации и т. д.);
- 2) индивидуальный (имидж политика, бизнесмена, художника, лидера, лидера общественного движения и т. д.). Содержание и механизмы создания этих образов будут разными, но взаимосвязанными.

Прослеживается тенденция, в работах ученых, где описывается «образ» как конструирование человеком своего образа для других людей; выделяются и описываются характерные особенности имиджа. Речь идет о функциях, которые выполняет образ человека:

- 1) функция визуализации (демонстрирует важные характеристики);
- 2) аттракция и доверие (вызывать симпатию);
- 3) коммуникативная функция;
- 4) адаптационная функция;
- 5) функция «камуфляжа» (скрыть негативные черты);
- 6) творческая функция (активная самореализация);

¹ Андреева С.В. Имиджелогия: конспект лекций для студентов. Кемерово: Кемеровский государственный институт культуры, 2017. С. 7.

² Беляева М.А. Азы имиджелогии. Имидж личности, организации, территории: учебное пособие для вузов. Москва, Екатеринбург: Кабинетный ученый, 2017. С. 6-16.

7) функция успеха – способствовать появлению конкурентных преимуществ (объединяет все функции)³.

Важно отметить, что имидж является инструментом трансформации человека, он связан с понятием социальной стратификации и выражает стремление человека к самоопределению и социальной адаптации.

В.М. Шепель⁴, считает, что создание имиджа - это последовательное исполнение шести мини-технологий. К ним относятся:

- 1) стартовые условия освоения технологии;
- 2) «строительство» внешности;
- 3) «коммуникативная механика»;
- 4) «флюидное излучение»;
- 5) отработка риторических приемов;
- 6) сведение всех мини-технологий в одно целое.

Имидж является социально-культурной детерминированной конструкцией. Следовательно, образ конкретной личности должен соответствовать социальным ролям, выполняемым личностью (профессиональной, брачно-семейной, гражданской), полу и возрасту, национальным и иным культурным особенностям, чтобы не вводить в заблуждение окружающих и отвечать ожиданиям целевых референтных групп.

Констатируется, что в некоторых видах деятельности успешный имидж, предполагает сознательное отрицание стереотипов и содержит вызов общественности (шоу-бизнес), стремление индивида выделиться чаще через негативные оценки.

Заинтересованность в новом имидже свойственна тем, кто:

- 1) находится на «старте» профессиональной карьеры;
- 2) сделал вынужденный перерыв;
- 3) оказался в ситуации безработицы (на длительное время);
- 4) готовится начать работу в новом коллективе.

Обосновывается мысль о том, что люди, ощущающие успех в профессиональной сфере, реже обращают внимание на свой имидж. Но чтобы закрепить достигнутое и взять еще более высокие границы, необходимо

³ Ушакова Н.В. Имиджелогия (3-е издание): учебное пособие для бакалавров. М.: Дашков и К, Ай Пи Эр Медиа, 2017. С. 14.

⁴ Шепель В.М. Имиджелогия: учебное пособие. М.: Народное образование, 2002. С. 320.

периодическое обновление образа. Высокая мотивация в своей деятельности - универсальное условие построения успешного профессионального имиджа.

Современный этап развития имиджа связан с появлением такой области, как имиджелогии, это области знания, раскрывающей закономерности формирования образов. Поскольку в настоящее время пристальное внимание стало уделяться проблемам разработки и внедрения технологий во все сферы современного общества⁵, нам представляется возможным выявление основных этапов алгоритма технологии формирования имиджа.

Целью обобщения данной статьи, является предлагаемая технология формирования имиджа, включающая шесть этапов:

- 1) определение стартовых условий - задач, подготовленности человека (ему предлагается опрос, с помощью которого он сможет определить то, над чем ему необходимо работать);
- 2) создание внешности (подбор одежды, макияжа, прически);
- 3) отработка коммуникативной механики;
- 4) овладение эффективной поведенческой техникой (совершенствование культуры поведения);
- 5) изучение законов ортобиоза (здорового образа жизни);
- 6) совершенствование профессионализма (самообразование).

Данная технология мало применяется, что влечёт за собой негативные последствия, такие как:

- создание «плохого» имиджа, невозможность правильно представить себя, не раскрыть свои лучшие стороны;
- тяжелый вход и адаптация в новой социальной среде;
- неумение скрыть негативные черты и другие.

Такие проблемы, как неудачи на работе, неприятие обществом, затяжные депрессии, влекущие за собой негативные последствия, влияющие на физическое и психологическое здоровье, что приводит к тревожным расстройствам, таким как социофобии. Интерес молодежи к научной деятельности снижается, чтение литературы уходит на второй план, то есть «образ» молодого человека проходит стадию деградации.

⁵ Ивченков С.Г., Мунина О.В., Сайганова Е.В., Арефьева Е.О. Социальные технологии работы с молодежью: учеб.-метод. пособие для студентов направления подготовки 39.03.03- «Организация работы с молодежью» / Сост.: Мунина О.В., Ивченков С.Г., Сайганова Е.В., Арефьева Е.О. Под ред. О.В.Муниной. Саратов: Изд-во Саратов. ун-та, 2018. 42 с.

С каждым годом проблемы усугубляются, поэтому для молодых людей после университета наступает этап поиска работы, где им нужно быть активными и амбициозными, им важно работать с имиджем, специалист в данной области придаст уверенности молодым людям. Данные проблемы необходимо решать с помощью внедрения технологии формирования правильного имиджа.

Таким образом, социальной сущностью человека является потребность в самоактуализации и самореализации, которые помогают ему почувствовать свою значимость. Субъективным критерием значимости и значительности индивида является его успешность. На пути достижения успеха лежит решение текущих проблем бытового и профессионального общения, для чего оказываются полезны разносторонние знания и владение технологиями создания индивидуального имиджа: имиджмейкинга или имиджбилдинга.

Необходимо учитывать сильно возросшую в последнее время роль средств массовой коммуникации. Данный вариант предусматривает иные технологии создания имиджа, которые включают следующие факторы:

- 1) внешний вид;
- 2) голос;
- 3) публичные выступления;
- 4) общение с представителями прессы;
- 5) поведение перед телеэкраном;
- 6) поддержание постоянной формы.

Последнее включает в себя сохранение и укрепление физического и психического здоровья молодых людей, воспитание подрастающего поколения, способного противостоять таким негативным явлениям, как наркомания, пьянство, табакокурение, асоциальное поведение и т. д.⁶

Исходя из вышесказанного, следует отметить, что в настоящее время общество находится на стадии исторического развития, когда появляются две основные тенденции. С одной стороны, процесс индивидуализации человека приводит к его деперсонализации, то есть к потере собственного «Я», расстройству самовосприятия и отчуждению психических качеств. С другой стороны, происходит нивелирование личности в коллективных

⁶ Нерозя О.В., Поздняков В.Н. Пропаганда здорового образа жизни в рамках региональной государственной молодежной политики на примере Саратовской области: сборник трудов Всероссийской научно-практической конференции. Саратов: Саратовский источник, 2018. С. 287.

трансформациях или стирание ярких черт личности, стремление быть «как все».

Каждый индивид в процессе своего профессионального развития заслуживает индивидуального подхода, который будет определять тип модели или технологии, применяемой к процессу формирования имиджа.

Имиджформирующая информация может исходить от человека либо по его воле – осознанно, направляемая информация, либо помимо его воли – подсознательно направляемая информация.

В заключение необходимо отметить, что имидж – это искусственно сформированный образ какого-либо явления. Это некая заявленная идеальная позиция, спланированная и готовая к продвижению.

Таким образом, важно отметить, что процесс создания имиджа базируется на основных законах социального восприятия, где ведущая роль принадлежит процессам стереотипизации и формирования первого впечатления, а также основным законам информационно-коммуникационных процессов.

ВОЗМОЖНОСТИ ОРГАНИЗАЦИИ МЕЖСЕКТОРНОГО ВЗАИМОДЕЙСТВИЯ В РАМКАХ ПРОСТРАНСТВЕННОГО ЗОНИРОВАНИЯ СОЧИНСКОЙ ГОРОДСКОЙ АГЛОМЕРАЦИИ

Джиджелова Л.Д. – магистрант, ФГБОУ ВО «Кубанский государственный университет»

Научный руководитель: Родин А.В. – к.э.н., доцент, ФГБОУ ВО «Кубанский государственный университет»

Аннотация

Сочинская городская агломерация представляет собой полимасштабную крупную муниципальную систему с особенной территориальной структурой. Для определения проблем локальных территорий проведено внутри-агломерационное зонирование по функциональному признаку. В соответствии с функциональным делением предложено развитие концепции территориальных полюсов экономического развития на уровне агломерации, на основе которых строится взаимодействие секторов с целью обеспечения устойчивого развития территории.

В существующей практике планирования развития территорий ключевая роль отводится стратегиям социально-экономического развития. Особенно важную роль данные документы приобретают при стратегировании развития городских агломераций¹. Стратегии развития требуют разработки комплекса мероприятий по улучшению качества жизни населения, повышению инвестиционного потенциала территории, созданию условия для эффективной экономической деятельности и развития инновационной сферы.

Немаловажную роль в этом ключе играет пространственное планирование, на основе которого определяются точки роста и появляется возможность обеспечить последовательную трансформацию «сложных» территорий. К подобным территориям можно отнести Сочинскую городскую агломерацию, которая является полицентрической и состоит из двух городских округов и четырех внутригородских районов. Характерной особенностью агломерации является её протяженность вдоль Черноморского побережья, которая составляет около 145 км. Сочи разделен на горный и прибрежный кластер, что также проявляет его уникальность. Однако из-за

¹ Тамов А.А., Родин А.В., Бабичев К.Н. Краснодарская агломерация: проблемы интеграции и связанности с учетом особенностей территориально-административного районирования Краснодарского края и Республики Адыгея // Вестник Адыгейского государственного университета. Серия 5: Экономика. 2019. № 4 (250). С. 60-68.

данных особенностей муниципальной системы происходит рассредоточение локальных территорий, для которых также характерно несбалансированное, неравномерное развитие. Автором проведено исследование территориальной структуры агломерации и выполнено внутри-агломерационное зонирование по функциональному признаку (рис. 1).

Согласно данным рисунка в агломерации доминируют территории с курортной и/или туристической направленностью, а также развито сельское хозяйство, в частности, садоводство, виноградарство и чаеводство. В Центральном, Хостинском и Адлерском районе курортными (туристическими) зонами являются только прибрежные территории. Территории ближе к периферии, в отдалении от прибрежных зон, относятся к категории только жилых, в пределах которых располагаются промышленные, производственные объекты. Сириус является научным центром, рынком знаний, концентрирующимся на привлечении и подготовке специалистов, что позволяет выделить его в отдельную категорию.

Необходимо отметить, что в состав агломерации входят территории с плохо развитой социальной и туристической инфраструктурой, а некоторые абсолютно лишены социальных объектов (школ, поликлиник, больниц). Они смещаются в сторону Туапсинского района дальше от центров агломерации.



Рисунок 1. Зонирование локальных территорий Сочинской городской агломерации по функциональному признаку

Такая особенность, как полимасштабность, приводит к трудностям в управлении зонами данной муниципальной системы, а неравномерное развитие локальных территорий указывает на наличие проблем в управлении и подтверждает верность данной гипотезы.

Безусловно, управление, осуществляемое исключительно органами власти неэффективно и нецелесообразно, а реализация проектов без участия других секторов невозможна. В связи с этим допустимо развивать концепцию «территориальных полюсов экономического развития» (ТПЭР) на уровне Сочинской городской агломерации. Концепция ТПЭР объединяет несколько идей. В соответствии с определением Лаборатории социальной и солидарной экономики территориальные полюса экономического развития представляют собой систему территориально объединенных инициатив, компаний и сетей социальной и солидарной экономики, в которых участвуют менеджеры социальных малых и средних предприятий, органы власти, научные центры и учебные организации². Благодаря долгосрочной совместной работе акторы реализуют общую стратегию сотрудничества и взаимодействия для поддержки локальных проектов устойчивого развития, в том числе инновационных.

Для успешного управления и реализации проектов необходимо вовлечение в работу различных секторов посредством организации публичных обсуждений и генерации идей разных акторов, активизации деятельности стейкхолдеров, в том числе научных сообществ, включая университеты и научные центры.

Таким образом, кроме разработки планов и проектов, которые зачастую не реализовываются, для получения наилучших результатов в развитии территорий необходимы мотивация стейкхолдеров, аргументированная дискуссия с проявлением инициатив акторов и активное участие гражданского общества.

С целью создания равноправного и результативного диалога органов власти и населения, интеграции усилий общественных организаций и органов местного самоуправления для эффективного решения вопросов экономического, социального, культурного и экологического развития Сочинской агломерации создана Общественная палата города Сочи (рис. 2).

² Ду Анри, Клерк Филипп, Жюлье Ален Смена приоритетов в стратегическом планировании – от общенационального к территориальному уровню // Форсайт. 2020. №3. С. 88-99.



Рисунок 2. Структура Общественной палаты Сочи³

В 2019 г. Общественной палатой было проведено социологическое исследование⁴ об информированности жителей относительно деятельности Палаты и участия гражданского общества в решении локальных проблем. В соответствии с результатами исследования в Сочинской агломерации наиболее остро стоят вопросы, касающиеся роста цен на товары и услуги, неблагоприятной ситуации в сфере жилищно-коммунального хозяйства и качества жизни населения (рис. 3). Важно отметить, что согласно данным исследования 85% жителей считают, что некоммерческие организации должны участвовать в решении социальных проблем совместно с муниципальными структурами.

³ Официальный сайт Общественной палаты города Сочи. URL: www.op-sochi.com (дата обращения: 10.03.2021 г.)

⁴ Совет Сочинской экономической зоны / Официальный портал города-курорта Сочи. – URL: sochi.ru/zhizn-goroda/ekonomika/sochi-2030/sovet/ (дата обращения: 10.03.2021 г.)

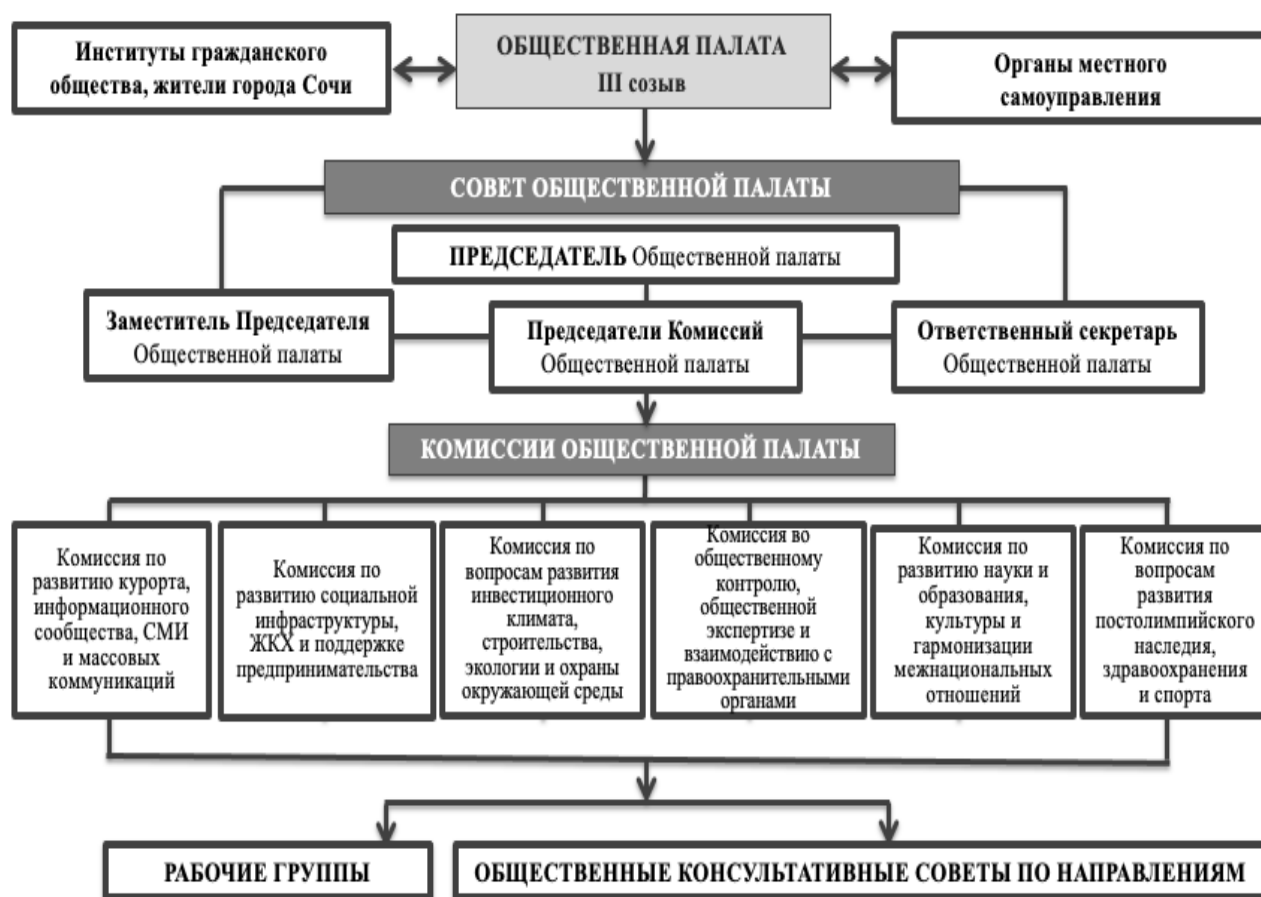

Рисунок 3. Наиболее важные социально-экономические проблемы для жителей города Сочи

Согласно данным рисунка 4, преобладание обращений граждан относительно вопросов жилищно-коммунальной сферы также указывает на наличие проблем в данной отрасли.



Рисунок 4. Тематика обращений (претензий) жителей в муниципальные структуры

Оценив ситуацию в Сочинской городской агломерации на основе социологического исследования, Общественная палата города Сочи обозначила миссию и стратегию агломерации как путь эффективной коммуникации между секторами.

Таким образом, устойчивое развитие локальных территорий и агломерации в целом требует новых совершенных инструментов её обеспечения. Для такой муниципальной системы, как Сочинская городская агломерация, необходимо активное привлечение локальных акторов, участие которых должно обеспечить мобилизацию местного населения в процессы принятия решений. Положительное отношение гражданского общества относительно происходящих в агломерации преобразовательных процессов и их желание участвовать в данных процессах позволит обеспечить конструктивное взаимодействие между секторами. Создание территориальных полюсов развития в рамках пространственной структуры Сочинской агломерации, проявляющиеся в образовании синергии между акторами, взаимодополняемости навыков, информации и поиске консенсуса, может стать одним из эффективных инструментов межсекторного взаимодействия и положительно сказаться на устойчивом развитии территории.

ОМОЛОЖЕНИЕ КАДРОВОГО СОСТАВА МУНИЦИПАЛЬНЫХ СЛУЖАЩИХ КАК МЕТОД ПОВЫШЕНИЯ ЭФФЕКТИВНОСТИ МЕСТНОГО САМОУПРАВЛЕНИЯ

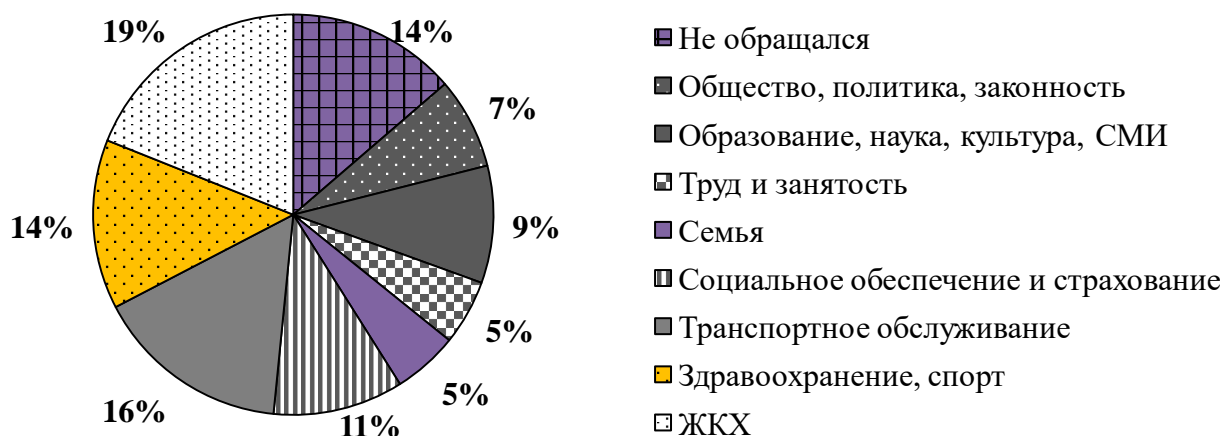
Жарникова Е.А. – студентка, ОУ ВО «Южно-Уральский технологический университет»

Научный руководитель: Боровинских В.А. – к.э.н., доцент кафедры «Экономика и управление» ОУ ВО «Южно-Уральский технологический университет»

Аннотация

В статье рассматриваются проблемы кадрового обеспечения органов местного самоуправления. Отдельное внимание уделяется мероприятиям по привлечению молодых специалистов на муниципальную службу, а также причинам проблемы старения кадров в муниципальном управлении.

В Российской Федерации одной из системных проблем государственной и муниципальной службы является проблема кадрового обеспечения государственных организаций.

Особенно остро данная проблема стоит в органах местного самоуправления, в которых работает много высококвалифицированных специалистов с большим опытом работы, но, к сожалению, воспитанных в традициях административно-командной системы и использующих в своей работе часто устаревшие подходы и методы.

Такая система работы служащих в органах власти приводит к снижению эффективности муниципального управления и местного самоуправления, чего допускать не следует, так как местное самоуправление является тем звеном власти, которое наиболее близко к населению.

В соответствии с Федеральным законом № 131-ФЗ от 06.10.2003 г. «Об общих принципах организации местного самоуправления в Российской Федерации», местное самоуправление в Российской Федерации – это форма осуществления народом своей власти, обеспечивающая в пределах, установленных Конституцией Российской Федерации, федеральными законами, а в случаях, установленных федеральными законами, - законами субъектов Российской Федерации, самостоятельное и под свою ответственность решение населением непосредственно и (или) через органы

местного самоуправления вопросов местного значения исходя из интересов населения с учетом исторических и иных местных традиций¹.

Ключевым аспектом выше обозначенной проблемы является старение кадров.

В 2019 г., согласно данным Федеральной службы государственной статистики, численность работников государственных органов и органов местного самоуправления Российской Федерации составляла 2157937 человек. Из них 301742 работник в возрасте до 30 лет и 407554 работников в возрасте 50 лет и старше. Общая численность работников, замещающих муниципальные должности и должности муниципальной службы -336356 человек. 31396 из них составляют работники до 30 лет и 34725 служащие в возрасте 50 лет и старше².

Рассмотрим этот вопрос в региональном аспекте. Для примера возьмем Курганскую область. По данным сборника «Курганская область в цифрах. 2020», в регионе численность работников государственных органов, органов местного самоуправления и избирательных комиссий муниципальных образований в 2017 г. – 16887 человек. Численность муниципальных служащих составляет 2561 человек. 33% муниципальных служащих старше 50 лет и только 12,8% в возрасте до 30 лет³.



Рисунок 1. Структура муниципальных служащих в Курганской области по возрастным группам (%)

¹ Об общих принципах организации местного самоуправления в Российской Федерации: федер. закон РФ от 06 октября 2003 г. № 131 – ФЗ (ред. от 29 декабря 2020 г.) // КонсультантПлюс : справ.-правовая система. – URL: www.consultant.ru/document/cons_doc_LAW_44571/ (дата обращения: 15.02.2021 г.).

² Росстат. Федеральная служба государственной статистики. Официальная статистика. Государство / rosstat.gov.ru [Электронный ресурс]. URL: rosstat.gov.ru/folder/11191 (дата обращения: 16.02.2021 г.)

³ Информация о кадровом составе муниципальных служащих Курганской области за 2017 г.

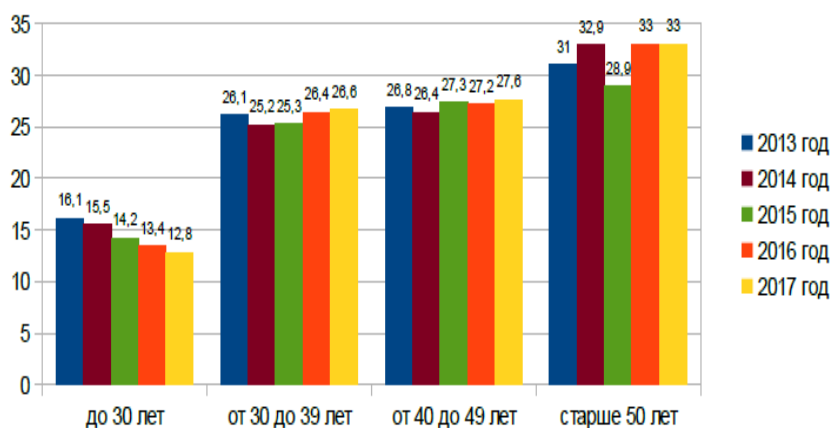
Такую региональную статистику можно назвать печальной. В любые времена и в любых условиях деятельность всех органов власти должна осуществляться в соответствии с современными методами и средствами. Работники органов местного самоуправления предпенсионного и пенсионного возраста не могут обеспечить высокую эффективность деятельности данных органов в связи с тем, что не все из них могут понимать и грамотно работать с новыми технологиями и подходами.

Именно поэтому первостепенной задачей в области муниципального управления является привлечение молодежи на муниципальную службу. Наем молодых, перспективных специалистов позволит решить многие проблемы местного самоуправления, так как молодые люди имеют более свежий взгляд на профессиональную деятельность, более высокую мотивацию и инициативность, что повлечет за собой внедрение в систему управления новейших подходов и идей.

Молодые люди являются значимым стратегическим ресурсом и определяют будущее нашей страны. Молодежь представляет собой самый подвижный, самый динамичный социальный слой общества. В условиях мирового финансового кризиса, который системно затронул и Россию, эти качества объективно оказываются особо востребованными и социально значимыми.

Хотя важность решения задачи омоложения кадров муниципальной службы не вызывает сомнения и всячески поддерживается на региональном и федеральном уровнях, проблема остается актуальной. Назовем несколько причин, обуславливающих данную тенденцию.

Одной из существенных причин является сопротивление действующей бюрократии данному процессу. В одних случаях, служащие просто видят в приходе молодых специалистов угрозу своей работе, рост конкуренции внутри организации, вероятность обнаружения собственного непрофессионализма, но открыто не препятствуют найму молодежи. В других же случаях, руководящий состав может не только тормозить прием новых сотрудников, но и активно противодействовать попыткам молодых и перспективных сотрудников попасть на муниципальную службу.

Еще одной важной причиной является отсутствие желания и заинтересованности молодых людей в устройстве на государственную или муниципальную службу. Во многом, это связано, в первую очередь, с низкой

политической активностью молодежи в нашей стране. На сегодняшний день уровень участия молодежи в политической жизни страны довольно низок, мы сталкиваемся с проблемой пассивного отношения молодежи к общественной жизни.

В соответствии с Федеральным законом от 30 декабря 2020 г. № 489-ФЗ «О молодежной политике в Российской Федерации», молодежь определяется как «социально-демографическая группа лиц в возрасте от 14 до 35 лет включительно, имеющих гражданство Российской Федерации»⁴.

Под политической активностью в политико-терминологическом словаре понимается «деятельность социальных групп или индивидов, связанная со стремлением усовершенствовать или изменить социально-экономический и политический порядок, социально-экономические и политические институты»⁵.

Большинство представителей данной демографической группы считают, что их предназначение заключается лишь в участии в выборах в качестве электората. Но и в этой области, как известно, высокой активности раньше не наблюдалось.

В настоящее время ситуация стала меняться в лучшую сторону. 18 марта 2018 г. прошли выборы Президента Российской Федерации, и, по данным ВЦИОМ, явка среди голосующих в возрасте 18-34 года составила 65,6%. В то время как данный показатель среди представителей в возрасте до 59 лет равнялся 62,9%.⁶ Однако, к сожалению, этого недостаточно для того, чтобы говорить о высокой политической активности молодежи.

Третьей причиной актуальности проблемы омоложения кадров в муниципальном управлении можно назвать отсутствие отлаженной системы кадровой работы.

Во многих муниципальных образованиях отдела по управлению персоналом (кадрового отдела) не предусмотрено. Вопросами по организации муниципальной службы, подбору, оценке, расстановке, повышению

⁴ О молодежной политике в Российской Федерации: федер. закон РФ от 30 декабря 2020 г. № 280 – ФЗ // Гарант справ.-правовая система. URL: www.garant.ru/products/ipo/prime/doc/400056192/ (дата обращения: 16.02.2021 г.).

⁵ Политико-терминологический словарь / Сост. Абдрашев А.Б., Эшиев А.К. – Жалал-Абад: Жалал-Абадский Государственный Университет, 2012. С. 22.

⁶ Эксперты объяснили высокую электоральную активность молодежи на выборах // Сетевое издание «ВЗГЛЯД.РУ» [Электронный ресурс]. URL: vz.ru/news/2018/3/22/913843.html (дата обращения: 16.02.2021 г.).

квалификации муниципальных служащих, чаще всего, занимается управляющий делами Общего отдела.

В круг его обязанностей входит очень много функций, в том числе:

- ведение вопросов организационно-массовой работы администрации района, сельсоветов, контроля и проверки исполнения нормативных актов вышестоящих органов;
- внесение предложений по подбору и расстановке кадров;
- участие в разработке планов, совещаний, семинаров с главами и специалистами сельсоветов;
- осуществление работы, связанной с наградными делами;
- оказание содействия избирательным комиссиям в подготовке и проведению выборов;
- организация деятельности аппарата администрации, проведение подбор кадров и т. д.

Из-за отсутствия отдела по работе с кадрами в полной мере не исполняются мероприятия по формированию кадрового состава для замещения должностей муниципальной службы, по организации работы с кадровым резервом и его эффективным использованием, а также, по оценке эффективности деятельности работников и их аттестации.

Устранение обозначенных выше причин рассматриваемой проблемы поспособствует повышению эффективности местного самоуправления в России.

С целью привлечения молодых специалистов на муниципальную службу, целесообразным будет проведение следующих мероприятий.

1. Повышение авторитета муниципальной службы. Например, путем совершенствования системы муниципальных гарантий и разработки и внедрения системы мер по формированию позитивного общественного мнения о муниципальной службе.

2. Передача полномочий по найму и устройству молодых людей специализированному отделу – кадровому.

3. Ведение активной работы с перспективными студентами и выпускниками высших учебных заведений, в особенности, со студентами специальности «Государственное и муниципальное управление».

4. Усовершенствование порядка замещения вакантных должностей муниципальной службы. Конкурсный отбор на замещение должности следует производить не на основе протекционизма или личностный симпатий, а на основе квалификации, профессиональных навыков и аттестации.

Проблема повышения эффективности местного самоуправления в России всегда была актуальной. В настоящее время большое внимание уделяется привлечению молодых специалистов в органы власти, так как молодежь является фундаментом для надежного будущего нашей страны. Решение задачи омоложения кадрового состава муниципальных служащих обеспечит интенсивное социально-экономическое развитие не только муниципалитетов, но и регионов и государства.

ИСКОРЕНЕНИЕ ГЕНДЕРНОГО НЕРАВЕНСТВА В ЭКОНОМИКЕ: ГЛОБАЛЬНЫЕ ВЫЗОВЫ И ПЕРСПЕКТИВЫ

Жохова А.А. – магистрант, ФГБОУ ВО «МГУ им. М.В. Ломоносова»

*Научный руководитель: Григорьева Н.С. – д.полит.н., профессор
ФГБОУ ВО «МГУ им. М.В. Ломоносова»*

Аннотация

Одним из самых важных факторов любой экономической политики является человеческий капитал. С целью предотвращения основных экономических кризисов, повышения качества жизни населения, а также создания условий для устойчивого экономического роста необходимо искоренять любое проявление гендерного неравенства в экономике. В данной работе показаны основные проблемы гендерной дискриминации в экономической сфере, а также перспективы их решения как на мировом уровне, так и в России.

В современном мире глобализации, интеграции, информатизации и глобального управления, экономическое развитие регионов является одним из предопределяющих факторов мирового лидерства. В настоящее время наиболее значимые международные организации все чаще заявляют о глобальной проблеме всемирного масштаба – гендерном неравенстве¹. Данная проблема существует во всех сферах жизнедеятельности общества в каждом регионе на разных уровнях. В данной работе речь пойдет лишь об одном аспекте гендерного неравенства, а именно, в экономической сфере.

Проблема гендерного неравенства является ключевым фактором недоиспользования человеческого капитала в экономике². Для большинства стран Африки, Азии, Латинской Америки, а также некоторых стран Европы, Северной Америки и России по ряду причин невозможно до сих пор преодолеть все барьеры на пути к достижению гендерного равенства не только в экономической сфере. Многие женщины подвергаются дискриминации при устройстве на работу, продвижении по карьерной лестнице и при неравной оплате труда за одинаково-выполняемый труд³, а также в неспособности

¹ Seguino S. The Great Equalizer: Globalization Effects on Gender Equality in Latin America and the Caribbean // In Globalization and the Myths of Free Trade: History, Theory, and Empirical Evidence, edited by Anwar Shaikh. London: Routledge. 2006. P. 177–214.

² Гриненко С.В., Богомолова И.С., Задорожная Е.К. Гендерные особенности развития человеческого капитала // Национальные интересы: приоритеты и безопасность. 2014. №38. С. 21.

³ Женщины и мужчины России – 2012. Федеральная служба государственной статистики. URL: gks.ru/bgd/regl/B12_50/Main.htm; Регионы России. Социально-экономические показатели – 2013. Федеральная служба государственной статистики. URL: http://gks.ru/bgd/regl/B13_14p/Main.htm; Труд и занятость в России

полностью реализовать свои политические и экономические интересы. И это статистика преимущественно развитых стран. Что касается развивающихся, то жизнь женщин в таких регионах часто подвергается высокому риску психологического и физического насилия, неспособности реализовывать свои основополагающие права, а также оставаться оторванными от политики и экономики своей страны⁴.

Экономический фактор развития любого региона взаимосвязан от грамотного использования основных ресурсов. Среди прочих, наиболее важным экономическим ресурсом в XXI в. можно считать человеческий капитал. По данным на 2020 г. в мире 52% женщин среди населения, но они вносят только одну третью часть в мировой ВВП. С точки зрения макроэкономики такой показатель является проблемой общемирового масштаба. Этот катастрофический количественный показатель является одним из факторов продолжающегося мирового кризиса, которых охватил все страны, включая Россию. Проблема занятости населения является важнейшим социально-экономическим аспектом макроэкономики. Однако докладах ООН эксперты приходят к выводу о том, что не существует единого набора политических мер, которым могли бы следовать страны, чтобы искоренить гендерное неравенство и повысить показатели макроэкономической политики⁵. Ими отмечены четыре основных кластера, которые имеют ведущее значение в достижении гендерного равенства: в первую очередь, они называют образование и социальные условия, затем апеллируют к участию в экономической жизни, что связано и с положением женщин на рынке труда, также пишут про расширение политических прав и возможностей и, наконец, отдельно выделяют сферу здравоохранения. Это именно те четыре сферы, где женщины подвергаются дискриминации, что снижает макроэкономические показатели.

В современной России женщины являются основополагающим ресурсом эффективного экономического роста. Гендерное равенство в государственных и частных компаниях является необходимой ценностью с

– 2013. Федеральная служба государственной статистики. URL: gks.ru/bgd/regl/B13_36/Main.htm (дата обращения: 15.03.2021 г.).

⁴ Гриненко С.В., Богомолова И.С., Задорожная Е.К. Гендерные особенности развития человеческого капитала // Национальные интересы: приоритеты и безопасность. 2014. № 38. С. 20–35.

⁵ Сравнение глобальных индексов гендерного неравенства: что они могут рассказать о развитии? // Доклад ЮНКТАД. Невшатель. 2019. URL: www.unctad.org/fileadmin/DAM/stats/documents/ece/ces/ge.30/2019/mtg1/WP16_Barnat_abbrev_RUS.pdf (дата обращения: 18.03.2021 г.).

целью добиться максимального роста экономических показателей данных предприятий. Причем такого рода человеческий капитал должен быть задействован не только на среднестатистических позициях любой компании, но и на руководящих должностях. Исследования McKinsey&Company показывают: чем выше доля женщин в топ-менеджменте компании, тем выше вероятность опережающего роста прибыли такой компании⁶. Ключевые бизнес-аргументы наиболее успешных и прибыльных компаний упираются в пользу гендерного равенства. Однако стоит отметить, что доля женщин в Советах директоров России в значительной мере отстает от такого показателя в Европе, особенно от скандинавских стран. Во многих странах Европейского Союза для женщин существуют квоты во многих отраслях, в частности, политических высших эшелонах власти, а также на ведущих экономических позициях. Такая позитивная дискриминация подчеркивает важную социально-экономическую роль женщин, хотя у такого рода позитивной дискриминации есть и свои противники⁷.

Существует ряд глубоких проблем, по которым позитивная дискриминация в экономике представляется уместной на уровне управления. В первую очередь, речь идет о высоком уровне развития неосознанной дискриминации в обществе. Не только в России, но и во многих других странах неосознанная гендерная дискриминация приводит к стагнации многих гендерных вопросов. Преимущественно, из-за недостаточно высокого уровня высшего качественного образования в российском социуме редко обсуждается экономическая эффективность гендерного равенства в образовательных кругах, а также на федеральном и региональном уровнях государственного управления⁸. Более того, большинство предпринимателей не видит экономических проблем в гендерном неравенстве, а весомая часть населения убеждена, что в России и вовсе гендерная дискриминация отсутствует. Такие результаты свидетельствуют о том, что гендерная проблематика остается малоизученной областью в экономическом развитии данного региона. Также такие показатели свидетельствуют о недостаточном освещении проблемы, в

⁶ Diversity wins: How inclusion matters. May 19, 2020. URL: www.mckinsey.com/featured-insights/diversity-and-inclusion/diversity-wins-how-inclusion-matters# (Date of access: 23.03.2021)

⁷ Просвиркина Елена Юрьевна, Селифонова Дарья Андреевна Гендерная сегрегация в российском банковском секторе: анализ состава совета директоров // Управленец. 2018. №2. С. 41–46.

⁸ Гриненко С.В., Задорожная Е.К. Развитие образования и науки как основной фактор формирования человеческого капитала // Известия Южного федерального университета. Технические науки. 2011. № 11. С. 23–27.

том числе на федеральном и региональном уровнях. На данный момент гендерное равенство не является ключевой политической повесткой, что может привести только к снижению уровня экономических показателей в стране⁹.

Второй не менее важной проблемой являются прочные социальные стереотипы (часто патриархальные) и барьеры для женщин в российском социуме в продвижении по высокооплачиваемым должностям или в политической сфере. Наличие «стеклянного потолка» для женщин – это весомая проблема, которая практически никогда не касается мужчин. Стереотипы о том, что женщины – неспособные, а также более эмоциональные и менее продуктивные лидеры являются важной проблемой для современного общества¹⁰. Многие полагают, что если повысится процент женщин в экономике и на руководящих постах, то резко снизится уровень рождаемости в стране, хотя это является заблуждением. Состоятельные женщины как правило являются не только успешными карьеристками, но и многодетными матерями¹¹. У таких женщин более развита экономическая осознанность, что ценится в крупных компаниях, преимущественно, зарубежных.

Третьей проблемой для современного социума является преимущественно «женское лицо» бедности. В России женщины часто подвергаются дискриминации в более низкой оплате труда за ту же выполняемую работу, что и мужчины. В результате этого происходит ущемление женщин в их пенсионном обеспечении, что ведет к формированию преимущественно «женского лица» бедности¹². Основные экономические кризисы не могут быть преодолены по всему миру, пока не будут решены ключевые проблемы бедности, которые напрямую связаны с женской экономической активностью.

Таким образом, можно прийти к обоснованному выводу о том, что человеческий капитал является важным фактором любой экономической политики. Более того, в современном мире должны реализовываться гендерные подходы к изучению экономических процессов, чтобы

⁹ Elson D., Cagatay N. The Social Content of Macroeconomic Policies // World Development. 2000. № 28(7). P. 1347–1364.

¹⁰ Squires J. Gender in Political Theory. Cambridge & Malden, MA: Polity Press, 1999. P. 64.

¹¹ Петрова Т.Ю. Многодетные матери на рынке труда // Вестник Нижегородского университета им. Н. И. Лобачевского. Серия: Социальные науки. 2017. №2 (46). С. 85–89.

¹² Римашевская Н.М. Основные результаты деятельности Института за четверть века // Народонаселение. 2013. №1 (59). С. 6.

предотвратить основные экономические кризисы и застои. При искоренении гендерного неравенства нетрудно предположить, что ряд макроэкономических показателей, таких как повышение качества жизни населения, увеличение человеческого потенциала¹³, создание условий для устойчивого экономического роста, предотвращение снижения доходов, а также удержание инфляции смогут стабилизироваться или, по крайней мере, повысить эффективность, что приведет к поддержанию роста экономики, предотвращению экономических кризисов и обеспечит наиболее стабильное функционирование экономики.

¹³ Голубева Н.В. Механизм включения репродуктивного труда в экономику предприятия: дисс. канд. экон. наук. Екатеринбург. 2002. 179 с.

ОЦЕНКА ЭФФЕКТИВНОСТИ РАСХОДОВАНИЯ БЮДЖЕТНЫХ СРЕДСТВ КЫШТЫМСКОГО ГОРОДСКОГО ОКРУГА НА ПРИМЕРЕ УПРАВЛЕНИЯ ПО ДЕЛАМ ОБРАЗОВАНИЯ

Зайцева Д.А. – студентка, ОУ ВО «Южно-Уральский технологический университет»

Научный руководитель: Сергеева И.А. – к.э.н., доцент кафедры, ОУ ВО «Южно-Уральский технологический университет»

Аннотация

В статье рассматривается участие местного бюджета Кыштымского городского округа в бюджетном процессе, осуществляемом в Российской Федерации. Обозначена роль и место местного бюджета в структуре поступления и расходования средств бюджета. Кроме этого, представлены направления использования средств бюджета Кыштымского городского округа в настоящее время.

Бюджетная система Российской Федерации (далее – РФ) – это, согласно российскому законодательству, основанная на экономических отношениях и государственном устройстве РФ, регулируемая законодательством РФ совокупность федерального бюджета, бюджетов субъектов РФ, местных бюджетов и бюджетов государственных внебюджетных фондов¹. Бюджетное устройство – организация и принципы построения бюджетной системы, функционирующей в соответствии с бюджетным законодательством².

Прежде всего, бюджет государства – это самый важный финансовый документ страны. В нем определяются потребности, которые удовлетворяются за счет государственной казны, и в то же время в нем указываются источники и объемы поступлений в нее. Именно с помощью бюджета государство имеет возможность сосредоточивать финансовые ресурсы на решающих участках социального и экономического развития, с помощью бюджета происходит перераспределение национального дохода между отраслями, территориями, сферами общественной деятельности. Ни одно из звеньев финансов не осуществляет такого многовидового и многоуровневого перераспределения средств, как бюджет.

¹ Рябова М.А., Айнуллова Д.Г. Бюджетный учет и отчетность: Учебное пособие для вузов. Издательство Юрайт, 2020. 205 с.

² Иванова Н.Г., Канкулова М.И. Бюджетная система РФ: учебник и практикум для среднего профессионального образования. Издательство Юрайт, 2020. 381 с.

Вместе с тем, отображая экономические процессы, протекающие в структурных звеньях экономики, бюджет дает четкую картину того, как поступают в распоряжение государства финансовые ресурсы от разных субъектов хозяйствования, показывает, соответствует ли размер централизуемых ресурсов государства объему его потребностей. Таким образом, бюджет - не просто план доходов и расходов, он является экономической категорией. Государственный бюджет как экономическая категория выражает систему экономических отношений между государством, с одной стороны, предприятиями, организациями и населением – с другой, по поводу распределения и перераспределения совокупного общественного продукта и национального дохода и

Статья 10 Бюджетного кодекса РФ закрепляет в России трехуровневую бюджетную систему³:

- первый уровень – федеральный бюджет и бюджеты государственных внебюджетных фондов;
- второй уровень – бюджеты субъектов Российской Федерации и бюджеты территориальных государственных внебюджетных фондов;
- третий уровень – местные бюджеты.

Каждый из бюджетов на каждом уровне служит финансовой базой для деятельности соответствующих государственных или местных органов.

Бюджет является одновременно и правовой, и экономической категорией. В современных условиях он является основным инструментом государственного регулирования экономики, играет активную роль в обеспечении ее стабильности и развития.

С помощью бюджета государство осуществляет перераспределение валового внутреннего продукта между отраслями, регионами страны, а также между отдельными субъектами экономики. Целью бюджетных расходов является финансовое обеспечение деятельности государства по исполнению его экономических функций – распределения ресурсов, перераспределения и стабилизации.

Расходы бюджета направляются, в первую очередь, в общественный сектор экономики для финансирования деятельности органов

³Статья 10 Бюджетного кодекса Российской Федерации (Федеральный закон от 31 июля 1998 г. № 145-ФЗ). [Электронный ресурс]. URL: www.consultant.ru/document/cons_doc_LAW_19702 (дата обращения: 07.02.2021 г.)

государственного управления по производству общественных благ (оборона, охрана правопорядка, культура и искусство, здравоохранение, образование, наука и т. п.), а также поддержки предприятий, находящихся в государственной собственности.

Часть расходов осуществляется и за пределы общественного сектора: за счет государственных средств предоставляются пособия малоимущим гражданам, выплачиваются пенсии и стипендии, оплачиваются государственные заказы, к исполнению которых были привлечены частные фирмы. Расходы бюджета, их объем и структура подвержены более частым изменениям, чем его доходы⁴. Бюджет для граждан КГО – это упрощенная версия бюджетного документа, позволяющая облегчить для граждан понимание основ бюджета, объяснить планы и действия органов местного самоуправления во время бюджетного года, а также показать формы возможного взаимодействия граждан с администрацией округа и депутатским корпусом по вопросам расходования общественных финансов.

Бюджетная политика является одним из ключевых инструментов стратегического развития КГО до 2021 г. Ее основная цель в 2020-2021 гг. – выполнение обязательств города перед жителями и сохранение финансовой устойчивости округа. При формировании местного бюджета мы исходили из экономических условий, в которых живёт наша страна и Южный Урал. Это непростые условия. Именно поэтому сдержанность в расходах и повышение их эффективности стали главными ориентирами финансового планирования на 2019-2021 годы. Основная часть расходов бюджета сформирована в рамках муниципальных программ. Каждая из них имеет свои конкретные цели, комплекс мероприятий и чёткий измеримый результат, что позволит оценить эффективность использования бюджетных средств⁵.

Бюджетные процессы содержат несколько процессов (смотри табл.1)

⁴Иванова Н.Г., Канкулова М.И. Бюджетная система РФ: учебник и практикум для среднего профессионального образования. Издательство Юрайт, 2020. 381 с.

⁵Администрация Кыштымского городского округа «Отчет об исполнении бюджета за 2019 год». [Электронный ресурс]. URL: adminkgo.ru/kyshtym/finansy.php?ELEMENT_ID=27109. (дата обращения: 07.02.2021 г.)

Таблица 1

Этапы бюджетного процесса

1 этап	2 этап	3 этап	4 этап
Составление проекта бюджета	Рассмотрение и утверждение	Исполнение бюджета	Отчет об исполнении бюджета
Разработка планов - прогнозов развития РФ и территории	Федеральным собранием. Представительными и органами местного самоуправления	Исполнительными органами власти федерального уровня, субъектов РФ и местного самоуправления	Составляется исполнительными органами власти всех уровней – Отчет утверждается представительными органами власти

Местный бюджет создается на финансовый год, соответствующий календарному году, и действует с 1 января по 31 декабря. Составление бюджета является обязанностью муниципальной администрации. Эту работу администрация проводит под руководством руководителя общинного образования (главы администрации). Непосредственная подготовка проекта бюджета на следующий финансовый год осуществляется налоговым органом, который исполняет бюджет муниципального образования.

Основание бюджета подробно рассмотрено в таблице 2

Таблица 2

Основание бюджета

Бюджетирование основано на:	Бюджетное послание Президента РФ;
	Бюджетное послание главы субъекта РФ;
	Прогноз социально-экономического развития территории муниципального образования на следующий финансовый год;
	Основные направления бюджетной и налоговой политики на территории муниципального образования на следующий финансовый год;
	Прогноз консолидированного финансового баланса территории муниципального образования на следующий финансовый год
	План развития муниципального сектора экономики на очередной финансовый год

В современной экономической системе государство выполняет ряд социально значимых функций. Их успешная реализация предполагает, что каждая государственная программа должна иметь соответствующую финансовую поддержку.

Размер бюджетных расходов зависит от многих факторов. Он определяется объемом валового внутреннего продукта страны (далее – ВВП); размер государственных доходов, который, в свою очередь, зависит от уровня налогообложения, собираемости налогов, неналоговых поступлений в бюджет; предпочтения общества в пользу программ перераспределения и ряд других факторов.

В разных странах регулярно принимаются программы по сокращению отдельных видов расходов с целью экономии бюджетных средств и повышения эффективности их использования.

Таблица 3

Факторы, определяющие динамику расходов⁶

Наименование	Суть
Экономическое развитие страны	Если страна находится на этапе экономического подъема, доходы бюджета растут и, как следствие, расширяются возможности по осуществлению бюджетных расходов
Человеческое развитие	Вложения в развитие человека – важная задача государства. Эти вложения нацелены не столько на получение краткосрочного результата, сколько на создание потенциала для устойчивого развития общества в будущем.
Научно-технический прогресс	Развитие техники и технологии ведет к появлению новых видов общественных благ и провалов рынка, а значит и новых сфер государственного регулирования. Например, бурное внедрение новых видов носителей информации в XX веке привело к резкому снижению затрат на копирование информационных продуктов. В результате перед производителями остро встала проблема защиты их авторских прав, которую должно обеспечивать государство.
Институциональные и политические факторы.	Государственные расходы закрепляются в законах, долгосрочных программах, соглашениях с международными организациями. Для их пересмотра в закон о бюджете необходимо вносить поправки, что ограничивает возможности по оперативному изменению расходов государства. Государственные организации по своей природе являются бюрократическими. Они стремятся укрепить свои позиции, которые в свою очередь зависят от размеров их бюджета и подконтрольных расходов
Внешние обстоятельства	При возникновении чрезвычайных ситуаций, таких войны или природные катаклизмы, роль государства в регулировании экономики существенно возрастает. Увеличиваются и государственные расходы, которые в дальнейшем с трудом поддаются сокращению

Таким образом, бюджет КГО выполняет традиционные функции бюджета муниципального образования – обеспечивает нужды

⁶Администрация Кыштымского городского округа «Отчет об исполнении бюджета за 2019 год». [Электронный ресурс]. URL: adminkgo.ru/kyshtym/finansy.php?ELEMENT_ID=27109. (дата обращения: 07.02.2021 г.)

муниципалитета. Кроме этого, бюджет муниципалитета КГО является небольшой составляющей в структуре консолидированного бюджета страны и играет свою роль в движении межбюджетных социальных трансфертов. Когда органами исполнительной власти составляется отчет об исполнении бюджета, к нему прилагается отчет о предоставлении и погашении бюджетных кредитов. Для упорядочения процедуры кредитования государством ведутся реестры предоставленных кредитов по их получателям.

ЭКОНОМИЧЕСКИЕ САНКЦИИ КАК ИНСТРУМЕНТ ПОЛИТИЧЕСКОГО ДАВЛЕНИЯ: ЗАРУБЕЖНАЯ И ОТЕЧЕСТВЕННАЯ ПРАКТИКА

Казанцев Н.Е. – студент, ОУ ВО «Южно-Уральский технологический университет»

Научный руководитель: Гарипов Р.И. – к.э.н, доцент кафедры «Экономики и управления», ОУ ВО «Южно-Уральский технологический университет»

Аннотация

Публикация посвящена экономическому содержанию санкций и их влиянию на экономику. Автором исследованы теоретические основы, также дана оценка влияния санкций на социально-экономическую ситуацию в стране.

Тема санкций (от лат. Sanctio – строжайшее, карательное постановление) как инструмента политического давления в настоящее время одна из наиболее обсуждаемых проблем во всём мире. Санкционная риторика сохраняется как в отношении России, так и в адрес других стран, объявляемые Западом. Буквально 1 апреля, правительство США в очередной раз значительно расширило список российских физических и юридических лиц, в отношении которых в связи с конфликтом на Украине действуют односторонние американские экономические санкции, в том числе секторальные. Список дополнен 17 физическими лицами и 19 компаниями. Перечень тех, на кого распространяются секторальные санкции, расширен, в частности, за счет целого ряда дочерних структур «Газпрома».

Геополитическая санкционная риторика со стороны США в отношении РФ вчера получила новый виток; она продолжает набирать обороты. Накануне президент Байден допустил некоторые крайне острые высказывания в отношении президента Путина на предмет якобы российского вмешательства в выборную систему США, а администрация президента Байдена сообщила о том, что будет прямо говорить о проблемах во взаимоотношениях с Россией, и у нее иной подход к ним, нежели у Дональда Трампа.

Основным вопросом, волнующим экспертов и аналитиков, является оценка экономических последствий для рынков, деловой активности и экономической конъюнктуры в целом. Одни считают, что это «шанс для нашей страны», который необходимо использовать, так как открываются большие возможности для расширения производства. Другие – отмечают, чтобы это «светлое будущее состоялось», одного запрета на импорт продовольствия мало, тем более, импорт из одних стран заменяется закупкой товаров из других.

Санкции – меры, принимаемые против стороны, нарушившей соглашение, договор, а также вообще та или иная мера воздействия по отношению к правонарушителю¹.

Непосредственно можно выделить 5 основных критериев, которые характерны для каждой санкции.

1. Серьезность угрозы. Введение экономических санкций допускается лишь в ситуации, существование которой Совет Безопасности определяет, как угрозу миру, нарушение мира или акт агрессии.

2. Правильная цель – недопустимость введения экономических санкций с целью свержения или изменения в государстве-объекте санкций законных властей.

3. Крайнее средство – общепризнанно, что применению экономических санкций должны предшествовать попытки ликвидировать спор, вызванный международным правонарушением, с помощью мирных согласительных средств урегулирования.

4. Соразмерность средств. Экономические санкции по своему характеру и интенсивности должны быть сопоставимы с характером и последствиями международного правонарушения и не превышать пределов.

¹ Словарь Ожегова. Толковый словарь русского языка. [Электронный ресурс]. URL: www.ozhegov.com/words/31489.shtml (дата обращения: 30.03.2021 г.).

5. Сбалансированный учет последствий. Предполагает проведение объективной оценки.

Санкции против других стран существуют уже сотни лет. Государства всегда пытались влиять на своих соседей, используя не прямые методы воздействия. Но история показывает, что санкции часто лишь усугубляли проблемы, которые были призваны решить.

Санкции по характеру последствий подразделяются на позитивные и негативные. Экономические санкции могут быть выражены в форме эмбарго на экспорт, эмбарго на импорт, полное эмбарго, а также репараций, реституций, репрессалий и субституций.

Опыт зарубежных стран показывает, что санкционное давление в любом случае замедляет экономический рост, значительно понижает уровень жизни граждан. Правительство вынуждено принимать непопулярные меры, мобилизовать внутренние ресурсы в стране, переходить к диверсификации торговых партнеров и способов оплаты сделок. В то же время нехватка инвестиций создает риски программам импортозамещения, диверсификация партнеров по факту может вести к зависимости от других международных акторов, т.е. нет ничего хорошего².

Все чаще предлагается обратиться к опыту Китая, который в короткий срок смог совершить прорыв в экономическом развитии, даже в условиях мирового кризиса, обеспечив экономический рост. Причем, указывается на то, что Китай оказывает ощутимое воздействие на ход глобальных процессов в мире, особенно это наблюдается с 2012 г: высокие темпы роста ВВП КНР 8,2 трлн. долл. в 2012 г. второе место в мире после США; одна из первых торговых держав в мире – общий объем внешней торговли в 2012 г. 3,866 млрд. долл..

Цель, которая преследовалась Китаем, «производство ради потребителя», поэтому и метод, которым осуществлялась эта цель был связан с постепенностью и медлительностью (по выражению «китайских мыслителей» - «переходя реку ногами ощупывай камни»). Медлительность и постепенность способствовали уменьшению социальных издержек.

Объем ВВП России за 2012 г., по предварительной оценке, составил в текущих ценах 62 триллиона 356,9 миллиарда рублей.

² Интернет-журнал «Русский переплет». [Электронный ресурс]. URL: www.pereplet.ru (дата обращения: 30.03.2021 г.)

Согласно данным Росстата, в 2012 г. в секторе сельского хозяйства, охоты и лесного хозяйства наблюдался спад на 3,8%, в госуправлении и обеспечении военной безопасности, социальном страховании – на 1,2%. Производство и распределение электроэнергии, газа и воды показало нулевой рост.

Снижение валового внутреннего продукта (ВВП) России в 2020 г. Составило 3,1%, согласно первой оценке Росстата. Минэкономики предполагало падение на 3,9%. Номинальный объем ВВП в 2020 году составил 106,607 трлн руб., следует из данных Росстата.

Снижение ВВП на 3,1% связано с введенными ограничительными мерами, направленными на борьбу с пандемией коронавируса, и падением мирового спроса на энергоресурсы, считают в Росстате. В Минэкономики сообщали, что на восстановление экономики могут повлиять санитарно-эпидемиологические ограничения и рецессия в мировой экономике.

«На динамику ВВП в 2020 г. относительно 2019 г. повлияло снижение внутреннего конечного спроса (-5,0%) и рост чистого экспорта товаров и услуг за счет опережающего сокращения импорта (-13,7%) по сравнению с экспортом (-5,1%)», – говорится в сообщении Росстата.

Таким образом, можно выделить конкретную проблему - в каком бы ключе не обсуждались вопросы санкций, большинство экономистов указывает на тот факт, что прежние экономические и социальные механизмы не способны обеспечивать дальнейшее развитие экономики России, ее самодостаточность и безопасность. Возникает необходимость в модернизации, а точнее в совершенствовании этих механизмов развития общества. Призыв сойти с «сырьевой иглы», не повторять тупиковую траекторию Запада, стал в очередной раз причиной обсуждения курса на реиндустриализацию.

По мнению представителя госдепартамента США Мари Харф – «Россия – это большая страна, которая старается перенимать или учитывать опыт европейских государств, но быстрых изменений никто не обещает».

Можно выделить конкретный показатель характерный для экономических санкций. Экономика России достаточно переплелась с мировым хозяйством. Показателем вовлеченности страны в мировую экономику является уровень открытости, измеряемый как соотношение

внешнеторгового оборота к ВВП. В 2013 г. для России этот показатель составил 33,52 %, в 2011 г. – около 36%. Это позитивные изменения, так как до недавнего времени этот показатель был выше 40%. Данный факт свидетельствует о снижении зависимости национального хозяйства от внешних условий.

Позиции России на мировом рынке, оцениваемые различными источниками, свидетельствуют об изменениях в хорошем направлении:

- в рейтинге конкурентоспособности стран мира, составленном в 2020 году аналитической группой Всемирного экономического форума, Россия находится на 43 месте из 141;

- в рейтинге конкурентоспособности стран мира, составленном в 2020 году Институтом развития менеджмента швейцарской бизнес-школы, Россия опустилась в рейтинге с 42 на 43 позицию.

- по индексу развития информационно-коммуникационных технологий, составленному Международным союзом электросвязи, Россия находится на 45-м месте из 175 стран (2020 г.). В последние годы наблюдается подъем России в этом рейтинге.

Анализ последствий влияния санкций позволяет сделать следующие выводы:

Последние санкции вызвали большой всплеск нестабильности по сравнению с введенными в 2014 г.: с 6 апреля ACRA FSI (Аналитического Кредитного Рейтингового Агентства) вырос за неделю почти на 1 п., что стало самым значительным недельным приростом индекса после введения санкций. На 14 апреля 2018 г. ACRA FSI достиг максимума за период с середины мая 2017 года и составил 1,41 п. Вероятно, это связано с тем, что впервые на такие крупные российские компании были наложены блокирующие, а не секторальные санкции, как происходило ранее.

Произошло снижение рентабельности банковских операций в среднем на 0,8 п.п.

Так, в период с 2014 по 2018 г. все нефинансовые компании под санкциями увеличили долю рублевых заимствований (в среднем с 13 до 41%) или/и долю облигаций (в среднем с 40 до 66%). Что касается остальных российских нефинансовых компаний, то доля облигаций в их долге, напротив, снизилась с 5 до 4% за указанный период, а в долге банков вне санкционного

списка – с 10,1 до 9,7% (Рис.1). Для компаний под санкциями выпуск облигаций имеет преимущество по сравнению с банковскими кредитами в связи с возможностью расширения списка кредиторов. Увеличение доли облигаций у компаний под санкциями также можно связать с общей тенденцией роста доступности рынка облигаций в России и с высоким спросом со стороны инвесторов. В первом квартале 2018 года 38% заимствований крупного корпоративного бизнеса было представлено облигациями, и эта доля выросла за последний год.



Рисунок 1. Изменение структуры заимствований компаний и банков под санкциями с 2014 по 2018 г.³

Санкции оказали слабое влияние на финансовое состояние компаний и банков, но существенное – на экономическую политику России.

Изменение затронули географию кредитования и объемов.

Совокупный долг компаний, против которых были введены санкции в апреле 2018 года, составляет примерно 1,5 трлн руб., из которых 12% приходится на облигации, 30% – на рублевый долг. Поскольку против этих компаний действуют блокирующие санкции, запрещающие любое взаимодействие между ними и компаниями в США, структура долга первых может измениться.

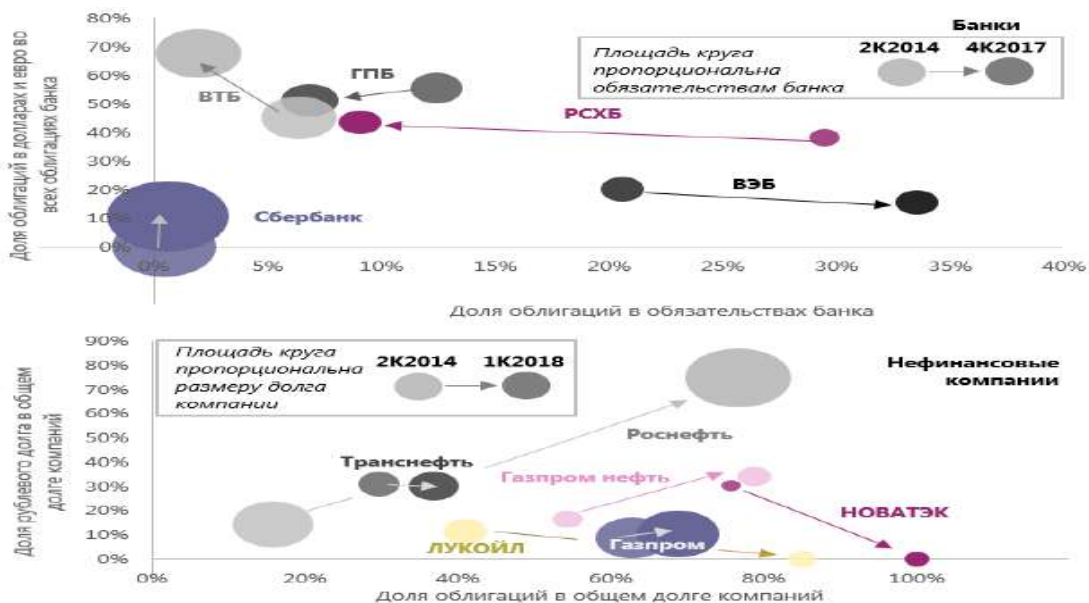
³ Влияние санкций Запада на экономику России / Западные санкции затронули 20–21% российского ВВП. [Электронный ресурс]. URL: <https://oilstat.ru/analytics/153541> (дата обращения: 30.03.2021 г.)

Если подвести итог, то санкции оказали непосредственное влияние, которое выразилось: 1) ограничение участия в совместных технологических нефтегазовых проектах 2) Произошло снижение экспорта 3) Улучшилось финансовое состояние компаний.

Также санкции оказали косвенное влияние, которое выразилось в следующих аспектах:

- 1) Произошло изменение экономической политики.
- 2) Ухудшился инвестиционный климат.
- 3) Появилось ограничение долгосрочного роста.

Инфраструктура финансового рынка. Угроза нарушения непрерывного денежного оборота ускорила разработку норм, стимулирующих использование внутренних аналогов глобальных финансовых сервисов в следующих областях: платежные системы, кредитные рейтинги и т. д.

Фискальная политика. Бюджетное планирование базируется на более консервативных предпосылках, чем это могло бы быть в отсутствие санкций. Внешние заимствования не рассматриваются в качестве надежного источника финансирования.

Для решения такой глобальной проблемы как экономические санкции нам нужно прибегнуть к следующим методам решения:

- обратить внимание на способы совершенствования международного экономического сотрудничества на диверсифицированной основе;
- взаимодействовать со всеми партнерами без исключения и отстаивать национальные приоритеты. Отдельное внимание уделить использованию международных взаимодействию для устойчивого развития экономики и повышения благосостояния жителей страны.

Мировая экономика убеждает, что конкуренция является эффективным механизмом экономического роста страны. Однако не все формы конкуренции стоит расценивать как исключительно позитивные для развития экономической системы.

Наше правительство не стоит на месте в плане противодействию санкциям. Президент России Владимир Путин подписал федеральный закон «О мерах воздействия (противодействия) на недружественные действия Соединённых Штатов Америки и иных иностранных государств». В

Государственной думе также обсуждается законопроект о внесении поправок в Уголовный кодекс по санкционной тематике. Оба документа вызвали широкий резонанс на стадии разработки. В итоге законодатели сгладили наиболее дискуссионные положения, которые касались импорта лекарств и других чувствительных тем.

Исторически введение экономических санкций всегда было сопряжено с принуждением правительства стран-объектов санкций к изменению своего политического курса. В условиях эмбарго на поставку высокотехнологичного оборудования и внешних кредитов, в стране не сложилось стройной политики, направленной на поддержание экономической безопасности. Перед российскими производителями была поставлена задача по импортозамещению, что на настоящий момент не является возможным, ввиду политики Центрального Банка РФ по повышению ставок, фактически превышающих рентабельность по отраслям российской экономики, что делает недоступным получение долгосрочных дешевых кредитов.

Исходя из всего вышеперечисленного можно сделать вывод, что в настоящей реальности, с учетом сложившейся угрозы расширения экономических санкций в отношении российских активов за рубежом, текущая денежная политика монополистических структур может привести к летальным последствиям для отечественной экономики. Таким образом, система государственно-монополистического капитализма в России сегодня являет собой крайне неустойчивое и негибкое ко внешним вызовам образование, и отсутствие инвестиций в реальный сектор при перспективе лишения капитала за рубежом лишь доказывает это.

ТЕОРЕТИКО-МЕТОДИЧЕСКАЯ ОСНОВА МЕХАНИЗМА УПРАВЛЕНИЯ МУНИЦИПАЛЬНЫМ ОБРАЗОВАНИЕМ С УЧЕТОМ РЕГИОНАЛЬНЫХ ОСОБЕННОСТЕЙ РАЗВИТИЯ

Комаревцева О.О. – соискатель кафедры национальной и региональной экономики, ФГБОУ ВО Российский экономический университет имени Г.В. Плеханова

Научный руководитель: Овешникова Л.В. – д.э.н., профессор, ФГБОУ ВО Российский экономический университет имени Г.В. Плеханова

Аннотация

Статья посвящена исследованию теоретико–методической основы механизма управления муниципальным образованием с учетом региональных особенностей развития через формирование авторской модели встраивания. Целью написания научной статьи выступает разработка процедуры встраивания механизма управления муниципальным образованием в систему регионального развития. Реализация задекларированной цели позволит сформировать теоретико–методическое представление о механизме управления муниципальным образованием с учетом региональных особенностей развития.

Развитие социально–экономических процессов приводит к изменению условий функционирования территорий и появлению новых инструментов их взаимосвязи. Данные действия оказывают влияние на взаимодействие муниципального образования и региона, образуя при это общую систему развития, обеспечения и модернизации территорий. Аспект развития наиболее сильно отражен в контексте изучения механизма управления муниципальным образованиями. Теоретико–методические основания выступают одним из способов изучения процесса развития механизма управления муниципальным образованием. При этом важной особенностью теоретико–методической основы развития механизма управления муниципальным образованием с одной стороны, выступает формирование взаимодействия с регионом, а с другой реализации процедуры встраивания, учитывающей особенности данного процесса.¹ Несмотря на важность изучения процедуры встраивания механизма управления муниципальным образованием в региональную систему развития, данная тема со стороны теоретико–методического изучения остается не исследуемой. Данный постулат базируется на следующих фактах.

¹ Садыков А.А. Социально–экономический анализ составляющих элементов системы муниципального образования // Экономика и предпринимательство. 2020. № 9 (122). С. 1122–1125.

Во–первых, мировоззренческие взгляды многих ученых основываются на четком разграничении муниципального образования и региона как самостоятельных, независимых территорий.² Во–вторых, территориальная иерархия региона к муниципальным образованиям формирует наличие компетенций, связанных с контролем и отслеживанием вопросов территориального развития, преимущественно на уровне субъекта Российской Федерации³. Для решения выделенной проблематики предлагаем провести теоретико–методическое исследование механизма управления муниципальным образованием на основе встраивания в региональную систему развития.

Процедура встраивания механизма управления муниципальным образованием в региональную систему развития представлена на рисунке 1.



Рисунок 1. Процедура встраивания механизма управления муниципальным образованием в региональную систему развития

² Habib A., Prybutok V.R., Alsmadi D. Factors that determine residents' acceptance of Smart City technologies // Behaviour and Information Technology, 2020, no. 6, pp.610–623.

³ Сибирская Е.В., Овешникова Л.В., Михейкина Л.А. Цифровая экономика России: анализ современного состояния // Экономический анализ: теория и практика. 2020. Т. 19. № 1 (496). С. 4–24.

В соответствии с представленными выше мероприятиями, предполагается использовать авторскую процедуру, основанную на модели оптимизации стратегии развития и оптимального распределения задач для установления лидеров и аутсайдеров механизма управления муниципальным образованием по направлениям социально–экономического и стратегического развития. После проведения оценочных мероприятий исследования следует перейти к процедуре встраивания. Итак, перейдем к процедуре оценки механизма управления муниципальным образованием. Оценка механизма управления муниципальным образованием осуществляется по двум направлениям: социально–экономического и стратегического развития. В контексте данных направлений использованы различные параметры оценки. По направлению социально–экономического развития применяются параметры, имеющие значения в рамках текущего состояния муниципального образования. В соответствии с этим, оценочная база направления социально–экономического развития механизма управления муниципальным образованием включает:

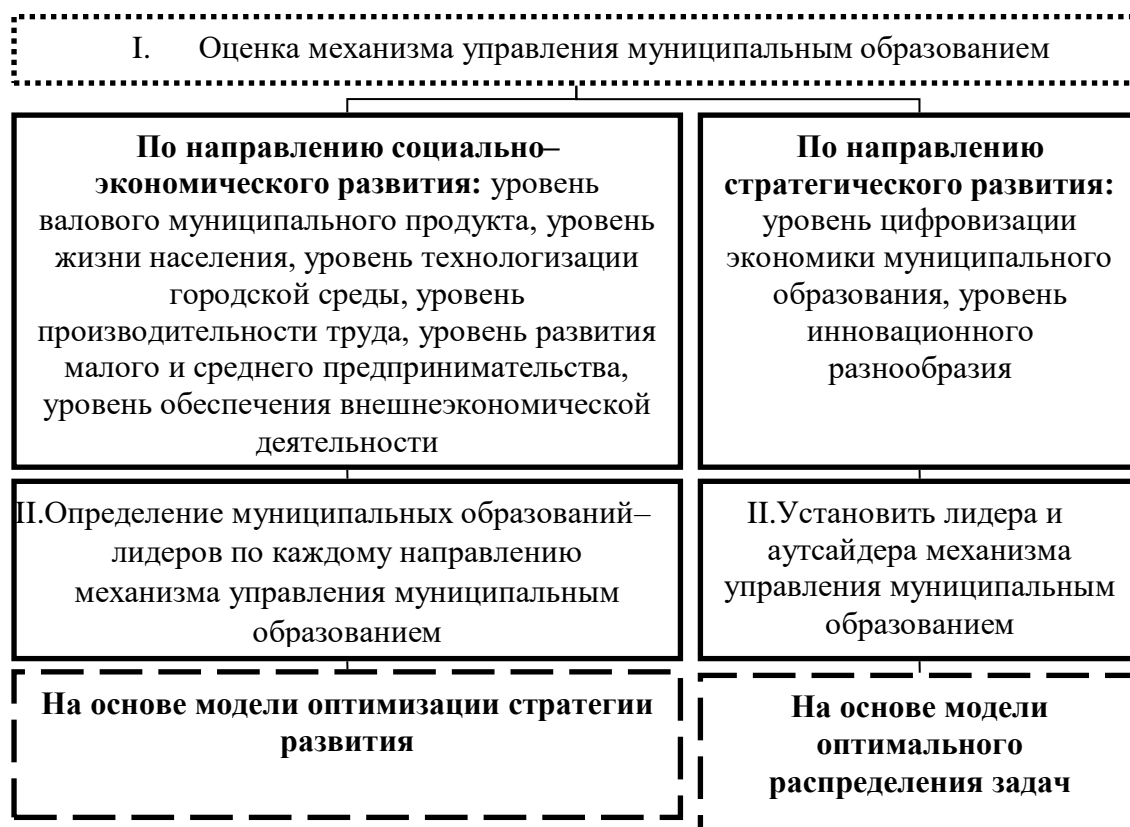
1. Уровень валового муниципального продукта:

$$u_v = \frac{x_o + x_r + x_u}{x_n}, \quad (1)$$

где u_v – уровень валового муниципального продукта, x_o – количество отгруженных товаров, работ и услуг собственного производства, x_r – оборот розничной торговли, x_u – сумма оказанных услуг в муниципальном образовании, x_n – кредиторская задолженность предприятий муниципального образования.

2. Уровень жизни населения в муниципальном образовании:

$$u_n = \frac{x_d}{x_p}, \quad (2)$$

где u_n – уровень жизни населения в муниципальном образовании, x_d – индекс концентрации доходов населения, x_p – фактическое конечное потребление домашних хозяйств.

3. Уровень технологизации городской среды:

$$u_k = \frac{x_t}{x_{t+}}, \quad (3)$$

где u_k – уровень технологизации городской среды, x_t – базовый показатель совокупности элементов качества городской среды муниципального

образования, размещенный на сайте индекс–городов.рф, x_{t+} – максимальный показатель совокупности элементов качества городской среды муниципального образования, размещенный на сайте индекс–городов.рф.

4. Уровень производительности труда:

$$u_p = \frac{x_f}{x_{ft}}, \quad (4)$$

где u_p – уровень производительности труда, x_f – индекс физического объема валового муниципального продукта, x_{ft} – индекс совокупных затрат труда в муниципальном образовании.

5. Уровень развития малого и среднего предпринимательства:

$$u_m = \frac{x_k \times x_v}{x_z \times x_w}, \quad (5)$$

где u_m – уровень развития малого и среднего предпринимательства, x_k – количество субъектов малого и среднего предпринимательства (на 100 тысяч населения), x_v – инвестиции в основной капитал субъектов малого и среднего предпринимательства, x_z – доля населения, зарегистрированного как субъекты малого и среднего предпринимательства, x_w – выручка от реализации товаров, работ и услуг субъектов малого и среднего предпринимательства в расчете на одного занятого в данной сфере.

6. Уровень обеспечения внешнеэкономической деятельности:

$$u_f = \frac{x_p}{x_c}, \quad (6)$$

где u_f – уровень обеспечения внешнеэкономической деятельности, x_p – выручка от продажи продукции на международном рынке, x_c – затраты на производство экспортируемой продукции.

Направление стратегического развития ориентировано на оценку показателей, отличающихся важностью анализа как в текущей, так и долгосрочной перспективах. По направлению стратегического развития, оценочная база механизма управления муниципальным образованием включает:

1. Уровень цифровизации экономики муниципального образования:

$$u_z = x_i \times x_b, \quad (7)$$

где u_z – уровень цифровизации экономики муниципального образования, x_i – уровень развития цифровой инфраструктуры, x_b – уровень информационной безопасности;

2. Уровень инновационного разнообразия:

$$u_{io} = \frac{x_1 \times x_2}{x_4 + x_5} - \frac{x_3}{x_6}, \quad (8)$$

где u_{io} – уровень инновационного разнообразия, x_1 – объем отгруженной инновационной продукции, товаров и услуг, x_2 – научно–инновационный потенциал муниципального образования, x_3 – затраты на перевооружение экономики в сторону технологического оснащения, x_4 – затраты на внедрение информационных систем в экономику муниципального образования, x_5 – сумма полученных грантов научными и образовательными организациями в совокупности по муниципальному образованию за текущий год, x_6 – совокупная стоимость продуктов интеллектуальной собственности зарегистрированных на территории муниципального образования.

Оценка механизма управления муниципальным образованием сформирована на основе трех диапазонов (низкого, значительного и достаточного), полученных с помощью программы «Алгоритм».

Таблица 1

Диапазоны оценки механизма управления муниципальным образованием

Уровни оценки	Уровень низкой оценки	Уровень значительной оценки	Уровень достаточной оценки
Уровень валового муниципального продукта	0–0.99	1.00–1.20	1.21–1.50
Уровень жизни населения в муниципальном образовании	0–0.99	1.00–1.30	1.31–1.50
Уровень технологизации городской среды	0–0.39	0.40–0.80	0.81–1.20
Уровень производительности труда	0–0.99	1.00–1.20	1.21–1.50
Уровень развития малого и среднего предпринимательства	0–0.39	0.40–0.80	0.81–1.20
Уровень обеспечения внешнеэкономической деятельности	0–0.29	0.30–0.80	0.81–1.20

Продолжение таблицы 1

По направлению социально–экономического развития	0–4.04	4.05–6.10	6.11–8.10
Уровень цифровизации экономики муниципального образования	0–0.19	0.20–0.50	0.51–0.80
Уровень инновационного разнообразия	0–0.19	0.20–0.50	0.51–0.80
По направлению стратегического развития	0–0.38	0.39–1.00	1.01–1.60
Общая оценка механизма управления	0–4.43	4.44–7.10	7.11–9.70

Для апробации оценки используем восемь муниципальных образований Орловской области, которые имеют примерно одинаковый уровень социально–экономического и стратегического развития: Болховский район, Должанский район, Кромской район, Ливенский район, Мценский район, муниципальное образование город Орел, Орловский район, Покровский район. Оценочной базой выступают значения показателей муниципальных образований Орловской области за 2020 год (таблица 2).

Таблица 2.

Оценка социально–экономического и стратегического развития механизма управления муниципальными образованиями Орловской области за 2020 год

Муниципальные образования Орловской области	u_v	u_n	u_k	u_p	u_m	u_f	u_z	u_{io}
Болховский район	1.01	1.05	0.48	1.06	0.42	0.24	0.20	0.28
Должанский район	1.04	1.05	0.52	1.02	0.42	0.30	0.18	0.22
Кромской район	1.08	1.10	0.50	1.04	0.44	0.32	0.28	0.30
Ливенский район	1.12	1.20	0.64	1.08	0.56	0.72	0.30	0.30
Мценский район	1.08	1.16	0.60	1.08	0.50	0.56	0.40	0.42
Муниципальное образование город Орел	1.15	1.26	0.72	1.12	0.62	0.70	0.46	0.46
Орловский район	1.07	1.20	0.60	1.06	0.51	0.35	0.32	0.36
Покровский район	1.06	1.02	0.58	1.04	0.50	0.32	0.30	0.28

Оценка параметров социально–экономического развития муниципальных образований Орловской области показала достаточно схожие результаты, свойственные представленным в таблице 2 территориям. По уровню валового муниципального продукта все территории Орловской области входят в диапазон со значительным уровнем развития. Аналогичная ситуация наблюдается по параметрам: уровень жизни населения в

муниципальном образовании, уровень технологизации городской среды, уровень производительности труда, уровень развития малого и среднего предпринимательства. Единственный параметр с низким уровнем обеспечения внешнеэкономической деятельности продуцирован в Болховском районе. В соответствии с данной оценкой в таблице 3 сформированы итоговые результаты механизма управления муниципальными образованиями Орловской области за 2020 годы.

Таблица 3

Итоговый результат оценки механизма управления муниципальными образованиями Орловской области

Муниципальные образования Орловской области	Оценка социально–экономического развития	Оценка стратегического развития	Оценка механизма управления
Болховский район	4.26	0.48	4.74
Должанский район	4.35	0.40	4.75
Кромской район	4.48	0.58	5.06
Ливенский район	5.32	0.60	5.92
Мценский район	4.98	0.82	5.80
Муниципальное образование город Орел	5.57	0.92	6.49
Орловский район	4.79	0.68	5.47
Покровский район	4.52	0.58	5.10

В рамках проведенного исследования наблюдается четкая усредненность параметрии муниципальных образований Орловской области в рамках значительного диапазона развития. Невозможно определить лидеров и аутсайдеров социально–экономического и стратегического развития территорий. Для решения данной проблемы используем дополнительную оценку механизма управления муниципальными образованиями Орловской области за 2018–2019 годы, и применим полученные данные в контексте моделей оптимизации стратегии развития и оптимального распределения задач.

$$F_7(x_7) = \begin{matrix} 0 & 0 & 1.06 & 1.02 & 0.58 & 1.04 & 0.50 & 0.32 \\ 0 & 0 & 1.06 & 1.02 & 0.58 & 1.04 & 0.50 & 0.32 \\ 1.07 & 1.07 & 2.13 & 2.09 & 1.65 & 2.11 & 1.57 & \\ 1.20 & 1.20 & 2.26 & 2.22 & 1.78 & 2.24 & & \\ 0.60 & 0.60 & 1.66 & 1.62 & 1.18 & & & \\ 1.06 & 1.06 & 2.12 & 2.08 & & & & \\ 0.51 & 0.51 & 1.57 & & & & & \\ 0.35 & 0.35 & & & & & & \end{matrix} \quad (11)$$

В рамках данного принципа сформулируем допущения о муниципальных образованиях–лидерах для каждой территории Орловской области:

– для муниципального образования города Орел ($F_6(x_6) = \max [g_6(x_6) + F_7(g_{6-x_6})]$):

$$F_6(x_6) = \begin{matrix} 0 & 0 & 1.07 & 2.33 & 3.96 & 2.22 & 2.12 & 2.24 \\ 0 & 0 & 1.07 & 2.33 & 3.96 & 2.22 & 2.12 & 2.24 \\ 1.15 & 1.15 & 2.22 & 3.28 & 3.91 & 3.37 & 3.27 & \\ 1.26 & 1.26 & 2.33 & 3.39 & 3.92 & 3.48 & & \\ 0.72 & 0.72 & 1.79 & 2.85 & 3.98 & & & \\ 1.12 & 1.12 & 2.19 & 3.25 & & & & \\ 0.62 & 0.62 & 1.69 & & & & & \\ 0.70 & 0.70 & & & & & & \end{matrix} \quad (12)$$

– для Мценского района ($F_5(x_5) = \max [g_5(x_5) + F_6(g_{5-x_5})]$):

$$F_5(x_5) = \begin{matrix} 0 & 0 & 1.15 & 2.22 & 3.18 & 4.96 & 3.52 & 3.48 \\ 0 & 0 & 1.15 & 2.22 & 3.18 & 4.96 & 3.52 & 3.48 \\ 1.08 & 1.08 & 2.03 & 3.30 & 4.36 & 4.99 & 4.60 & \\ 1.16 & 1.16 & 2.01 & 3.38 & 4.44 & 4.97 & & \\ 0.60 & 0.60 & 1.55 & 2.82 & 3.88 & & & \\ 1.08 & 1.08 & 2.23 & 3.30 & & & & \\ 0.50 & 0.50 & 1.65 & & & & & \\ 0.56 & 0.56 & & & & & & \end{matrix} \quad (13)$$

– для Ливенского района ($F_4(x_4) = \max [g_4(x_4) + F_5(g_{4-x_4})]$):

$$F_4(x_4) = \begin{matrix} 0 & 0 & 1.15 & 2.40 & 3.30 & 4.36 & 5.49 & 6.60 \\ 0 & 0 & 1.15 & 2.40 & 3.30 & 4.36 & 5.49 & 6.60 \\ 1.12 & 1.12 & 2.17 & 3.45 & 4.42 & 5.48 & 6.61 & \\ 1.20 & 1.20 & 2.15 & 3.63 & 4.50 & 5.56 & & \\ 0.64 & 0.64 & 1.49 & 1.87 & 3.94 & & & \\ 1.08 & 1.08 & 2.23 & 3.31 & & & & \\ 0.56 & 0.56 & 1.71 & & & & & \\ 0.72 & 0.72 & & & & & & \end{matrix} \quad (14)$$

$$\begin{aligned}
 & \text{– для Кромского района } (F_3(x_3) = \max [g_3(x_3) + F_4(g_{3-x_3})]): \\
 & \quad 0 \quad 0 \quad 1.15 \quad 2.27 \quad 3.35 \quad 4.42 \quad 4.48 \quad 5.61 \\
 & \quad 0 \quad 0 \quad 1.15 \quad 2.27 \quad 3.35 \quad 4.42 \quad 4.48 \quad 5.61 \\
 & \quad 1.08 \quad 1.08 \quad 2.23 \quad 3.35 \quad 4.43 \quad 5.50 \quad 6.56 \\
 F_3(x_3) = & \quad 1.10 \quad 1.10 \quad 2.25 \quad 3.37 \quad 4.45 \quad 5.52 \\
 & \quad 0.50 \quad 0.50 \quad 1.65 \quad 2.77 \quad 3.85 \\
 & \quad 1.04 \quad 1.04 \quad 2.19 \quad 3.31 \\
 & \quad 0.44 \quad 0.44 \quad 1.59 \\
 & \quad 0.32 \quad 0.32
 \end{aligned} \tag{15}$$

$$\begin{aligned}
 & \text{– для Должанского района } (F_2(x_2) = \max [g_2(x_2) + F_3(g_{2-x_2})]): \\
 & \quad 0 \quad 0 \quad 1.15 \quad 2.27 \quad 3.35 \quad 4.43 \quad 5.50 \quad 6.56 \\
 & \quad 0 \quad 0 \quad 1.15 \quad 2.27 \quad 3.35 \quad 4.43 \quad 5.50 \quad 6.56 \\
 & \quad 1.04 \quad 1.04 \quad 2.19 \quad 3.31 \quad 4.39 \quad 5.47 \quad 6.54 \\
 F_2(x_2) = & \quad 1.05 \quad 1.05 \quad 2.20 \quad 3.32 \quad 4.40 \quad 5.48 \\
 & \quad 0.52 \quad 0.52 \quad 1.67 \quad 2.79 \quad 3.87 \\
 & \quad 1.02 \quad 1.02 \quad 2.17 \quad 3.29 \\
 & \quad 0.42 \quad 0.42 \quad 1.57 \\
 & \quad 0.30 \quad 0.30
 \end{aligned} \tag{14}$$

$$\begin{aligned}
 & \text{– для Болховского района } (F_1(x_1) = \max [g_1(x_1) + F_2(g_{1-x_1})]): \\
 & \quad 0 \quad 0 \quad 1.15 \quad 2.27 \quad 3.35 \quad 4.43 \quad 5.50 \quad 6.56 \\
 & \quad 0 \quad 0 \quad 1.15 \quad 2.27 \quad 3.35 \quad 4.43 \quad 5.50 \quad 6.56 \\
 & \quad 1.01 \quad 1.01 \quad 2.16 \quad 3.28 \quad 4.36 \quad 5.44 \quad 6.51 \\
 F_1(x_1) = & \quad 1.05 \quad 1.05 \quad 2.20 \quad 3.32 \quad 4.40 \quad 5.48 \\
 & \quad 0.48 \quad 0.48 \quad 1.63 \quad 2.75 \quad 3.83 \\
 & \quad 1.06 \quad 1.06 \quad 2.21 \quad 3.33 \\
 & \quad 0.42 \quad 0.42 \quad 1.57 \\
 & \quad 0.24 \quad 0.24
 \end{aligned} \tag{15}$$

В рамках построенных матриц определим муниципальные образования–лидеры, найдя максимальную сумму матричного столбца по каждому исследуемому показателю: уровень валового муниципального продукта (муниципальное образование город Орел –12.36), уровень жизни населения в муниципальном образовании (муниципальное образование город Орел – 17.43), уровень технологизации городской среды (муниципальное образование город Орел –19.73), уровень производительности труда (Мценский район –19.88), уровень развития малого и среднего предпринимательства (Ливенский район – 17.59), уровень обеспечения внешнеэкономической деятельности (Ливенский район – 13.20). Таким образом, можно отметить, что в рамках социально–экономического развития

находятся три лидера – муниципальных образований, а именно Ливенский район, Мценский район и город Орел.

На основе модели оптимального распределения задач установим лидера и аутсайдера стратегического развития муниципальных образований. Зададим условие оптимизации, предположив, что Болховский район является лидером стратегического развития механизма управления муниципальными образованиями Орловской области за 2020 г. в области инновационного разнообразия территории. В соответствии с этим, параметрия муниципального образования–лидера будет задана функцией $F(x_1) = g_2(u_1)$. Оптимизация параметрии муниципального образования–лидера равна 0.28. В рамках оптимального распределения задач всех территорий Орловской области, муниципальное образование–лидер покажет значение $F(x_n) = \max g_n(u_n)$.

В соответствии с таблицей, 3 оптимальное распределение задач с выявлением максимального значения муниципального образования–лидера характерно (в трех случаях из восьми) для города Орел. Определим муниципальное образование–аутсайдер стратегического развития Орловской области за 2020 год, используя рекуррентное соотношение Беллмана:

$$F_n(x_n) = \min(x_n \leq e_n) \times (f_n(u_n) + F_{n+1}(e_n - u_n)), \quad (16)$$

Таблица 5

Оптимальное распределение задач для выявления муниципального образования–лидера стратегического развития Орловской области

Муниципальные образования Орловской области	u_n	$x_n = x - u_n^2$	$g_n(u_n^2)$	$F(x_n)$	$u_n(x_n)$
Болховский район	1	0	0.28	0.28	1
Должанский район	1	1	0.28	0.28	1
	2	0	0.22		
Кромской район	1	2	0.28		
	2	1	0.22		
	3	0	0.30	0.30	3
Ливенский район	1	3	0.28		
	2	2	0.22		
	3	1	0.30	0.30	3
	4	0	0.30		
Мценский район	1	4	0.28		
	2	3	0.22		
	3	2	0.30		
	4	1	0.30		
	5	0	0.42	0.42	5
Муниципальное образование город Орел	1	5	0.28		
	2	4	0.22		
	3	3	0.30		
	4	2	0.30		
	5	1	0.42		
	6	0	0.46	0.46	6
Орловский район	1	6	0.28		
	2	5	0.22		
	3	4	0.30		
	4	3	0.30		
	5	2	0.42		
	6	1	0.46	0.46	6
	7	0	0.36		
Покровский район	1	7	0.28		
	2	6	0.22		
	3	5	0.30		
	4	4	0.30		
	5	3	0.42		
	6	2	0.46	0.46	6
	7	1	0.36		
	8	0	0.28		

Значения оптимального распределения задач с минимальным значением муниципального образования–аутсайдера производится в соответствии с цифровизацией экономики и имеет нулевой уровень распределения $u_n(e_n)$.

Таблица 6

Оптимальное распределение задач для выявления муниципального образования–аутсайдера стратегического развития Орловской области

Муниципальные образования Орловской области	$f_n(u_n)$	$F(e_n)$	$F(u_n, e_n)$	$F(e_n^n)$	$u_n(e_n)$
Болховский район	0.20	0	0.2		0
Должанский район	0.20	0.28	0.48	0.48	1
	0.18	0	0.18		
Кромской район	0.20	0.28	0.48	0.48	1
	0.18	0.28	0.46		
	0.28	0	0.28		
Ливенский район	0.20	0.30	0.5		
	0.18	0.28	0.46		
	0.28	0.28	0.56	0.56	3
	0.30	0	0.3		
Мценский район	0.20	0.30	0.5		
	0.18	0.30	0.48		
	0.28	0.28	0.56		
	0.30	0.28	0.58	0.58	4
	0.40	0	0.4		
Муниципальное образование город Орел	0.20	0.42	0.62		
	0.18	0.30	0.48		
	0.28	0.30	0.58		
	0.30	0.28	0.58		
	0.40	0.28	0.68	0.68	5
	0.46	0	0.46		
Орловский район	0.20	0.46	0.66		
	0.18	0.42	0.6		
	0.28	0.30	0.58		
	0.30	0.30	0.6		
	0.40	0.28	0.68		
	0.46	0.28	0.74	0.74	6
	0.32	0	0.32		
Покровский район	0.20	0.46	0.66		
	0.18	0.46	0.64		
	0.28	0.42	0.7		
	0.30	0.30	0.6		
	0.40	0.30	0.7		
	0.46	0.28	0.74	0.74	6
	0.32	0.28	0.6		
	0.30	0	0.3		

В соответствии с полученными значениями распределения, муниципальным образованием–аутсайдером выступает Болховский район. Таким образом, модель оптимального распределения позволила сделать вывод, что лидером стратегического развития, среди представленных

муниципальных образований Орловской области, является город Орел, на примере которого необходимо осуществить эффективную проработку мероприятий долгосрочного планирования Болховского района. Таким образом, в рамках стратегического развития Болховского района будет применена модель муниципального образования города Орел.

В целом изучение теоретико–методической основы развития механизма управления муниципальным образованием с учетом региональных особенностей развития позволяет провести объединение выделенных направлений, для проведения общей политики повышения социально–экономической и стратегической роли данных территорий. Оценочный инструментарий исследования, направлен на использование количественной регламентации в подтверждение важности механизма управления муниципальным образованием в региональной системе развития. Представленное исследование по заявленной теме может стать первоначальным этапом для разработки инструментария совместного развития региона и муниципальных образований в рамках Центра управления регионом.

НАЛОГ НА ПРИБЫЛЬ ОРГАНИЗАЦИЙ: СУЩНОСТЬ, ПРИНЦИПЫ, ФУНКЦИИ

Кондратов М.В. – старший преподаватель, ОУ ВО «Южно-Уральский технологический университет», ФГБОУ ВО «Челябинский государственный университет»

Бекленищева Е.А. – студентка, ФГБОУ ВО «Челябинский государственный университет»

Аннотация

Статья посвящена исследованию налога на прибыль организаций, рассмотрены теоретико-методологические и практические аспекты налогообложения.

Налог на прибыль организаций – прямой налог, размер которого зависит от конечных финансовых результатов деятельности организации. Экономический смысл налога на прибыль, по нашему мнению, является перераспределение новой стоимости – чистого дохода организации, как части воспроизводственного процесса и специфической формы институционально-экономических и институциональных отношений. Принято считать, налог как комплексную категорию – одновременно экономическую, финансовую и правовую¹, а именно:

- совокупность отношений перераспределения реально созданного в обществе дохода;
- отношения перераспределения;
- выражение объективных юридически формализованных отношений государства и налогоплательщиков в форме налогового законодательства.

Проанализируем налог на прибыль организаций на основании общих положений (принципов) А. Смита и правил лорда Генри Хоум Кеймса.

1. Положение – «подданные государства должны по возможности соответственно своей способности и силам участвовать в содержании государства... ». Действительно, есть прибыль, возникает налог на прибыль.

2. Положение – «налог ... должен быть точно определён ...». Судебная практика наглядно показывает, что достаточно сложно точно определить

¹ Ушак Н.В. Теория и история налогообложения: учебное пособие. М.: КНОРУС, 2009. С. 24

налог на прибыль организаций. Как правило, это связано с противоречивостью ряда норм по признанию доходов и расходов организации, применения различных налоговых льгот по налогу на прибыль организаций.

3. Положение – «каждый налог должен взиматься в то время или тем способом, когда и как плательщику должно быть удобнее всего платить его». В настоящее время, налог взимается в денежной форме, зачастую возникает так называемый парадокс Я.В. Соколова «прибыль есть, а денег нет». Соответственно налог на прибыль есть, а денег нет. Данный парадокс, как правило, связан с применением организациями метода признания доходов и расходов организаций – «начисления». Прибыль формируется путём образования дебиторской задолженности по реализации товаров (работ, услуг).

4. Положение – «каждый налог должен быть так задуман и разработан, чтобы он брал и удерживал из карманов народа возможно меньше сверх того, что он приносит казначейству государства»². В связи с этим возникают различные налоговые льготы по налогу на прибыль организаций, которые должны способствовать развитию предприятия. Например, льгота по налогу на прибыль организаций участникам регионального инвестиционного проекта позволяет первые пять лет не платить налог на прибыль организаций при соблюдении определённых (многочисленных) условий. Практика показывает, что в рамках данных проектов редкие предприятия получают по итогам первых трех–пяти лет прибыль, соответственно данные предприятия не могут воспользоваться данной льготой, в связи с тем, что нет объекта данной льготы – прибыли организации.

Правила налогообложения лорда Генри Хоума Кеймса³.

Правило 1. Если существует возможность для уклонения, налоги должны быть умеренными. Со стороны законодателей несправедливо «сначала искушать, а потом карать» уступку искушению. В последние пять лет ужесточилось законодательство в сфере уклонения от налогообложения, в том числе по налогу на прибыль организаций. Однозначного ответа на вопрос «что

² Смит А. Исследование о природе и причинах богатства народов. М. Изд-во социально-экономической литературы. 1962. С. 588 - 589

³ Адамс Ч. Влияние налогов на становление цивилизации / Чарльз Адамс ; пер. с англ. А.А. Столярова и А.А. Резвова. Москва; Челябинск: Социум, Мысль. С. 365 – 366.

делать?» или «казнить нельзя помиловать» просто нет. Данный вопрос является темой многочисленных дискуссий в профессиональном сообществе.

Правило 2. Следует избегать налогов, расчёт и сбор которых связан с большими издержками. Цифровизация, в том числе налоговых правоотношений породила новую форму налогового контроля – налоговый мониторинг. Под налоговым мониторингом понимается онлайн-взаимодействие на основе удалённого доступа к информационным системам налогоплательщика и его бухгалтерской и налоговой отчётности.

Правило 3. Произвольные налоги «отвратительны для всех». Суммы, подлежащие выплате, должны определяться «общим и наиболее вероятным мнением других». Данное правило созвучно второму Положению Адама Смита «налог ... должен быть точно определён ...».

Правило 4. Для компенсации «неравенства в богатстве» бедные должны освободиться от всякого значительного налогового бремени. Организации у которых по итогам отчётного периода не сформировался положительный финансовый результат переходят в разряд «бедных» организаций, у которых не возникает обязательств по уплате налога на прибыль организаций в бюджет.

Правило 5. Следует избегать налогов, изнуряющих силу нации. Такие налоги «противны самой природе государства, которое должно защищать, а не угнетать». По нашему мнению, налог на прибыль организаций носит справедливый характер за исключением некоторых моментов, которые были указаны нами выше.

Правило 6. Следует избегать налогов, которые требуют свидетельства под присягой. Переход на налоговый мониторинг позволит минимизировать возникновение налоговых рисков и спорных ситуаций.

Налог на прибыль организаций выполняет основную функцию – фискальную. Именно налог на прибыль организаций является одним из источников пополнения федерального (17%) и регионального (3%) бюджетов денежными средствами для финансирования государственных и региональных расходов. Поварова И.А. предлагает пересмотреть подходы к установлению преференций в части налогообложения прибыли и выбора

контингента плательщиков, для которых эти преференции были действительно востребованными⁴.

Многие исследователи выделяют стимулирующую функцию налога на прибыль организаций, целью является стимулирование бизнеса на совершение определённых действий. Например, с помощью экомортизационной премии⁵ и регионального природоохранного инвестиционного проекта⁶ предлагается осуществлять инвестиции во внедрение наилучших доступных технологий. Митрофанова И.А. исследовала влияние налога на прибыль на предпринимательство⁷, совершенствования налога на прибыль организаций как условия привлечения дополнительных инвестиций в экономику региона⁸, Кондратов М.В. предлагает применять амортизационную премию к нематериальным активам⁹, Дубкова В.Б. обосновывает, необходимость проведения комплексной оценки эффективности налогообложения прибыли предприятий¹⁰. Зарипова Н.Д. предлагает рассмотреть опыт некоторых стран по установлению пониженных ставок по налогу на прибыль организаций (8 – 11%) для предприятий с малой массой прибыли¹¹.

Итак, налог на прибыль организаций является одним из источников формирования доходной части бюджета государства. Налог на прибыль организаций за исключением некоторых положений соответствует Положениям А. Смита и лорда Г. Х. Кеймса о налогах. Рассмотрены основные функции налога на прибыль организаций.

⁴ Поварова А.И. Снижение фискальной функции налога на прибыль организаций: факторы и пути повышения // Экономические и социальные перемены: факты, тенденции, прогноз. 2014. № 3 (33). С. 180 – 195. С. 192

⁵ Кондратов М.В. Экомортизационная премия как новый инструмент сглаживания пространственной экономической поляризации // Управление экономическими системами: электронный научный журнал. 2019. № 7. (125). С. 7

⁶ Кондратов М.В. Региональный природоохранный инвестиционный проект: цели, объекты, ресурсы // Экономика и управление: проблемы, решения. 2019. Т. 11. № 2. С. 71-75.

⁷ Митрофанова И.А. Предпринимательство и налог на прибыль: условия резонансности интересов // Экономический анализ: теория и практика. 2011. № 10 (217). С. 44-47.

⁸ Митрофанова И.А. Совершенствование налога на прибыль как условие привлечения дополнительных инвестиций в экономику региона // Региональная экономика: теория и практика. 2008. № 14. С. 68 – 70.

⁹ Кондратов М.В. Амортизационная премия по нематериальным активам как фактор инновационного развития экономики // Вестник Совета молодых учёных и специалистов Челябинской области. 2015. Т. 1. № 4 (11). С. 70 – 75.

¹⁰ Дубкова В.Б. Комплексная оценка эффективности налогообложения прибыли предприятий // Вестник Тюменского государственного университета. Социально-экономические и правовые исследования. 2015. Том. 1. № 4 (4). С. 170 – 181.

¹¹ Зарипова Н.Д. Анализ практики налогового регулирования в зарубежных странах // Международный бухгалтерский учёт. 2011. № 19 (169). С. 44 – 50.

АНАЛИЗ И ОЦЕНКА ЧИСТОЙ ПРИБЫЛИ ПО ОТРАСЛЯМ НАРОДНОГО ХОЗЯЙСТВА

Кондратов М.В. – старший преподаватель ОУ ВО «Южно-Уральский технологический университет»; старший преподаватель ФБГОУ ВО «Челябинский государственный университет»

Мальцева А.И. – студентка, ОУ ВО «Южно-Уральский технологический университет»

Максимова Н.Н. – студентка, ОУ ВО «Южно-Уральский технологический университет»

Аннотация

Авторами проанализирована чистая прибыль организаций по отдельным экономическим отраслям как по России в целом, так и отдельно по регионам. Выделены причины резких изменений финансового результата организаций в некоторых отраслях, играющих большую роль в экономическом положении страны, выявлены основные тенденции в изменении чистой прибыли организаций.

Процесс формирования, распределения и использования прибыли предприятия требуют постоянного совершенствования методов эффективного управления. Эффективность производственной, инвестиционной и финансовой деятельности любой коммерческой организации характеризуется её финансовыми результатами. Финансовый результат в виде чистой прибыли является для неё жизненно необходимым.

Цель работы – проанализировать чистую прибыль организаций по отдельным экономическим отраслям Российской Федерации.

Чистая прибыль – это общедоступный показатель, представленный в отчетности, анализ которого позволяет сделать выводы об эффективности деятельности предприятия и управленческих решения по вопросу распределения прибыли¹. Также она является объектом анализа внешних и внутренних субъектов финансово-экономических отношений.

Рассмотрим чистую прибыль на примере округов и России в целом в обеспечении электрической энергией, газом и паром; по добыче ископаемых; в обрабатывающем производстве; строительстве; розничной и оптовой торговле; недвижимым имуществом; здравоохранения и социальных услуг.

¹ Святлова О.В., Умалатова И.В. Анализ чистой прибыли предприятия // Региональный Вестник. 2020. №11(50). С. 86-87.

Проведём анализ финансового результата организаций отрасли «обеспечении электрической энергией, газом и паром». Согласно рисунку 1, основную долю чистой прибыли в абсолютном выражении занимает Центральный федеральный округ. Мы считаем, это обусловлено тем, что именно в Центральном федеральном округе сосредоточены, так называемые «головные офисы» энергетических компаний. В центральном федеральном округе с 2010 г. по 2013 г. наблюдается спад, но с 2013 г. по 2019 г. наблюдается заметный рост, который составил 463,38%.



Рисунок 1. Финансовый результат прибыльных организаций в обеспечении электрической энергией, газом и паром по округам РФ

Необходимо отметить, достаточно высокие показатели у Сибирского федерального округа. С 2010 по 2015 г. эти цифры не велики, но уже с 2016 г. наблюдается рост, который обусловлен созданием региональных энергетических компаний, которые де-факто являются «филиалами», а де-юре независимыми юридическими лицами (ПАО «Русгидро», ООО «РН-Ванкор», ООО «ЕВРОСИБЭНЕРГО-ГИДРОГЕНЕРАЦИЯ», ПАО «МРСК Сибири» и др.). На протяжении последнего десятилетия Сибирский федеральный округ является наиболее динамичным регионом России по освоению последних крупных и уникальных месторождений углеводородов, развитию добывающей и транспортной инфраструктуры, прежде всего за счет

наращивания добычи в относительно новых районах хозяйственного освоения на востоке России.

На рисунке 2 представлена динамика финансового результата прибыльных организаций по обеспечению электрической энергией, газом и паром.

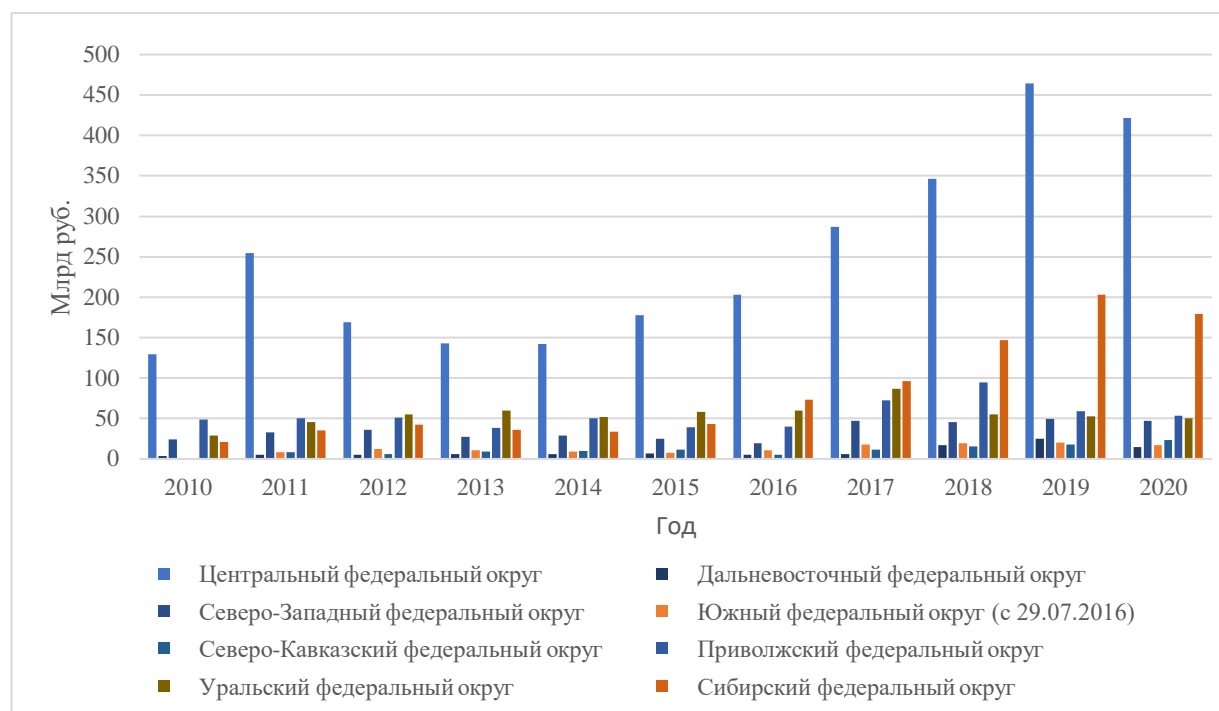

Рисунок 2. Финансовый результат прибыльных организаций в обеспечении электрической энергией, газом и паром по России

На рисунке 3 представлена визуализация финансового результата организаций по добыче полезных ископаемых.

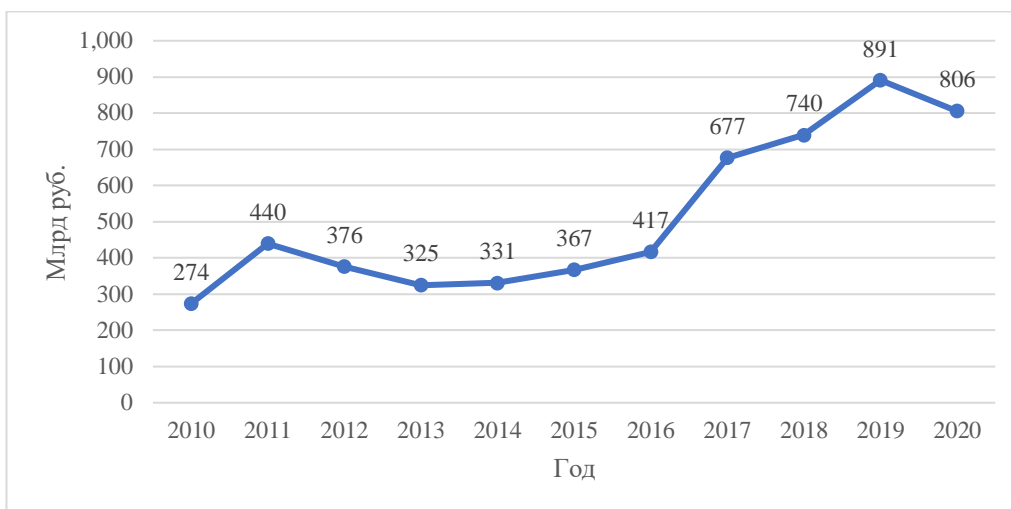

Рисунок 3. Финансовый результат прибыльных организаций по добыче полезных ископаемых по округам РФ

На данном графике мы видим лидерство Уральского федерального округа, это связано в том числе, что головные организации ОАО «УГМК» и ПАО «РМК» находятся в Уральском федеральном.

С 2015 г. по 2020 г. виден резкий рост в данном округе, связанный с увеличением добычи полезных ископаемых, однако в 2017 и 2019 гг. произошел спад из-за сокращения добычи. В 2017 г. по сравнению с 2016 г. объем сократился на 45,82%, а в 2019 г. по сравнению с 2018 г. на 44,74%.

По добыче полезных ископаемых Приволжский округ занимает второе место в России после Уральского округа. Приволжский федеральный округ обладает развитой горнодобывающей и смежными перерабатывающими отраслями промышленности и вносит значительный вклад в добычу полезных ископаемых. Приоритетным направлением в округе является сохранение и увеличение добычи углеводородов на долгосрочную перспективу. На территории Приволжского федерального округа разведано более 3500 месторождений твердых полезных ископаемых, в том числе 395 - федерального и регионального значений. В пределах округа находятся уникальные месторождения, на которых сосредоточена основная часть общероссийских балансовых запасов полезных ископаемых.

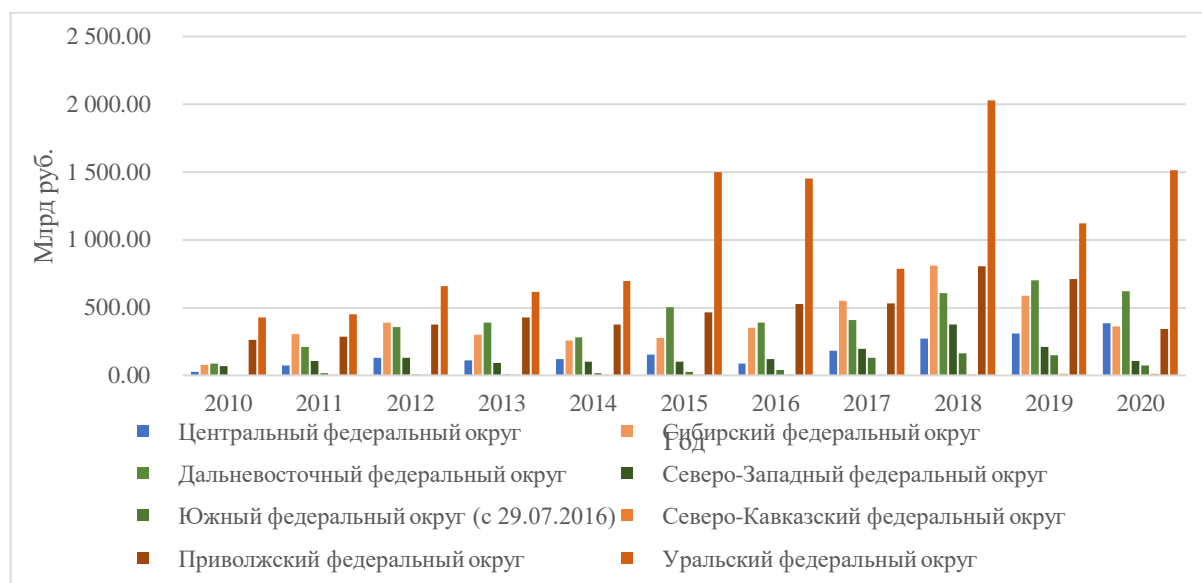
С 2010 г. в Приволжском федеральном округе увеличиваются показатели добычи полезных ископаемых, но в 2019 г. и 2020 г. виден спад в данной отрасли на 57,46%, вследствие снижения спроса на уголь и нерудные полезные ископаемые, объясняет Росстат².

Также в добыче полезных ископаемых немаловажную роль занимает Дальневосточный федеральный округ. Дальневосточный федеральный округ – важнейший минерально-сырьевой регион России. Он занимает доминирующую позицию по добыче алмазов, урана, золота, серебра, олова, вольфрама, бора, плавикового шпата.

В Дальневосточном округе с 2010 г. виден рост чистой прибыли. В 2020 г. данный округ занял 2 место после Уральского федерального округа по этому показателю, однако в 2020 г. в Дальневосточном федеральном округе наблюдается спад на 80 млрд рублей или на 11,47%.

Рассмотрим деятельность в области здравоохранения и социальных услуг (рис. 4). В последнее десятилетие наблюдается тенденция

² Росстат представляет данные о промышленном производстве в декабре 2020 года / Росстат. 2021. [Электронный ресурс]. URL: rosstat.gov.ru/folder/313/document/112098?print=1 (дата обращения: 29.03.2021 г.)

коммерциализации данной отрасли, то есть распространяются формы оплаты предоставляемых медицинских услуг. В связи с этим мы можем увидеть на графике 6 увеличение чистой прибыли с 8 млрд рублей до 53,7 млрд рублей. В 2020 г. чистая прибыль увеличилась на 32% по сравнению с 2019 г., что связано с возросшим спросом на медицинские услуги из-за пандемии COVID-19.



Рисунок 4. Финансовый результат прибыльных организаций в области здравоохранения и социальных услуг по России

Согласно прогнозу Минэкономразвития РФ, до 2023 г. планируется достичь значения показателей 2019 г., когда экономика страны находилась на пике развития (рис.5). На графике видно, что в 2019 г. чистая прибыль организаций по всей стране была велика, но в 2020 г. этот показатель резко начал уменьшаться на 21,97%. Мы предполагаем, что основным фактором явилась пандемия. Эксперты Минэкономразвития РФ прогнозируют в 2021 г., рост чистой прибыли³.

³ Министерство экономического развития Российской Федерации / Минэкономразвития. 2021. [Электронный ресурс]. URL: www.economy.gov.ru/material/file/a980ef0a8b14feb70ef864847e906f2f/32028-ПК/D03i.pdf (дата обращения: 29.03.2021 г.)

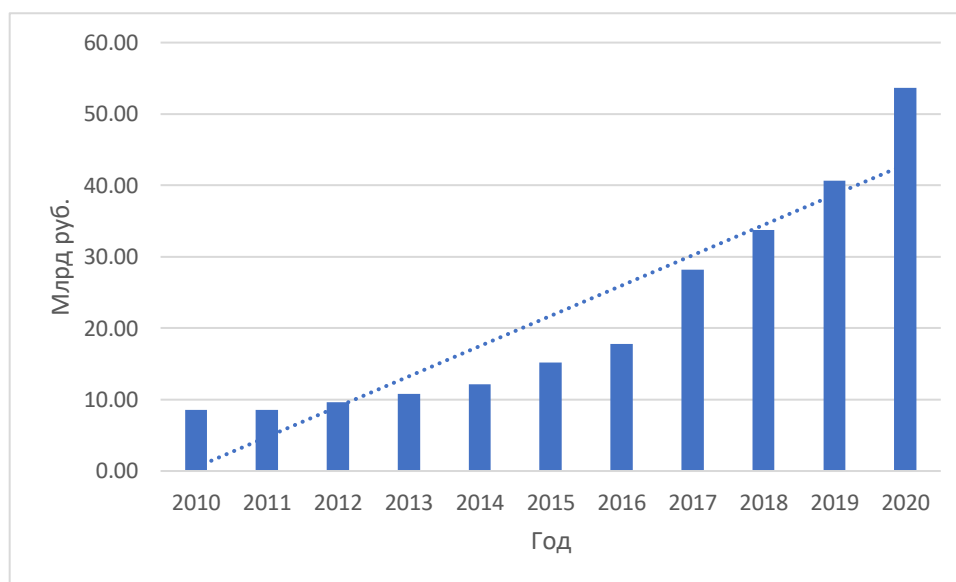

Рисунок 5. Прибыль по всем видам деятельности (номинальный объем млрд руб.)

Выводы:

- уменьшение чистой прибыли в 2020 г. обусловлено, коронавирусной инфекцией и введением карантинных мер (кроме здравоохранения и социальных услуг);
- значительное влияние Центрального федерального округа на совокупный результат по чистой прибыли в Российской Федерации;
- низкая доля в структуре чистой прибыли Южного и Северо-Кавказского федеральных округов во всех отраслях.

ОЦЕНКА ФИНАНСОВОЙ БЕЗОПАСНОСТИ ПРЕДПРИЯТИЯ

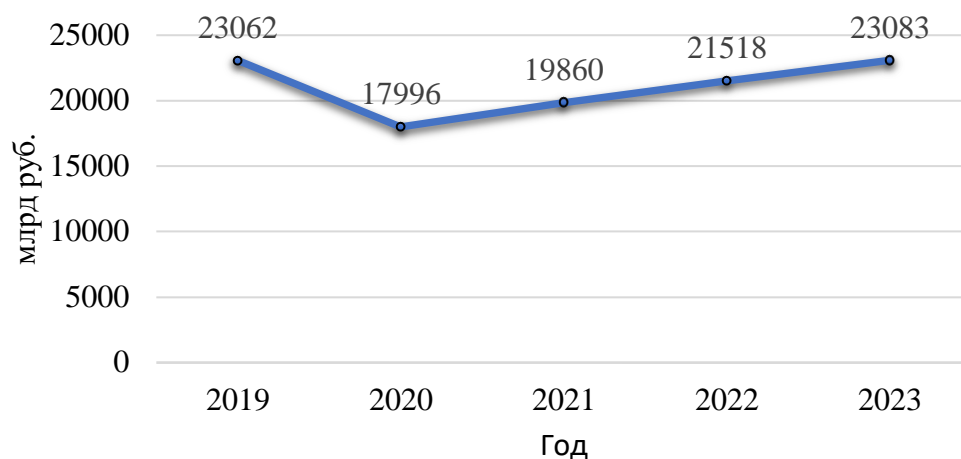
Кондратов М.В. – старший преподаватель, ОУ ВО «Южно-Уральский технологический университет», ФГБОУ ВО «Челябинский государственный университет»

Биктимиров В.Ю. – студент, ОУ ВО «Южно-Уральский технологический университет»

Аннотация

В статье проведён обзор подходов к определению и оценке количественных и качественных показателей финансовой безопасности.

В последние годы резко возросла роль формирования системы финансовой безопасности на всех уровнях, будь то безопасность государства, безопасность бизнеса различных сфер и отраслей деятельности, или финансовая безопасность отдельно взятой личности или домохозяйства. Эта проблема остается одной из наиболее актуальных в условиях реализации инновационной экономики. С одной стороны, всем понятна значимость и необходимость обеспечения финансовой безопасности, а с другой стороны, очень многие ее аспекты находятся за гранью комплексного системного понимания и, тем более, эффективной практической реализации. В данном исследовании рассмотрим различные подходы к определению и оценке количественных и качественных показателей финансовой безопасности предприятия.

В настоящее время, отсутствует законодательно закреплённое понятие «финансовая безопасность предприятия». В экономической литературе принято определять финансовую безопасность предприятия как комплексное понятие. Например, Вальков Н.С. определяет финансовую безопасность предприятия как «состояние защищённости финансовой системы предприятия, характеризующееся устойчивостью, эффективным использованием финансовых ресурсов, способностью противостоять существующим и потенциальным угрозам различного характера, обеспечиваемое финансовым менеджментом предприятия с целью его стабильного функционирования, дальнейшего развития и роста»¹.

¹ Вальков Н.С. Понятие и место финансовой безопасности в системе экономической безопасности // Вектор экономики. 2020. № 2 (44). С. 28

В свою очередь, З.М. Бикметова предлагает понимать под финансовой безопасностью предприятия «такое финансовое состояние предприятия, которое характеризуется наиболее оптимальными значениями финансовых показателей, которые в свою очередь способны обеспечить противостояние основным финансовым угрозам и рискам, оказывающим влияние на финансовую стабильность предприятия»².

Довбий И.П. предлагает определять финансовую безопасность хозяйствующих субъектов через платёжеспособность и финансовую устойчивость в текущей, инвестиционной и инновационной деятельности и способностью экономического субъекта генерировать непрерывные и устойчивые денежные потоки³.

Возникает вопрос, каким образом и (или) с помощью каких показателей определить («посчитать») финансовую безопасность предприятия). Проведённый анализ экономической литературы позволил нам выделить следующие качественные и количественные характеристики финансовой безопасности предприятия:

- коэффициент финансовой автономии (независимости)
- коэффициент финансового левериджа (финансового риска);
- коэффициент обеспеченности оборотных средств собственными оборотными средствами⁴⁵;
- коэффициент «динамика выручки»;
- коэффициент «динамика результатов деятельности»;
- коэффициента «динамика рентабельности по чистой прибыли»;
- коэффициента оборота активов;
- коэффициент районирования и коэффициент потенциала земли (специфичная характеристика для оценки финансовой безопасности крестьянского (фермерского) хозяйства⁶;

² Бикметова З.М. Разработка механизма обеспечения финансовой безопасности предприятия // Экономика и управление: научно-практический журнал. 2018. № 2 (140). С. 65 – 71.

³ Довбий И.П., Кондратов М.В., Ужegov А.О., Сибиркина Т.Е. Финансовая безопасность крестьянского (фермерского) хозяйства: учётные аспекты // Управление в современных системах. 2020. № 3 (27). С. 23 - 35

⁴ Есембекова А.У., Боровинских В.А., Павлуцких М.В. Методика оценки уровня экономической безопасности организаций // Финансы и управление. 2016. № 2. С. 62 - 70. DOI: 10.7256/2409-7802.2016.2.19104 URL: https://nbpublish.com/library_read_article.php?id=19104

⁵ Аникина И.Д., Кучерова Е.П., Карева Е.С. Совершенствование методики оценки уровня финансовой безопасности сельскохозяйственных организаций // Учёт. Анализ. Аудит. 2020. Том 7. № 2. С. 40 – 47.

⁶ Довбий И.П., Кондратов М.В., Ужegov А.О., Сибиркина Т.Е. Финансовая безопасность крестьянского (фермерского) хозяйства: учётные аспекты // Управление в современных системах. 2020. № 3 (27). С. 23 - 35

- коэффициент текущей ликвидности;
- коэффициент срочной ликвидности;
- коэффициент абсолютной ликвидности⁷;
- коэффициент износа основных средств;
- доля дебиторской задолженности в имуществе;
- фондоотдача⁸
- темп роста поступлений денежных потоков;
- темп роста денежных платежей;
- соотношение денежных поступлений и платежей;
- чистая рентабельность денежных потоков от операционной деятельности;
- операционная рентабельность денежных потоков от операционной деятельности;
- чистая рентабельность совокупных денежных потоков⁹
- гибкость системы финансового планирования предприятия¹⁰;
- обеспечение финансовой безопасности финансовым менеджментом предприятия¹¹;
- уровень оплаты труда по отношению к среднему показателю по отрасли или экономике в целом;
- уровень задолженности по оплате труда;
- потери рабочего времени;
- структура кадрового потенциала (возрастная, квалификационная)¹²;
- матрица оценки риска финансовой безопасности по показателю чистой прибыли и её динамике;

⁷ Володина И.Г. Оценка и пути повышения уровня финансовой безопасности промышленного предприятия // Инновации и инвестиции. 2019. № 5. С. 115 - 118

⁸ Беляева Е.С., Харченко Е.В. Индикаторный подход к анализу активов в обеспечении финансовой безопасности предприятия строительной отрасли // Известия Юго-Западного государственного университета. Серия: Экономика. Социология. Менеджмент. 2016. № 4 (21). С. 70 – 79.

⁹ Блажевич О.Г., Кирильчук Н.А. Содержание понятия «финансовая безопасность предприятия» и формирование системы показателей для её оценки // Научный вестник: финансы, банки, инвестиции. 2015. № 3 (32). С. 30 - 36

¹⁰ Воробьёв Ю.Н., Блажевич О.Г. Сущность финансовой безопасности предприятия // Научный вестник: финансы, банки, инвестиции. 2011. № 3 (12). С. 37 – 40.

¹¹ Вальков Н.С. Понятие и место финансовой безопасности в системе экономической безопасности // Вектор экономики. 2020. № 2 (44). С. 28

¹² Скорев М.М., Скорев Е.Н. Место бюджетирования финансовых потоков в системе обеспечения финансовой безопасности предприятия // Экономический вестник Ростовского государственного университета. 2007. Том 5. № 1-2. С. 286 – 289.

- матрица оценки рисков финансовой безопасности по показателям рентабельности и их динамике;
- матрица оценки риска безопасности предприятия по финансовым показателям¹³;
- потери (уплата штрафных санкций, потери от брака, потери от простоев, недостача материальных ценностей сверх норм естественной убыли, потери при списании дебиторской задолженности и т. д.).¹⁴

По нашему мнению, на основе вышеприведённых количественных и качественных показателей возможно разработать и обосновать методику оценки финансовой безопасности предприятия с учётом отраслевых особенностей.

АНАЛИЗ СОСТОЯНИЯ СИСТЕМЫ ЗДРАВООХРАНЕНИЯ В ЧЕЛЯБИНСКОЙ ОБЛАСТИ

Котова Е.А. – магистрант, ОУ ВО «Южно-Уральский технологический университет»

Научный руководитель: Пасешник Н.П., к.э.н., доцент кафедры экономики и управления, ОУ ВО «Южно-Уральский технологический университет»

Аннотация

В статье проведён комплексный анализ системы здравоохранения Челябинской области. Рассмотрены состояние регионального здравоохранения и здоровья населения, демографическая ситуация. Показаны направления для совершенствования данной системы.

Особая роль в социально-экономической политике государства отведена обеспечению населения качественной медицинской помощью. Данный фактор существенным образом влияет на основные показатели демографического состояния, такие как естественный прирост и продолжительность жизни населения. В последнее время финансирование системы здравоохранения

¹³ Акбашева А.А., Шевхужева Л.А., Дзахмишева И.Ш. Финансовые показатели в системе обеспечения экономической безопасности сельскохозяйственных предприятий // *Фундаментальные исследования*. 2021. № 1. С. 7 – 12.

¹⁴ Ваталёв А.С. Потери как показатель, возможный к применению при оценки экономической безопасности бизнеса // *Экономика и бизнес: теория и практика*. 2020. № 8 (66). С. 37 – 41.

значительно увеличилось, что позволило ввести в эксплуатацию ряд новых современных медицинских центров, произвести капитальные ремонты и замену оборудования, а также повысить оплату труда медицинским работникам. В то же время в отрасли всё ещё остаётся целый ряд сложностей и противоречий. Это определяет потребность в осуществлении всестороннего анализа региональной системы здравоохранения.

В соответствии с Постановлением Правительства Российской Федерации от 27 ноября 2010 года № 946 «Об организации в Российской Федерации системы федеральных статистических наблюдений по социально-демографическим проблемам и мониторинга экономических потерь от смертности, заболеваемости и инвалидизации населения»¹ в 2018 г. Территориальным органом Федеральной службы государственной статистики по Челябинской области был проведён опрос населения по основным социально-демографическим проблемам.

Опрашиваемым был задан вопрос: как бы Вы оценили состояние своего здоровья – очень хорошее, хорошее, удовлетворительное, плохое, очень плохое (рис. 1). Подавляющее большинство респондентов (50,2 %) оценило состояние своего здоровья как «удовлетворительное».



Рисунок 1. Оценка респондентами состояния своего здоровья

¹ Об организации в Российской Федерации системы федеральных статистических наблюдений по социально-демографическим проблемам и мониторинга экономических потерь от смертности, заболеваемости и инвалидизации населения: Постановление Правительства РФ от 27 ноября 2010 г. № 946 (ред. от 22 ноября 2018 г.) // Российская газета. 2010. № 277.

Самооценка состояния здоровья обусловлена большим количеством индивидуальных факторов. В то же время необходимо понимать, что именно состояние самочувствия является поводом для обращения за медицинской помощью и основой для работы медицинского персонала. Впоследствии, оценивая изменения своего состояния, пациент судит об адекватности направленности, объёме и о качестве оказанной медицинской помощи.

Однако стоит учесть, что самооценка населением собственного здоровья является субъективной. Поэтому на его оценку могут повлиять разного рода факторы. В процессе анализа информации, полученной из официальных статистических источников и результатов социологических исследований можно получить данные, характеризующие состояние здоровья населения на конкретный период времени, отследить динамику здоровья в любом регионе, а также в отдельных социальных группах².

Первостепенными для характеристики оценки здоровья населения, в особенности с точки зрения медицины и здравоохранения, являются показатели естественного движения, к которым относятся показатели рождаемости, смертности, а также естественного прироста³.



Рисунок 2. Динамика показателей естественного движения населения Челябинской области за период 2015–2019 гг.

² Самутин К.А. Здоровье населения как составной элемент экономической политики государства // Российское предпринимательство. 2012. № 11. С. 132.

³ Радев Е.Н., Иванов Е., Великов С., Лазарова М. Основные индикаторы и показатели здравоохранения // Вестник по педагогике и психологии Южной Сибири. 2016. № 4. С. 26.

На основании данных Территориального органа Федеральной службы государственной статистики по Челябинской области за период с 2015 по 2019 гг. наблюдается снижение показателей смертности на 6%. Показатели рождаемости за данный период также снизились на 29%, что привело к отрицательному естественному приросту населения (рис. 2). Данное явление может свидетельствовать о наличии кризисной ситуации в обществе.

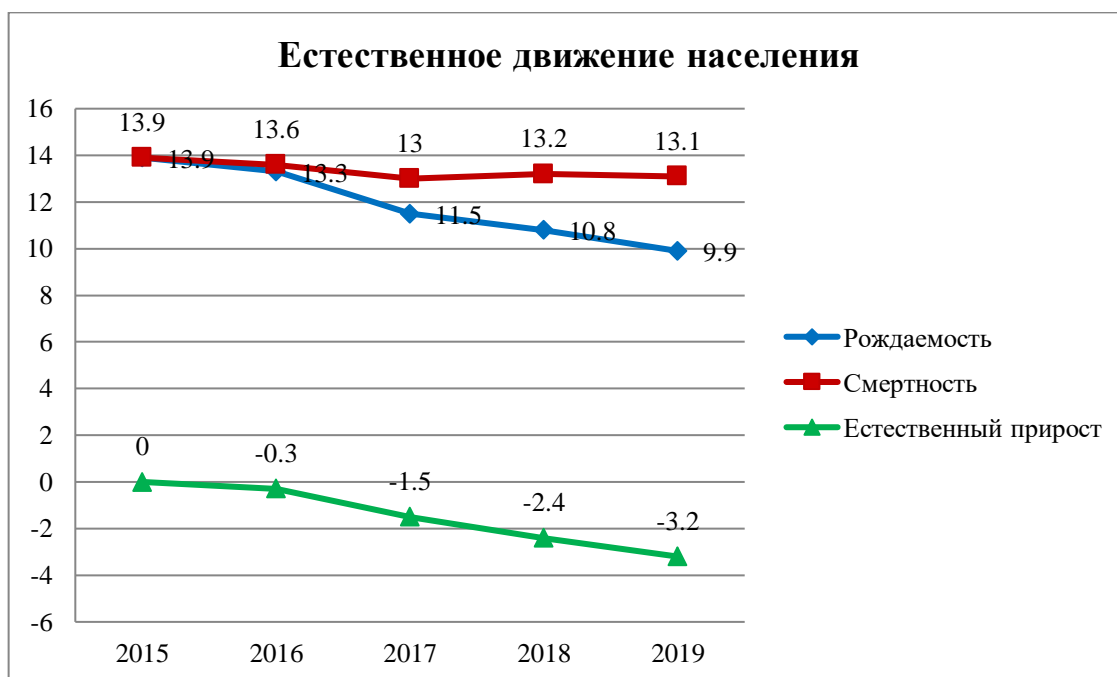
На рисунке 3 представлена структура общей смертности населения Челябинской области по основным классам причин смерти в 2019 г.



Рисунок 3. Структура общей смертности населения Челябинской области по основным классам причин смерти в 2019 г.

Первое место в структуре общей смертности в Челябинской области занимает смертность от болезней системы кровообращения – 53%. Второе место принадлежит новообразованиям – 23%. Внешние причины (травмы, отравления, ДТП и прочие) – 11% занимают третье место. Следует отметить, что высокий уровень смертности от внешних причин, является проблемой не только здравоохранения. Её профилактика требует совершенствования системы межотраслевого взаимодействия.

При анализе состояния системы здравоохранения особое значение имеет показатель младенческой смертности, являющийся критерием качества медицинской помощи. Изучение динамики и структуры младенческой смертности позволяет выявлять основные причины детских смертей,

предотвращать их, и тем самым способствовать сохранению жизни и здоровья детей⁴. На рисунке 4 представлена динамика показателей младенческой смертности в 2015–2019 гг.



Рисунок 4. Динамика показателя младенческой смертности Челябинской области в сравнении со средними показателями по РФ за 2015–2019 гг.

Как видно из графика показатели младенческой смертности как по Российской Федерации в целом, так и по Челябинской области примерно равны, в обоих случаях намечается тенденция к снижению.

В причинной структуре младенческой смертности на первом месте находятся состояния, возникающие в перинатальном периоде – 63%, на втором месте врождённые аномалии – 23%.

Заболеваемость – это важнейшая составляющая комплексной оценки здоровья населения. Заболеваемость регистрируется большинством медицинских учреждений. Анализ заболеваемости нужен для принятия управленческих решений, как на федеральном уровне, так и на региональном и муниципальном уровнях управления системой здравоохранения. Данный показатель необходим для правильного планирования и прогнозирования развития сети учреждений здравоохранения, на его основе осуществляется оценка потребности в различных видах ресурсов. Показатели заболеваемости

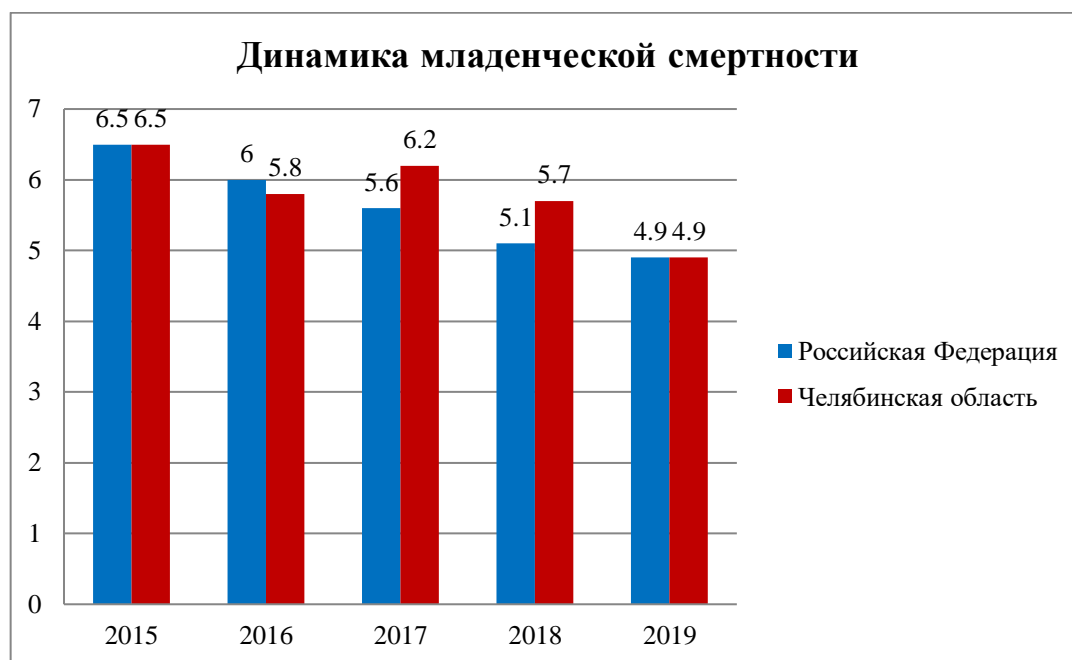
⁴ Баранов А.А., Намазова-Баранова Л.С., Альбицкий В.Ю., Терлецкая Р.Н. Тенденции младенческой и детской смертности в условиях реализации современной стратегии развития здравоохранения Российской Федерации // Вестник Российской академии медицинских наук. 2017. № 72 (5). С. 375.

являются одним из критериев оценки качества работы медицинских учреждений и системы здравоохранения в целом⁵.



Рисунок 5. Динамика общей заболеваемости на 100 000 населения

Общая заболеваемость всего населения за период с 2015 г. по 2019 г. увеличилась на 1,6 % – показатель составил 87668 на 100 000 населения, в РФ – 78020 (рис. 5). Увеличение заболеваемости произошло за счёт роста по следующим классам:

- болезни органов пищеварения – на 20,7%;
- болезни системы кровообращения – 16,5%;
- травмы, отравления и некоторые другие последствия воздействия внешних причин – 11%;
- болезни костно-мышечной системы – 9,2%;
- осложнения беременности, родов и послеродового периода – 8,3%.

В структуре общей заболеваемости, традиционно, ведущее место занимают болезни органов дыхания. Показатель в 2019 г. составил 39291,2 случая на 100 000 населения. На втором месте – травмы, отравления и некоторые другие последствия воздействия внешних причин 12749,7 случая

⁵ Проклова Т.Н., Карпова О.Б., Тельнова Е.А. Об эффективности функционирования системы здравоохранения Российской Федерации // Бюллетень Национального научно-исследовательского института общественного здоровья имени Н.А. Семашко. 2017. № 2. С. 52.

на 100 000 населения. Третье место принадлежит классу болезней кожи и подкожной клетчатки 5059,1 случая на 100 000 населения.

Для оценки сложившейся демографической ситуации, связанной с состоянием системы здравоохранения особое внимание следует уделить анализу возрастной структуры населения.

В таблице 1 представлена возрастная структура населения Челябинской области в 2010–2020 гг.

Таблица 1

Возрастная структура населения Челябинской области в 2010–2020 гг.

Возрастные группы	2010 г.		2015 г.		2020 г.	
	тыс. человек	удельный вес, %	тыс. человек	удельный вес, %	тыс. человек	удельный вес, %
Моложе трудоспособного возраста	568,6	16,3	639,8	18,3	676,6	19,5
Трудоспособного возраста	2136,7	61,4	2002,3	57,3	1914,7	55,2
Старше трудоспособного возраста	776,6	22,3	855,2	24,4	875,1	25,2
Все население	3481,9	100	3497,3	100	3466,4	100

Как видно из таблицы 1, удельный вес населения трудоспособного возраста уменьшается, а доля населения нетрудоспособных возрастов увеличивается. Так, в 2020 г. удельный вес трудоспособного населения уменьшился на 6,2% по сравнению с 2010 г., а удельный вес населения старше трудоспособного возраста увеличился на 2,9%. Из этого следует, что происходит увеличение доли населения старших возрастов при одновременном сокращении населения трудоспособного возраста и незначительном увеличении населения моложе трудоспособного возраста. Другими словами, происходит постепенный процесс старения населения Челябинской области.

Медицинские кадры являются главным и наиболее ценным ресурсом здравоохранения, обеспечивающим результативность и эффективность деятельности как всей отрасли здравоохранения в целом, так и отдельных структурных подразделений.

Перспективы развития здравоохранения Челябинской области во многом зависят от профессионализма и качества подготовки медицинских кадров как основного ресурса здравоохранения. Главная роль в обеспечении населения доступной и качественной медицинской помощью отводится специалистам с высшим и средним медицинским образованием.

По состоянию на 1 января 2020 г. численность врачей в государственных и муниципальных медицинских организациях Челябинской области составила 14658 человек. За период с 2017 г. по 2019 г. количество врачей уменьшилось на 182 человека.

Численность среднего медицинского персонала составила 34080 человек. В сравнении с 2017 г. показатель уменьшился на 1552 человека (табл. 2).

Таблица 2

Состояние кадрового обеспечения системы здравоохранения
Челябинской области в 2017–2019 гг.

Наименование показателя	2017 год	2018 год	2019 год
Численность врачей всех специальностей	14840	14608	14658
На 10 000 человек населения	42,5	42	42,3
Численность среднего медицинского персонала	35632	34431	34080
На 10 000 человек населения	102	99,1	98,3

Согласно методикам расчёта потребности в медицинских кадрах, расчётный дефицит врачебных кадров составил 2947 человек, в том числе: специалистов (врачей) в условиях стационара – 1083 человека, в амбулаторных условиях – 1676 человек, специалистов скорой медицинской помощи – 188 человек. Специалистов со средним медицинским образованием – 1199 человек, из них: в амбулаторных условиях – 870 человек, в стационаре профицит 6 человек, специалистов скорой медицинской помощи – 329 человек.

Наиболее дефицитными врачебными специальностями в регионе остаются педиатрия, терапия, хирургия, анестезиология-реаниматология, травматология и ортопедия, общая врачебная практика, психиатрия, фтизиатрия, скорая медицинская помощь.

В российском здравоохранении традиционно существует дефицит медицинских кадров, на что обращается внимание многих учёных и практиков в работах и докладах. Причём данная проблема характерна для всех регионов страны, включая её столицу. «И, несмотря на то, что в областное здравоохранение в последние годы вложены огромные деньги, вследствие непродуманности политики в этой сфере наш регион, как и многие другие, попросту вымирает. Кадровая проблема в областном здравоохранении колоссальная, из-за чего дорогостоящее оборудование простаивает: не укомплектованы соответствующие подразделения, оказать полноценную медпомощь невозможно»⁶.

Одной из главных причин низкой укомплектованности штата и нехватки медицинских кадров, по мнению Созаруковой Ф. М., является недостаточно высокий уровень оплаты труда в системе здравоохранения в сравнении с рядом других отраслей экономики. При этом даже её повышение не всегда позволяет мотивировать медицинский персонал к увеличению производительности труда, по причине уже имеющейся перегрузки работой⁷.

Дефицит врачей и среднего медицинского персонала отмечен во всех типах медицинских организаций и на всех уровнях оказания медицинской помощи, в том числе в медицинских организациях, расположенных в сельской местности.

Для того чтобы устранить дефицит медицинских кадров, который касается преимущественно сельских территорий, в регионе действует программа «Земский доктор». За 2012–2017 гг. в сельские населённые пункты и рабочие посёлки Челябинской области переведены 566 врачей (70 врачей – в 2017 г.).

Министерством здравоохранения Челябинской области регулярно проводятся различные областные конкурсы «Лучший врач года», «Лучший средний медицинский работник», «Лучший по профессии». Каждый год выплачиваются премии Губернатора Челябинской области работникам здравоохранения, которые приурочены ко Дню медицинского работника.

⁶ Старостенко В.К., Кириллова С.В. Развитие муниципальных учреждений здравоохранения // Вестник Московского университета МВД России. 2018. № 2. С. 18.

⁷ Созарукова Ф.М. Кадровый дефицит специалистов здравоохранения: причины возникновения и пути решения // Вестник экспертного совета. 2018. № 4 (15). С. 104.

Кроме того, оказывается социальная поддержка студентам, обучающимся в высших медицинских учебных заведениях по целевым направлениям.

Совершенствование кадровой политики позволит обеспечить медицинские организации необходимым количеством специалистов, повысить их профессиональный уровень, что в конечном итоге приведёт к повышению качества и доступности медицинской помощи.

Рассмотрим следующий показатель функционирования системы здравоохранения в регионе – мощность амбулаторно-поликлинических учреждений. К амбулаторно-поликлиническим учреждениям относятся медицинские учреждения, которые осуществляют амбулаторный приём (поликлиники; амбулатории; диспансеры; поликлинические отделения, входящие в состав больничных учреждений).

В амбулаторно-поликлинических учреждениях учитывается их мощность, то есть число посещений в смену. Этот показатель указывается в проектной документации, а при его отсутствии рассчитывается как частное от деления фактически занимаемой площади на нормативный показатель площади.

Таким образом, по сравнению с 2010 г., в 2019 г. количество посещений амбулаторно-поликлинических учреждений в регионе увеличилось на 11,9%.

Перейдём к следующему показателю – числу больничных коек в расчёте на 10 000 человек населения. В число больничных учреждений входят учреждения, которые осуществляют медицинское обслуживание госпитализированных больных. Это больницы, медсанчасти и диспансеры со стационарами, а также прочие учреждения, имеющие больничные койки.

В больничных учреждениях учёту подлежат койки, оснащённые необходимым инвентарём и готовые принять больных, независимо от того, заняты они больными или нет.

Итак, если в 2010 г. количество больничных коек на 10 000 человек населения составило 94, то к концу 2019 г. – 73,9. Таким образом, по данному показателю произошло сокращение в 1,3 раза.

Анализ основных показателей функционирования здравоохранения в Челябинской области показал, что на данный период ещё имеются ключевые проблемы, которые препятствуют эффективной реализации государственной политики в сфере здравоохранения и улучшению показателей состояния здоровья населения среди них:

- увеличение общей заболеваемости населения;
- ухудшение демографических показателей главным образом за счёт снижения рождаемости;
- дефицит медицинских работников;
- сокращение количества больничных учреждений;
- увеличение нагрузки на амбулаторно-поликлинические учреждения.

В целях улучшения качества и обеспечения доступности медицинской помощи оказываемой населению Челябинской области необходимо решение следующих задач:

- сделать приоритетными такие направления как профилактика и первичная медико-санитарная помощь;
- достичь наивысшего уровня при оказании специализированной медицинской помощи;
- повысить эффективность службы родовспоможения и детства;
- продолжить развитие реабилитационного лечения и оказания помощи в санаторно-курортных условиях;
- продолжить работу по привлечению высококвалифицированных медицинских работников.

Подводя итог вышесказанному, можно сделать вывод о том, что без решения ключевых проблем и задач, требующих комплексного программного подхода, улучшить основные демографические показатели и показатели здоровья населения невозможно. Кроме того, возникнет риск их ухудшения, что в конечном счёте негативным образом скажется на социально-экономическом развитии Челябинской области.

РАСХОДЫ НА НАЦИОНАЛЬНУЮ ЭКОНОМИКУ В СОСТАВЕ КОНСОЛИДИРОВАННОГО БЮДЖЕТА РЕСПУБЛИКИ МАРИЙ ЭЛ

Куликова Я.А. – студентка, ФГБОУ ВО «Поволжский государственный технологический университет»

Научный руководитель: Леухина Т.Л. – к.э.н., доцент, ФГБОУ ВО «Поволжский государственный технологический университет»

Аннотация

В статье рассматриваются различные точки зрения на расходы консолидированных бюджетов разных субъектов. Проводится анализ структуры и динамики расходов консолидированного бюджета на национальную экономику на примере данных Республики Марий-Эл за 2018-2020 гг.

Проблема консолидированного бюджета, его доходов и расходов остается весьма значимой, так как на основе анализа консолидированного бюджета Российской Федерации, ее субъектов и регионов можно судить о ситуации в целом, в экономической литературе и прессе эта проблема освещается довольно подробно. Актуальность выбранной для исследования темы заключается в первостепенной важности бюджета для функционирования национальной экономики, в его формировании и представлении, регулирующей роли в применении валового внутреннего продукта.

Объектом научного исследования являются расходы на национальную экономику консолидированного бюджета Республики Марий Эл (далее - РМЭ). Методологической основой исследования является диалектический метод познания. Также был широко использован инструментарий статистического анализа структуры.

Ключевые понятия для нашего исследования – это расходы, консолидированный бюджет. На основании ст. 6 Бюджетного кодекса Российской Федерации¹ под расходами понимаются «выплачиваемые из бюджета денежные средства, за исключением средств, являющихся в соответствии с настоящим Кодексом источниками финансирования дефицита бюджета. Консолидированный бюджет - свод бюджетов бюджетной системы

¹ Бюджетный кодекс Российской Федерации [Электронный ресурс] от 31.07.1998 № 145-ФЗ (ред. от 22.12.2020). [Электронный ресурс]. URL: www.consultant.ru/document/cons_doc_LAW_19702 (дата обращения: 08.03.2021 г.).

Российской Федерации на соответствующей территории (за исключением бюджетов государственных внебюджетных фондов) без учета межбюджетных трансфертов между этими бюджетами».

На сегодняшний день существуют работы, посвященные вопросам в области расходов в составе консолидированного бюджета, которые отражены в следующих научных статьях.

Павлюкевич А.С. и Мельникова В.А. в статье «Структура и динамика доходов и расходов консолидированного бюджета РФ»² в части расходов проанализировали показатели структуры и динамики расходов консолидированного бюджета Российской Федерации за 2016 и 2017 гг. и обнаружили склонности изменения расходов в расходной части по отдельным статьям. В простой, краткой и удобной для понимания форме изложены анализ структуры расходов: направления расходов консолидированного бюджета, удельный вес каждого в составе, а также проблемы формирования расходной части, сделаны выводы о состоянии бюджетной системы России. В научной статье сделан вывод, что «в расходной части бюджета, несмотря на значительный удельный вес социальных расходов, главной проблемой остается тот факт, что закрепление этих расходов согласно бюджетному законодательству приходится в основном на региональный и местный уровни», с которым следует согласиться.

Авторами Бойко М.Д., Глухова Т.А., Костина О.И. в статье «Расходы консолидированного бюджета Калужской области: анализ, тенденции, перспективы»³ рассматривается значимость регионального бюджета в социально-экономическом развитии на примере Калужской области и проанализированы направления исполнения расходов консолидированного бюджета данной области с 2013 г. по 2017 плановый год. Прежде чем перейти к описанию статей расходования, приводится классификация расходов по различным признакам. Анализируя динамику, плановые задачи бюджетной политики региона менялись в зависимости от появления тех или иных

² Павлюкевич, А.С. Структура и динамика доходов и расходов консолидированного бюджета РФ [Электронный ресурс] // Стратегия социально-экономического развития общества: управленческие, правовые, хозяйственные аспекты. 2018. № 8. С. 60-64. [Электронный ресурс]. URL: elibrary.ru/item.asp?id=36659258 (дата обращения: 22.03.2021 г.).

³ Бойко, М.Д. Расходы консолидированного бюджета Калужской области: анализ, тенденции, перспективы [Электронный ресурс] // Финансирование и кредитование российского бизнеса: региональный опыт, проблемы, перспективы. 2017. № 12 С. 12-14. [Электронный ресурс]. URL: elibrary.ru/item.asp?id=30610484 (дата обращения: 22.03.2021 г.).

тенденций. Авторы статьи делают вывод о том, что «в 2017 году основными направлениями расходов консолидированного бюджета Калужской области являются: расходы на национальную экономику, образование и социальную политику. При этом проанализировав данные, наблюдается тенденция к увеличению расходов на национальную экономику и социальную политику. В регионе осуществляется активная поддержка предпринимательства и инвестиционной активности».

Горбуновой И.А. и другими соавторами в статье «Анализ динамики структуры расходов консолидированного бюджета Российской Федерации и бюджетов государственных внебюджетных фондов»⁴ раскрыты теоретические основы консолидированного бюджета, проведен анализ расходов консолидированных бюджетов за 2013-2016 гг. и выявлены приоритетные направления в политике государства.

Приводя таблицу структуры расходов консолидированного бюджета Российской Федерации и бюджетов государственных внебюджетных фондов в указанный выше период, делается вывод, что расходы растут, в особенности части обслуживания государственного и муниципального долга, а также национальной экономики, что наблюдалось в 2014 г. в связи с расходами на антикризисные меры. Далее в статье рассматривается структура консолидированного бюджета Российской Федерации и бюджетов государственных внебюджетных фондов во все тот же период времени и говорится о том, что доля расходов на национальную экономику возрастает, а национальная экономика никак не поменяла свою долю в бюджете. В краткой и удобной для понимания форме проводится таблица расходов по пяти основным направлениям с целью выявления приоритетов в политике государства, которые в динамике сместились в сторону национальной безопасности больше, нежели в сторону социальной сферы. В целом, публикация дает достаточно полное представление о консолидированном бюджете РФ и бюджетах государственных внебюджетных фондов, структуре расходов, определена и установлена значимость различных направлений политики государства.

⁴ Горбунова И.А. Анализ динамики структуры расходов консолидированного бюджета Российской Федерации и бюджетов государственных внебюджетных фондов // Аллея науки. 2018. № 5 С. 244-248. [Электронный ресурс]. URL: www.elibrary.ru/item.asp?id=35153188 (дата обращения: 23.03.2021 г.).

Зеленова А.В., Чернявская А.В. в статье «Статистический анализ расходов консолидированного бюджета Ставропольского края»⁵ затрагивают тему сбалансированности бюджета и способы его достижения, анализируют данные консолидированного бюджета. Согласно сведениям, в период 2012-2016 гг. проявляется преобладание расходов над доходами, однако есть и положительная тенденция последних годов к сокращению дефицита бюджета. Авторами выявляется недостаточность сбалансированности бюджета Ставропольского края, которая определяется равенством доходной и расходной частей. В статье детально проанализированы направления расходования консолидированного бюджета и сделан вывод, что в «период за 2015-2016 гг. самое большое увеличение расходов пришлось на общегосударственные и национальные расходы, а уменьшение на сферу образования». Перечисляя меры достижения сбалансированности бюджета, в результате которых постепенно снизился государственный долг, авторами говорится о том, что «бюджеты 2018 и 2019 г. утверждены с превышением доходов над расходами». Вследствие чего Ставропольский край занимает нишу регионов со значительным качеством управления региональными финансами.

Авторами Решиев С.С., Хазбулатов А.Л. статьи «Анализ основных характеристик расходной части консолидированного бюджета Чеченской Республики в 2011–2016 годы»⁶ рассматриваются основные характеристики расходных статей консолидированного бюджета, выявляются основные проблемы и предлагаются определенные меры по совершенствованию характеристик консолидированного бюджета Республики.

В статье представлена таблица расходов консолидированных бюджетов регионов Юга России в 2011–2016 гг., из которой видно, что Чеченская Республика за исследуемый период в целом занимает 2-е место среди регионов Юга России. Далее авторами приводятся рисунки расходов в консолидированных бюджетах регионов Юга России по основным направлениям. Например, Чеченская Республика занимает 1-е место по

⁵ Зеленова, А. В. Статистический анализ расходов консолидированного бюджета Ставропольского края // International scientific news 2017: сборник научных трудов XXVIII Международной научно-практической конференции. 2017. № 12. С. 296-299. [Электронный ресурс]. URL: www.elibrary.ru/item.asp?id=35275241 (дата обращения: 23.03.2021 г.).

⁶ Решиев, С.С. Анализ основных характеристик расходной части консолидированного бюджета Чеченской Республики в 2011–2016 годы // Вестник Чеченского государственного университета. 2019. № 2 С. 33-45. [Электронный ресурс]. URL: www.elibrary.ru/item.asp?id=38572612 (дата обращения: 24.03.2021 г.).

расходам на общегосударственные вопросы в консолидированном бюджете в связи с высоким уровнем занятости на государственной службе, но имеет неуравновешенную динамику затрат на национальную экономику, социально-культурные мероприятия, здравоохранение и социальную политику. Также Чеченская Республика имела отрицательную динамику расходов на жилищно-коммунальное хозяйство: в 2011-2012 гг. значения этого показателя были высокие, в 2013-2016 гг. были существенно ниже и в целом положительную динамику расходов на образование: в 2011-2015 гг. динамика показателя прослеживалась положительной, в 2016 г. — отрицательной. Объединяя все вышесказанное, следует отметить, что динамика расходов консолидированного бюджета Чеченской Республики в совокупности в неустойчивом положении.

Перейдем к практической части исследования.

Для более детального анализа данной темы проанализируем структуру расходов на национальную экономику в составе консолидированного бюджета РМЭ за 2018 – 2020 гг. и представим в таблице 1.

Таблица 1

Анализ состава и структуры расходов на национальную экономику в составе консолидированного бюджета РМЭ за 2018-2020 гг.

№	Показатель	2018 г		2019 г		2020 г	
		млрд. руб.	доля, %	млрд. руб.	доля, %	млрд. руб.	доля, %
1	Общеэкономические вопросы	0,14	2,98%	0,16	2,15%	0,18	1,74%
2	Воспроизводство минерально-сырьевой базы	0,001	0,02%	0,001	0,01%	0,001	0,01%
3	Сельское хозяйство и рыболовство	1,32	27,54%	1,11	15,26%	2,02	19,72%
4	Водное хозяйство	0,04	0,85%	0,08	1,07%	0,05	0,46%
5	Лесное хозяйство	0,21	4,36%	0,27	3,68%	0,25	2,47%
6	Транспорт	0,18	3,75%	0,34	4,71%	0,40	3,91%
7	Дорожное хозяйство (дорожные фонды)	2,50	52,28%	4,75	65,43%	6,45	62,99%

Продолжение таблицы 1

8	Связь и информатика	0,15	3,13%	0,14	1,99%	0,16	1,60%
9	Другие вопросы в области национальной экономики	0,24	5,09%	0,41	5,71%	0,73	7,10%
	Итого	4,79	100,00%	7,26	100,00%	10,24	100,00%

Исходя из данных таблицы 1, видно, что самая большая доля расходов на национальную экономику в составе консолидированного бюджета РМЭ приходится на дорожное хозяйство (дорожные фонды), которая в 2020 г. составила 62,99% от всех расходов или 6,45 млрд руб., в 2019 г. – 4,75 млрд руб. (65,43%), в 2018 г. – 2,50 млрд руб. (52,28%).

Данные таблицы показывают, что расходы на сельское хозяйство и рыболовство также имеют весомую долю в рассматриваемый период. Расходы на общеэкономические вопросы с каждым годом увеличивались и составили в 2018 г. – 0,14 млрд руб., в 2019 г. – 0,16 млрд руб., в 2020 г. – 0,18 млрд руб. Наименьшую долю расходов на национальную экономику занимает воспроизводство минерально-сырьевой базы, и остается практически постоянными (0,001 млрд руб.). Удельный вес расходов на водное хозяйство в общей сумме расходов аналогично имеет малую долю (0,85% в 2018 г., 1,07% в 2019 г. и 0,46% в 2020 г.). Расходы на лесное хозяйство, связь и информатику остаются почти неизменными за анализируемый период (0,21 млрд руб. и 0,15 млрд руб. в 2018 г., 0,27 млрд руб. и 0,14 млрд руб. в 2019 г. и 0,25 млрд руб. и 0,16 млрд руб. в 2020 г. соответственно). А если говорить о расходах на транспорт и другие вопросы в области национальной экономики, то затраты на них примерно на том же уровне остальных расходов на национальную экономику.

На основании статей расходов произведен анализ динамики расходов на национальную экономику в составе консолидированного бюджета РМЭ за 2018-2020 гг., который представлен в таблице 2.

Таблица 2

Анализ динамики расходов на национальную экономику в составе
консолидированного бюджета РМЭ за 2018-2020 гг.

№	Показатель	Абсол. откл., млрд. руб.		Относит. откл., %	
		2019 г. к 2018 г.	2020 г. к 2019 г.	2019 г. к 2018 г.	2020 г. к 2019 г.
1	Общеэкономические вопросы	0,01	0,02	109,43%	114,11%
2	Воспроизводство минерально-сырьевой базы	0,00	0,00	99,45%	99,38%
3	Сельское хозяйство и рыболовство	-0,21	0,91	83,96%	182,28%
4	Водное хозяйство	0,04	-0,03	190,51%	61,22%
5	Лесное хозяйство	0,06	-0,01	127,63%	94,61%
6	Транспорт	0,16	0,06	190,25%	117,04%
7	Дорожное хозяйство (дорожные фонды)	2,24	1,70	189,63%	135,82%
8	Связь и информатика	-0,01	0,02	96,10%	113,69%
9	Другие вопросы в области национальной экономики	0,17	0,31	170,15%	175,44%
	Итого	2,47	2,98	151,53%	141,06%

При анализе наблюдается заметное увеличение расходов на водное хозяйство в 2019 г. и сельское хозяйство в 2020 г. Прирост за анализируемый период составил 90,51% и 82,28% или 0,04 млрд руб. и 0,91 млрд руб. соответственно в абсолютном выражении. Немного меньше возросли расходы на транспорт (на 90,25% в 2019 г. по сравнению с предыдущим годом) и другие вопросы в области национальной экономики (на 75,44% в 2020 г. к 2019 г.). Расходы на дорожное хозяйство в течение всего рассматриваемого периода характеризовались значительными темпами увеличения (на 89,63% в 2019 г. и 35,82% в 2020 г.). Расходы на лесное хозяйство возросли в 2019 г. на 27,63%, а в 2020 г. сократились на 5,39%. Расходы на воспроизводство минерально-сырьевой базы с каждым годом сокращались: сначала на 0,55%, затем на 0,62%. В динамике расходы на общеэкономические вопросы за анализируемый период выросли на 9,43% или на 0,01 млрд руб. в 2019 г. по сравнению с 2018 г. и на 14,11% или 0,02 млрд руб. в 2020 г. по сравнению с 2019 г. Что касается связи и информатики, то расходы на них в 2019 г. снизились на 0,01 млрд руб., а в 2020 г. возросли по сравнению с 2019 г. на 0,02 млрд руб.

Проанализировав структуру и динамику расходов консолидированного бюджета РМЭ, можно сделать общий вывод о возрастании расходной части на национальную экономику от года к году.

Таким образом, региональный бюджет в РМЭ – централизованный фонд финансовых ресурсов региона, одним из главных каналов доведения до населения конечных результатов производства. Из этих бюджетов финансируется развитие отраслей, которые являются важным компонентом обеспечения жизнедеятельности населения.

Состав и структуру расходной части бюджета следует постоянно анализировать с целью своевременного принятия управленческих решений, направленных на сокращение расходной части бюджета. А также обратить внимание на возможные источники финансирования дефицита бюджета в будущем.

СИСТЕМА ДОКУМЕНТООБОРОТА ПРИ ВЕДЕНИИ УЧЕТА В БЮДЖЕТНОЙ СФЕРЕ

Леухина Т.Л. – к.э.н., доцент ФГБОУ ВО «Поволжский государственный технологический университет»»

Аннотация

Раскрыты основные понятия, используемые при написании статьи. Проведен критический анализ научных работ, отражающих современные требования к документообороту учетного процесса. Проанализированы требования федеральных стандартов бухгалтерского учета для бюджетной сферы, других нормативных актов в части первичного оформления документов, систематизации информации в регистрах учета их движении. Схематически представлены формы документооборота в учетной системе организаций бюджетной сферы.

Учетный процесс в бюджетной сфере периодически подвергается существенным изменениям. В настоящее время это обусловлено вступлением в действие новых федеральных стандартов, основанных на международных требованиях, а также цифровизацией документооборота. Все это обусловило выбор темы исследования.

Объектом исследования научной статьи выступает документооборот в системе учета организаций бюджетной сферы. При написании работы

использованы общенаучные методы и специальные методы. Среди общенаучных методов были использованы научная абстракция, анализ и синтез, а также логическое знание. Среди специальных методов были использованы: метод сбора информации, методы обработки информации, методы обоснований.

Для достижения цели работы необходимо раскрытие следующего понятийного аппарата:

– «электронный документ – документированная информация, представленная в электронной форме, то есть в виде, пригодном для восприятия человеком с использованием электронных вычислительных машин, а также для передачи по информационно-телекоммуникационным сетям или обработки в информационных системах»¹. Данное понятие в настоящее время является неотъемлемым элементом учетной системы государственного сектора;

– «электронная подпись – информация в электронной форме, которая присоединена к другой информации в электронной форме (подписываемой информации) или иным образом связана с такой информацией и которая используется для определения лица, подписывающего информацию»². Представление названной категории позволяет связать документ, составленный в электронной форме с лицом, составившим и ответственным за составление первичного документа.

Вопросам применения учетной документации, ее движению между структурными подразделениями организации бюджетной сферы, между организацией и ее учредителем, финансовым органом и контрагентами в свете современных преобразований посвящены научные работы современных ученых и практиков из бюджетной сферы.

Практическую значимость имеет содержание статьи Е.Н. Михайловой, опубликованной в журнале «Советник в сфере образования»³. Так, автором указывается на необходимость применения электронных учетных документов,

¹ Об информации, информационных технологиях и о защите информации [Электронный ресурс]: федеральный закон от 27.07.2006 № 149-ФЗ (ред. от 30.12.2020). URL: cloud.consultant.ru (дата обращения: 24.02.2021 г.)

² Об электронной подписи [Электронный ресурс]: федеральный закон от 06.04.2011 N 63-ФЗ (ред. от 08.06.2020) (с изм. и доп., вступ. в силу с 01.01.2021). URL: cloud.consultant.ru (дата обращения: 24.02.2021 г.).

³ Михайлова, Е.Н. Новая первичка для госучреждений - 2020: электронный формат (Часть 1-я) // Советник в сфере образования. 2020. № 8. [Электронный ресурс]. URL: cloud.consultant.ru (дата обращения: 24.02.2021 г.).

описывается порядок применения новых форм первичных документов и регистров учета применительно к разным субъектам бюджетной сферы, приводятся их примеры.

Практикующий аудитор В. Никитин в научной статье⁴ значительное внимание уделил аспектам хранения документов в зависимости от их вида, в том числе составленных в электронной форме.

Эксперт журнала «Учреждения культуры и искусства: бухгалтерский учет и налогообложение» М. Алексеева в своей статье⁵ описала общие правила формирования графика документооборота, основные этапы его разработки, привела образец его заполнения. Стоит отметить, что содержание работы соответствует требованиям действующих нормативных актов и имеет практические примеры, тем самым работа интересна как ученым, занимающимся исследованиями, так и работникам бухгалтерии бюджетной сферы.

Л. Морозова в научной статье «Изменения в первичных документах: приоритет электронных форм»⁶ осветила вопросы общие положения по заполнению первичных учетных документов и регистров бухучета, которые соответствуют дополнительным нормам, обусловленными действующими нормативными актами. Автор представил описание электронных первичных документов с указанием цели их использования, а также применение действующих форм первичных документов и учетных регистров на бумажных носителях в свете новых требований, утвержденных федеральными стандартами для бюджетной сферы.

Таким образом, реакции практиков в области учета в бюджетной сфере на изменения в части документооборота на рубеже 2020-2021 г., и их видение проблемных вопросов нашли отражение в научных журналах. Однако в ходе внедрения новых форм документации, их оформлении, движении, и т. п. возникают и будут встречаться и другие вопросы, требующие обоснования.

⁴ Никитин, В. Электронный документооборот в бухгалтерии // Казенные учреждения: бухгалтерский учет и налогообложение. 2019. № 8. [Электронный ресурс]. URL: cloud.consultant.ru (дата обращения: 24.02.2021 г.).

⁵ Алексеева, М. Как составить график документооборота в бухгалтерии? // Учреждения культуры и искусства: бухгалтерский учет и налогообложение. 2020. №5. [Электронный ресурс]. URL: cloud.consultant.ru (дата обращения: 24.02.2021 г.).

⁶ Морозова, Л. Изменения в первичных документах: приоритет электронных форм // Учреждения культуры и искусства: бухгалтерский учет и налогообложение. 2020. №8. [Электронный ресурс]. URL: cloud.consultant.ru (дата обращения: 24.02.2021 г.).

Система документооборота в организациях бюджетной сферы должна быть утверждена в составе учетной политики в виде отдельного раздела или как самостоятельный внутренний стандарт. Это требование закреплено в двух федеральных стандартах:

- СГС «Учетная политика, оценочные значения и ошибки»⁷;
- СГС «Концептуальные основы бухгалтерского учета и отчетности организаций государственного сектора»⁸.

Стоит отметить, что изначально названными стандартами было предусмотрено отражение фактов хозяйственной жизни в системе учета бюджетной сферы и их документооборот только на бумажном носителе, как и было прежде, до 2018-2019 гг., до вступления нормативных актов в действие. Существенным нормативным изменением с 1 января 2021 г. явилось внедрение в деятельность организаций электронного документооборота. Причем вся законодательно-нормативная база, регулирующая бюджетный учет и учет в бюджетных организациях, соответствует названным требованиям, тем самым обеспечивается единство требований бухгалтерского учета.

Так, в п 5. Федерального закона «О бухгалтерском учете» от 06.12.2011 г. № 402-ФЗ⁹ указано, что «первичный учетный документ составляется на бумажном носителе и (или) в виде электронного документа, подписанного электронной подписью». Описанное положение изначально было заложено в бухгалтерский закон.

Важным дополнением в системе документооборота является появление новых форм первичных документов и регистров и их внедрение в систему электронного документооборота не позднее 1 января 2021 г. Данное требование основано на положениях Приказа Минфина России от 15.06.2020 № 103н¹⁰, которым были внесены дополнения в Приказ Минфина России №

⁷ Об утверждении федерального стандарта бухгалтерского учета для организаций государственного сектора «Учетная политика, оценочные значения и ошибки»: приказ Минфина России от 30.12.2017 № 274н (ред. от 19.12.2019). [Электронный ресурс]. URL: cloud.consultant.ru (дата обращения: 24.02.2021 г.).

⁸ Об утверждении федерального стандарта бухгалтерского учета для организаций государственного сектора «Концептуальные основы бухгалтерского учета и отчетности организаций государственного сектора»: приказ Минфина России от 31.12.2016 № 256н (ред. от 30.06.2020). [Электронный ресурс]. URL: cloud.consultant.ru (дата обращения: 24.02.2021 г.).

⁹ О бухгалтерском учете [Электронный ресурс]: федеральный закон от 06.12.2011 № 402-ФЗ (ред. от 26.07.2019). [Электронный ресурс]. URL: cloud.consultant.ru (дата обращения: 24.02.2021 г.)

¹⁰ О внесении изменений в приложения № 1 - 5 к приказу Министерства финансов Российской Федерации от 30 марта 2015 г. № 52н «Об утверждении форм первичных учетных документов и регистров бухгалтерского учета, применяемых органами государственной власти (государственными органами), органами местного

52н, регламентирующий унифицированные формы документации для целей учета. Так, в нормативном акте указывается на то, что документы, которые фиксируют факты хозяйственной жизни в учетной системе, оформляются электронным документом, который должен быть подписан квалифицированной электронной подписью.

Обязательно должны применять электронные документы, формы которых унифицированы, учреждения, ведущие централизованный бюджетный учет. Следовательно, автономные и бюджетные учреждения самостоятельно принимают решения об использовании документооборота, как и раньше, т.е. на бумажных носителях, так и с использованием документов в электронной форме.

К нормативному акту, действие которого применимо ко всем типам организаций бюджетной сферы, относится Приказ Минфина № 157н¹¹, которым также предусмотрено использование электронного документооборота. Новым положением названного нормативного акта являются аспекты, касающиеся оформления кассовых документов в электронной форме, а также перечня цифровых первичных документов и регистров учета, который соответствует списку Приказа Минфина № 52н.

Анализ законодательно-нормативной базы, регулирующей учет в организациях бюджетной сферы, позволяет представить схему форм документооборота (рис. 1).

самоуправления, органами управления государственными внебюджетными фондами, государственными (муниципальными) учреждениями, и Методических указаний по их применению»: приказ Минфина России от 15.06.2020 № 103н.). [Электронный ресурс]. URL: cloud.consultant.ru (дата обращения: 24.02.2021 г.).

¹¹ Об утверждении Единого плана счетов бухгалтерского учета для органов государственной власти (государственных органов), органов местного самоуправления, органов управления государственными внебюджетными фондами, государственных академий наук, государственных (муниципальных) учреждений и Инструкции по его применению [Электронный ресурс]: приказ Минфина России от 01.12.2010 № 157н (ред. от 14.09.2020). [Электронный ресурс]. URL: cloud.consultant.ru (дата обращения: 24.02.2021 г.).



Рисунок 1. Формы документооборота в учетной системе организаций бюджетной сферы

За теми учреждениями, которые ведут учет самостоятельно, остается обязанность вести документооборот на бумажных носителях. Совершенные факты хозяйственной жизни должны отражаться на унифицированных формах документации, утвержденных Приказом Минфина №52н, а также на собственно разработанных первичных документах, в которых присутствует полный перечень реквизитов, утвержденных СГС «Концептуальные основы бухгалтерского учета и отчетности организаций государственного сектора». Это касается, прежде всего, автономных и бюджетных учреждений.

До 2021 г. должны были перейти на электронный документооборот учетных документов централизованные бухгалтерии, которым были переданы функции по ведению бюджетного учета, а также учреждения, обслуживаемые централизованными бухгалтериями. Указанное требование касается в обязательном порядке казенных учреждений. Это обусловлено положениями части 10.1 ст. 161 Бюджетного кодекса Российской Федерации¹², согласно которым данный тип учреждения по согласованию с главным распорядителем бюджетных средств, в ведении которого оно находится, на основании

¹² Бюджетный кодекс Российской Федерации [Электронный ресурс] от 31.07.1998 № 145-ФЗ (ред. от 22.12.2020). URL: <https://cloud.consultant.ru> (дата обращения: 24.02.2021 г.).

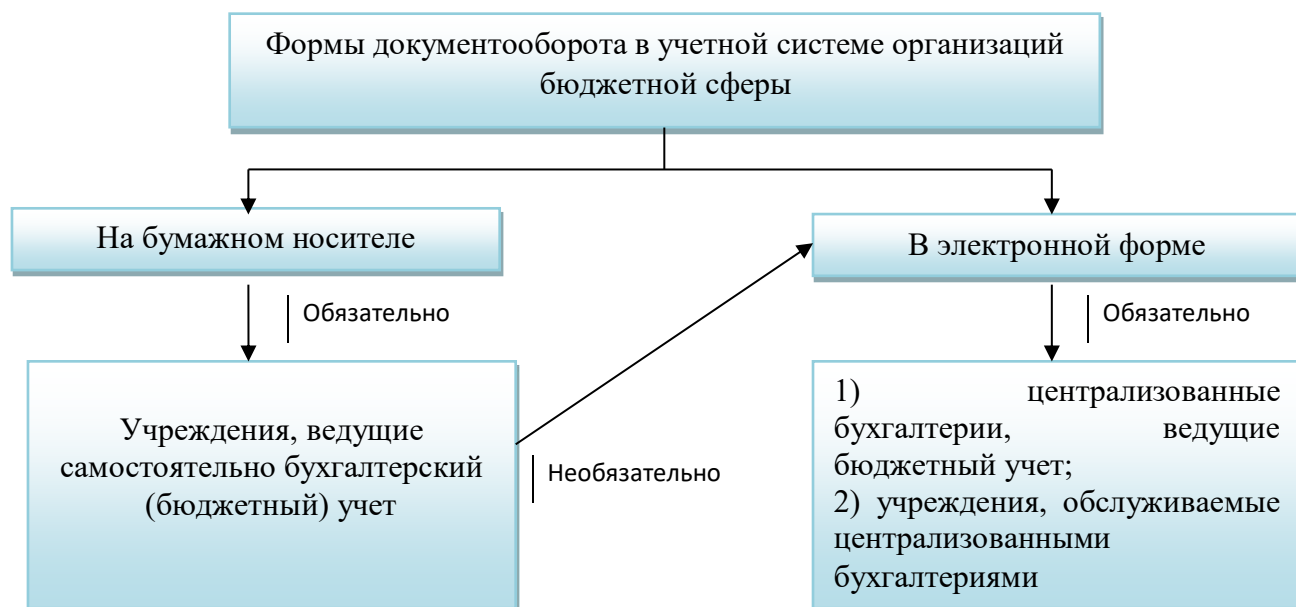
договора (соглашения) вправе передать иному государственному (муниципальному) учреждению полномочия по ведению бюджетного учета и формированию бюджетной отчетности.

Если автономные и бюджетные учреждения передали полномочия по ведению бухгалтерского учета централизованной бухгалтерии, то применять электронный документооборот является их правом, а не обязанностью.

Таким образом, новшества в системе документооборота в бюджетной сфере касаются централизованных бухгалтерий, что было определено путем анализа законодательно-нормативной базы в бюджетной сфере.

СИСТЕМАТИЗАЦИЯ ФАКТОРОВ ЦИФРОВОГО РАЗВИТИЯ БРЯНСКОЙ ОБЛАСТИ

Логачева Н.А. – аспирантка, ФГБОУ ВО «Брянский государственный инженерно-технологический университет»

Научный руководитель: Кулагина Н.А. – д.э.н., профессор, ФГБОУ ВО «Брянский государственный инженерно-технологический университет»

Аннотация

В статье рассматриваются методы анализа факторов, влияющих на процессы цифровой трансформации. Отдельное внимание уделено экспертной экспресс-оценке факторов, влияющих на уровень цифрового развития региона и практической апробации на примере Брянской области

Цифровая трансформация общества затрагивает все стороны хозяйственной деятельности и выступает необходимым условием пространственного развития регионов страны и экономики России в целом¹.

Отличие цифровой экономики от традиционной экономики заключается, прежде всего, в обработке больших массивов информации на основе современных цифровых технологий- методов машинного обучения, облачных вычислений, искусственного интеллекта и т. д. Это приводит к трансформации привычной системы взаимоотношений между тремя важнейшими группами: органы власти- население- бизнеса, способствует активизации инновационного потенциала и поиску новых инструментов роста экономики регионов как неотъемлемой составляющей экономики страны².

Перед органами государственной власти стоит важнейшая задача обеспечить достижение целевых показателей региональных проектов по цифровизации, что предполагает совершенствование действующих процессов коммуникаций для оперативности принимаемых управленческих решений³.

На цифровую трансформацию региона оказывает влияние значительное число системообразующих факторов, так как уровень цифрового развития

¹ Публичное управление в условиях цифровой глобализации/ Под. Ред. А.В. Полянина, Орел.: Изд-во Среднерусского института управления- филиала РАНХиГС, 2020. 268 с.

² Моисеев Н.А., Трындына Н.С. Анализ цифрового и инновационного потенциала Российской экономики // Инновации, 2019. №10 (252). С.130-136.

³ Кулагина Н.А., Чепикова Е.М., Носкин С.А. Оценка возможности повышения эффективности системы государственного управления с учетом применения цифровых технологий// Российский экономический интернет-журнал. 2019. № 4. С. 85.

является комплексным показателем, который, по мнению Кузовковой Т.А., Салютиной Т.Ю. и Кухаренко Е.Г.⁴, включает в себя три интегральных индикатора, каждый из которых состоит из обобщающих и частных показателей (рис.1):



Рисунок 1. Система интегральных показателей для комплексной оценки цифрового развития экономики и общества

Указанные выше обстоятельства предполагают комплексный анализ всей совокупности факторов, оказывающих влияние на цифровое развитие региональной хозяйственной системы для выявления стратегических точек роста с обязательной детализацией их и ранжированием. Это необходимо, в первую очередь, для обоснования стратегии региона в рамках реализации

⁴ Кузовкова Т.А., Салютина Т.Ю., Кухаренко Е.Г. Методические основы и результаты интегральной оценки цифрового развития экономики и общества // Электронный научный журнал «Век качества». 2019. №3. С. 106-122. URL: www.agequal.ru/pdf/2019/319007.pdf

национальных и региональных проектов по цифровой экономике.

Объектом исследования выступает цифровая экосистема региона, как необходимое условие процессов цифровой трансформации и обеспечения его конкурентоспособности.

Методологической основой для выполненного исследования являются теоретические разработки отечественных теоретиков и практиков в области цифровой трансформации. В частности, использовались, анализ, синтез, методы стратегического анализа, дедукции и индукции и т. д.

На практике используется значительный арсенал методов для стратегического анализа факторов макроокружения, непосредственного окружения и факторов внутренней среды, влияющих на процессы цифровизации, которые обобщены нами на рисунке 1.

Результативность стратегического анализа зависит от наличия полной информационной базы, что позволяет обеспечить комплексное исследование и оценить цифровой потенциал региона, наметить перспективы цифрового развития за счет использования перспективных цифровых технологий⁵.

Каждая из двух групп факторов, определяющих текущий уровень и перспективы цифровой трансформации, была оценена экспертами по шкале: 5 баллов- максимально-возможный уровень развития в регионе; 4 балла- высокий уровень развития в регионе; 3 балла- умеренный уровень развития в регионе; 2 балла- слабый уровень развития в регионе; 1 балла- начальный уровень развития в регионе.

⁵ Кулагина Н.А., Лысенко А.Н., Носкин С.А. Оценка региональных условий для развития кластера цифровой экономики // Бизнес. Образование. Право. 2020. № 3 (52). С. 76-80.



Рисунок 2. Методы стратегического анализа, используемые для выявления факторов, влияющих на процессы цифровизации региона

В результате стратегического анализа нами были обобщены факторы, определяющие уровень цифрового развития Брянской области, а также произведено их ранжирование на основе привлечения экспертного сообщества (табл.1).

Таблица 1

Оценка факторов, определяющих уровень цифрового развития
Брянской области

Группы укрупненных факторов	Входные факторы	Экспертная оценка текущего состояния
Группа факторов, влияющих на формирование цифрового потенциала	1.1 Наличие региональных цифровых сервисов в здравоохранении; 1.2 Наличие региональных цифровых сервисов в сфере физической культуры и спорта; 1.3 Наличие региональных цифровых сервисов в сфере туризма и культуры;	2 /5

Группы укрупненных факторов	Входные факторы	Экспертная оценка текущего состояния
	<p>1.4 Наличие региональных цифровых сервисов в сфере АПК;</p> <p>1.5 Наличие региональных цифровых сервисов в сфере экологии;</p> <p>1.6 Наличие региональных цифровых сервисов в промышленном секторе;</p> <p>1.7 Наличие региональных цифровых сервисов в транспортном секторе;</p> <p>1.8 Наличие региональных цифровых сервисов в сфере ТЭК и ЖКХ;</p> <p>1.9 Наличие региональных цифровых сервисов в сфере строительства</p> <p>1.10 Наличие региональных цифровых сервисов в образовании;</p> <p>1.11 Наличие интегрированных структур, объединяющих учебные заведения, компании ИТ- отрасли, научные и прочие организации;</p> <p>1.12 Наличие онлайн-сервисов по обучению цифровой грамотности;</p> <p>1.13 Наличие в регионе ИТ- компаний, в том числе разрабатывающих отечественное программное обеспечение;</p> <p>1.14 Обеспеченность ИТ- специалистами органов власти и бизнес-сообщества.</p>	
<p>Группа факторов, определяющих инициативы в области цифровизации</p>	<p>2.1 Нормативно-правовой механизм регулирования процессов цифровизации;</p> <p>2.2 Наличие координационного совета по цифровой экономике;</p> <p>2.3 Наличие в открытом доступе банка региональных проектов по цифровой трансформации;</p> <p>2.4 Наличие центров цифровых компетенций на базе учебных заведений региона;</p> <p>2.5 Наличие региональной программы поддержки ИТ- отрасли;</p> <p>2.6 Реализация программы цифровой грамотности в регионе;</p> <p>2.7 Наличие стратегии цифровизации региона;</p> <p>2.8 Наличие стратегий внедрения цифровых технологий в сектора экономики.</p>	<p>2/5</p>
	<p>Итого</p>	<p>4/10</p>

Как видим, комплексная оценка факторов по материалам Брянской области составила 4 из 10 возможных, что свидетельствует о том, что регион не обладает в настоящий момент развитым цифровым потенциалом и следует более активно инициировать процессы цифровизации с целью стратегического развития региона для обеспечения его конкурентоспособности и повышения уровня жизни населения.

В регионе имеются первые результаты реализации региональных проектов: создана система электронного документооборота между отдельными ведомствами, разработана интерактивная карта отходов, работают сервисы на прием в поликлинику, сервис госуслуг предоставляет обширный перечень услуг в электронном виде, в системе ЖКХ применяются проекты «умный дом» и т. д.

При этом, следует выделить и ряд так называемых «узких» мест. Например, в регионе отсутствует стратегия цифровой трансформации, не разработано ни одного нормативно-правового акта, регламентирующего процессы цифровизации, нет региональных программ поддержки предприятий IT- отрасли, наблюдаются незначительные инициативы учебных заведений по созданию центров цифровых компетенций, регион не участвует в федеральной программе по обучению населения и выдачи индивидуальных цифровых сертификатов и т. д.

Оценку факторов, определяющих уровень цифрового развития Брянской области целесообразно сопоставлять с рисками цифровизации, к наиболее существенным среди которых следует отнести:

- влияние пандемии Covid-19 на темпы роста экономики Брянской области;
- высокая дифференциация среди населения и предприятий бизнеса в плане пользования современными цифровыми платформами и сервисами;
- недостаточная обеспеченность населенных пунктов широкополосным интернетом и низкие темпы изменения ситуации в положительную сторону;
- отсутствие у населения инициативы в плане обучения цифровым компетенциям;
- нежелание руководства начинать процессы цифровой трансформации;

- недооценка региональных особенностей при разработке стратегии цифровизации региона;
- потеря персональных данных при предоставлении услуг в онлайн-формате;
- трудовой миграции населения, в том числе выпускников ИТ-специальностей;
- усиливающаяся конкуренция между крупными и средними ИТ-компаниями;
- медленные процессы обновления программного обеспечения в органах государственной и муниципальной власти на отечественное ПО;
- высокая стоимость лицензионного программного обеспечения;
- дефицита финансовых ресурсов на реализацию проектов по цифровизации отдельных секторов экономики;
- неравномерное распределение финансовых ресурсов в пользу отдельных проектов;
- пассивное сопротивление использованию инфраструктуры электронного правительства со стороны учреждений и организаций, подведомственных органам исполнительной власти и органам местного самоуправления муниципальных образований Брянской области;
- отсутствия налаженной системы взаимоотношений между учебными заведениями, профильными департаментами и органами власти в области реализации совместных проектных решений по цифровой трансформации.

В результате проведенного исследования факторов цифрового развития и возможных рисков, способных в дальнейшем перерасти в угрозы цифровому развитию региона, нами был сделан вывод о том, что необходимо разработка и утверждение на региональном уровне отдельного стратегического документа, определяющего векторы цифровой трансформации. Особое внимание в данном документе уделить стратегическим ориентирам исходя из состояния имеющегося цифрового потенциала и реальных возможностей региона.

Одним из обязательных элементов в стратегии является механизм управления рисками, который предполагает:

- мониторинг уровня цифрового потенциала и его прогноз под влиянием факторов социально-экономического развития;
- оценка этапов внедрения региональных проектов по цифровизации

с точки зрения затрат и полученных эффектов;

- мониторинг угроз цифровому развитию региона;
- оперативный анализ мероприятий по реализации Стратегии;
- своевременная корректировка мероприятий, предусмотренных в Стратегии, с позиции их актуальности и соответствия Стратегии социально-экономического развития региона;
- разработка программ развития онлайн-образования;
- оценка реальной потребности секторов экономики в IT-специалистах;
- прогнозирование потребностей населения в цифровых платформах и сервисах;
- оценка эффективности мероприятий по формированию цифровой экосистемы региона;
- создание центров взаимодействия учебных заведений, бизнес-сообщества и органов власти для выявления точек роста цифровой трансформации региона и предоставления соответствующей информации для принятия управленческих решений и т. д.

АНАЛИЗ РЕАЛИЗАЦИИ МУНИЦИПАЛЬНЫХ ПРОГРАММ НА ПРИМЕРЕ ПРОГРАММЫ «РАЗВИТИЕ АГРОПРОМЫШЛЕННОГО КОМПЛЕКСА В САФАКУЛЕВСКОМ РАЙОНЕ НА 2013-2020 ГОДЫ»

Латыпова Р.Ж. – студентка, ОУ ВО «Южно-Уральский технологический университет»

Научный руководитель: Алферова Л.В. – к.э.н., доцент, ОУ ВО «Южно-Уральский технологический университет»

Аннотация

В статье рассматриваются порядок реализации муниципальных программ, проводится оценка эффективности муниципальной программы «Развитие агропромышленного комплекса в Сафакулевском районе на 2013 - 2020 годы».

При решении сложных социально-экономических проблем используется программно-целевой метод, который подразумевает систему взаимосвязанных программных мер, направленных на достижение целей, связанных с устранением возникших проблем.

Целевая программа «Развитие агропромышленного комплекса в Сафакулевском районе на 2013 - 2020 годы» определяет районную аграрную политику в Сафакулевском районе на период с 2013 по 2020 гг., цели, задачи и направления развития сельского хозяйства, пищевой и перерабатывающей промышленности в Сафакулевском районе, финансовое обеспечение и механизмы реализации предусмотренных мероприятий, показатели их результативности¹.

В качестве основной цели реализации данной программы следует считать обеспечение населения качественными и безопасными продуктами питания, увеличение вклада Сафакулевского района в продовольственную безопасность Российской Федерации.

Оценка реализации программы осуществляется через достижение целевых индикаторов, представленных в таблице 1.

¹ Постановление Администрации Сафакулевского района от 07 февраля 2013 года № 32 «О муниципальной программе Сафакулевского района «Развитие агропромышленного комплекса в Сафакулевском районе на 2013-2020 годы»

Таблица 1

Целевые индикаторы муниципальной программы Сафакулевского района
«Развитие агропромышленного комплекса в Сафакулевском районе на 2013 –
2020 годы»

Наименование целевого индикатора	Единицы измерения	2013 год	2014 год	2015 год	2016 год	2017 год	2018 год	2019 год	2020 год
Индекс производства продукции сельского хозяйства в хозяйствах всех категорий (в сопоставимых ценах)	процентов к предыдущему году	140,8	102,3	101,4	100,4	101,6	100,6	101,2	100,8
Поступление основных средств в сельскохозяйственных организациях в действующих ценах	млн. рублей	58	158,8	309,68	40,64	41,70	42,87	44,15	45,56
Объем отгруженной пищевой продукции в действующих ценах	млн. рублей	7,51	8,08	8,72	9,45	10,25	11,12	12,07	13,12
Инвестиции в развитие перерабатывающих производств	млн. рублей	7	9	9	10	10	11	11	12
Рентабельность сельскохозяйственных организаций (с учетом субсидий)	процентов	10	10	11	11	12	12	12	12
Среднемесячная номинальная заработная плата в сельском хозяйстве (по сельскохозяйственным организациям, не относящимся к субъектам малого предпринимательства)	рублей	9050	9370	10580	12230	12880	13430	18100	19500

Период реализации программы составляет 8 лет с 2013 г. по 2020 г, в ходе которой не предусмотрено выделение отдельных этапов исполнения.

Реализация программы осуществляется через выполнение четырех основных подпрограмм, каждый из которых включает мероприятия. Перечень подпрограмм и мероприятий представлен на рисунке 1.



Рисунок 1. Основные подпрограммы и мероприятия

Программа финансируется за счет четырех источников финансирования: средства федерального бюджета – 433,695 млн рублей (20,7%), средства областного бюджета – 302,496 млн рублей (14,4%), средства муниципального бюджета – 12,877 млн рублей (0,6%), средства внебюджетных источников – 1351,57 млн рублей (64,3%). Динамика объемов финансирования представлена на рисунке 2.

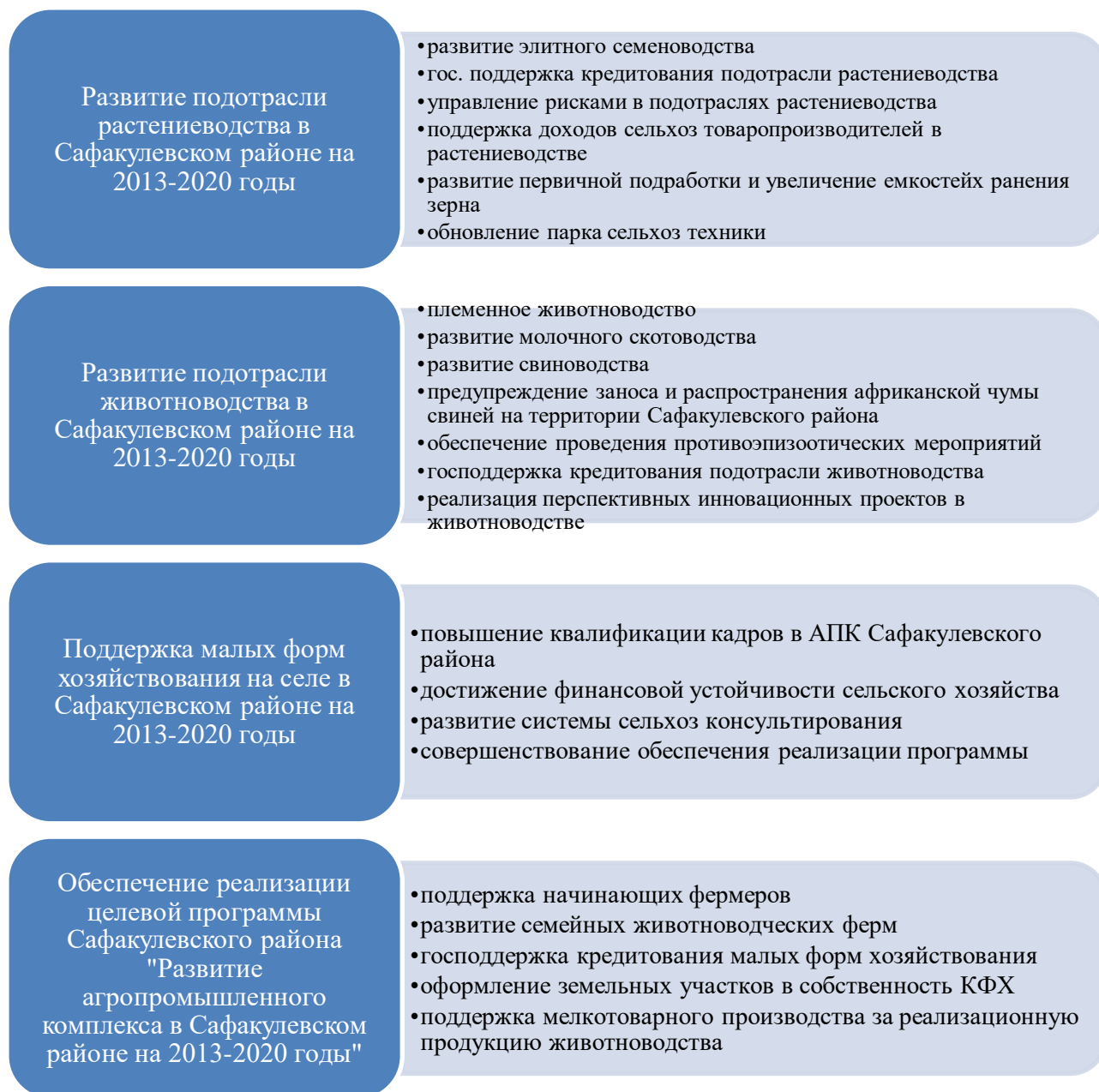

Рисунок 2. Динамика объемов финансирования муниципальной программы «Развитие Агропромышленного комплекса в Сафакулевском районе на 2013-2020 годы»

По итогам реализации программы производится оценка ее эффективности.

Оценка эффективности муниципальной программы проводится с целью обеспечения достижения оптимального соотношения затрат, заложенных в программу и результатов реализации².

В рамках реализации программы в период с 2013 г. по 2019 г. было выполнено 17 мероприятий из 19. Не выполнено 2 мероприятия, в связи с отсутствием финансирования из бюджета на эти цели и отсутствием желающих.

Оценка эффективности реализации муниципальной программы осуществляется путем присвоения каждому целевому индикатору соответствующего балла:

- 1) при выполнении целевого индикатора в пределах 97,0% – 103,0% от установленного значения (отклонение в пределах +/-3%) – 1 балл;
- 2) при перевыполнении целевого индикатора от установленного значения в пределах:

² Исатаева К.Б. Программно-целевое планирование и прогнозирование // Вестник университета Туран. 2016. № 4. С. 107-112

- на 3,1% - 10,0% - 2 балла;
- на 10,1% - 20,0% - 3 балла;
- более чем на 20,0% - 4 балла;

3) при невыполнении целевого индикатора от установленного значения в пределах:

- на 3,1% - 10,0% - минус 2 балла;
- более чем на 10,0% - минус 3 балла.

По результатам оценки эффективности реализации муниципальной программы могут быть сделаны следующие выводы:

- ожидаемая эффективность достигнута;
- ожидаемая эффективность не достигнута;
- эффективность снизилась по сравнению с предыдущим годом;
- эффективность находится на уровне предыдущего года;
- эффективность повысилась по сравнению с предыдущим годом³.

Таблица 2

Оценка целевых индикаторов муниципальной программы «Развитие Агропромышленного комплекса в Сафакулевском районе на 2013-2020 годы» за 2019 г.

Наименование целевого индикатора	Единица измерения	Значение целевого индикатора			
		Утверждено в муниципальной программе	Достигнуто	Отклонение, %	Оценка в баллах
Индекс производства продукции сельского хозяйства в хозяйствах всех категорий (в сопоставимых ценах)	процентов к предыдущему году	101,2	101,0	99,8	+1
Поступление основных средств в сельхозорганизациях в действующих ценах	млн. рублей	44,15	62,0	140,4	+4

³ Постановление Администрации города Кургана от 09 июля 2013 года № 4916 «О муниципальных программах»

Продолжение таблицы 2

Объем отгруженной пищевой продукции в действующих ценах	млн. рублей	12,07	4,803	39,8	-2
Инвестиции в развитие перерабатывающих производств	млн. рублей	11	3,885	35,3	-2
Рентабельность сельскохозяйственных организаций (с учетом субсидий)	процентов	12	27	225	+4
Среднемесячная номинальная заработная плата в сельском хозяйстве (по сельскохозяйственным организациям, не относящимся к субъектам малого предпринимательства)	рублей	18100	16055	88,7	-1
ИТОГО:					+4

По полученным данным можно сделать вывод о том, что эффективность муниципальной программы повысилась по сравнению с предыдущим годом.

Таким образом, повышение эффективности реализации муниципальной программы в 2019 г. может являться основанием для уменьшения или увеличения в установленном порядке средств финансирования из бюджетов разных уровней, выделяемых в очередном финансовом году на реализацию муниципальной программы.

ТРАНСФОРМАЦИЯ БИЗНЕСА В ЭПОХУ ЦИФРОВОЙ ЭКОНОМИКИ

Лисин Д.А. – студент, ЧПОУ «Донецкий институт Южного Университета (ИУБиП)»

Научный руководитель: Огрызко Е.В., методист, ЧПОУ «Донецкий институт Южного Университета (ИУБиП)»

Аннотация

В статье рассматриваются главные особенности трансформации бизнеса под влиянием цифровизации экономики и социальной сферы. Отдельное внимание авторы уделяют тенденциям управления бизнесом, а также инновационным технологиям в развитии предпринимательства.

Бурное развитие цифровых технологий, их проникновение в традиционный бизнес, появление новых видов цифровых продуктов и услуг, массовое использование онлайн-каналов приводят к рестайлингу бизнес-процессов и трансформации бизнес-моделей, а также систем управления маркетингом и изменений в поведении потребителей. В данной работе внимание будет уделено тому, что предприятиям необходимо сделать, чтобы оставаться актуальными и гибкими в условиях цифровой экономики. Необходимо отметить, что действительно такое «цифровизация» экономики – это неотъемлемое явление, которое напрямую начало действовать на бизнес¹.

По определению Всемирного банка, цифровая экономика – это система экономических, социальных и культурных отношений, основанных на использовании цифровых информационно-коммуникационных технологий, т.е. экономика плюс информационные компьютерные технологии. Цифровая эпоха преобразовывает подход к ведению бизнеса и требования к используемым информационным технологиям: системам управления маркетингом, продажами и сервисом, телефонии и мессенджерам; системам документооборота и управления персоналом. То есть в данный момент происходит трансформация инфраструктуры, поддержки предпринимательства, которое становится цифровым, так как использует новые цифровые технологии.

¹ Гвоздикова Д.В., Уличкина И.А. «Цифровизация» экономики: перспективы и вызовы развития бизнеса России // Проблемы экономики, финансов и управления производством. № 42. 2018. С. 170-172.

Цифровую трансформацию экономики можно наблюдать сквозь все тенденции, говорящие о движении общества по пути цифровизации различных сфер знаний и жизнедеятельности людей:

- разрабатываются и реализуются такие национальные программы, как «Информационное общество», «Электронное здравоохранение», а также государственные программы «Цифровой экономики».

- внедряется инновационная технология блокчейн, которая в дальнейшем будет способствовать сокращению финансового мошенничества, а также позволит полностью переосмыслить структуру и характер работы банковских учреждений, ускорить проведение расчетов;

- транспортная сфера проходит период серьезных изменений, связанных с применением ИТС (интеллектуальных систем), беспилотных транспортных летательных аппаратов современных спутниковых технологий, что способствует организации контроля над грузоперевозками на высоком уровне;

- в сельскохозяйственной отрасли возможной полная калькуляция расходов, что дает новые преимущества аграрным предприятиям использованием с современных технологий прогнозировать результаты деятельности исходя из анализа показателей в режиме «онлайн», и соответственно стремительно воздействовать на ситуацию;

- использование «Big Data» позволяет проводить аналитическую деятельность для принятия топ-менеджментом верных решений, разработке и созданию моделей в той или иной области.

В свою очередь, европейская комиссия выделяет пять измерений программы развития цифрового предпринимательства:

- а) цифровые знания и рынок ИКТ;
- б) цифровая бизнес-среда;
- в) доступ к финансам для бизнеса;
- г) цифровые навыки работающих и электронное лидерство;
- д) создание поддерживающей предпринимательской культуры

Уровень распространения новых бизнес-моделей в России существенно различается по отраслям экономики: наиболее распространены цифровые платформы на рынках, характеризующихся тесным взаимодействием поставщиков и потребителей, в ритейле, сферах финансовых услуг,

потребительских товаров и услуг, где платформенные решения активно развиваются с начала 2010-х гг.

Таким образом, цифровая трансформация экономики для бизнеса означает следующее: преобразования новых источников инноваций и креативность для улучшения опыта компании и ее финансовых показателей, принятие решений за счет повышения знаний и опыта работников.

Цифровая трансформация бизнеса – процесс преобразования бизнеса, подразумевающий формирование принципиально новых бизнес-моделей и бизнес-процессов, создание инновационных продуктов и услуг на базе комплекса передовых технологий². Главными целями цифровой трансформации бизнеса можно считать повышение скорости принятия решений, увеличение вариативности процессов в зависимости от потребностей и особенностей клиента, снижение количества вовлеченных в процесс сотрудников³.

Сегодня онлайн-активность является важнейшей составляющей бизнеса, так как бизнес переходит в фазу высоких скоростей. Прежние модели и бизнес-процессы становятся неэффективными, старые методы коммуникаций не работают

Цифровая трансформация бизнеса – это не очередной экономический термин, это новая реальность, требующая от бизнеса радикального пересмотра бизнес-процессов и подходов к работе с клиентами. Способность быстро адаптироваться к изменениям и оптимизировать свою работу в кратчайшие сроки, подстраиваясь под ожидания клиента, – вот главные вызовы, которые несет с собой цифровая трансформация бизнеса.

Среди основных и важных преимуществ инновационного подхода к предпринимательству следует определить повышенную организационную способность, рост конкурентоспособности, более эффективное использование основных средств, технологий, увеличение масштаба возможностей по решению главных бизнес проблем и повышения качества обслуживания, услуг, улучшения сервиса для клиентов

² Карпов Р.Ю. Влияние цифровизации экономики на развитие малого бизнеса // Социальная реальность виртуального пространства: сб. науч. тр. Иркутск: ИГУ, 2019. С. 327.

³ Зайченко А.И., Мартынов Б.В. Управление бизнесом в условиях цифровизации экономики // Интеллектуальные ресурсы – региональному развитию. № 1. 2018. С. 65.

Управление бизнесом в эпоху цифровой экономики имеет несколько тенденций.

1. Стремление к real-time бизнесу. Цифровая экономика ускоряет темпы бизнеса и ожидания всех вовлеченных сторон, начиная от поставщиков и заканчивая конечными покупателями.

2. Внедрение бизнес инноваций. Поскольку организации стремятся к бизнесу в режиме реального времени, разрабатываются новые инновационные продукты, процессы и бизнес-модели. Именно поэтому компании должны измениться внутренне и внешне, ведь сотрудничество жизненно важно для инноваций в бизнесе во всех отраслях.

3. Раскрытие agile бизнеса. Поскольку компании подвергают инновациям свои бизнес-модели, они становятся более гибкими, что имеет решающее значение в сегодняшней быстро развивающейся бизнес среде.

Изменения цифровой системы предпринимательства могут отправить компании и отрасли в совершенно новые направления, где они должны будут изменить традиционные способы управления ресурсами, технологическими процессами, затратами, доходами, а также предложениями для клиентов.

Необходимо выделить тему использования цифровых технологий малыми и средними предприятиями. Инновационные технологические решения, такие, как мобильные технологии, WEB-доступ, мобильный транзакции, цифровая подпись, когнитивные возможности, облачные услуги и аналитика больших данных предлагают широкий спектр возможностей и способны стимулировать экономический рост и занятость. Зачастую малые и средние предприятия ведут борьбу с помощью цифровых разработок трансграничной административного недостаточным ресурсам, барьерами торговли, на пути бременем регулирования доступом к финансовым ресурсам. Также сегодня зародилось новое понятие «Интернет вещей», которое способствует тому, что современный бизнес предоставлять услуги и продавать товары совершенно новым способом.

Распространение технологий Интернета вещей, больших данных, искусственного интеллекта и машинного обучения, и других цифровых технологий привели к развитию следующих категорий бизнес-моделей:

– цифровые платформы, обеспечивающие прямое взаимодействие продавцов, покупателей и партнеров-поставщиков, минимизирующие транзакционные издержки и расширяющие возможности совместного

потребления товаров и услуг. В зависимости от продукта и рыночного сегмента платформы могут быть коммуникационными, социальными, медиа, поисковыми, операционными и контролируемыми, сервисными, шеринговыми, продуктовыми, транзакционными и т. д.;

- «как сервис» сервисные бизнес-модели, основанные на использовании ресурсов взамен владения ими (среди них Software-as-a-Service (SaaS), Infrastructure-as-a-Service (IaaS) и др.). Сегодня возникают все новые разновидности сервисных моделей, в том числе Robots-as-a-Service, City-as-a-Service. Сервисные модели способствуют персонализации и услуг, позволяя клиенту потреблять необходимый товар и продукт в требуемых ему объемах для достижения желаемого результата:

- бизнес-модели, в основе ценообразования которых лежит достижение результатов (outcome based models) и эффекта для клиента, в том числе на основании потребления комплексных продуктов и услуг. Такие бизнес-модели по аналогии с сервисными часто называют Product-as-a-Service (PaaS). Компания BASF помимо поставок удобрений пре предоставляет клиентам детальные рекомендации, какие именно удобрения использовать, в каком объеме и на каких растениях в данный период времени, исходя из мониторинга и анализа данных о почве, здоровье растений, погодных условиях и других параметрах;

- краудсорсинговые модели, базирующиеся на привлечении внешних ресурсов (денежных средств, людей, идей и др.) для реализации бизнес-процессов - внедрения инноваций, разработки продуктов, производства, маркетинга и продаж и т. д.;

- бизнес-модели, основанные на монетизации персональных данных клиентов, когда бесплатные для пользователей сервисы продают их данные на других потребительских сегментах⁴.

Однако, на наш взгляд, сфера цифрового предпринимательства сегодня недостаточно проработана с точки зрения законодательства и политики. Необходимое для цифрового бизнеса политическое вмешательство в данную область можно определить следующими ключевыми факторами:

- укрепление цифровой базы знаний;
- катализация цифровой благоприятной среды для бизнеса;

⁴ Что такое экономика? Тренды, компетенции, измерение / под ред. Л. М. Гохберг. М.: Изд. дом Высшей школы экономики, 2019. С. 20-23.

- облегчение доступа к финансовым устройствам;
- продвижение цифровых навыков талантов;
- укрепление цифровой культуры предпринимательства.

Из вышесказанного можно сделать вывод, что новые цифровые технологии расширяют возможности бизнеса по оптимизации многих процессов повышению качества принятия решений.

ВНЕДРЕНИЕ НОВЫХ ИНСТРУМЕНТОВ: ТЕХНОЛОГИИ БЛОКЧЕЙН ДЛЯ ПРЕОДОЛЕНИЯ ФИНАНСОВО- ЭКОНОМИЧЕСКОГО КРИЗИСА

Максимова Н.Н. – студентка, ОУ ВО «Южно-Уральский технологический университет»

Научный руководитель: Гарипов Р.И. – к.э.н., доцент, ОУ ВО «Южно-Уральский технологический университет»

Аннотация

В данной научной статье рассматривается технология блокчейн как инновационный антикризисный инструмент, с помощью которого видится преодоление финансово-экономического кризиса. Авторами проведены анализ и оценка экономического эффекта от внедрения блокчейн в финансовую, промышленную и социальную сферы, на основе чего сделан вывод о положительном влиянии на темп роста экономики страны. Главным результатом работы стал предложенный авторский подход по снижению рисков за счет внедрения блокчейн решений, который будет способом выхода из финансово-экономического кризиса.

Актуальность исследования темы финансово-экономического кризиса в настоящее время является одной из самых важных как в мире, так и в России. По данным Росстата ВВП экономики России на конец года сократился на 3,1%¹, индекс промышленного производства на 6,8%², уровень безработицы вырос до 6,3%³. Тем самым сократился спрос в экономике, что показывает ее спад.

¹ Первая оценка ВВП за 2020 год / Росстат. 2021. [Электронный ресурс]. URL: rosstat.gov.ru/folder/313/document/113015 (дата обращения: 06.01.2021 г.)

² О промышленном производстве в 2020 году / Росстат [Электронный ресурс]. URL: gks.ru/bgd/free/B04_03/IssWWW.exe/Stg/d02/8.htm (дата обращения: 04.02.2021 г.).

³ Уровень безработицы (по методологии Международной организации труда) (оперативные данные) / ЕМИСС. 2020. [Электронный ресурс]. URL: fedstat.ru/indicator/57341. (дата обращения: 23.10.2020 г.).

В связи с данными показателями наблюдается снижение эффективности традиционных социально-экономических инструментов при борьбе с кризисными явлениями. А наибольший спрос среди предприятий приобретают облачные технологии, работающие дистанционно, имеющие преимущества (рис. 1).



Рисунок 1. Объем российского рынка разработки корпоративных блокчейн-решений за 2018 - 2019 гг.⁴

Таким образом, определим авторский тезис, что информационные технологии, а именно блокчейн, могут выступать в главной роли в преодолении кризисных явлений и снижении экономических рисков, так как они обеспечивают обновление технологической базы производства, устойчивое развитие экономики за счет выпуска конкурентоспособной продукции и выхода на мировой рынок.

Цель работы – разработать подход по внедрению технологий блокчейн в процесс организации эффективной работы предприятий различных отраслей, влияющий на преодоление финансово-экономического кризиса.

Для достижения поставленной цели необходимо выполнить следующий спектр задач:

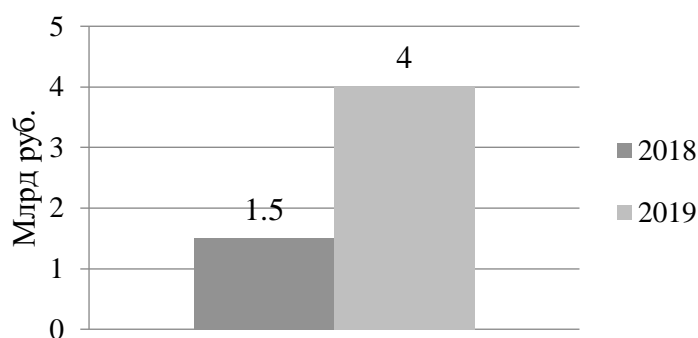
- исследовать экономическое содержание понятия «финансово-экономический кризис», причины финансово-экономического кризиса;
- определить современные инструменты и технологии преодоления финансово-экономического кризиса;

⁴ Карта Российской корпоративной блокчейн-экосистемы: отчет / MINDSMITH. М: LLC, 2019. 35 с

- провести сравнительный анализ традиционных инструментов преодоления финансово-экономического кризиса и технологий блокчейн;
- оценить полученный эффект от внедрения инноваций блокчейн в условиях финансово-экономического кризиса;
- предложить собственный подход по внедрению технологий блокчейн для улучшения финансово-экономического положения.

Объектом данной научной работы являются информационные технологии.

В исследовании используются такие методы, как статистический, анализа и синтеза, а также сравнения и прогнозирования. В ходе изучения проблемы, были рассмотрены публикации следующих авторов: Горенной Ю.С., Ушакова Д.С., Шайнуровой О.С., Глазьева С.Ю., Гавриловой Э.Н. и др

Результаты и обсуждения. Наше исследование начнем с определения термина «кризис». Данное понятие имеет множество подходов к определению, в зависимости от его характеристики. В большинстве случаев под понятием «кризис» подразумевают «экономический кризис».

«Экономический кризис» – фаза цикла, которая проявляется в абсолютном падении производства, недогрузке производственных мощностей, росте безработицы, нарушениях в валютно-кредитной и денежно-финансовой сферах и т. д.⁵ То есть экономический кризис охватывает всю экономику и проявляется в экономической и финансовой сути.

Тогда рассмотрим понятие «финансово-экономический кризис», который включает в себя два понятия: «экономический кризис» и «финансовый кризис».

Согласно Исаковой Н.Ю. данные понятия сложно отличить на практике, т. к. финансовый кризис является частью экономического. Поэтому в нашей научной работе будем использовать термин «финансово-экономический кризис», характеризующий существенные изменения, как в макроэкономике, так и в финансовой сфере, проявляющийся в стремительном росте инфляции и безработицы, уменьшении производственных объёмов, увеличение оттока капитала, резком падением курса национальной валюты, сокращении объема иностранных инвестиций.

⁵ Шапкин И.Н. Экономическая история. Словарь терминов и понятий: учебное пособие. М.: Прометей, 2018. 92 с. С. 60.

Финансово-экономический кризис – резкое сокращение производства и ухудшения состояния финансовой системы государства, охватывающее все отрасли экономики⁶.

На сегодняшний день доказательством выдвинутого понятия является следующая статистика (табл. 1).

Таблица 1

Статистика показателей, характеризующих финансово-экономический кризис в России в 2020 г.

Показатель (%)	2018 г.	2019 г.	2020 г.
Темп прироста инфляции	69,44	-28,57	60,98
Темп прироста уровня безработицы	-7,69	-4,17	28,26
Индекс промышленного производства соответствующему периоду предыдущего года	102,9	102,3	95,5
Темп прироста оттока капитала	91,69	-22,17	2,36
Уровень курса национальной валюты	20,49	-10,81	19,24

Делаем вывод, что большинство оценок экспертов сходятся во мнении о том, что российская экономика переживает спад, а также это объективно отражают статистические показатели⁷. Поэтому стоит пересмотреть стратегии дальнейшего развития и пути выхода из финансово-экономического кризиса.

Авторами предлагается сделать упор на внедрении информационных технологий в экономику, так как они позволят: 1) перейти на автоматизацию финансового посредничества и дистанционное обслуживание; 2) увеличить в некоторых отраслях прибавочную стоимость; 3) снизить риски в различных отраслях.

В связи с этим предлагаем ввести два новых понятия «инновационные антикризисные инструменты» и «инновационные антикризисные технологии» и определить, что в настоящее время к ним относятся.

Согласно научной литературе существуют универсальные антикризисные инструменты: все кредитно-финансовые инструменты, которые используются в случае кризиса для снижения его негативного влияния на субъекты экономики. К ним относятся ставки по кредитам, налоги, бюджетные кредиты, формы валютно-финансового и кредитно-банковского

⁶ Козырская И.Е. Учебный словарь терминов по экономике и менеджменту: учебное пособие. Иркутск: БГУ, 2017. 334 с.

⁷ Гаврилова Э.Н. Мировой экономический кризис 2020: основные причины, динамика, результаты // Вопросы устойчивого развития общества. 2020. №9. С. 51-54.

оздоровления, льготы, бюджетные субсидии, госгарантии, реструктуризация активов и другие⁸.

Понятие «инновационные антикризисные инструменты» в экономике не закреплено, и разные специалисты относят к нему различные составляющие. Например, инвестиционную политику и внедрение высокотехнологичных продуктов для развития отраслей⁹.

В нашем понимании «инновационные антикризисные инструменты» – это инновации, выступающие в роли средства стимулирования развития бизнеса, к которым относятся блокчейн, технологии B2B- и B2C- интернет-маркетинга, VPN, ICO, криптовалюты. Данное предложение основано на историческом опыте, когда кризисы разной натуры приводили к экономическим и социальным изменениям, принося новые решения, идеи или продукты, что являлось благом для развития экономики.

Особенность предложенных инструментов в преодолении финансово-экономического кризиса заключается в повышенном спросе со стороны экономических рынков, их преимуществах по сравнению с традиционными инструментами, а также переходу с помощью них к цифровой экономике (рис. 2).

⁸ Черненко В.А., Шведова Н.Ю. Антикризисное управление: учебник и практикум для СПО. Изд. 2-е, перераб. и доп. М.: Юрайт, 2019. 417 с.

⁹ Горенная Ю.С. Использование информационных технологий в антикризисном управлении // Молодой ученый. 2018. № 19 (205). С. 42-43; Филюшина А.В. Инновационные инструменты антикризисного регулирования // Управленческие науки. 2015. №4. С. 71-81



Рисунок 2. Преимущества инновационных антикризисных инструментов в сравнении с традиционными инструментами монетарной политики

Таким образом, выдвинутый тезис, что выход из нового кризиса возможен через рост высокотехнологичных продуктов для отраслей экономики, в теории находит свое подтверждение.

Докажем данный тезис на примере влияния технологии блокчейн на экономику страны во время финансово-экономического кризиса.

Авторами проведен анализ и оценка эффективности использования блокчейн в 3х сферах: промышленности, финансовой, социальной – результаты которых показывают полученный экономический эффект от внедрения данной технологии и возможности выхода из финансово-экономического кризиса.

1. Промышленность. Примерами успешно реализованных блокчейн проектов в России являются такие крупные корпораций как «Газпром нефть» –использование блокчейн технологии в логистике материально-технических ресурсов; «Галактика» (пищевая промышленность) – контроль качества продовольственных товаров; «Норникель» – цифровая платформа по выпуску токенов; «Vostok» (транспортно-логистический консорциум) –

международная логистическая платформа на блокчейн для транспортировки грузов.

В ходе анализа использования технологии блокчейн на примере компании Vostok, годовой экономический эффект от внедрения блокчейн составил 33,72 млрд руб., а экономическая эффективность – 281. Компания выбрана с учетом раскрытия данных и масштаба использования технологии, а также представляет наиболее распространенное направление промышленности по перспективам внедрения блокчейн¹⁰.

Полученный эффект от внедрения блокчейн в промышленность для преодоления финансово-экономического кризиса будет видеться в следующем: увеличении прибыли, сокращении издержек, выходе на новые рынки – все это ведет к увеличению промышленного производства и ВВП страны.

2. Финансовая сфера. Оценивая эффективность использования блокчейн технологии в данной сфере, акцентируем внимание на внедрение ее в процесс кредитования, в ходе которого понизится ставка кредитования отдельного банка. За счет этого повысится потребительский спрос и объем инвестиций, что положительно повлияет на рост производства и уровень занятости населения. Авторы Ушаков Д.С. и Подольская Т.В. указывают на эффективность блокчейн в цифровой идентификации, которая облегчит некоммерческим и коммерческим организациям предоставление идентификационных данных, отслеживание оказываемой помощи и предоставление малообеспеченным группам населения доступа к более широкому спектру экономических услуг¹¹.

3. Социальная сфера. Положительное влияние блокчейн на социальную сферу произойдет благодаря увеличению рабочих мест за счет новых специальностей, а также контроля за ценами на потребительские продукты, что снизит негативные социальные проявления. Также перспективными

¹⁰ Мельникова Ю. Логистика на блокчейне / Сквозные технологии. Электронная коммерция: ежедн. интернет-изд. 2019. 6 сент. URL: www.comnews.ru/content/121845/2019-09-06/logistika-na-blokcheyne (дата обращения 14.10.2020 г.).

¹¹ Ушаков Д.С., Подольская Т.В., Сысоева А.А. Анализ потенциала применения блокчейн-технологии в современной мировой экономике / Государственное и муниципальное управление. Ученые записки. 2019. №1. URL: cyberleninka.ru/article/n/analiz-potentsiala-primeneniya-blokcheyn-tehnologii-v-sovremennoy-mirovoy-ekonomike (дата обращения: 18.01.2021 г.).

отраслями для внедрения технологии, как считают эксперты, являются государственное управление, образование и здравоохранение¹².

Более подробно полученный экономический эффект можно представить в виде схемы (рис. 3).



Рисунок 3. Блокчейн как средство борьбы с финансово-экономическим кризисом

Таким образом, был рассмотрен распространенный подход по внедрению технологии блокчейн для улучшения финансово-экономического положения за счет эффективности. Теперь авторами предлагается собственный подход, основанный на снижении рисков за счет внедрения блокчейн решений, который будет способом выхода из финансово-экономического кризиса.

Авторами предположено, что внедрение блокчейн-технологий, а также криптовалют в различные отрасли позволит оградить от таких рисков как санкционные, инфляционные, валютный риск, риск мошенничества, риск брака в производстве. Для расчета риска авторами предложена формула:

$$R = \frac{n}{N}, \quad (1)$$

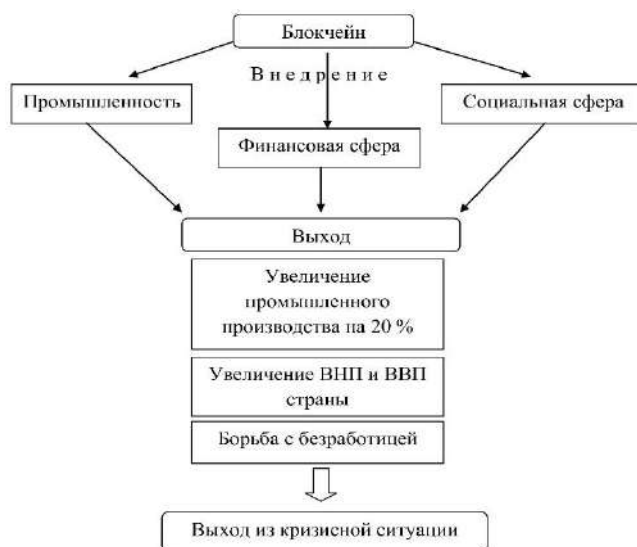
где, R – риск; n – количество неблагоприятных последствий за год; N – максимально возможное число неблагоприятных последствий за год.

Результаты представлены в таблице 2.

¹² Павловский П.В. Теория применения блокчейн-проектов / Шаг в будущее: искусственный интеллект и цифровая экономика: Smart Nations: экономика цифрового равенства. материалы III Международного научного форума. Государственный университет управления. 2020. С. 214-221.

Таблица 2

Сравнение показателей риска до внедрения блокчейн и после за 2020 г.

Негативный фактор	Риск до внедрения блокчейн	Риск после внедрения блокчейн
Санкционные риски	0,0183	0,0166
Инфляционный риск	0,5	0,1
Риск мошенничества среди компаний различных сфер ¹³	0,2185	0,1093
Риск брака в производстве	0,0425	0,00425

Расчет санкционного риска проводился следующим образом: n – число названий, наименований компаний, попавших под санкции за 2020 г, N – количество крупных компаний России по реализации продукции, которые могут попасть под санкции за 2020 г. Значение риска до внедрения блокчейн составило 0,0183, при внедрении риск снижается, так как n становится меньше, за счет применения криптоактивов, то есть компания становится менее политически зависима.

Риск мошенничества среди компаний различных сфер. Так как блокчейн снижает риск мошенничества на 50% за счет своих свойств: открытости истории проводимых транзакций и консенсуса, тогда показатель риска при внедрении составит 0,1093.

Риск брака в производстве – его снижение происходит за счет исключения причин производственного брака: устранение халатности персонала, полный контроль процесса производства, контроль качества поступления сырья и т. д. Таким образом, риск брака можно снизить на 90% и свести его к нулю.

Инфляционный риск в России (увеличение инфляции) зависит от динамики цен на продовольственные товары, а также от внешних условий: коронавирус, «торговые войны» между Китаем и США, в случае которых может быть рост волатильности на финансовых и товарных рынках, отток капитала и давление на валюты стран с формирующимися рынками. В таком случае, снижение данного риска, во-первых, возможно за счет применения технологии блокчейн, как средства контроля над ценами на потребительскую корзину, где малейшее изменение будет автоматически передаваться органам государственной власти и немедленно регулироваться. Во-вторых, внедрение

¹³ Report to the Nations. 2020 Global study on occupational fraud and abuse. 2020. URL: acfe-public.s3-us-west-2.amazonaws.com/2020-Report-to-the-Nations.pdf (дата обращения: 18.01.2021 г.).

цифровой национальной валюты, которая будет являться защищенной альтернативой доллару США и снизит риск оттока капитала. В итоге отклонение инфляции от базового прогноза ЦБ снизится от 0,3% до 0,1%, тогда инфляционная ставка будет равна 4 – 4,1%.

Таким образом, блокчейн и его производные выступают в качестве одного из эффективных инструментов управления рисками и повышения эффективности деятельности предприятий, банков, государственных структур. Снижение рассмотренных экономических рисков приведет к экономическому восстановлению и выходу из финансово-экономического кризиса.

Согласно докладу Международного валютного фонда (МВФ), прогноз по падению ВВП России в 2020 г. до 4% с 4,1%, по росту в 2021 г. – до 2,5% с 2,8%, а темпы роста экономики до 2020 г. составили в среднем лишь 1,5%¹⁴. Однако данный рост можно увеличить благодаря повсеместной цифровизации экономики, такого же мнения придерживаются эксперты Института статистических исследований и экономики знаний НИУ ВШЭ. Согласно отчету аналитической компании PwC, рост мирового ВВП только за счет блокчейн составит 1,4% к 2030 г.¹⁵

Глубокий анализ ситуации и оценка мнений экспертов показывают, что новые инструменты: технология блокчейн – в ближайшие несколько лет обеспечит большое повышение производительности в частном секторе, бизнесе, финансовых и промышленных отраслях, ускорив темпы экономического роста, что доказывает авторский тезис.

¹⁴ МВФ ухудшил прогноз роста ВВП России в 2021 году до 2,5% // Тасс: ежедн. интернет-изд. 2020. 24 нояб. URL: tass.ru/ekonomika/10086783 (дата обращения: 28.12.2020 г.).

¹⁵ Время доверять: электрон. журн. 2020. URL: www.pwc.ru/ru/materials/blockchain-time-for-trust.pdf (дата обращения: 13.12.2020 г.).

НАЗНАЧЕНИЕ И ПОРЯДОК ПРИМЕНЕНИЯ СИСТЕМЫ УПРАВЛЕНИЯ РИСКАМИ ПРИ ПРОВЕДЕНИИ ТАМОЖЕННОГО КОНТРОЛЯ

Малышкина А.Ю. – студентка, ОУ ВО «Южно-Уральский технологический университет»

Научный руководитель: Сумина Н.В. – доцент, ОУ ВО «Южно-Уральский технологический университет»

Аннотация

В статье рассматриваются теоретические вопросы системы управления рисками и ее роль в работе таможенных подразделений. На основе изученных данных выявлены существующие проблемы, возникающие при использовании системы управления рисками. Даны практические рекомендации по совершенствованию системы управления рисками.

Статья 2 Таможенного кодекса Евразийского экономического союза дает нам определение таможенного контроля, а именно, что таможенный контроль – это совокупность действий, осуществляемых таможенными органами, направленных на обеспечение соблюдения международных договоров и актов в сфере таможенного регулирования¹.

Одной из составляющих таможенного риска является величина ущерба, который может быть нанесен в случае наступления рискованного события. В связи с этим целесообразно классифицировать таможенные риски в зависимости от типа потенциального ущерба.

По характеру распределения расходов, которые могут понести те или иные субъекты, можно выделить следующие таможенные риски:

– влекущие частные расходы, то есть расходы физических или юридических лиц, например, нарушение прав на объекты интеллектуальной собственности путем незаконного использования товарного знака может нанести значительный ущерб правообладателю, поскольку способствует подрыванию его конкурентоспособности из-за наличия более дешевых и низкокачественных аналогов товара;

– влекущие государственные потери, которые несет страна в целом. Влияние подобных рисков может выражаться в недополучении

¹ Таможенный кодекс Евразийского экономического союза. [Электронный ресурс]. URL: www.consultant.ru/document/cons_doc_LAW_215315 (дата обращения: 17.09.2020 г.).

государственным бюджетом средств, которые могли бы распределяться на те или иные расходы.

К таможенным рискам могут быть также применимы такие общетеоретические признаки классификации, как степень зависимости ущерба от исходного события (первичные и вторичные), зависимость уязвимости от времени (статические и динамические), типичность последствий (фундаментальные и спорадические), степень распространенности (массовые и уникальные)².

Оценку таможенных рисков, систематическое определение вероятности возникновения, размер возможных последствий, а также степень уровня риска осуществляет широкий круг структурных подразделений таможенных органов на всех уровнях ФТС России, региональных таможенных управлений и таможен. Перечень данных подразделений соответствует направлениям деятельности таможенных органов, по которым выявляются риски.

В обобщенном виде различают риски, возникновение которых возможно, например, в пунктах пропуска через государственную границу РФ, при временном хранении товаров под таможенным контролем или при их помещении под таможенные процедуры.

Основной задачей, которая стоит перед государственными гражданскими служащими таможенных органов в ходе проведения оценки риска, является определение уровня риска. Соответствующее решение принимается в результате применения различных инструментов, а именно: методов оценки риска, целевой методики анализа риска или экспертного метода. В соответствии с возможными его вариантами можно выделить два вида таможенных рисков: риски высокого уровня и риски низкого уровня. Вместе с тем в отдельных случаях их целесообразно детализировать на три или более уровней, а затем в ходе дополнительного анализа рисков ситуации определить необходимость принятия дальнейших мер.

Таможенные риски по региону, территориальному масштабу их действия, то есть в соответствии с их пространственной характеристикой можно классифицировать по аналогии с профилями рисков следующим образом:

² Кудрявцев А.А. Интегрированный риск-менеджмент: учебник. М.: Экономика, 2017. 655 с.

– общероссийские – риски, возникающие на всей территории РФ либо в таможенных органах, которые располагаются в регионе деятельности нескольких региональных таможенных управлений, то есть на территории нескольких федеральных округов или таможен, непосредственно подчиненных ФТС России;

– региональные, которые имеют место в регионе деятельности одного регионального таможенного управления;

– зональные – риски, возникающие в регионе деятельности одной таможни, на территории одного субъекта РФ, его части либо нескольких субъектов РФ.

Территориальное деление рисков может быть обусловлено, например, особенностями экономической конъюнктуры и структурой внешнеторгового оборота по отдельным регионам, что влечет за собой наличие определенных рисков ситуаций, которые не свойственны другим территориям.

Таможенный риск обладает определенными характеристиками не только в пространстве, но и во времени. По этому направлению можно выделить бессрочные, или постоянные риски, действие которых не ограничено во времени, например, риск контрабанды оружия и боеприпасов в пунктах пропуска через государственную границу РФ, и срочные, которые характеризуются временной ограниченностью, например, риск, обусловленный сезонным изменением ставки ввозной таможенной пошлины на определенный товар.

Основополагающим в процессе управления рисками является субъектно-ориентированная модель системы управления рисками, реализация которой эффективно происходит в Челябинской таможне. Необходимо отметить, что важная отличительная особенность данной модели состоит в том, что в ходе распределения участников внешнеэкономической деятельности возможно их отнесение к трем уровням риска (низкий, средний и высокий), формирующимся на основе оценки вероятности нарушения ими таможенного законодательства.

Изучив имеющиеся материалы на сайте ФТС России о деятельности Челябинской таможни, а также научную литературу, законодательство, проанализировав мнения ученых о применении системы управления рисками, мы выявили основные проблемы, возникающие при таможенном контроле.

Одной из причин снижения эффективности при данном виде контроля является несовершенство нормативно-правовой базы, заключающиеся в перегрузке лишними положениями, которые касаются действий таможенных служащих, что значительно осложняет работу. Второй и не менее важной проблемой является длина цепочки при утверждении профиля риска, сказывающиеся на скорости проведения таможенной процедуры оформления и контроля товара.

Разрабатывая и внедряя системы управления рисками для таможенных целей, важно понимать какие вероятные угрозы необходимо предотвратить.

Некоторые страны делают упор на угрозах здоровью, безопасности и защищенности, однако другие, такие как ЕАЭС, сосредотачиваются на фискальных угрозах, которые включают контрабанду, занижение стоимости, недостоверную классификацию и недостоверное указание происхождения.

Правильные данные, надежная аналитика и надежная система принятия решений могут дать таможене и суверенному государству уверенность в том, что их инспекторы на границе принимают правильные решения в стратегическом, оперативном и тактическом плане.

В настоящее время актуальная проблема состоит в том, что в распоряжении таможенных служащих очень ограниченное использование данных. В результате многие системы просто не дают действенной информации инспекторам на местах.

Предположим, что есть три аналитических подхода к использованию данных, которые можно применять по отдельности или вместе: дедуктивный, индуктивный и прогнозный.

Подход первого уровня, используемый многими, включает «дедуктивное» рассуждение, основанное на обобщенных принципах, которые, как известно, являются истинными и образуют конкретный вывод. Проверка списков наблюдения использует дедуктивную логику. Это связано с тем, что научное заключение или разведывательная работа по подтверждению и прогнозированию результата уже была выполнена другой группой пользователей. Таможня просто использует информацию, чтобы отметить данные, когда они появляются в системе.

Большинство систем управления рисками происходит с начального дедуктивного подхода, который рассматривается как начальный уровень оценки рисков. Вот пример: в 20-футовом контейнере «сухой фургон» ввозят

40 бочек «химических чистящих средств». Код тарифной классификации идентифицирует продукт как «Трихлорид мышьяка», который попадает в Список прекурсоров химического оружия. Затем контейнер задерживают в ожидании расследования в отношении получателя и адреса доставки, а также возможного нарушения разрешения.

В вышеупомянутом примере таможенные администрации уже заранее определили, что товар представляет собой потенциальную угрозу. Таким образом, это становится простым процессом проверки входящих данных. Когда информация представлена, транзакция направляется аналитику для принятия мер.

Следующий уровень анализа, называемый «индуктивным» рассуждением, переходит от конкретных примеров к обобщенному заключению. Успешные системы нацеливания используют процесс сортировки (определения приоритета), чтобы исключить возможность просмотра грузов с низким уровнем риска, с процессом сужения, который продолжает приводить к результату, указывающий, что ожидающая угроза является контрабандой.

Индуктивные системы используют механизмы управления рисками или системы управления правилами для выполнения правил индикаторов риска в отношении набора данных. Логика оценки риска дополнительно ранжирует данные транзакций в порядке риска (высокий, средний, низкий), что затем облегчает аналитическую сортировку для принятия оперативных решений.

После чего эта сортировка выполняется для выбора представляющих интерес грузов для более тщательного изучения или проверки, которая может включать проверку документации, физический осмотр или и то, и другое. Результаты таможенного досмотра должны собираться в режиме реального времени и использоваться для подтверждения причин избирательности. Это гарантирует, что система всегда обновляется наравне с последними угрозами и тенденциями контрабанды.

Третий уровень анализа, который называют «прогноznым моделированием», заключается в следующем: прогностическая модель опирается на все доступные исторические данные и формирует взаимосвязь с данными в файле, связанными с историческими изъятиями, штрафами, принудительными платежами, принудительными действиями и другими результирующими проверками.

После того, как прогнозная модель применяется к большому объему данных (например, более пяти с лишним лет), модель следует повторно запустить для входящих данных (то есть всех данных, представленных в файле за последние 24-48 часов), и любые поставки, которые считаются подходящими, должны быть помечены и направлены для более тщательного изучения или проверки.

Однако в этой области есть много проблем. Они включают в себя создание среды хранилища данных с историческими транзакциями, определение базовых показателей и соглашение об определении общих принудительных действий с соответствующими заинтересованными сторонами, а также автоматизацию повторного запуска прогнозной модели для входящих данных в качестве процесса машинного обучения.

Управление рисками как систематическое выявление и реализация всех мер, необходимых для ограничения подверженности таможенному риску, может гарантировать соблюдение таможенных правил, а также облегчить торговлю.

Возможность в полной мере реализовать принцип выборочности при проведении таможенного контроля является одной из приоритетных задач в повышении эффективности системы управления рисками.

Кроме того, одной из проблем системы управления рисками является наличие человеческого фактора при формировании профилей риска, вследствие чего могут быть допущены ошибки.

Применение системы управления рисками для таможенной службы – весьма новое явление, оказывающее решающую роль в таможенном контроле, и предполагающее обеспечение эффективного развития таможенной службы в целом.

Таможенные органы должны разработать надежные мероприятия по повышению эффективности, которые станут основным инструментом принятия решений для выявления коммерческих грузов с высоким уровнем риска до их прибытия на границу. Эти системы должны использовать средства наблюдения, списки наблюдения и предупреждения, а также настраиваемые бизнес-правила, такие как, известные профили и индикаторы рисков, а также сценарии, сформированные с помощью прогнозного моделирования, машинного обучения и искусственного интеллекта.

АНАЛИЗ ЭКОНОМИЧЕСКОГО ПОТЕНЦИАЛА ПРЕДПРИЯТИЯ

Мартакова С.А. – аспирант, ФГБОУ ВО «Российский государственный университет им. А.Н. Косыгина»

Научный руководитель: Генералова А.В. – к.э.н., доцент, ФГБОУ ВО «Российский государственный университет им. А.Н. Косыгина»

Аннотация

В статье представлены характеристики экономического потенциала предприятия, рассмотрены условия его повышения и сформированы основные этапы анализа экономического потенциала предприятия.

Для анализа возможностей и перспектив экономического субъекта: предприятия, региона или страны необходимо выявить такие характеристики, которые обладают потенциалом и резервами для быстрого роста. Такой показатель, как экономический потенциал, позволяет определить и оценить имеющиеся возможности и ресурсы субъекта.

Экономический потенциал включает в себя все материальные и нематериальные ресурсы предприятия, необходимые для функционирования на рынке. Ресурсы предприятия определяют его конкурентоспособность. Благодаря своим характеристикам, позволяющим эффективно конкурировать, они являются единственным источником конкурентного преимущества. К этим характеристикам относятся, прежде всего, стратегическая ценность, редкость, трудность подражания и подмены. Предприятия конкурируют за уникальные и недоступные другим ресурсы¹. Не все элементы потенциала одинаково важны. Ресурсы, которым присваивается минимальное значение в зависимости от возможностей их использования, являются самыми малозначимыми. Компетенции, наборы способностей и ноу-хау организации находятся на ступень выше. Ключевые компетенции, уникальные сочетания технологий, знаний и навыков на предприятии считаются наиболее ценными².

¹ Мартакова С.А., Генералова А.В. Трансформация экономики и общества в ходе четвертой промышленной революции. Сборник материалов Всероссийской научной конференции молодых исследователей с международным участием, посвященной Юбилейному году в ФГБОУ ВО «РГУ им. А.Н. Косыгина». 2020. С. 146-150.

² D.Mourtzisa N.Bolia G.Dimitrakopoulou S.Zygomalasa A.Koutoupesb . «Enabling Small Medium Enterprises (SMEs) to improve their potential through the Teaching Factory paradigm». Procedia Manufacturing. Vol 23. 2018. Pp. 183-188.

Экономический потенциал предприятия является важным показателем деятельности, который рассматривается на трех уровнях: макроуровне (государство, регион), мезоуровне (отрасль) и микроуровне (предприятие).

Экономический потенциал необходим для экономического развития, роста и создания прибавочной стоимости. Как правило, анализ экономического потенциала проводится, когда имеющиеся ресурсы используются с меньшей эффективностью, либо не используются совсем, например, из-за отсутствия инфраструктуры.

Повышение экономического потенциала одна из важных управленческих задач. Данный показатель принято разделять на экономический потенциал государства и экономический потенциал бизнеса³. Экономический потенциал страны, в первую очередь характеризуется уровнем ВВП. Анализ и оценка экономического потенциала государства занимают важное место, поскольку характеризует экономическое развитие страны. Для предприятия этот показатель является не менее важным, поскольку результаты оценки экономического потенциала позволяют внести изменения и определить направление стратегии развития компании в дальнейшем⁴.

Анализ экономического потенциала позволяет:

- комплексно оценить текущее и перспективное состояние субъекта;
- сравнивать состояние различных предприятий, различных отраслей на основе полученных результатов;
- сделать вывод об экономическом потенциале всей территории.

Экономический потенциал определяется как сумма, которую компания или экономика могут произвести с использованием своего текущего оборудования, персонала, капитала и других ресурсов в полном объеме⁵. Иными словами, это максимальные финансовые возможности бизнеса или экономики в целом.

³ Tejvan Pettinger «Productive Capacity». www.economicshelp.org/blog/818/economics/productive-capacity/ (date of request: 18.02.2021).

⁴ Мартакова С.А., Генералова А.В., Морозова Т.Ф. Подходы к определению экономического потенциала предприятия. Сборник научных трудов круглого стола, посвященного юбилейному году РГУ им. А.Н. Косыгина. Под редакцией А.В. Генераловой. 2020. С. 176-180.

⁵ The Program on Forests (PROFOR) «Unlocking the Potential of Small and Medium Forest Enterprises». [Электронный ресурс]. URL: www.profor.info/knowledge/unlocking-potential-small-and-medium-forest-enterprises (date of request: 28.02.2021)

Экономические кризисы, а также наращивание экономики существенно влияют на показатель экономического потенциала. В общем, можно определить три условия стабильности и роста экономического потенциала⁶. Во-первых, потребности в рабочей силе и материалах должны быть согласованы на уровне производственных мощностей. Во-вторых, объем производства на уровне совокупной мощности должен быть адекватным по качеству, чтобы соответствовать требованиям покупателя. И, в-третьих, рыночные условия, должны двигаться в том направлении, при котором будет существовать уровень спроса, достаточный для обеспечения стабильности рыночной ситуации.

Экономический потенциал предприятия включает в себя следующие четыре составляющие: уровень предпринимательства, человеческие ресурсы, инфраструктура и бизнес-среда⁷.

Ключевой составляющей является уровень предпринимательства, который зависит от следующих факторов:

- уровень самозанятости – включает в себя тех, кто занимается предпринимательской деятельностью самостоятельно⁸;
- наличие микрофинансирования – особенно важно, потому что оно минимизирует затраты и смещает критерии выбора в пользу новых малых предприятий;
- занятость вне первичного сектора – процент рабочей силы, не занятой в первичном секторе (т.е. неосновная занятость) указывает на уровень разнообразия, который поддерживает предпринимательские инвестиции.

Следующая составляющая экономического потенциала – локальная инфраструктура, которую характеризуют: наличие транспорта, доступ к государственным услугам, доступные коммуникации, доступ к общественным зданиям.

Одной из важных составляющих экономического потенциала является бизнес-среда. На бизнес-среду влияют следующие факторы:

⁶ Надворная Г.Г., Климчук С.В., Оборин М.С., Гварлиани Т.Е. Теория и методология оценки экономического потенциала предприятий // Экономические и социальные перемены: факты, тенденции, прогноз. 2016. № 6 (48). С. 70-90.

⁷ The Program on Forests (PROFOR) «Unlocking the Potential of Small and Medium Forest Enterprises». [Electronic resource]. URL: www.profor.info/knowledge/unlocking-potential-small-and-medium-forest-enterprises (date of request: 28.02.2021)

⁸ Wongkot Wongsapai, Thongchai Fongsamootr, Chatchawan Chaichana.» Evaluation of Energy Saving Potential for Small and Medium Enterprises (SMEs) in Thailand». Energy Procedia. Vol. 141. .2017. Pp. 228-232

– доступ к индустриальному парку. Индустриальный парк является одним из пяти основных факторов, способствующих созданию рабочих мест. Как правило, агломерация бизнеса отражает местный спрос на деловые операции, что может привести к увеличению бизнеса для существующих фирм или новых фирм, осваивающих новые возможности;

– наличие финансовых учреждений – банки и кредитные организации. Доступ к капиталу необходим для развития бизнеса. Связь с крупными банками является важным аспектом развития бизнеса;

– доступ к агентствам экономического развития. Агентства экономического развития играют решающую роль в поддержке деловой активности. Сбор и распространение информации, маркетинг и продвижение, разработка политики, администрирование и разработка сайтов – все это важные виды деятельности, которые способствуют как внутренней, так и внешней деловой активности;

– концентрация розничной активности. Концентрация розничной активности отражает аспект структурного разнообразия локальных территорий.

В литературе экономический потенциал часто отождествляют с производственным потенциалом. Экономический потенциал предприятия включает в себя производственные и финансовые ресурсы. Так, производственный потенциал характеризуется производственными ресурсами предприятия и отличается от экономического потенциала отсутствием в своем составе финансовых ресурсов.

Если предприятие находится на полной занятости, оно будет использовать максимум своих производственных возможностей. Резервных мощностей не будет, и фактический выпуск продукции будет равен производственным мощностям. Однако если предприятие не использует максимально все свои производственные возможности, то у предприятия образуется запас свободных мощностей, тогда фактический выпуск продукции меньше, чем потенциальный. Поэтому для устойчивого и эффективного развития предприятию необходимо использовать полностью все свои производственные мощности⁹.

⁹ Мартакова С.А., Генералова А.В. Трансформация экономики и общества в ходе четвертой промышленной революции. Сборник материалов Всероссийской научной конференции молодых исследователей с

Выделяют следующие факторы, влияющие на производственный потенциал¹⁰.

1. Численность рабочей силы. Это количество людей трудоспособного возраста, которые являются экономически активным обществом. На рабочую силу могут также влиять уровни чистой миграции - например, мигранты могут заполнять рабочие места, которые помогают рабочей силе стать более гибкой.

2. Производительность труда. Это результативность труда работника. Производительность труда зависит от таких факторов, как образование, навыки, мотивация и использование технологий в деятельности.

3. Основной капитал. Это объем капитала, который можно использовать в процессе производства продукции. Он включает в себя оборудование, здания и сооружения и т.д. Инвестиции в основной капитал важны для обеспечения долгосрочного устойчивого экономического роста.

4. Сырье. Это количество природных ресурсов, таких как нефть, уголь, газ и др.

5. Предпринимательский потенциал. Это готовность и способность людей идти на риск, создавать новый бизнес и внедрять новые продукты. Без предпринимателей экономика останется статичной и не будет динамической эффективности.

6. Уровень технологий. Технологические инновации определяют производительность труда и капитала. В последние годы способность фирм автоматизировать производственные мощности имеет важное значение.

7. Закон и порядок, а также уровень преступности могут влиять на производственный потенциал. Высокий уровень преступности не позволит фирмам инвестировать и может сдерживать производственные мощности.

8. Коррупция. Коррупция может означать, что у бизнеса есть дополнительные расходы, чтобы преодолеть бюрократические барьеры.

международным участием, посвященной Юбилейному году в ФГБОУ ВО «РГУ им. А.Н. Косыгина». 2020. С. 146-150.

¹⁰ Надворная Г.Г., Климчук С.В., Оборин М.С., Гварлиани Т.Е. Теория и методология оценки экономического потенциала предприятий // Экономические и социальные перемены: факты, тенденции, прогноз. 2016. № 6 (48). С. 70-90; Sam Saguy, Vera Sirotninskaya «Challenges in exploiting open innovation's full potential in the food industry with a focus on small and medium enterprises (SMEs)» Trends in Food Science & Technology, Vol. 38. I. 2. 2014. P.136-148; Wongkot Wongsapai, Thongchai Fongsamootr, Chatchawan Chaichana.» Evaluation of Energy Saving Potential for Small and Medium Enterprises (SMEs) in Thailand». Energy Procedia. Vol. 141. 2017. P.228-232

9. Политическая стабильность. Неопределенность в результате гражданского конфликта или отсутствие политической стабильности может привести к экономическому застою или кризису.

10. Сбор налогов и инвестиции в государственный сектор. Эффективный сбор налогов, который не вредит стимулам для работы, но обеспечивает широкую базу государственных доходов, позволяет правительству инвестировать в государственные услуги, такие как транспорт, здравоохранение и образование – все это может способствовать долгосрочному экономическому росту.

Для повышения экономического потенциала предприятия необходимо проведение качественного анализа потенциала предприятия. Выявлены следующие этапы анализа¹¹:

- анализ проблем, накопленного опыта и методов. А именно: опыт оценки и использования экономического потенциала, повышения конкурентоспособности предприятия;

- анализ спроса, предложения и деловой среды на страновом уровне. Проведение анализа на примере трех стран. На данном этапе будут применяться эффективные подходы и инструменты, определенные на первом этапе. Будут предложены конкретные меры по повышению конкурентоспособности и устойчивому развитию предприятия;

- целенаправленный сбор и распространение знаний о возможностях повышения экономического потенциала. Объединение разработанных результатов и инструментов в удобной для пользователей форме.

¹¹ Sam Saguy, Vera Sirotinskaya «Challenges in exploiting open innovation's full potential in the food industry with a focus on small and medium enterprises (SMEs)» Trends in Food Science & Technology. Vol. 38. I. 2.2014. P.136-148

ОЦЕНКА ИНВЕСТИЦИОННОЙ ПРИВЛЕКАТЕЛЬНОСТИ ОТРАСЛЕЙ ЭКОНОМИКИ РФ В УСЛОВИЯХ ПАНДЕМИИ

Новикова М.Е. – студентка, ОУ ВО «Южно-Уральский технологический университет»

Научный руководитель: Гарипов Р.И. – к.э.н., доцент, ОУ ВО «Южно-Уральский технологический университет»

Аннотация

В данной научной статье рассматриваются отрасли промышленности для инвестиций во время пандемии. Инвестиционная привлекательность отраслей и ее оценка необходима для определения потенциала развития экономики, тем более в условиях сложной эпидемиологической ситуации и регулярного санкционного давления, а это сделать достаточно трудно. В процессе работы автором подробно исследованы теоретические аспекты, проанализированы особенности инвестиционного процесса в России, проведен статистический анализ основных экономических показателей, характеризующих инвестиционный процесс в России. Дана оценка последствий пандемии на инвестиционную политику, а также оценены перспективы инвестирования в России в условиях пандемии.

Инвестиционная сфера в последнее время становится объектом внимания многих научных исследований. Весной 2020 г. интерес к данной теме только повысился в связи с пандемией коронавируса и санкций. По этой причине в Российской экономике произошли кардинальные изменения. Многие компании не смогли вынести жесткое давление и были вынуждены временно закрыться, некоторые вообще обанкротились.

На данный момент ограничительные меры постепенно отменяются, но перед бизнесом по-прежнему стоит вопрос принятия решения в условиях пандемии и санкции. Один из вариантов остаться рентабельным предприятием – инвестиции.

На современном этапе развития мировой экономики активно идут международные интеграционные процессы, проявляющиеся, прежде всего, в усилении международной миграции капиталов. В эти процессы активно вовлекаются и регионы России. Правительство РФ предпринимает значительные усилия для увеличения притока международных капиталов в российскую экономику. Иностранные инвестиции способствуют модернизации национальной экономики, повышению занятости рабочей силы, насыщению рынка товарами и услугами, обмену опытом и знаниями.

Сегодня для РФ с особой важностью встает вопрос обновления основных производственных фондов. Поэтому российскую сторону интересуют все уровни финансовых вложений, включая: первоначальные инвестиции; реинвестиции; инвестиции на расширение бизнеса; инвестиции на частичное изменение бизнеса.

Наиболее инвестиционно-привлекательными отраслями сегодня в России являются: пищевая промышленность, химическая индустрия, добывающая промышленность, сельское хозяйство и рыболовство.

Проблема восстановления и дальнейшего функционирования крупнейших предприятий после COVID-19 была и остается актуальной на сегодняшний день. Пандемия коронавируса серьезно ударила по многонациональным корпорациям (МНК) и прямым иностранным инвестициям (ПИИ) в развивающихся странах, поставив под угрозу вклад этих фирм в важнейшие результаты развития. Помимо привлечения капитала в развивающиеся страны МНК являются ключевыми движущими силами мировой торговли, на их долю приходится около 80% всего экспорта. ПИИ могут стимулировать экономические преобразования путем внедрения новых технологий и передовых практик в развивающихся странах.

Объектом исследования является инвестиционная привлекательность отраслей экономики в РФ.

Предметом исследования оценка инвестиционной привлекательности отраслей экономики России.

Целью исследования является исследовать инвестиционно-привлекательную отрасль экономики в РФ во время пандемии.

Задачи:

- 1) изучить сущность инвестиций, их классификацию;
- 2) изучить все сферы промышленности, в которые вкладывают физические и юридические лица;
- 3) выбрать наиболее выгодную сферу для инвестиций в период пандемии и санкций.

Риски низких темпов экономического роста, обусловленные внутренними причинами, в том числе ограниченностью доступа к

долгосрочным финансовым ресурсам¹, в рамках Стратегии напрямую связываются с несбалансированностью национальной бюджетной системы и недостаточно эффективным государственным управлением. Также в Послании Президента 01.03.2018 г. отмечено, что «Прежде всего, нужно четко выстроить приоритеты и повысить эффективность государственных расходов»². Возможна ли реализация этих задач в условиях действующей бюджетной концепции?

Анализ величин, и главное динамики показателей федерального бюджета, дает основание утверждать следующее: критерием позитивной направленности бюджета разработчики считают, прежде всего, его бездефицитность, а обеспечить ее достижение предполагается за счет сокращения расходов. В результате мы наблюдаем сокращение финансирования значимых для экономического и общественного развития сфер жизни страны (табл. 1).

Отметим, что на долю шести первых направлений расходования средств федерального бюджета, по которым расходы растут (без учета индекса цен), приходится 30,2% общего объема, предусмотренного на 2016–2020 гг. финансирования. То есть основная масса расходов (69,8%), согласно федеральному бюджету, даже без учета индекса цен ощутимо уменьшается, в том числе и расходы по социально-значимым статьям.

¹Указ Президента РФ от 13 мая 2017 года № 208 «О Стратегии экономической безопасности Российской Федерации до 2030 года». [Электронный ресурс]. URL: static.kremlin.ru/media/acts/files/0001201705150001.pdf. (дата обращения: 30.03.2021 г.)

²Послание Президента РФ Федеральному Собранию РФ 01.03.2018 г. [Электронный ресурс]. URL: informpskov.ru/news/265032.html. (дата обращения: 30.03.2021 г.)

Таблица 1

Темпы роста расходов федерального бюджета 2016–2020 гг. в порядке их убывания, % (по разделам классификации расходов бюджетов)³

№ п/п	Разделы классификации расходов бюджета	Без учета индекса цен	С учетом индекса цен	Доля в суммарных расходах за 2016-2020 гг., %
	Всерасходы	99,1	88,1	100,0
	в том числе:			
1	Обслуживание государственного и муниципального долга	120,8	107,4	5,1
2	Здравоохранение	110,4	98,1	2,8
3	Национальная безопасность и правоохранительная деятельность	108,3	96,2	12,9
4	Образование	106,2	94,4	4,0
5	Межбюджетные трансферты общего характера бюджетам бюджетной системы РФ	102,7	91,3	4,9
6	Охрана окружающей среды	102,0	90,7	0,6
7	Национальная оборона	97,8	86,9	16,9
8	Социальная политика	96,1	85,4	28,9
9	Общегосударственные вопросы	96,0	85,4	7,6
10	Национальная экономика	95,1	84,5	14,5
11	Средства массовой информации	84,7	75,3	0,4
12	Культура, кинематография	80,3	71,4	0,5
13	Жилищно-коммунальное хозяйство	68,4	60,8	0,6
14	Физическая культура и спорт	38,2	34,0	0,3

Исключением в рамках этой тенденции остается прогнозируемый рост расходов на обслуживание государственного долга. Сокращается и основная масса расходов на ряд важнейших государственных программ (табл. 2).

В сложившейся ситуации речь должна идти не о корректировке отдельных параметров и пропорций Федерального бюджета в рамках сохранения традиционной ограничительной бюджетной концепции, требуется принятие целого комплекса управленческих решений в среднесрочной перспективе по следующим направлениям: признания в качестве приоритетной задачи преодоления российской экономикой стагнационных явлений

³Караваева И.В., Бухвальд Е.М., Казанцев С.В., Иванов Е.А. и др. Федеральный бюджет России на 2016-2020 годы: новый шаг к победе над дефицитом и инфляцией? // Вестник Института экономики Российской академии наук. 2018. № 1. С. 51.

Таблица 2

Ранжирование некоторых государственных программ в порядке убывания темпов роста расходов на их выполнение в 2016–2020 гг.

№п/п	Программа	Без учета индекса цен	С учетом индекса цен	Доля в суммарных за 2016–2020 гг. расходах, %
1	Развитие науки и технологий	116,6	103,7	21
2	Развитие образования	108,2	96,2	54
3	Развитие здравоохранения	107,4	95,5	34
4	Социальная поддержка граждан	101,6	90,3	14,8
5	Обеспечение общественного порядка и противодействие преступности	99,4	88,4	7,3
6	Охрана окружающей среды	98,5	87,5	04
7	Содействие занятости населения	93,8	83,4	0,5

Предлагаемые темпы прироста ВВП к 2020 г. Должны составлять 34% и 6-7% к 2024 гг. Необходимо официально признать, что такие финансовые задачи, как преодоление дефицита бюджета, снижение инфляции, сохранение приемлемого объема госдолга и т. д., являются вторичными и могут быть решены только на фоне высоких темпов роста российской экономики; существенного увеличения бюджетных расходов, даже за счет роста дефицита бюджета, значения которого могут быть увеличены до 6-7% ВВП к 2020 г., с условием, что это обеспечит необходимые темпы экономического роста; следует сформировать управленческие и финансовые механизмы переориентации интересов населения с тенденции сбережения доходов на увеличение средств, инвестируемых домашними хозяйствами на социально значимые расходы и в реальное производство; суммы увеличения бюджетных расходов должны быть в примерно равных объемах направлены на рост бюджетных инвестиций и реальных денежных доходов населения; «необходимо осуществить бюджетную и налоговую реформы, направленные на переориентацию финансовых потоков, получаемых в виде доходов предприятий и населения, в направлении стимулирования роста инвестиционных вложений в реальный сектор экономики и сферу социальных рисков»⁴; следует принять комплекс мер, направленных на оживление

⁴Караваева И.В. Социально-экономическая безопасность России: вызовы 2017. В сборнике: Экономическая безопасность России: проблемы и перспективы материалы V Международной научно-практической конференции ученых, специалистов, преподавателей вузов, аспирантов, студентов. Нижний Новгород.: НГТУ им. Алексея Р.Е. 2017. С. 80.

инвестиционной активности, включая обеспечение долгосрочной стабильности курса национальной валюты, снижение ставок по кредитам, увеличение бюджетных капитальных расходов в инфраструктурные объекты и др.

Необходимо разработать методологию количественной идентификации «пороговых значений» индикаторов экономической безопасности и, с учетом этого, предложить Росстату сформировать блок статистических показателей «Экономическая безопасность Российской Федерации».

ВЛИЯНИЕ ИНДУСТРИИ 4.0 НА ПОВЫШЕНИЕ ПРОИЗВОДИТЕЛЬНОСТИ ПРОМЫШЛЕННЫХ ПРЕДПРИЯТИЙ

*Нормова Ю.В. – аспирант, Финансовый университет при
Правительстве Российской Федерации*

*Научный руководитель: Толкачев С.А. – д.э.н., профессор, Финансовый
университет при Правительстве Российской Федерации*

Аннотация

В статье рассматриваются особенности развития Индустрии 4.0, её элементы и принципы построения. Отдельное внимание авторы уделяют принципам, которые описывают переход Индустрии 4.0, позволяющим компаниям применять сценарии четвертой промышленной революции.

«Четвертая промышленная революция (Индустрия 4.0) – это переход к полностью автоматизированному цифровому производству, управляемому интеллектуальными системами реального времени в постоянном взаимодействии с внешней средой, за пределами границ одной компании, с перспективой вхождения в глобальную промышленную сеть вещей и услуг»¹.

Промышленная революция в современной истории – процесс перехода от аграрной и ремесленной экономики к экономике, в которой доминируют

¹ Четвертая промышленная революция. Популярно о главном технологическом тренде XXI века / Государство. Бизнес. ИТ [Электронный ресурс]. URL: [https://www.tadviser.ru/index.php/%D0%A1%D1%82%D0%B0%D1%82%D1%8C%D1%8F:%D0%A7%D0%B5%D1%82%D0%B2%D0%B5%D1%80%D1%82%D0%B0%D1%8F_%D0%BF%D1%80%D0%BE%D0%BC%D1%8B%D1%88%D0%BB%D0%B5%D0%BD%D0%BD%D0%B0%D1%8F_%D1%80%D0%B5%D0%B2%D0%BE%D0%BB%D1%8E%D1%86%D0%B8%D1%8F_\(Industry_%D0%98%D0%BD%D0%B4%D1%83%D1%81%D1%82%D1%80%D0%B8%D1%8F_4.0\)#.D0.92.D0.B2.D0.B5.D0.B4.D0.B5.D0.BD.D0.B8.D0.B5](https://www.tadviser.ru/index.php/%D0%A1%D1%82%D0%B0%D1%82%D1%8C%D1%8F:%D0%A7%D0%B5%D1%82%D0%B2%D0%B5%D1%80%D1%82%D0%B0%D1%8F_%D0%BF%D1%80%D0%BE%D0%BC%D1%8B%D1%88%D0%BB%D0%B5%D0%BD%D0%BD%D0%B0%D1%8F_%D1%80%D0%B5%D0%B2%D0%BE%D0%BB%D1%8E%D1%86%D0%B8%D1%8F_(Industry_%D0%98%D0%BD%D0%B4%D1%83%D1%81%D1%82%D1%80%D0%B8%D1%8F_4.0)#.D0.92.D0.B2.D0.B5.D0.B4.D0.B5.D0.BD.D0.B8.D0.B5) (дата обращения: 10.03.2021 г.)

промышленность и машиностроение. Этот процесс начался в Великобритании в XVIII в. и отсюда распространился на другие части мира. Основными чертами промышленной революции были технологическое, социально-экономическое и культурное изменение. Данные трансформации содержали в своей структуре несколько элементов:

- 1) использование принципиально новых материалов;
- 2) использование новых источников энергии (таких как уголь), парового двигателя, электричества, нефти и двигателей внутреннего сгорания;
- 3) изобретение новых машин (например, прядильная Дженни и мощность станка, которые позволили расширить производство с меньшей затратой человеческой энергии);
- 4) новая организация работы, известной как «заводская система», что повлекло за собой увеличение разделения труда и специализации функций;
- 5) важные события в области транспорта и связи, включая паровоз, пароход, автомобиль, самолет, телеграф и радио;
- 6) растущее применение науки к промышленности.

Эти технологические изменения сделали возможным чрезвычайно возросшее использование природных ресурсов и массовое производство промышленных товаров. В то время появилось много новых разработок в непромышленных сферах, в том числе:

- 1) сельскохозяйственные улучшения, что сделало возможным обеспечение пищевыми продуктами крупной части несельскохозяйственного населения;
- 2) экономические изменения, которые привели к более широкому распределению богатства, произошел упадок земли как источника богатства в условиях роста промышленного производства, и увеличение международной торговли;
- 3) политические изменения, отражающие сдвиг в экономической мощи, а также в новой государственной политике, соответствующие потребностям индустриального общества;
- 4) радикальные социальные изменения, включая рост городов, развитие рабочих движений, появление новых форм власти;
- 5) культурные преобразования широкого порядка.

Учеными сформирован перечень принципов Индустрии 4.0, которые могут использовать компании с целью повышения эффективности производственных процессов.

«Первый принцип – совместимость, означающая способность технологий, устройств, машин и людей при использовании интернет вещей взаимодействовать и осуществлять общение между собой. Вторым принципом является прозрачность, она исходит из основ первого принципа. В цифровом мире процесс создания виртуальной копии объектов и систем, которые подробно дублируют то, что совершается с клонами в физическом мире. В следствии чего аккумулируется информация о всех происходящих процессах - оборудованием, интернет вещами, производством в целом и прочее. Поэтому важно своевременно производить сбор информации с различных датчиков и сенсоров. К третьему принципу относится техническая поддержка. Ее задачей является помощь людям принимать решения посредством анализа данных и визуализации всей входящей информации. Также вполне возможен вариант поддержки людей при выполнении опасных для жизни или рутинных операций в полной замене их машинами. Четвертый принцип – рассредоточение управленческих решений и возложение некоторых операций на киберфизические системы. Концепция данного принципа заключается в настолько полной автоматизации, насколько это будет возможным осуществить. Использовать труд машинных систем повсеместно, где их труд будет более уместен без вмешательства людей, так как в конечном счете вероятность полного замещения людей в производстве велика»².

Из основных плюсов применения роботизации, можно назвать и такие факторы, как меньшие энергетические затраты, минимальное производство бракованных изделий, соответственно, минимальные отходы на производстве. При данном условии возникает проблема участия самого человека в производственном процессе, его минимизация, так как большинство рабочих мест будет заменено автоматизированным оборудованием. Но при таком процессе особое место отводится работнику, вмешательство которого остро необходимо при решении технических проблем и экстренных ситуаций. Учитывая перечисленные условия, применяя определенное распределение ролей человека и машины, процесс реализации производственных целей будет

² Шевченко А.А., Черномазов Н.М., Глушак Н.В. О сущности и содержании четвертой промышленной революции // Вестник Алтайской академии экономики и права. №12-1. 2019. С. 186-190

успешен. Также рабочие не только необходимы в процессе контроля и надзора за работой оборудования, но и, конечно, они остаются главными управляющими на производстве, сотрудниками, генерирующими новые идеи и ветви развития компании, предлагающие нововведения и инновационные технологии в зависимости от изменений внешней среды. Одному современному топ-менеджеру становится непосильным делом и это проблема. По этой причине возникает потребность во взаимодействии представителей разных уровней.

При изучении особенностей внедрения результатов четвертой промышленной революции, возможно сгенерировать прогнозы в сфере менеджмента предприятий. На данный момент времени заметны преобразования в производственных системах компаний. Можно предположить тот факт, что далеко не все предприятия будут способны адаптироваться под новые условия, которые влечет за собой четвертая промышленная революция. Благодаря быстрой реакции на изменения, управляющие смогут применить инновации в компании и задержаться на современном рынке, сохранив свою успешность и обороты производства.

Значительное количество данных для работы сегодня может обрабатываться, применяя цифровые платформы, сетевую инфраструктуру, а также машинное обучение. Следовательно, инновационные технологии оказывают влияние на производственные процессы в такой сфере, как обрабатывающая промышленность, увеличивая эффективность всех ее процессов, начиная от планирования, заканчивая созданием новых продуктов и их поставкой совместно с комплектующими материалами. Но не только возможности и успех нововведений, а и низкий уровень развития технологий данной индустрии обосновывают актуальность разработки и внедрения инновационного плана развития в данной сфере.

К примеру, в России уровень роботизации ниже, чем в наиболее развитых странах-пионерах четвертой промышленной революции: ПАО «КАМаз» использует в работе на производстве 297 роботов, сосредоточенных в пределах одного производственного процесса, используя также и ручную

работу. К сравнению приведем таких производителей, как BMW и Tesla, использующие силу роботов в процессе на 70-80%.³

Стоит отметить, что в России применяются технологии цифрового двойника на заводе ПАО «Газпром Нефть». Данная технология разрабатывалась совместно с технопарком промышленной автоматизации, научными центрами и институтами Омска. Основная цель цифрового двойника – анализ состояния установки переработки, что позволяет заблаговременно получить информацию о необходимом проведении ремонта⁴. Нефтехимическая компания ООО «Сибур» проводит программу анализа большого количества информации, оптимизируя процесс работы железнодорожных станций и увеличивая тем самым пропускную способность в несколько раз⁵.

К примерам можно отнести деятельность таких компаний, как Яндекс и Mail.ru, интернет-банк «Тинькофф Банк», Сбербанк разрабатывает и широко применяет технологические решения, сайт электронных объявлений Avito, «Лаборатория Касперского», Wildberries и многие другие. Масштабные государственные программы направлены на развитие цифровых технологий. Анализ опыта конкурирующих стран, применяемых ими технологий позволяет задуматься о воздействии массового внедрения цифровых технологий. Таким образом, это не столько количественное повышение производительности, сколько качественные изменения бизнес-моделей и характера компании, ее уровня управления и гибкости⁶.

Все перечисленные примеры доказывают нам, что многие компания промышленности готовы внедрять в свои производства новые технологии данной индустрии, инвестируя при этом бюджетные средства. К тому же уже сейчас можно увидеть положительный эффект от результатов применения современных инновационных технологий. Данные факторы являются

³ Автоматизация и роботизация производства «КАМАЗА»: планируется освоение более 900 роботов / Управление производством [Электронный ресурс]. URL: www.up-pro.ru/library/information_systems/production/robot-kamaz.html (дата обращения: 10.03.2021 г.)

⁴ Цифровое зеркало. Технологии цифровых двойников в нефтегазовой промышленности / Газпром нефть [Электронный ресурс]. URL: www.gazprom-neft.ru/press-center/sibneft-online/archive/2018-september-projects/1863687/ (дата обращения: 10.03.2021 г.)

⁵ Тарасов И.В. Технологии Индустрии 4. 0: влияние на повышение производительности промышленных компаний // СРРМ. 2018. №2 (107). С. 62-68

⁶ Мелешко Ю.В. Услуги промышленного характера и четвёртая промышленная революция // Вестник Коми республиканской академии государственной службы и управления. Серия: Теория и практика управления. 2018. № 20 (25). С. 71-77.

доказательством того, что со стороны государства поддержка подобных инициатив предприятий является оправданной и необходимой.

СИСТЕМА ГОСУДАРСТВЕННОГО УПРАВЛЕНИЯ ОХРАНОЙ ОКРУЖАЮЩЕЙ СРЕДЫ В КУРГАНСКОЙ ОБЛАСТИ

Поспелова М.К. – студентка, ОУ ВО «Южно-Уральский технологический университет»

Аннотация

В статье рассмотрены задачи и функции Отдела благоустройства, транспорта и охраны окружающей среды в области охраны окружающей среды, рассмотрен Государственный надзор в области охраны окружающей среды, комплекс мер, направленных на улучшение экологической ситуации в Курганской области, осуществляемый органами государственной власти и бизнес-сообществом, мероприятия, проводимые в Курганской области по охране окружающей среды.

Проблема загрязнения окружающей среды – это одна из угроз важнейших для человечества. Все страны мира ведут активную деятельность по борьбе с экологическими проблемами. В современных условиях люди не приучены беречь природу, у них отсутствует культура поведения в окружающей среде, поэтому вести речь о вреде, который наносится человеком природе, здоровью человека, важно и актуально. Нормативы качества окружающей среды устанавливаются для оценки состояния окружающей среды в целях сохранения естественных экологических систем, генетического фонда растений, животных и других организмов. Человек в процессе своей деятельности до 80% своего времени проводит в закрытом помещении и только 20% – на открытом воздухе. Поэтому оценка окружающей среды должна проводиться по критериям, которые характеризуют состояние, как внешней, так и внутренней окружающей среды.

Актуальность темы работы заключается в том, что в условиях глобализации мировой экономики, интеграции национальных экономик в международный экономический процесс, осуществляется формирование глобальных экологических проблем. Сегодня вопрос эколого-экономического развития стал равноценен вопросу о выживании человека. Практическая значимость данной работы обусловлена тем, что проведенное комплексное исследование представляет интерес для работников и специалистов в экологии.

Объектом исследования послужил Департамент развития Городского хозяйства Администрации г. Кургана, который зарегистрирован по адресу 640018 г. Курган ул.М.Горького д. 109. Основным видом деятельности

компании является деятельность органов местного самоуправления по управлению вопросами общего характера.

Для написания научной работы были применены такие методы исследования как: статистический метод исследования – использовался при сборе и обобщении количественных данных и выявлении закономерностей результатов осуществления государственного экологического надзора в Курганской области; метод описания – использован при характеристике государственного управления в области охраны окружающей среды.

Департамент является органом Администрации города и создан в целях решения вопросов местного значения и для осуществления отдельных государственных полномочий, переданных органам местного самоуправления г. Кургана федеральными законами и законами Курганской области. Структура Департамента развития городского хозяйства рассмотрена на рисунке 1.



Рисунок 1. Структура Департамента развития городского хозяйства¹.

Одним из структурных подразделений Департамента развития городского хозяйства является Отдел благоустройства, транспорта и охраны окружающей среды. Данный отдел создан в целях организации и непосредственного осуществления деятельности в сфере благоустройства, транспорта и охраны окружающей среды. Юридическим лицом не является.

¹. Сайт Департамента городского хозяйства [Электронный ресурс]. URL: www.kurgan-city.ru/about/dep/drgh/struc/ (дата обращения: 17.02.2021 г.).

Отдел при осуществлении своих полномочий руководствуется Конституцией РФ, законодательством РФ и Курганской области, Уставом муниципального образования г. Кургана, муниципальными правовыми актами г. Кургана, Положением о Департаменте развития городского хозяйства Администрации г. Кургана.

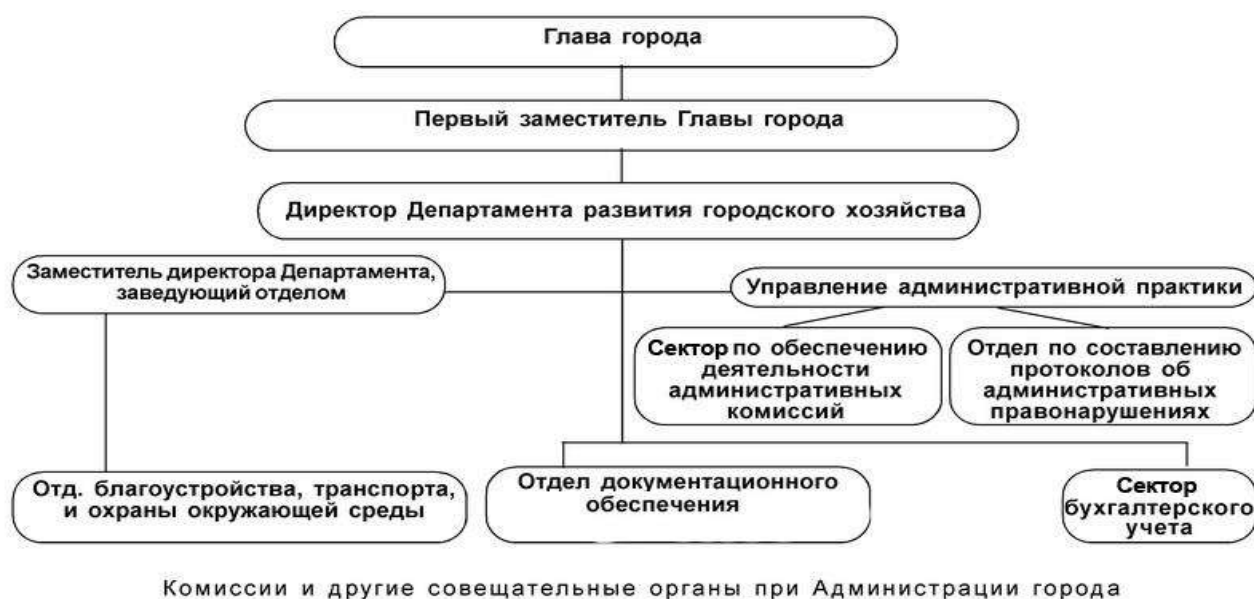
Отдел находится в подчинении директора Департамента развития городского хозяйства Администрации города Кургана. Самостоятельно решает вопросы, отнесенные к его ведению. Основными задачами Отдела благоустройства, транспорта и охраны окружающей среды являются:

- эффективность организации благоустройства и транспорта на территории г. Кургана;
- эффективность организации мероприятий по выполнению требований к антитеррористической защищенности объектов транспортной инфраструктуры и территорий общего пользования, входящих в перечень мест массового пребывания людей, расположенных на территории г. Кургана;
- эффективность организации муниципального контроля за сохранностью автомобильных дорог местного значения в границах г. Кургана;
- обеспечение деятельности по организации мероприятий по охране окружающей среды в границах г. Кургана.

Отдел в соответствии с возложенными на него задачами осуществляет следующие функции в области охраны окружающей среды:

- участвует в организации деятельности по благоустройству и озеленению территории г. Кургана;
- осуществляет деятельность по обращению с животными без владельцев, обитающими на территории г. Кургана;
- определяет на территории г. Кургана места, разрешенные для выгула животных;
- участвует в осуществлении деятельности по организации мероприятий охраны окружающей среды в границах г. Кургана;
- принимает, в пределах полномочий, меры по предупреждению, выявлению и пресечению правонарушений в области охраны окружающей среды;

– разрабатывает и реализует программы, комплексных мер, прогнозов развития и планов в области охраны окружающей среды и рационального природопользования;

– участвует в установлении правил использования водных объектов общего пользования для личных и бытовых нужд, информирует население об ограничениях использования таких водных объектов, включая обеспечение свободного доступа граждан к водным объектам общего пользования и их береговым полосам;

– выполняет иные функции в соответствии с действующим законодательством².

Органами государственной власти и бизнес-сообществом реализуется комплекс мер, направленных на улучшение экологической ситуации в Курганской области.

Действуют соглашения о взаимодействии по вопросам выполнения мероприятий, направленных на снижение негативного воздействия на окружающую среду, заключенные между Департаментом природных ресурсов и охраны окружающей среды Курганской области, Уральским межрегиональным Управлением Росприроднадзора и 13 предприятиями области.: ПАО «СУЭНКО», АО «ШААЗ», ООО «Технокерамика», филиал АО «Тандер» в г. Кургане, ЗАО «Курганстальмост», АО «НПО «Курганприбор», ОАО «Курганмашзавод», АО «Далур», ЗАО «Катайский насосный завод», АО «Водный Союз», ООО «Курганская ТЭЦ», ЗАО «Агрофирма Боровская» и ПАО «КГК».

В 2019 г. указанными предприятиями реализовано более 110 природоохранных мероприятий на общую сумму 185,9 млн р. В ООО «Технокерамика» приобретено и установлено воздухоочистное оборудование, что позволило значительно снизить объем выбросов в атмосферный воздух.

ОАО «Курганмашзавод» проведены работы по пусконаладке и монтажные работы системы биохимической очистки промышленных стоков.

На АО «Водный Союз» проведены ремонтные работы на первичном отстойнике № 3 и выполнен капитальный ремонт вторичного отстойника № 2 на очистных сооружениях канализации г. Кургана, выполнен капитальный

² Сайт Департамента городского хозяйства [Электронный ресурс]. URL: www.kurgan-city.ru/about/dep/drgh/struc/ (дата обращения: 17.02.2021 г.).

ремонт задвижек на сброс сточных вод после фильтров на Арбинских водозаборных сооружениях.

На АО «НПО «Курганприбор» выполнен ремонт закрытого трубопровода на сбросе сточных вод площадки № 1.

На АО «ШААЗ» продолжается модернизация очистных сооружений (приобретена осмотическая установка)³.

С учетом особенностей социально-экономического развития Курганской области, структуры транспорта приоритетным направлением снижения негативного влияния транспортных средств на атмосферный воздух является расширение использования газомоторного топлива. Реализуется подпрограмма «Расширение использования природного газа в качестве моторного топлива в Курганской области на 2016-2020 гг.», являющаяся составной частью государственной программы «Энергосбережение и повышение энергетической эффективности в Курганской области». В рамках данной подпрограммы ведется работа по обеспечению поэтапного перехода автотранспортных средств на использование газомоторного топлива, синхронизированное развитие парка газомоторных автотранспортных средств, газозаправочной и сервисной инфраструктуры на территории Курганской области.

В 2019 г. в г. Кургане введена в эксплуатацию одна новая автомобильная газонаполнительная компрессорная станция (АГНКС) проектной мощностью 6,7 млн куб. метров в год. Всего в регионе действуют 7 АГНКС в г. Кургане и Шадринске, Далматовском районе.

По состоянию на декабрь 2019 г. в г. Кургане доля автобусов, работающих на метане, от общего числа осуществляющих перевозки пассажиров на городских маршрутах, составляет 88,1% (в декабре 2018 г. – 80,3%), в г. Шадринске – 31,3%.

В рамках программы комплексного развития транспортной инфраструктуры г. Кургана на период до 2028 г. постановлением Администрации г. Кургана от 15 ноября 2018 г. № 7467 утверждена Комплексная схема организации дорожного движения г. Кургана (Комплексная схема). В целях экологизации транспорта, снижения

³ Доклад о состоянии и охране окружающей среды Курганской области в 2019 г. [Электронный ресурс]. URL: www.priroda.kurganobl.ru/assets/files/DPR/nedra/11/gosdoklad%202019.pdf (дата обращения: 17.02.2021 г.).

транспортной нагрузки на окружающую среду Комплексной схемой предусматривается:

- реконструкция перекрестков, создание одноуровневых развязок;
- внедрение автоматизированной системы управления дорожным движением;
- создание грузового каркаса с организацией пропуска грузового транспорта к зонам его притяжения, минуя основные транспортные магистрали;
- развитие парковочных пространств;
- устройство тротуаров и велосипедных дорожек, формирование велосипедных маршрутов на первую очередь реализации до 2023 г. – 29,1 км, на 2028 г. – 60,3 км.

В 2019 г. в рамках Комплексной схемы в г. Кургане выполнены следующие мероприятия: установлено 43 светофорных объекта; выполнены работы по ремонту 31,5 км дорожного полотна; выполнено устройство велосипедной дорожки по набережные реки Тобол протяженностью 1 км.

С целью обеспечения парковки экологически чистого транспорта в г. Кургане обустроены велопарковки возле ряда учреждений культуры и спорта, органов государственной власти, крупных торговых центров, кафе, магазинов.

По данным УГИБДД УМВД России по Курганской области в настоящее время на территории области эксплуатируется 7412 ед. экологичных транспортных средств (в том числе 20 электромобилей и 7392 транспортных средства, использующих природный газ в качестве моторного топлива), что составляет около 2% от общего количества транспортных средств⁴.

В Курганской области осуществляется государственный надзор в области охраны окружающей среды.

Под государственным экологическим надзором понимается деятельность уполномоченных федеральных органов исполнительной власти и органов исполнительной власти субъектов РФ, которая направлена на предупреждение, выявление и пресечение нарушений органами государственной власти, органами местного самоуправления, а также юридическими лицами, их руководителями и иными должностными лицами,

⁴ Доклад о состоянии и охране окружающей среды Курганской области в 2019 г. [Электронный ресурс]. URL: www.priroda.kurganobl.ru/assets/files/DPR/nedra/11/gosdoklad%202019.pdf (дата обращения: 17.02.2019 г.).

индивидуальными предпринимателями и гражданами требований, установленных в соответствии с международными договорами РФ, федеральными законами и принимаемыми в соответствии с ними иными нормативными правовыми актами РФ, законами и иными нормативными правовыми актами субъектов РФ в области охраны окружающей среды посредством организации и проведения проверок указанных лиц, принятия предусмотренных законодательством РФ мер по пресечению и (или) устранению последствий выявленных нарушений и деятельность уполномоченных органов государственной власти по систематическому наблюдению за исполнением обязательных требований, анализу и прогнозированию состояния соблюдения обязательных требований при осуществлении органами государственной власти, органами местного самоуправления, юридическими лицами, индивидуальными предпринимателями и гражданами своей деятельности.

Государственный экологический надзор, осуществляемый на территории Курганской области, включает в себя:

- государственный надзор за геологическим изучением, рациональным использованием и охраной недр; государственный земельный надзор;
- государственный надзор в области обращения с отходами;
- государственный надзор в области охраны атмосферного воздуха;
- государственный надзор в области охраны водных объектов;
- государственный экологический надзор за сбросом сточных вод через централизованную систему водоотведения;
- федеральный государственный лесной надзор;
- федеральный государственный надзор в области охраны, воспроизводства и использования объектов животного мира и среды их обитания;
- федеральный государственный контроль (надзор) в области рыболовства и сохранения водных биоресурсов;
- федеральный государственный охотничий надзор;
- государственный надзор в области охраны и использования особо охраняемых природных территорий.

Функции государственного экологического надзора в Курганской области исполняли в пределах своей компетенции Департамент природных

ресурсов и охраны окружающей среды Курганской области и 4115 территориальных органа федеральных органов исполнительной власти (табл. 1).

Таблица 1

Результаты осуществления государственного экологического надзора в 2019 г.⁵

Наименование контролирующего органа	Проведено проверок	Выявлено нарушений	Наложено штрафов (тыс. р.)	Взыскано штрафов (тыс. р.)
Департамент природных ресурсов и охраны окружающей среды Курганской области*	87+10758 рейдов	1754	5498,8	5399,3
Отдел государственного экологического надзора по Курганской области Уральского межрегионального управления Федеральной службы по надзору в сфере природопользования	69** + 57 рейдов	56	2124,0	2106,2
Управление Россельхознадзора по Курганской области	657 рейдов	340	2174,5	1771,7
Управление Росреестра по Курганской области	5555	2603	2280,5	1825,9
Отдел государственного контроля, охраны водных биологических ресурсов и среды их обитания по Курганской области Нижнеобского территориального управления Федерального агентства по рыболовству	16 + 679 рейдов	1332	2472,0	2170,0
Всего	5727+12145 рейдов	6085	14549,8	13273,1

* - с учетом ГКУ «Экофонд» и лесничеств;

** - проведено комплексных плановых проверок, включающих несколько направлений надзора.

Кроме того, при осуществлении государственного надзора за соблюдением санитарно-эпидемиологического законодательства Управлением Роспотребнадзора по Курганской области проводились

⁵ Доклад о состоянии и охране окружающей среды Курганской области в 2019 г. [Электронный ресурс]. URL: www.priroda.kurganobl.ru/assets/files/DPR/nedra/11/gosdoklad%202019.pdf (дата обращения: 17.02.2021 г.).

проверки соблюдения законодательства в сфере охраны почвы и гигиены атмосферного воздуха.

Департаментом строительства, госэкспертизы и жилищно-коммунального хозяйства Курганской области в рамках осуществления государственного строительного надзора в отношении объектов капитального строительства осуществлялся государственный экологический надзор.

В целях государственного регулирования воздействия хозяйственной и иной деятельности на окружающую среду по объектам, подлежащим региональному государственному экологическому надзору, Департаментом природных ресурсов и охраны окружающей среды Курганской области в течение 2019 г:

- согласовано 65 планов по регулированию выбросов загрязняющих веществ в атмосферный воздух в периоды неблагоприятных метеорологических условий;

- рассмотрен 121 технический отчет по обращению с отходами;

- принято и обработано 1144 отчета субъектов малого и среднего предпринимательства (отчеты МСП) об образовании, использовании, обезвреживании, о размещении отходов за 2018 г., за 2019 г. от хозяйствующих субъектов поступило 384 отчета;

- проведен анализ эффективности мероприятий по сокращению выбросов загрязняющих веществ в атмосферный воздух в периоды неблагоприятных метеорологических условий по 11 периодам⁶.

В 2019 г. в Департамент природных ресурсов и охраны окружающей среды Курганской области поступило 9 декларации о воздействии на окружающую среду, представленных хозяйствующими субъектами, осуществляющими деятельность на объектах, отнесенных к II категории негативного воздействия на окружающую среду (НВОС), подлежащих региональному государственному экологическому надзору.

С целью реализации полномочий в части нормирования в области охраны окружающей среды хозяйствующим субъектам, осуществляющим деятельность на объектах, отнесенных к I категории НВОС, подлежащих федеральному государственному экологическому надзору, Департаментом

⁶ Сайт Департамента городского хозяйства [Электронный ресурс]. URL: www.kurgan-city.ru/about/dep/drgh/struc/ (дата обращения: 17.02.2019 г.).

Федеральной службы по надзору в сфере природопользования по Уральскому федеральному округу в 2019 г.:

– выдано 3 разрешения на выбросы вредных (загрязняющих) веществ в атмосферный воздух для стационарных источников, находящихся на объектах хозяйственной деятельности, подлежащих федеральному государственному экологическому надзору (ООО НПП «Рус-Ойл», АО «Водный союз» и ИП Глава КФХ Ильтяков В.Н.);

– утверждены нормативы образования отходов и лимиты на их размещение для 1 объекта, оказывающего негативное воздействие на окружающую среду, подлежащего федеральному государственному экологическому надзору (ООО НПП «Рус-Ойл») ⁷.

Разрешения на сбросы в водный объект в пределах нормативов допустимых сбросов, а также в пределах установленных лимитов не выдавались.

В 2019 г. поступило 143 декларации о воздействии на окружающую среду, представленных хозяйствующими субъектами, осуществляющими деятельность на объектах, отнесенных к II категории НВОС, подлежащих федеральному государственному экологическому надзору. Заявок на получение комплексного экологического разрешения в 2019 г. в Департаментом Федеральной службы по надзору в сфере природопользования по Уральскому федеральному округу не поступало.

По состоянию на 31 декабря 2019 г. на территории Курганской области действовало 68 лицензий на осуществление деятельности в области обращения с отходами производства и потребления.

На территории Курганской области ведётся государственный учет объектов, оказывающих негативное воздействие на окружающую среду, осуществляется в форме ведения государственного реестра Объектов, который представляет собой государственную информационную систему. По состоянию на 31 декабря 2019 г. в региональном государственном реестре содержится информация о 1872 Объектах (8732 источника загрязнения окружающей среды):

– объекты II категории – 60;

⁷ Доклад о состоянии и охране окружающей среды Курганской области в 2019 г. [Электронный ресурс]. URL: www.priroda.kurganobl.ru/assets/files/DPR/nedra/11/gosdoklad%202019.pdf (дата обращения: 17.02.2019 г.).

- объекты III категории – 1557;
- объекты IV категории – 255.

На государственном учете в федеральном реестре объектов на территории Курганской области, оказывающих негативное воздействие на окружающую среду, по состоянию на 31.12.2019 г. состоит 714 объектов (181 ЮЛ и ИП) из них:

- I категории – 21 объект;
- II категории – 197 объектов;
- III категории – 457 объектов;
- IV категории – 39 объектов.

На территории Курганской области 1 объект (очистные сооружения канализации г. Кургана АО «Водный союз») внесен в перечень объектов, оказывающих негативное воздействие на окружающую среду, относящихся к I категории, вклад которых в суммарные выбросы, сбросы загрязняющих веществ в Российской Федерации составляет не менее чем 60 процентов, утвержденный приказом Минприроды России от 18.04.2018 г. № 154.

Развитие и укрепление экологического потенциала, оздоровление окружающей среды, повышение эффективности государственного экологического контроля и надзора и обеспечение экологической безопасности региона в целом составляют ряд ключевых позиций государственной политики, реализуемой Правительством Курганской области.

Анализ представленных данных о состоянии окружающей среды и природопользовании показывает, что в 2019 г. в результате планомерно проводимой работы экологическая обстановка в Курганской области оставалась стабильной, расширился программный подход и повысилась результативность государственного управления в природоохранной деятельности и природопользовании.

Начиная с 2014 г. на территории области реализуется государственная программа Курганской области «Природопользование и охрана окружающей среды Курганской области в 2014-2020 годах», утвержденная постановлением Правительства Курганской области от 14 октября 2013 г. № 498, которая в 2019 г. включала восемь подпрограмм, охватывающих все направления

деятельности Департамента природных ресурсов и охраны окружающей среды Курганской области.

По итогам 2019 г. объем бюджетного финансирования Государственной программы в 2019 г. составил 462,1 млн руб., из них субвенции федерального бюджета – 353,76 млн руб., средства бюджета Курганской области – 108,35 млн руб. Кроме того, на реализацию Государственной программы направлены средства местных бюджетов в объеме – 16,87 млн руб. и внебюджетные средства в сумме 245,49 млн руб. Общий объем средств, направленных на финансирование природоохранных мероприятий в рамках Государственной программы, составил 724,47 млн руб. (кассовый расход).

Органами государственной власти и бизнес-сообществом реализуется комплекс мер, направленных на улучшение экологической ситуации в Курганской области. Вместе с тем остаются направления работы, требующие внимания и контроля, поиска новых путей решения в системе государственного управления.

АКТУАЛЬНЫЕ ТРЕНДЫ ЭКОНОМИКИ: РАСПРОСТРАНЕНИЕ ДИСТАНЦИОННОЙ ЗАНЯТОСТИ

Прыгунова М.И. – к.э.н., ведущий научный сотрудник, ГБУ «Центр перспективных экономических исследований Академии наук Республики Татарстан»

Аннотация

В статье рассматриваются проблемы организации трудовых процессов в рамках традиционных подходов к занятости. Отдельное внимание автор уделяет актуальности исследования форм дистанционной занятости в условиях цифровизации экономики и событий в период распространения пандемии COVID-19, а также приходит к выводу о явной недостаточной изученности данного вопроса среди современных исследователей.

На российском рынке труда представлено большое разнообразие форм занятости. Возникновение и распространение дистанционного труда в РФ, как и в других странах, во многом обусловлены глобализационными процессами, всеобщей информатизацией общества, повсеместном переходом традиционных отраслей в новое цифровое пространство. Дистанционная занятость существенно отличается от традиционной формы занятости, в частности полярным характером трудовой деятельности, появлением новых требований к работникам и результатам их труда. Все это способствует распространению нетрадиционных систем оплаты труда, развитию современных способов и методов организации труда и оценки её эффективности.

С наибольшей очевидностью влияние гибких форм занятости проявило себя в период распространения пандемии COVID-19. Так, глобальные корпорации в 2020 г. подстроились под новые обстоятельства и начали применять дистанционную занятость на постоянной основе. Среди таких компаний можно отметить Microsoft, которая позволила некоторым своим сотрудникам навсегда перейти на удаленную занятость, Facebook планирует перевести на дистанционную занятость около половины сотрудников компании в течение последующих пяти-десяти лет. Помимо крупных компаний, тысячи компаний по всему миру в период пандемии перевели своих сотрудников на удаленную работу, и теперь перед руководством стоит задача по поддержанию производительности труда работников. Согласно данным опроса, который был реализован известной компанией Boston Consulting

Group, 75% сотрудников компаний (респондентов опроса) во всем мире отметили, что в начале пандемии они смогли сохранить или даже повысить свою производительность труда за пределами своего рабочего места¹.

Угасание пандемии коронавируса не означает, что подобные ситуации не будут повторяться. Наоборот, следует научно осмыслить и обобщить накопленный мировой и российский опыт, выявить инструменты, факторы, методы, показавшие свою эффективность в условиях пандемии. Тем более что нынешние реалии на фоне пандемии выявили недостаточный уровень готовности экономической науки предложить научно обоснованные методы регулирования деятельности экономических агентов в подобных условиях, с другой стороны, они же продемонстрировали, что в современной экономике уже существуют формы организации бизнеса – технологии, которые позволяют субъектам экономических отношений противостоять сложной ситуации.

Особенно важным в интересах устойчивости социально-экономической системы региона в режиме реального времени становятся вопросы обеспечения населения, занятого на малых и средних предприятиях, рабочими местами, в частности, перевод ряда специалистов на дистанционную занятость.

Актуальность исследования форм дистанционной занятости вызвана масштабом их развития в условиях повсеместной цифровизации экономики. В настоящее время ученые и исследователи рассматривают и описывают специфические особенности цифровой экономики, их работы нацелены на конкретизацию её сущности, а также на систематизацию факторов, оказывающих влияние на ее развитие.

По данным Всемирного банка, до 24% работников во всем мире могли бы работать в удалённом режиме, находясь дома. При этом данный показатель зависит от уровня развития страны. В странах с высоким уровнем дохода (номинальный ВВП более 12,5 тыс. долл. на душу населения) имеются возможности организовать каждое третье рабочее место на дому. К примеру, в Люксембурге более 50% работников могут быть переведены на дистанционную занятость. В Израиле – 47%, Швеции – 44%, Чехии – 43%,

¹ РБК статья «Социализация — главный секрет производительности удаленной работы» [Электронный ресурс]. URL: trends.rbc.ru/trends/social/5f6856359a7947252e14bfb8 (дата обращения: 30.03.2021 г.)

Эстонии – 38%, Ирландии – 35%². В странах с низким уровнем дохода, статистика намного скромнее, так дистанционным могло бы стать только каждое 26-е место. К примеру, в странах Африки Зимбабве – 6% и Эфиопии 5,5%.

Пандемия подстегнула процесс глобальной цифровизации: если раньше цифровые решения внедряли в основном крупные компании, то в 2020 г. тренд на цифровизацию коснулся самозанятых, индивидуальных предпринимателей и малого бизнеса³. Также пандемия коронавируса оказала на малые и средние предприятия огромное давление, требуя от них эффективного реагирования на кризис (исследование китайских ученых Центра изучения малого и среднего бизнеса Ренминского университета), и цифровизация дала этой категории такие возможности. А еще один неизменный тренд последних лет – цифровизация способствует расширению категории высококвалифицированных специалистов во многих современных отраслях экономики, способных работать в условиях гибкого рабочего графика и удаленно выполнять свои обязанности и поставленные перед ними задачи, в том числе вне региона своего непосредственного места жительства.

Все вышесказанное определяет дальнейшее активное распространение дистанционной занятости, в основе которой лежит предоставляемая современными цифровыми технологиями возможность выполнения заданий руководителя вдали от рабочего места и коммуникации через корпоративную почту или мессенджер. Стоит отметить, что рост численности переведенных на дистанционную занятость работников наблюдался в большинстве развитых странах мира и до пандемийного года. В прошлом году масштабные локдауны в ряде стран, включая Россию, существенно увеличили долю дистанционных форм экономической активности и трудовой деятельности. Опыт 2020 года показал значительные преимущества новой формы занятости (гибкость занятости, удешевление рабочих мест, сокращение расходов на арендные платежи, электроэнергию и пр.). Вместе с тем, перед участниками рынка возникли новые проблемы (ослабление трудовой дисциплины, необходимость

2 Газета «Коммерсантъ» №144 от 13.08.2020, стр. 2 «Удаленная работа — в богатой стране». [Электронный ресурс]. URL: www.kommersant.ru/doc/4451091 (дата обращения: 30.03.2021 г.)

3 Зайцева Анастасия Олеговна, Кокина Александра Николаевна, Печерица Елена Васильевна Анализ влияния пандемии Covid-19 на малый и средний бизнес России / Здоровье – основа человеческого потенциала: проблемы и пути их решения. 2020. №3. [Электронный ресурс]. URL: cyberleninka.ru/article/n/analiz-vliyaniya-pandemii-covid-19-na-malyu-i-sredniy-biznes-rossii (дата обращения: 30.03.2021 г.).

усиления менеджмента всех звеньев, HR, необходимость вложений в техническое и цифровое обеспечение бесперебойной онлайн-работы и пр.)⁴.

Вместе с тем дистанционный труд как форма занятости в России, в отличие от зарубежных стран, находится в процессе становления.

С января 2021 г. в России вступил закон, который дополняет и детализирует положения главы Трудового кодекса, которая посвящена особенностям регулирования труда дистанционных сотрудников⁵. В законе закреплены нормы и обязанности работодателей обеспечивать сотрудников на удаленной работе техникой или оплачивать ее аренду, а также не снижать зарплаты.

Пандемия COVID-19 еще раз показала, что российское законодательство оказалось неготовым к массовому переводу работников на удаленный режим в сжатый период времени, теоретические основы не проработаны, а практика оформления трудовых договоров о дистанционной работе на крупных предприятиях, даже не говоря о малых и средних предприятиях, практически не получала своего распространения до мировой пандемии, которая оказалась неким катализатором перемен в данной области исследования.

Как уже говорилось ранее, само понятие дистанционной занятости в законодательном поле сформировалось сравнительно недавно, то до этого большинство трудов российских авторов было сосредоточено на особенностях нелегального сектора экономики. Непосредственно темой дистанционной занятости уже не одно десятилетие активно занимается Луданик Марина Валерьевна, доцент кафедры экономики труда и персонала МГУ⁶. Также на данный момент времени в России существует ряд исследований, посвященных отношению женщин к социально-экономическим условиям дистанционной занятости и особенностям дистанционной женской занятости (Н.В. Тонких, 2018 г.)⁷. Кроме того, большинство дистанционно занятых являются людьми

4 Экономика и жизнь статья «Дистанционная занятость станет предметом обсуждения Гайдаровского форума в РАНХиГС». [Электронный ресурс]. URL: www.eg-online.ru/news/431859/ (дата обращения: 31.03.2021 г.).

⁵ Федеральный закон от 08.12.2020 № 407-ФЗ «О внесении изменений в Трудовой кодекс Российской Федерации в части регулирования дистанционной (удаленной) работы и временного перевода работника на дистанционную (удаленную) работу по инициативе работодателя в исключительных случаях»

⁶ Луданик, Марина Валерьевна. Дистанционная занятость на российском рынке труда: формирование, развитие и механизмы регулирования: автореферат дис. ... кандидата экономических наук: 08.00.05 / Моск. гос. ун-т им. М.В. Ломоносова. Москва, 2006. 28 с.

⁷ Тонких Наталья Владимировна Исследование отношения женщин к социально-экономическим условиям дистанционной занятости // Вестник ОмГУ. Серия: Экономика. 2018. №4. [Электронный ресурс]. URL: cyberleninka.ru/article/n/issledovanie-otnosheniya-zhenshin-k-sotsialno-ekonomicheskim-usloviyam-distantsionnoy-zanyatosti (дата обращения: 31.03.2021 г.).

молодого возраста и представляют поколение «Z» (или «цифровое поколение»), поведенческим установкам на рынках труда которых уделяют все больше внимания в исследованиях в последнее время.

Таким образом, на сегодняшний день очевидна необходимость подробного изучения дистанционной занятости как одной из основных тенденций современного общества Российской Федерации.

УЧАСТИЕ В ВОЛОНТЁРСКОЙ ДЕЯТЕЛЬНОСТИ КАК СОЦИАЛЬНЫЙ ЛИФТ ДЛЯ УЧАЩЕЙСЯ МОЛОДЁЖИ

Пьянзина Е.А. – студентка, ФГБОУ ВПО «Саратовский государственный университет им. Н.Г. Чернышевского»

Научный руководитель: Мунина О.В. – к.с.н., доцент, ФГБОУ ВПО «Саратовский государственный университет им. Н.Г. Чернышевского»

Аннотация

Актуальность данной работы обусловлена тем, что на сегодняшний день у молодого поколения есть много путей развития личности и получения знаний, но структурировать работу в данном направлении и задать правильные методы реализации собственного потенциала может молодёжная политика в рамках направления, совместно с различными организациями и вузами.

Добровольчество, таким, каким мы его знаем в нашей стране сегодня, существует с конца XX в. и предполагает активное участие человека в жизни общества. Его основные принципы-добровольные, безвозмездные и полезные. Деятельность волонтеров регулируется международно-правовыми актами, устанавливающими их смысл, цели и принципы.

Во Всеобщей Декларации о добровольчестве также подчеркивается, что добровольческое движение является основой гражданского общества¹.

Волонтерская работа играет огромную роль для развития государства, но что же получают сами волонтеры от такой работы? Ведь каждый доброволец отдает себя полностью данной деятельности, затрачивая на это много времени и сил, но не имея оплаты для данного вида труда.

¹ Universal Declaration on Volunteering. The International Association for Volunteer Effort at its 16th World Volunteer Conference, Amsterdam, The Netherlands, January 2001, the UN International Year of Volunteers. [Электронный ресурс]. URL: volunteeringaustralia.org/wp-content/uploads/VA-Universal-Declaration-on-Volunteering.pdf (дата обращения: 29.03.2021 г.).

Различные опросы общественного мнения показывают, что самореализация сегодня является одним из самых важных вопросов для молодежи. В этом смысле волонтерство также может стать и уже становится эффективным механизмом, играющим роль социального лифта.

Государство сегодня дает абсолютные гарантии поощрения развитие волонтерского движения. Такая поддержка должна заключаться не в монетизации волонтерской деятельности, (что может просто «убить всю ее суть»), а в создании условий и различных проектов с целью поддержки.

Идеи, которые рождаются у участников таких социальных проектов, а также других небольших инициатив, действительно полезны и направлены на помощь другим, всегда могут перерасти в нечто большее.

Например, одно из крупнейших волонтерских движений в стране «Волонтёры-медики» в условиях коронавирусных ограничений выросло из небольшой группы единомышленников, движимых общей идеей и сегодня нашей стране насчитывается более 40 тысяч медицинских добровольцев. Речь идет о важности конкретных проектов, о том, что небольшая группа людей может сделать очень большое дело. Благодаря этому движению, миллионы людей, в первую очередь пожилые люди, получили необходимую помощь в период ввода карантинных мер².

С каждым годом процент доверия к волонтерским организациям и НКО значительно растёт. Некоммерческий сектор в современной России выступает в качестве партнера государства и помогает в решении острых социальных проблем общества³.

Социальная оценка волонтера в обществе заметно изменилась после таких больших мероприятий, как например Олимпиада в Сочи или Чемпионат мира по футболу, ведь участниками волонтерской команды могли стать исключительно организованные, активные и образованные молодые люди. Добровольчество в нашей стране имеет большое будущее. Важность волонтерского движения сейчас понимают большинство жителей страны. По

² Волонтеры медики. Всероссийское общественное движение. «Всероссийская акция взаимопомощи в условиях распространения коронавируса» [Электронный ресурс]. URL: волонтеры-медики.рф/borba-s-randemieu/ (дата обращения: 24.03.2021 г.).

³ Мунина, О. В. Некоммерческие организации (НКО) как субъекты системы социального партнерства / Динамика социальной среды как фактор развития потребности в новых профессионалах в сфере социальной работы и организации работы с молодежью: Материалы международной научно-практической конференции, Нижний Новгород, 28–29 марта 2019 года / Под общей редакцией З.Х. Саралиевой. Нижний Новгород: ООО «Научно-исследовательский социологический центр», 2019. С. 165-169.

данным разных исследований, почти 90% россиян доверяют волонтерам, и многие из них так или иначе участвуют или хотели бы участвовать в волонтерской деятельности⁴.

Как еще один из факторов развития личности, благодаря участию в волонтерской деятельности, можно отметить стремление стать наиболее компетентным специалистом в сфере деятельности. Например, посредством создания условий соперничества между наиболее активными представителями добровольчества. Речь идет о всероссийском конкурсе «Доброволец России».

Конкурс поддерживает проекты участников, которые могут быть представителями общественных, некоммерческих организаций и объединений, инициативных групп, а также членами трудовых коллективов, общественных и государственных организаций, имеющих собственную социальную инициативу, влияющую на качество жизни граждан, решающих социальные проблемы в различных сферах. Это возможность выйти на новый уровень развития, найти единомышленников и партнеров, тиражировать свой проект.

Подобные мероприятия – отличный повод завести полезные знакомства. Нетворкинг – вот еще один из элементов, благодаря которому волонтерская деятельность становится для молодых людей «социальным лифтом».

Участвуя в волонтерских программах, студенты могут познакомиться с большим количеством интересных людей, приобрести богатый опыт организаторских навыков, а также реализовать различные творческие идеи. Подобные мероприятия в будущем могут быть выражены в форме ответной помощи и поддержки участникам. Кроме того, участие в волонтерских проектах высоко ценится при поступлении в зарубежные вузы или при приеме на работу в международные компании, ведь все больше европейцев используют свое свободное время для волонтерской работы, ученые и практики все чаще видят благоприятную среду для волонтерства, которая шире по масштабам, чем официальная нормативная база и политика, проводимая государством⁵.

⁴ Оценка волонтерской деятельности — в фокусе внимания исследователей [Электронный ресурс]. URL: www.hse.ru/news/science/213307417.html (дата обращения: 24.03.2021 г.).

⁵ Grandi, Francesca Benjamin Lough and Tom Bannister « Global Trends in Volunteering Infrastructure. A Background Paper For The 2018 State Of The World's Volunteerism Report: The Thread That Binds» (2018) United Nations Volunteers (UNV) programme. [Электронный ресурс]. URL:

Добровольческая деятельность также может помочь развить социальные навыки, например, взаимодействие с различными социальными группами, исполнительская дисциплина; реализация предоставленных полномочий; инициатива. Это приобретение опыта руководства и социального взаимодействия, возможность личностного проявления в различных моделях взаимодействия, овладение жизненными навыками, необходимыми для ответственного руководства и работы, организация свободного времени.

Современному обществу необходимо осознавать необходимость и значение волонтерских движений. Проблема развития волонтерства в нашей стране заботит как государство, так и гражданское общество. Государство признает, что молодые люди, участвующие в добровольческом движении, призваны стать важными участниками реализации государственных задач в области социальной политики.

Новый вектор во взаимодействии государства и волонтерских организаций был задан в 2018 г. Объявив 2018 г. Годом волонтера, Президент обозначил его основные цели: привлечь больше граждан к участию в волонтерской деятельности, создать для этого необходимые условия и повысить престиж волонтерства. Президент подвел итоги года волонтеров на заседании Государственного совета в Кремле. Президент подвел итоги года волонтеров на заседании Государственного совета в Кремле⁶.

Итоги тематического года показывают, что во многих областях был достигнут значительный прогресс: одним из важнейших достижений стало увеличение числа людей, готовых взять на себя ответственность за свою страну и за людей, живущих рядом.

Так, исследования и опросы Фонда «Общественное мнение» показывают, что если в начале 2018 г. в России, по разным оценкам, насчитывалось от 5 до 7 млн волонтеров, а 15% взрослого населения заявили, что они участвовали в волонтерской деятельности в течение года, то эти цифры удвоились до 14 млн волонтеров и 34% взрослых, разделяющих ценности волонтерства⁷.

www.unv.org/sites/default/files/SWVR%20background%20Volunteer%20Infrastructure%20final-.pdf (дата обращения 31.03.2021 г.).

⁶ Блинов М. Год закончился, но добрые дела нет: наследие Года волонтера / РИА Новости. [Электронный ресурс]. URL: ria.ru/20190218/1550941898.html (дата обращения: 24.03.2021 г.).

⁷ Министерство экономического развития Российской Федерации. Число волонтеров в России увеличилось более чем в пять раз за 8 лет. [Электронный ресурс]. URL:

Особое внимание было уделено созданию и развитию в стране инфраструктуры поддержки волонтеров, которая будет способствовать участию граждан разного возраста, интересов и социального статуса в волонтерской деятельности.

В то же время исследователи указывают на большой потенциал роста числа волонтеров: по их данным, за последний год 27% россиян изменили свое отношение к волонтерству в лучшую сторону, и многие из них подумывают о присоединении к своим социально активным согражданам. Стоит также отметить, что уровень доверия к волонтерам со стороны сотрудников государственных учреждений и органов власти значительно возрос.

С каждым годом в России растет значение развития волонтерской деятельности будет увеличиваться, по причинам признания экономического потенциала добровольческих движений и НКО со стороны таких известных международных организации, как ООН, ЮНЕСКО, МОТ, МОК⁸.

https://economy.gov.ru/material/news/chislo_volonterov_v_rossii_uvelichilos_bolee_chem_v_pyat_raz_za_8_let.html (дата обращения: 24.03.2021 г.)

⁸ Бодренкова Г.П. Системное развитие добровольчества в России: от теории к практике / учебно-методическое пособие. М.: АНО «СПО СОТИС». 2013. 320 с.

КРИТЕРИАЛЬНАЯ ОЦЕНКА УРОВНЯ ЭКОНОМИЧЕСКОЙ БЕЗОПАСНОСТИ РЕГИОНА: ПРАКТИКА ПРИМЕНЕНИЯ

Рахматуллоева М.У. – аспирант, ФГБОУ ВО «Брянский государственный инженерно-технологический университет»

Научный руководитель: Кулагина Н.А. – д.э.н., профессор, ФГБОУ ВО «Брянский государственный инженерно-технологический университет»

Аннотация

Для построения адекватной стратегии развития территории важнейшим условием является оценка уровня экономической безопасности региона. В статье рассматриваются ключевые вопросы, связанные с оценкой и анализом экономической безопасности на региональном уровне. Проведен анализ экономической безопасности Брянской области, что явилось основанием для выявления угроз экономической безопасности региона и путей их решения.

На сегодняшний день Российская Федерация сталкивается с различного рода проблемами, связанными как с политическими взаимоотношениями на Западе, так и с выстраиванием добрососедских взаимоотношений со странами, находящимися в составе Евросоюза. В связи с чем возникает необходимость для стабильного развития экономики и достижения стратегических целей страны, проведение оценки экономической безопасности как на федеральном уровне, так и на региональном. Что в свою очередь позволит более эффективно выстроить план действий по улучшению социально-экономического развития, а также укрепить позиции на мировой арене.

Ключевой составляющей экономической безопасности страны является экономическая безопасность ее регионов. Экономическая безопасность на региональном уровне представляет собой, способность устойчивого развития при полной экономической самостоятельности, а также способность взаимодействовать с федеральным центром, и благодаря совместным усилиям противостоять внешним угрозам.

Проанализировав современные исследования, по данной проблематике, можно сделать вывод о том, что на данный момент времени отсутствует единая методология оценки экономической безопасности на региональном уровне, что в свою очередь привело к тому, что существует очень большое многообразие методик. А также это можно объяснить тем, что каждый регион имеет свое уникальное географическое, историческое и социально-

экономическое положение, что делает нелегкой задачу в разработке единой методики для оценки и анализа экономической безопасности на региональном уровне.

Теперь рассмотрим главные показатели, которые и определяют понятие региональной экономической безопасности. К ним относятся такие показатели, как повышение качества жизни населения, равномерное и рациональное распределение региональных доходов, социальная защищенность населения, разработка новых инновационных площадок, которые будут способствовать к развитию региона за счет внедрения новых инновация, а также привлечение инвестиций и др. Таким образом, целью нашего исследования является анализ и оценка основных показателей, определяющих экономическую безопасность на примере Брянской области. Как было сказано выше, на данный момент не существует единой методики для определения экономической безопасности на региональном уровне, несмотря на то, что понятие предмета и объекта исследования были сформулированы четко.

Объектом исследования экономической безопасности региона, является вся экономическая система субъекта. Предметом экономической безопасности является угроза, которая в свою очередь может произвести негативное влияние на развитие общества, что в свою очередь может привести к неправильному развитию общества и отрицательной динамике по отношению к предыдущим периодам.

Рассмотрим особенности обеспечения использования индикативной системы показателей оценки и уровня экономической безопасности в регионально-хозяйственной системе на примере Брянской области, которая входит в состав Центрального федерального округа.

Нами, исходя из тенденций социально-экономического развития Брянской области за последние пять лет, по данным официальной статистической отчетности, был сделан вывод, что главными угрозами на сегодняшний момент являются такие, как финансово-экономические, социально-экономические, организационно-экономические, промышленно-экологические и др. И для того, чтобы минимизировать риски и уменьшить вероятность возникновения «неблагоприятных ситуаций» с точки зрения социально-экономического развития Брянской области, необходимо уделить особое внимание данным угрозам.

В системе экономической безопасности региона решающая роль отводится финансовой безопасности, в которой определяющее значение играет сбалансированность регионального бюджета. Поэтому одной из главных составляющих экономической безопасности региона считается бюджетная безопасность, что в свою очередь позволяет говорить об устойчивом социально-экономическом развитии не только на региональном, но и на национальном уровне. Бюджетная безопасность имеет под собой такое понятие как бюджетная обеспеченность. Бюджетная обеспеченность в данном случае имеет такое значение как, способность органов государственной власти обеспечивать финансирование региона путем определенных полномочий в условиях проявления угроз на экономику региона. Если в регионе существует бюджетная обеспеченность, то это говорит о том, что регион способен самостоятельно осуществлять бюджетную политику, которая будет способствовать развитию самого региона.

Теперь рассмотрим бюджетную безопасность на примере Брянской области, и выясним какие слабые стороны она имеет (табл. 1)¹.

Таблица 1

Показатели экономической безопасности Брянской области в бюджетной сфере в 2015-2019 гг., млрд руб.

Показатели	2015 г.	2016 г.	2017 г.	2018 г.	2019 г.
Доходы областного бюджета	49,83	58,12	61,91	66,38	74,26
Доходы областного бюджета (без учета безвозмездных поступлений)	26,13	30,81	32,84	35,79	38,29
Расходы областного бюджета	52,85	57,34	59,86	64,16	73,28
Дефицит областного бюджета	-3,02	0,78	2,05	2,22	0,97
Объем государственного долга Брянской области	12,85	12,99	11,75	10,29	9,95
Предельно допустимый объем государственного долга Брянской области	26,13	30,81	32,84	35,79	38,29
Объем расходов на обслуживание государственного и муниципального долга Брянской области	0,73	0,56	0,35	0,15	0,05
Дотации на выравнивание бюджетной обеспеченности Брянской области	6,07	8,42	10,67	12,81	12,17

Проанализировав данные таблицы 1, можно сделать вывод о том, что за анализируемый период с 2015 по 2019 гг., показатели экономической

¹ Официальный сайт Федеральной службы государственной статистики Российской Федерации. [Электронный ресурс]. URL: <http://www.gks.ru> (дата обращения: 30.03.2021 г.)

безопасности в бюджетной сфере находились на уровнях, соответствующих нормам законодательства Российской Федерации. Также стоит отметить, что за анализируемый период такие показатели как доходность областного бюджета и доходность областного бюджета (без учета безвозмездных поступлений) имеют положительную динамику к увеличению, так данные показатели увеличились в 2019 г. по отношению к 2015 г. на 24,43 млрд руб. и 12,16 млрд руб. соответственно. Что касается такого показателя, как дефицит областного бюджета, то можно отметить, что начиная с 2016 г. данный показатель отражает профицит областного бюджета. А также стоит отметить такой показатель, как объем государственного долга Брянской области. На протяжении анализируемого периода данный показатель уменьшается, и в 2019 г. по отношению к 2016 г., он уменьшился на 2,9 млрд руб. Данная динамика свидетельствует о том, что Брянская область с каждым годом увеличивает свою бюджетную обеспеченность.

Теперь проанализируем социально-экономические показатели Брянской области за 2015-2019 гг., которые также способствуют в целом укреплению экономической безопасности, данные показатели представлены в таблице 2².

Таблица 2

Показатели экономической безопасности Брянской области

Показатель	Пороговое значение индикатора	2015 г.	2016 г.	2017 г.	2018 г.	2019 г.
Естественный прирост населения, чел.	>0	-4421	-4714	-5830	-6125	-7659
Миграционный прирост, чел.	-	-1860	496	-2480	-3720	-38
Уровень безработицы, %	≤6,0 % в год	5,3	5,1	4,4	3,9	3,8
Индекс потребительских цен (всего), %	< 105	113,2	106,1	102,8	104,9	103,6
Величина прожиточного минимума, руб. в мес.	-	8843	9099	9536	9864	10320
ВРП, в текущих основных ценах млрд руб.	-	271,78	281,13	305,26	328,81	365,41
Годовой темп инфляции, %	≤6,0 % в год	12,92	5,38	2,52	4,27	3,05

² Официальный сайт Федеральной службы государственной статистики Российской Федерации. [Электронный ресурс]. URL: www.gks.ru (дата обращения: 30.03.2021 г.)

Продолжение таблицы 2

Инвестиции в основной капитал, млрд руб.	-	62,26	68,20	55,12	58,92	63,94
Продолжительность жизни, год	>70	70,36	70,92	71,27	71,71	72,31

Проанализировав данные таблицы 2, можно выделить следующие угрозы экономической безопасности региона, такие как: сокращение численности населения, отток рабочей силы. Сделать вывод о том, что показатели, отвечающие за экономическую безопасность Брянской области, имеют неоднозначные значения, то есть нельзя единогласно сказать, что Брянская область находится в ситуации, когда можно охарактеризовать, как регион с высоким уровнем экономической безопасности. Так, показатель естественного прироста населения на протяжении анализируемого периода имеет отрицательные значения, что свидетельствует о естественной убыли населения, так за период с 2015 г. по 2019 г. численность населения сократилась на 3238 человек. Также миграционный прирост за анализируемый период имеет отрицательные значения, что говорит об оттоке населения из региона. А вот уровень безработицы напротив имеет положительную динамику, так как на протяжении анализируемого периода данный показатель уменьшается и в 2019 г. он составляет 3,8%, что на 1,5 п.п. меньше от начала анализируемого периода – 2015 г. Индекс потребительских цен на протяжении анализируемого периода не превышает своего порогового значения, за исключением 2016 г., где данный показатель составил 106,1%, а начиная с 2017 г. по 2019 г. данный показатель не выходил за пределы порогового значения, что также является положительной динамикой. Показатель величины прожиточного минимума на протяжении анализируемого периода имеет положительную динамику, так с 2015 г. по 2019 г., он увеличился на 1477 руб. и составил 10320 руб. ВРП за анализируемый период имеет тенденцию к увеличению и к концу анализируемого периода, данный показатель составляет 365,41 млрд руб. Годовой темп инфляции имеет переменную динамику, так в период с 2015 г. по 2017 г., данный показатель уменьшился на 10,4 п.п. и составил 2,52%, а в 2018 г. данный показатель увеличился по отношению к 2017 г. на 1,75 п.п. и составил 4,27%, а в 2019 г. данный показатель уменьшился на 1,22 п.п. и составил 3,05%. Хотелось бы также отметить то, что данный показатель выходил за пределы порогового

значения только в 2015 г., а на протяжении остального анализируемого периода он соответствовал пороговым значениям. Инвестиции в основной капитал имеют переменную динамику на протяжении анализируемого периода, но если рассматривать соотношение между 2015 г. и 2019 г., то можно отметить небольшой рост данного показателя, и его рост составляет 1,68 млрд руб. Показатель, продолжительность жизни, за анализируемый период показывает рост, что является положительной динамикой.

Таким образом, можно сделать вывод о том, что в целом экономическую безопасность Брянской области можно отнести к регионам с «умеренным риском», такая ситуация говорит о том, что в данном регионе нет значительных угроз, которые могли бы отрицательно повлиять на экономическое развитие региона. Но существует необходимость в Брянской области развивать такие сферы экономики, как: социальную, бюджетную, ресурсного обеспечения и пр. И для этого необходимо привлечение новых инвестиций, а также, чтобы в регионе происходил не отток рабочей силы, а наоборот ее привлечение, и должны проводиться целевые программы по данным направлениям.

ОСНОВНЫЕ ПОКАЗАТЕЛИ ДЕЯТЕЛЬНОСТИ УЧРЕЖДЕНИЙ СФЕРЫ КУЛЬТУРЫ В КУРГАНСКОЙ ОБЛАСТИ

Рыбакова. А.С. – студентка, ОУ ВО «Южно-Уральский технологический университет»

Научный руководитель: Боровинских В.А. – к.э.н., доцент, ФГБОУ ВО «Курганская государственная сельскохозяйственная академия имени Т.С. Мальцева»

Аннотация

В статье рассматриваются основные показатели деятельности сферы культуры Курганской области. Основное внимание автор уделяет проблемам развития данной сферы и ее финансирования.

Курганская область обладает большим культурным потенциалом, использование данного потенциала осуществляется не в полной мере. Несмотря на достигнутые результаты, состояние культурной среды в этом регионе в настоящее время оставляет желать лучшего. Переход к рыночным отношениям существенно изменил положение культурной сферы:

- неоднократные изменения в органах управления культурной сферой, на уровне страны, разрушили ее структуру;
- материально-техническое обеспечение учреждений культуры упало до критической отметки;
- многие очаги культуры (театры, картинные галереи, клубы, студии детского и юношеского творчества и т. д.) из-за финансовых трудностей закрыты или находятся на стадии закрытия;
- коммерциализация культуры снижает её уровень, что в конечном итоге сказывается на культурном уровне народа в целом.

В соответствии с подходом, принятым в экономической науке, эффективность функционирования субъекта управления оценивается по результатам деятельности объекта управления. Именно поэтому необходимо оценить динамику развития сферы культуры на основании данных официальной статистики (табл. 1)¹.

¹ Курганская область в цифрах. 2020: Крат. стат. сб. /Свердловскстат. Курган, 2020. 211 с.

Таблица 1

Динамика основных показателей культуры в Курганской области

Показатель	2015 г.	2016 г.	2017 г.	2018 г.	2019 г.
Число профессиональных театров	3	3	3	3	3
Число посещения театров всего тыс.	129,8	124,2	136,7	139,7	138,4
Численность зрителей в среднем на 1000 человек населения	149,9	144,8	160,9	166,3	166,6
Число музеев	23	24	24	24	24
Число посещения музеев всего тыс.	314,3	333,2	336,1	224,6	327,9
Численность в среднем на 1000 человек населения	363,0	388,5	395,5	267,3	394,6
Число учреждений культурно досугового типа	707	690	674	664	652
Число общественных библиотек	337	370	387	377	390
Библиотечный фонд всего	6801,9	6409,5	6968,8	6922,8	6951,0
В среднем на 1000 человек населения экземпляров	7892	7504	8242	8294	8403

По данным таблицы можно сделать следующие выводы: в ряде структурных составляющих за период с 2015 г. по 2019 гг. наблюдается положительная динамика, что говорит о росте обеспеченности населения области услугами учреждений культуры, постепенно растет, повышается их доступность и качество, произошел рост числа посещений культурных учреждений.

При изучении выше представленных данных сам собой напрашивается вывод о наличии устойчивых тенденций. Первой тенденцией является разнонаправленная динамика развития структурных составляющих сферы культуры, при увеличении объема финансирования отрасли на реализацию федеральных целевых программ «Культуры России». Однако, несмотря на положительную динамику, отрасль культуры, по-прежнему, в значительной степени финансируется по остаточному принципу, что негативным образом сказывается на эффективности реализации управленческих решений, данный аспект не позволяет в полной мере использовать имеющийся культурный потенциал.

Таким образом, число профессиональных театров осталось на том же уровне, музейный комплекс увеличился на 4,3%. В настоящее время в Курганской области работают 24 музея и 3 театра. Кроме того, отмечаются структурные сдвиги в направленности музеев: в первую очередь, возросло

количество краеведческих музеев, которые составляют более половины всего музейного комплекса Курганской области.

Вторая тенденция – это снижение общего числа учреждений культуры, падение посещаемости такой составляющей сферы культуры, как учреждения культурно-досугового типа. Их число за последние годы сократилось на 7,8%.

Общее число библиотек в период с 2015 г. по 2017 г. выросло на 14,8%, в 2018 г. упало на 2,6%, но в 2019 г. вновь наблюдается рост данного вида учреждений, который в свою очередь составил 3,4% от показателя 2018 г. В настоящее время общее количество библиотечного фонда составляет 6951,0 тыс. экземпляров, что превышает тот же показатель за 2015 г. в 1,15 раза.

В то же время численность зрителей в театрах на период с 2015 по 2018 гг. увеличилось на 7,6%, при этом за период 2019 г. их число сократилось на 0,9%.

Количество посетителей музеев к 2017 г. увеличилось на 6,9%. В 2018 г. произошел резкий спад посещаемости, что привело к падению этого показателя на 33%, за период 2019 г. вновь наблюдается рост интереса населения к этому типу учреждений, количество посещений музеев данный период составляет 327,9 тыс. человек.

Развитие социальной сферы в настоящее время затруднено. Особенно сильно это проявляется в сельской местности. Период застоя оказал негативное влияние на развитие культурно-досуговых учреждений, также негативно сказывается и техническое состояние зданий². Во многих населённых пунктах дома культуры находятся в аварийном состоянии. В некоторых из них здания домов культуры не эксплуатируются уже более 20 лет, а также в части сел они отсутствуют вовсе. В последнем случае творческим коллективам приходится заниматься в школах и административных зданиях, что мешает полноценной реализации творческого потенциала сельской местности.

У других типов учреждений в настоящий момент проблемы те же. Библиотеки располагаются либо в школах, либо в домах культуры. Театральная деятельность осталась в основном в тех населенных пунктах, где есть Дома культуры или школы.

² О государственной Программе Курганской области «Развитие культуры Зауралья» (с изменениями на 26 июня 2020 года) / docs.cntd.ru. [Электронный ресурс]. URL: docs.cntd.ru/document/460194674 (дата обращения: 19.03.2021 г.).

Основные кинотеатры находятся в больших городах, а на уровне сельской местности кинозалы заменяют актовые или спортивные залы в школах и залы Дворцов культуры, в которых оборудование находится в неудовлетворительном состоянии или вовсе отсутствует.

Следующим фактором, замедляющим развитие учреждений культуры в данном регионе, является недостаток трудовых ресурсов³.

В современном мире, где технологии играют очень важную роль, специалистам «старой закалки» очень сложно «идти в ногу со временем». К сожалению «старение» кадров неизбежный процесс вместе с ним приходит и снижение квалификации кадров, рост несоответствия профессиональных знаний и умений совершенствованию современных технологий и методик. Многие сельские работники культуры на сегодняшний день заняты на неполную ставку или на неполный рабочий день.

Вопрос внедрения современных информационных технологий и технических средств занимает на данный момент, пожалуй, одну из первых позиций в списке первостепенных задач в вопросах развития культурного потенциала области. В больших и крупных городах внедрение современных технологий и технических средств проходят легче и соответственно быстрее в отличие от сельской местности, в данном случае на них работают объем посещаемости и доходы от коммерческой деятельности, в то время, когда на селе чаще всего существует только финансирование из бюджета. Нехватка библиотечного и музейного фонда также негативно влияет на развитие этих направлений. В части населенных пунктов также отсутствует и электронный библиотечный фонд, что влияет на интерес молодого поколения³.

Основной причиной приведшей к данной ситуации является недостаточное финансирование отрасли. И если городские учреждения «выживают» и даже умудряются развиваться за счет коммерческой деятельности, то на селе ситуация оставляет желать лучшего. Сельские дома культуры, библиотеки и другие учреждения культурной сферы зависят напрямую от бюджетного финансирования. С 2013 г. в Курганской области действует государственная программа Курганской «Развитие культуры Зауралья». Она включает в себя обозначение основных проблем культурной

³ Там же.

сферы региона, основные направления ее развития, а также финансирование реализации данной программы на каждый год (табл. 2)⁴.

Таблица 2

Объем бюджетного финансирования программы Курганской области
«Развитие культуры Зауралья», млн р.

Наименование	2015 г.	2016 г.	2017 г.	2018 г.	2019 г.
Общий объем финансирования программы	392,277	402,614	562,023	726,143	858,833
из них средства областного бюджета	382,297	398,904	520,783	635,354	626,217
средства федерального бюджета	9,980	3,710	41,240	90,789	232,616

Несмотря на представленные в таблице данные вопрос финансирования зарплатного фонда, а точнее его объема все еще является приоритетным. Резкое снижение уровня доходов творческих работников привело к сокращению кадрового потенциала и его оттока в другие сектора экономики. В настоящее время, работники культуры находятся в категории низкооплачиваемых граждан. Средняя зарплата в учреждениях культуры за 2019 год составила 26993,7 руб. или 88,12% от средней зарплаты по экономике. И, хотя сегодня стараются поднимать им зарплаты до среднего уровня по экономике, но разница пока еще весьма существенна.

Очень важную роль в условиях нестабильности экономики региона играет уровень спроса платежеспособного населения, особенно на сельском уровне, а также современные изменения в структуре потребительских предпочтений людей в сфере культуры.

Еще одной проблемой на данный момент является состояние духовной среды общества. В настоящее время под влиянием многих негативных факторов культурные способности и потребности некоторых слоев населения не проявляются, не проходит их становление в период социализации молодежи или проходит не в полном объеме, в то время как у взрослых оно утрачивается полностью. Данная проблема связана с цивилизованным ростом, молодостью современного общества, но и в результате снижения уровня общего образования, это связано со снижением его гуманитарно-культурной

⁴ Курганская область в цифрах. 2020: Крат. стат. сб. /Свердловскстат. Курган, 2020. 211 с.

части, влияния массовой культуры, а также существующих экономических проблем. Впоследствии развивается упадок восприимчивости людей, а главное молодежи к современному и классическому искусству, идет упадок спроса на услуги учреждений культуры, а также снижение посещаемости культурных событий и ценностных требований.

Переломные моменты в сфере культуры, как было упомянуто ранее, осложняются в связи с нехваткой финансирования и неэффективной работы механизмов расходования средств бюджета, это привело к падению показателей расходования бюджетных средств на сферу культуры, даже на фоне падения показателей расхода бюджетных средств на другие отрасли экономики области. На основании «Положения об основах хозяйственной деятельности и финансирования организаций культуры и искусства», финансирование организации культуры осуществляется за счет⁵:

- бюджетных ассигнований и других поступлений от учредителя;
- доходов от платных форм культурной деятельности;
- платежей за оказание услуг по договорам с юридическими и физическими лицами;
- добровольных пожертвований, субсидий и других средств;
- кредитов банков и иных кредитных учреждений;
- других доходов и поступлений в соответствии с законодательством РФ.

Несмотря на вышеперечисленные виды финансирования, основным все так же является финансирование из бюджета (области или государства), то есть предоставленное в безвозвратном порядке денежное обеспечение, выделение (ассигнование) денежных средств из государственного (местного) бюджета на расходы, связанные с осуществлением государственных заказов, выполнением государственных программ, содержанием государственных организаций.

В условиях современной тенденции рыночной экономики в Российской Федерации на обеспечение финансовой поддержки сферы культуры каждый год выделяются существенные бюджетные средства. Данные расходы дают возможность государству обеспечивать поддержку, развитие,

⁵ Глущенко Р.В. Особенности публичного управления в сфере культуры // Вестник ТГУ. 2014. № 380. С. 150-153

совершенствование системы социально-культурного обеспечения людей, так как имеют не только социальное, но и экономическое значение, в связи с тем, что они косвенно влияют общественное производство, ведь они помогают улучшить качество состава трудовых ресурсов.

Основные принципы финансирования бюджетных учреждений культуры:

- соблюдение режима экономии в расходовании средств государственного бюджета;
- строгое целевое использование;
- соблюдение правильности и своевременности выделения ассигнований на содержание учреждения;
- систематический контроль со стороны вышестоящих организаций и финансовых органов за деятельностью бюджетного учреждения.

Обеспечение оплаты труда работников; поддержание и содержание зданий; формирование библиотечных фондов; создание новых и обновление имеющихся коллекций музеев, создание и поддержание условий их хранения, закупка материалов для реставрации фондов; научно-методическая деятельность; материальное обеспечение художественного воплощения творческих замыслов; оснащение организации культуры современными техническими средствами и оборудованием; проведение капитального ремонта; другие затраты, связанные с основной деятельностью организации культуры, все это финансируется за счет бюджетных ассигнований. Вместе с этим происходит постоянное уточнение общих объемов федерального финансирования, что позволяет возмещать дополнительные затраты, которые вызвали рост цен, тарифов, а также ставок заработной платы⁶.

Осуществление деятельности бюджетных учреждений с 2012 г. ведется на основании государственных (муниципальных) заданий. Как говорится в Бюджетном кодексе РФ⁷, государственное (муниципальное) задание - это документ, устанавливающий требования к объему, качеству, составу, условиям, порядку и результатам оказания государственных (муниципальных) услуг, выполнения работ, финансовое обеспечение выполнения которых

⁶ Глущенко Р.В. Особенности публичного управления в сфере культуры // Вестник ТГУ. 2014. № 380. С. 150-153

⁷ Бюджетным кодексом Российской Федерации от 31.07.1998 № 145-ФЗ (ред. от 26.12.2014) // Собрание законодательства Российской Федерации от 03.08.1998. № 31. Ст. 3823.

осуществляется за счет средств соответствующего бюджета. Задание для бюджетных учреждений формируется учредителем данного учреждения. В связи с тем, что бюджетное финансирование покрывает лишь основные статьи расходов, такие как содержание государственного (муниципального) задания, оплата коммунальных услуг, выплата заработной платы, приобретение средств необходимых для обеспечения деятельности учреждений. Но для обеспечения деятельности учреждения в полной мере, данного финансирования недостаточно, именно поэтому дополнительным источником финансирования являются средства предпринимательской деятельности, которую осуществляет само учреждение культуры.

Статья 298 ГК РФ, а также статья 47 «Основы законодательства Российской Федерации о культуре», говорит о возможности бюджетных учреждений вести приносящую доходы деятельность в соответствии с законодательством Российской Федерации, соответствующую целям, ради которых созданы указанные учреждения, а также при условии, что такая деятельность указана в их учредительных документах. При этом доходы, от такой деятельности, поступают в их самостоятельное распоряжение.

Доходы, приобретенные в процессе предпринимательской деятельности, могут быть расходованы на выплату заработной платы (до 60 %), на услуги связи, подписку на периодику, хозяйственные расходы, т. е. на укрепление и развитие материально-технической базы учреждения культуры.

КОМФОРТНАЯ ГОРОДСКАЯ СРЕДА КАК ФАКТОР РАЗВИТИЯ ТЕРРИТОРИИ

Сафонецкая Ю.С. – студентка, Нижегородский институт управления - филиал РАНХиГС

Научный руководитель: Ломовцева А.В. – к.э.н., доцент Нижегородский институт управления - филиал РАНХиГС

Аннотация

В статье рассматривается необходимость формирования комфортной городской среды и осуществление мероприятий по благоустройству территорий с целью их развития. Рассмотрены реализованные проекты по организации общественного пространства и развитию социальной инфраструктуры в г. Н. Новгороде. В статье предложено использование модели редевелопмента для развития городских пространств г. Н. Новгорода.

Грамотное управление развитием городской среды – основа благополучия всего города. Управление развитием городской среды подразумевает под собой развитие таких сфер жизни города, как жилищно-коммунальное хозяйство, транспортная инфраструктура, социальная и экологическая сферы, историко-культурная инфраструктура, а также общественные пространства и территории и благоустройство в целом. Содержание этих сфер на высоком уровне способствует комплексному развитию всего города. В настоящее время урбанисты говорят о необходимости формирования устойчивой городской среды, что предусматривает развитие города, когда достигается одновременно безопасность и высокое качество жизни населения и сохранение природной среды, ресурсов¹.

Объект исследования статьи – городская среда города Нижнего Новгорода. При написании статьи использовались следующие методы: контент-анализ, обобщение и синтез.

Начиная с 2017 г. в РФ реализуется федеральный проект «Формирование комфортной городской среды». В реализации этого проекта предусматривается формирование востребованных общественных пространств для комфортной жизнедеятельности населения. Проводится работа по включению населения городов в процесс выбора объектов для

¹ Ломовцева А.В., Трофимова Т.В. «Умный город»: цифровая трансформация городской среды // The Newman in foreign policy. 2021. том 1. №58 (102). С.13

реконструкции посредством голосования граждан по выбору территорий, подлежащих благоустройству².

Начиная с 2018 г. в рамках программы «Формирование комфортной городской среды» происходит голосование по выбору общественных пространств для благоустройства. В 2020 г. в голосовании по выбору общественных пространств для благоустройства на 2021 г. приняли около 272,5 тыс. граждан: дистанционно на интернет – портале golosza.ru проголосовали 91,1 тыс. нижегородцев, очно на избирательных участках 1 июля – 181,3 тыс. Для выбора было предложено 132 объекта, из них 62 в Нижнем Новгороде. По итогам голосования в Н.Новгороде было выбрано 40 пространств для благоустройства – по 5 в каждом из восьми районов города. В 2021 году проект реализуется дальше: так в течение 5 недель с 26 апреля по 30 мая 2021 года на всей территории России пройдет опрос, в котором каждый житель сможет отдать свой голос за благоустройство конкретной набережной, пешеходной улицы, сквера или парка в его регионе.

Для выявления вовлеченности молодежи в формировании комфортной городской среды в Нижнем Новгороде мной было проведено небольшое маркетинговое исследование. Для исследования осуществлялся сбор первичной информации методом анкетного опроса респондентов. Опрос проводился в интернете с помощью гугл форм в период с 10.03.2021 г. по 11.03.2021 г. В опросе участвовали 33 студента 1 курса НИУ-филиал РАНХиГС. В результате проводимого исследования получены следующие выявлено, что более 60 % респондентов не знают о проекте «Формирование комфортной городской среды». То есть молодежь мало знает о процессах, связанных с формированием городской среды, что негативно сказывается на облике города.

В 2021 г. Н.Новгород отмечает свой 800-летний юбилей. Это важное событие в истории города, поэтому весной 2020 г. в Нижнем стартовала работа проекта «Команда 800». Проект предполагает создание культурного наследия самими жителями города по таким тематическим направлениям, как события, медиапроекты и кино, туризм, цифровые технологии, просвещение, городская

² Ломовцева А.В., Елохинская Е. Формирование на монопрофильных территориях нижегородской области комфортной городской среды Интеграция туризма в экономическую систему региона: перспективы и барьеры. Материалы II международной научно-практической конференции. / Орловский государственный университет им.И.С.Тургенева. Орел, 2020. С. 369

среда. Любой желающий может зарегистрироваться на официальном сайте «Нижний 800» и подать до 1 марта 2021 г. идею или проект по улучшению города в разделе «Команда 800». После публикации на сайте идет голосование зарегистрированными на сайте лицами и наиболее востребованные проекты оцениваются экспертным советом.

Осенью 2020 г. на портале «Нижний 800» было проведено голосование жителей за «Дворы 800». Нижегородцам предлагали выбрать по одному двору в каждом районе города, которым будет присвоен статус «Двор 800», а это значит, что в нем установят скамейки, интерактивные элементы, арт-объекты и информационные стенды с символикой 800-летия, будут проводиться развлекательные мероприятия.

В 2019 г. и в 2020 г. проводился межрегиональный форум «Активный житель». В 2020 г. из-за пандемии он проводился в онлайн-форме. Темой форума стало «Инициативное бюджетирование как инструмент развития территорий и местных сообществ». Инициативное бюджетирование – один из самых эффективных инструментов вовлечения жителей в работу органов местного самоуправления. Это способ распределения бюджетных средств, при котором население напрямую, голосованием определяют, на что потратить определенную часть денег. В связи с изменением федерального законодательства 10% налоговых и неналоговых доходов бюджета города будет направлено на поддержку инициативных проектов граждан. В настоящее время в Нижегородской области стартовал очередной этап регионального проекта инициативного бюджетирования «Вам решать!». С его помощью жители города до 15 апреля могут путем голосования определить, куда именно в дальнейшем будут направлены бюджетные средства – это ремонт дорог и тротуаров, благоустройство детских, спортивных площадок или общественных пространств. В 2020 г. было подано 798 заявок от жителей региона, реализованы половина из них на общую сумму 365 миллионов рублей. В 2021 г. на реализацию проекта заложено уже 730 миллионов рублей.

В городах России существует огромное количество промышленных зон и устаревших административных зданий, которые обладают собственными уникальными архитектурными особенностями. Одна из главных проблем, с которыми сталкиваются институты развития городов во всём мире – это «ржавый пояс». Это индустриальные объекты, оставшиеся со времён промышленной революции. Такие объекты требуют редевелопмента. Само

понятие редевелопмент образовано от уже ставшего известным понятия девелопмент (development), которое в первичном значении переводится как развитие. Следовательно, под редевелопментом можно понимать переразвитие объектов недвижимости в целях более эффективного их использования.

В ходе анкетирования выявлено, что большинство студентов (более 25 чел.) не слышали о таком понятии как «редевелопмент». Однако, они любят гулять по нашему городу с 800-летней историей и видели, что в городе появились новые арт-пространства на бывших промышленных территориях, например, в здании Нижполиграф. Однако, не связывают эти изменения с термином редевелопмент.

Под названием «Ржавый пояс» изначально подразумевали часть Среднего Запада и восточного побережья США, в которой с начала промышленности и до 1970-х гг. были сосредоточены сталелитейное производство и другие отрасли тяжёлой промышленности. Это районы Нью-Йорка, регионы в Пенсильвании, Огайо, Индиане, Мичигане и Иллинойсе и другие. В 1970-х и 1980-х гг. производство стали, автомобилей и других отраслей были сокращены, часть из них вывели в другие страны, где трудовые ресурсы стоили дешевле. Заводы останавливались, люди теряли работу, качество жизни снижалось, внешний долг рос.

Сейчас понятие «ржавый пояс» используют для всех городских индустриальных объектов, которые «сбавили обороты» или вовсе остановились. За счёт таких объектов увеличивается площадь города или посёлка, снижается транспортная доступность относительно важных административных или финансовых ресурсов. Иногда устаревшее производство загрязняет окружающую среду, что негативно сказывается на здоровье жителей. Иногда это единственное производство, только оно обеспечивает жизнь самого города.

В городах России существует огромное количество промышленных зон и устаревших административных зданий, которые обладают собственными уникальными архитектурными особенностями. В Москве и Санкт-Петербурге общая площадь промзон составляет 14 000 га. В настоящее время в Москве также реализуются проекты по реорганизации промышленных зон: офисные здания появились в промышленной зоне № 44 «Братцево», построены жилые комплексы на территории Очаковского завода ЖБК, Автокомбината № 1,

Кусковского химзавода. В целом в Москве может быть подвергнута реорганизации 23% производственных территорий. При этом 10–15% общей территории отводится под зону рекреации- парки и скверы³.

Проекты редевелопмента интересны не только застройщикам, но и городским властям и жителям, так как имеют ряд преимуществ. Комплексное строительство на участках бывших промышленных зон позволяет модернизировать ветхие постройки, превращать их в современные, комфортные и безопасные в эксплуатации здания, изменять функциональную принадлежность.

В Нижнем Новгороде существует множество архитектурных строений для создания подобных успешных арт – проектов. На данный момент освоена территория завода «Почайна». Раньше он славился алкогольным производством, теперь же там расположились различные студии, залы функциональных тренировок, школы танцев, школы рисования и тому подобное. Также на открытой площадке с видом на Нижегородский Кремль проводятся свадьбы, юбилеи, корпоративы и мн. др.

Мукомольный завод на набережной мог бы стать очень интересным местом, привлекающим туристов, представителей малого и среднего бизнеса и жителей города. Так как архитектура здания очень необычная и запоминающаяся. Завод находится прямо на берегу реки и занимает огромную площадь. На примере московского «Хлебозавода» редевелопменты могли бы сделать там уникальное, самобытное и неповторимое арт – пространство в Нижнем Новгороде. Такое сооружение могло бы привлечь много иностранных блогеров и фотографов, которые в своих блогах рассказывали бы о Нижнем Новгороде, тем самым привлекая еще большее количество туристов. Помимо этого, крупные зарубежные и российские инновационные компании могли бы там открывать свои офисы. Это непосредственно бы повлияло на бренд города. В Нижнем Новгороде появилось бы еще одно уникальное строение, которым бы славился наш город.

Еще одно преобразование в скором времени ждет бывшую фабрику «Маяк» на набережной р. Волги. На данный момент идет реставрация фасада фабрики, после которой будут проводиться внутренние работы. В ближайшее

³ Ломовцева А.В. Решение экологических проблем урбанизированных территорий: переход к «умным городам» / Экология и природопользование: тенденции, модели, прогнозы, прикладные аспекты: материалы Нац. науч.-практ. конф. / РГАУ им. П.А.Костычева. Рязань, 2020. С.79

время «Маяк» ожидает не только визуальное, но и содержательное обновление. Внутреннее обновление будет новым, но фасад максимально сохранит свой исторический вид. Масштабное производственное пространство фабрики планируется переосмыслить как творческий кластер, которое будет готово к юбилею нашего города – к августу 2021 г.⁴

Нижний Новгород обладает большим количеством объектов исторического наследия и промышленных зданий, в том числе и в центре города. Благодаря модели редевелопмента улучшится не только город, но и жизнь проживающих в нем людей. Горожанам нужны места, где они смогли бы проводить время на свежем воздухе, общаться с друзьями, семьей, знакомыми, посещать развлекательные и культурные мероприятия, наслаждаться визуальным изменением города.

Таким образом, формирование комфортной городской среды во многом зависит от инициативности граждан, которые и являются главным заказчиком благоустройства. Благодаря активному включению гражданского общества городов в процесс благоустройства территорий происходит устойчивое развитие городов, повышается уровень и качество жизни населения, привлекательность города для инвесторов и туристов.

⁴ Как изменится фабрика «Маяк» [Электронный ресурс]. URL: strategy.government-nnov.ru/ (дата обращения: 17.03.2021 г.)

НЕОБХОДИМОСТЬ ВНЕДРЕНИЯ ЦИФРОВЫХ СЕРВИСОВ, НАПРАВЛЕННЫХ НА РАЗВИТИЕ ТЕРРИТОРИИ КУРГАНСКОЙ ОБЛАСТИ

Семочкин Ф.А. – магистрант, ОУ ВО «Южно-Уральский технологический университет»

Григорьев В.А. – магистрант, ОУ ВО «Южно-Уральский технологический университет»

Васильева Н.В. – к.э.н., доцент, ФГБОУ ВО «Курганская государственная сельскохозяйственная академия»

Боровинских В.А. – к.э.н., доцент, ФГБОУ ВО «Курганский государственный университет»

Аннотация

В статье рассматриваются ключевые проблемы развития Курганской области, уделяется внимание необходимости внедрения цифровых сервисов на территории региона. Локомотивом данных процессов должна стать сфера Государственного и муниципального управления.

В настоящее время распространение цифровых технологий определяет траектории развития экономики и общества и кардинально меняет жизнь людей. Разворачивается очередная волна трансформации моделей деятельности в бизнесе и социальной сфере, вызванная появлением цифровых технологий нового поколения – искусственного интеллекта, робототехники, Интернета вещей, технологий беспроводной связи и ряда других.

К перечню первоочередных проблем экономического развития Курганской области относятся: высокая энергозависимость региона; нестабильная демографическая ситуация; низкое качество жизни населения, вызванное низкими доходами; дефицит квалифицированных кадров; диспаритет цен сельскохозяйственной и промышленной продукции; высокая степень износа основных производственных фондов.

Рассмотрим основные экономические критерии и оценим положение Курганской области в экономике России и УФО в таблице 1. За тринадцатилетний период развития практически все представленные в таблице показатели снизились как в структуре РФ, так и в структуре УФО. Незначительный прирост получен только по вводу в действие площади жилых домов, а также доле сельскохозяйственной продукции в масштабах УФО.

Курганская область является важнейшим сельскохозяйственным регионом Уральского федерального округа. Продукция отрасли сельского хозяйства поставляется для переработки в промышленные центры округа, а также продовольственные фонды федерального значения. Удельный вес ее в общем по России объеме сельскохозяйственной продукции составляет около 0,8%, а доля в УФО достигает примерно 13%. Область специализируется на производстве зерновых культур (примерно 1,9% от РФ), овощей (примерно 1,4%), картофеля (около 1,0%), молока (примерно 1,1%). Доля этих видов продукции сельского хозяйства в соответствующих объемах по УФО составляет от 11 до 27% ¹.

Таблица 1

Сравнительный анализ основных социально-экономических показателей Курганской области в экономике России и Уральского федерального округа, % ²

Показатели	2006 г.		2019 г.		2019 г. от 2006 г.,	
	доля в РФ	доля в УФО	доля в РФ	доля в УФО	доля в РФ	доля в УФО
Численность населения	0,68	7,39	0,56	6,69	-0,12	-0,7
Среднегодовая численность занятых в экономике	0,64	7,1	0,45	5,13	-0,19	-1,97
Валовой региональный продукт	0,3	1,76	0,25	1,67	-0,05	-0,09
Основные фонды в экономике (по полной стоимости на конец года)	0,51	2,36	0,36	1,96	-0,15	-0,4
Продукция сельского хозяйства	0,88	11,52	0,79	13,34	-0,09	1,82
Оборот розничной торговли	0,46	4,6	0,36	4,22	-0,1	-0,38
Инвестиции в основной капитал	0,27	1,58	0,21	1,38	-0,06	-0,2
Ввод в действие общей площади жилых домов	0,29	3,4	0,31	3,73	0,02	0,33

Промышленный профиль хозяйства области определяют электроэнергетика, производство продукции машиностроения, химической и

¹ Карпова М.В., Рознина Н.В. Деятельность малых форм хозяйствования в АПК Курганской области//Научно-инновационные технологии как фактор устойчивого развития агропромышленного комплекса: материалы Всероссийской (национальной) научно-практической конференции (Курган, 12 марта 2020 года) / под общей редакцией И.Н. Миколайчика. Курган: Изд-во Курганской ГСХА, 2020. С. 385-389.

² Стратегия социально-экономического развития Курганской области до 2020 года (проект). [Электронный ресурс]. URL: ind.kurganobl.ru/assets/Strategia%20final.pdf (дата обращения 15.03.2021 г.)

пищевой промышленности, а также производство трикотажных изделий, пиломатериалов, строительных материалов, лекарственных средств. Доля области в совокупном объеме основных фондов по Российской Федерации составляет чуть больше 0,3%, а в Уральском федеральном округе только около 2%. При этом текущая инвестиционная активность субъектов экономики обеспечивает не выше 0,2% общероссийского и менее 1,39% суммарного по УФО объема инвестиций в основной капитал. Это означает, что в среднестатистическом исчислении величина капиталобразующих инвестиций по Курганской области составляет лишь около 40% от среднероссийского уровня и около 20% от аналогичного показателя по УФО.

Среди стратегических приоритетов региона на первое место ставится развитие человеческого потенциала и повышение качества жизни населения. Таким образом, на сегодня решаются основные проблемы экономического развития Курганской области, имеющие социальную направленность. Вместе с тем идет процесс реализации перспектив экономического развития региона в условиях инновационной модернизации и, несмотря на все приоритеты, результаты инновационной деятельности остаются малоутешительными.

По итогам 2017 г. лишь 69,4% жителей области пользовались возможностями сети Интернет. Как следствие - низкий уровень компьютерной грамотности части населения региона (6,4% жителей отмечают, что не пользуются возможностями сетью Интернет по причине недостатка навыков работы с ПК). По данным операторов сотовой связи, предоставляющих услуги 4G, 20% населения области не имеют возможности использования данного сервиса. Процент покрытия территории области зоной 4G составляет чуть больше 60%.

Барьером достижения целевых показателей является использование устаревшего технического обеспечения, которое влечет за собой возникновения ошибок при обращении к электронным формам взаимодействия, неэффективному расходованию рабочего времени сотрудников органов ГМУ области. Средний «возраст» ПК, установленных в органах исполнительной власти области, порядка 10 лет.

Одним из определяющих трендов в этой сфере является внедрение в жизнь концепции «Умный регион», которую определяют, как территорию инновационного развития, использующую информационно-коммуникационные технологии и другие средства для повышения уровня

жизни, эффективности человеческой деятельности и конкурентоспособности экономики, при обеспечении удовлетворения потребностей настоящего и будущих поколений в экономических, социальных и природоохранных аспектах. Данная концепция предполагает повышение качества жизни населения, рост конкурентоспособности бизнеса и региона в целом (инновации, выход на глобальные рынки, повышение производительности труда, снижение издержек), снижение нагрузки на окружающую среду, решение задач стратегического развития и Российской Федерации (Послание Президента Федеральному Собранию от 01.03.2018 г.).

Достижению данных целей может активно способствовать независимый онлайн-проект «Сердитый гражданин», который создан для обработки жалоб и поиска решения проблем жителей России с целью улучшения качества жизни россиян и сокращения дистанции между гражданами и государством, клиентами и организациями. За время работы портала на него поступило более 200 000 обращений. Проект «Сердитый гражданин» работает с 2013 г. на бесплатной основе и представляет собой универсальный механизм формирования и отправки обращений граждан в органы власти по всей стране для решения более чем 400 видов общественно-значимых проблем.

Целью проекта является сокращение дистанции между гражданами и органами власти, предоставив удобный инструмент для направления обращений. Проект является продуктом некоммерческой организации (Некоммерческое партнерство «Гражданин») и функционирует за счет пожертвований пользователей. «Сердитый гражданин» предлагает набор готовых инструкций-алгоритмов для решения проблем. Один из основных инструментов – отправка официальных обращений. Более того, сайт позволяет отправлять такие обращения в достаточно больших количествах. Государственным органам предлагается воспользоваться данным модулем, получая обращения и взаимодействуя с гражданами напрямую, используя удобные инструменты. Граждане получают возможность прямого и удобного контакта с властью. Пользователи проекта могут «воздействовать» и «тиражировать» проблему.

Проект предполагает пользователей на «сердитых» и «сочувствующих». То есть, помимо «сердитых» людей, способных тратить время на выкладывание проблем на сайт, существуют люди, которым это делать либо лень, либо их не сильно беспокоят собственные проблемы. Однако каждый

может поставить «like» под проблемой другого. Алгоритмы решения проблем разрабатываются совместно с юристами и экспертами. В проекте реализована многоуровневая система фильтров – индексы значимости, уровень проблем, типы алгоритмов. «Сердитый гражданин» также способствует социальным лифтам и продвижению своих пользователей в экспертные советы, рабочие группы и комиссии при органах местной, региональной и федеральной власти.

На начало 2021 г. портал «Сердитый гражданин» представляет собой универсальный механизм формирования и отправки жалоб граждан в соответствующие органы по всей стране. В классификаторе системы зафиксировано более 400 видов общественно-значимых проблем. Это сделало процесс подачи заявлений более простым и доступным для широких масс населения. К portalу подключено более 1 400 государственных региональных органов. С помощью портала решено 199272 проблем. Количество зарегистрированных участников составляет 501126 человек, а посетителей портала более 7,5 млн человек. Не менее важным результатом проекта является не только содействие решению личных проблем и ответов на особо острые вопросы, но и формирует сообщества активных граждан, неравнодушных к проблемам своей улицы, города и страны, что способствует улучшению и показателей территориального развития.

Стейкхолдеры проекта: 1) органы государственной власти федерального, регионального и местного уровня (сегмент автоматизации государственных услуг); 2) владельцы малого и среднего бизнеса (помощь в контроле продавцов и получение обратной связи от покупателей); 3) граждане Российской Федерации (помощь в составлении искового требования, консультация с юристом или поддержка СМИ).

Поскольку в проекте «Сердитый гражданин» огромную роль играет социальная составляющая, с самого начала пользователь может зарегистрироваться с помощью своего аккаунта в соцсетях Facebook, Twitter или Вконтакте, Instagram, «Одноклассники». Помимо официального сайта выпущено мобильное приложение. В данный момент приложение опубликовано в App Store, ведется техническая поддержка и планируется дальнейшее его развитие. Портал вполне может интегрироваться в проект создания «Электронного правительства», а также стать функциональным элементом портала Государственных услуг.

Проект предлагает уникальные инструменты для анализа поступающих жалоб, систему отслеживания судьбы каждой заявки, статистику. Благодаря этой базе, формируется самый оптимальный вариант решения проблемы. В гипотетических планах проекта – придумывать новые сервисы, например, составлять рейтинги чиновников и задавать им challenges: или набрать 10 поинтов на «Сердитом гражданине», или уйти в отставку.

Отдельное внимание следует уделить подготовке кадров для цифровой экономики. Для этой цели необходимо внедрение в учебные планы средне-специальных и высших учебных заведений программ обучения, направленных на изучение ключевых компетенций цифровой экономики. В регионе открыты площадки Яндекс.Лицей на базе Курганского государственного университета, Курганского технологического колледжа и Шадринского государственного педагогического университета.

Таким образом, социально-экономическое развитие Курганской области на ближайшую перспективу будут определять именно тренды информации и цифровизации всех процессов жизнедеятельности граждан, бизнеса и органов власти.

СОВЕРШЕНСТВОВАНИЕ ПРОВЕДЕНИЯ ТАМОЖЕННОГО КОНТРОЛЯ ТОВАРОВ, СОДЕРЖАЩИХ ОБЪЕКТЫ ИНТЕЛЛЕКТУАЛЬНОЙ СОБСТВЕННОСТИ

*Солодовникова Р.М. – студентка, ОУ ВО «Южно-Уральский
технологический университет»*

*Научный руководитель: Сумина Н.В. – доцент, ОУ ВО «Южно-
Уральский технологический университет»*

Аннотация

В статье раскрыты особенности проведения таможенного контроля товаров, содержащих объекты интеллектуальной собственности. Рассмотрен основной механизм для защиты ОИС – таможенный реестр объектов интеллектуальной собственности. Поскольку Единый таможенный реестр до сих пор не содержит в себе ни одного ОИС, предложено усовершенствовать ТРОИС Российской Федерации. Также выделены основные трудности при работе с Таможенным реестром России и предложены рекомендации для его совершенствования.

На сегодняшний день одной из актуальных проблем в области таможенной деятельности является ведение Единого таможенного реестра объектов интеллектуальной собственности (далее – ЕТРОИС) стран-участниц ЕАЭС.

Заявление о создании ЕТРОИС произошло еще в 2010 г. Его ведение было задумано одновременно с ведением национальных таможенных реестров (далее – ТРОИС) каждой из пяти государств Союза. Организацией и ведением ЕТРОИС занимается Евразийская экономическая комиссия (далее – ЕЭК).

В Договоре о товарных знаках, подписанном в декабре 2018 г. членами Совета ЕЭК, содержится проект создания ЕТРОИС. Однако, несмотря на то, что по плану формирование ЕТРОИС должно было начаться в 2010 г., спустя более десяти лет в данный таможенный реестр не было внесено ни одного объекта интеллектуальной собственности. Отообразим указанное на рисунке 1.



Рисунок 1. Информация о ведении ЕТРОИС на официальном сайте ЕЭК

Следует отметить, что после вступления в силу Таможенного кодекса Евразийского экономического союза (далее – ТК ЕЭАС) и последующих нормативно-правовых актов, количество административных барьеров для правообладателей по включению в ЕТРОИС значительно снизилось, однако данные изменения не привели к его развитию. Данный факт свидетельствует о наличии огромных проблем в общем механизме защиты прав на ОИС в государствах-членах ЕАЭС.

Кроме того, процесс принятия решения о включении объектов интеллектуальной собственности в ЕТРОИС осложняется тем, что заявление правообладателя должно соответствовать условиям и требованиям по включению ОИС каждой страны-участницы Союза. Иначе говоря, ЕТРОИС не сформировал общие требования по включению в него объектов интеллектуальной собственности. Единственным преимуществом ЕТРОИС в данном случае можно выделить то, что правообладатель может подать одно заявление и пройти проверку одновременно всеми таможенными органами стран ЕАЭС.

Кроме того, стоит отметить, что таможенные органы Российской Федерации производят приостановку выпуска товаров, содержащих объекты интеллектуальной собственности, когда они включены в национальный реестр, а также при отсутствии данных товаров в перечне ТРОИС¹. Однако в Армении и Белоруссии такая особенность не предусмотрена, поэтому через

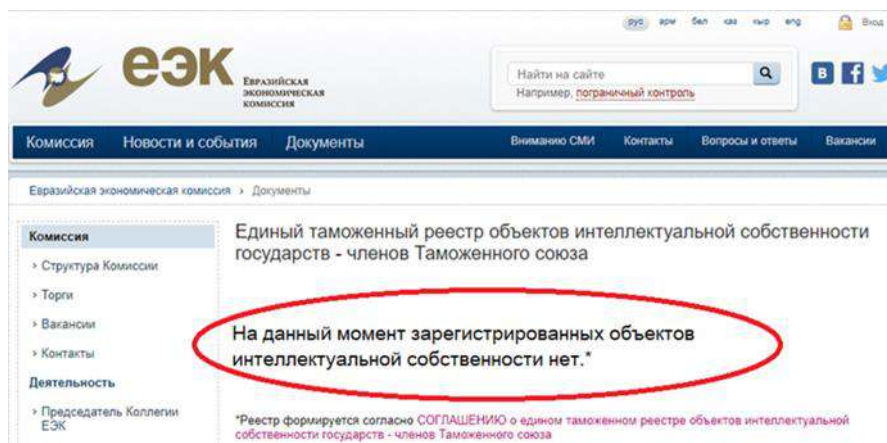
¹ Таможенный кодекс Таможенного союза [Электронный ресурс]: приложение к Договору о Таможенном кодексе Таможенного союза, принятому Решением Межгосударственного Совета ЕвразЭС на уровне глав государств от 27.11.2009 № 17 / КонсультантПлюс: справочная правовая система. – Москва: КонсультантПлюс, 1997-2017. [Электронный ресурс]. URL: www.consultant.ru (дата обращения: 15.02.2021 г.).

данные страны на рынок ЕАЭС могут быть ввезены товары, имеющие признаки контрафактности.

ЕТРОИС не предусматривает в своем содержании наименования мест происхождения товаров. По Решению ЕЭК от 06.03.2018 № 35 было произведено сокращение количества видов объектов интеллектуальной собственности, которые подлежат включению в ЕТРОИС: из перечня были исключены наименования мест происхождения товаров².

Из этого следует, что перечень товаров, подлежащих включению в ЕТРОИС, значительно сузился. То есть полный отказ от национальных Таможенных реестров объектов интеллектуальной собственности в странах-участницах ЕАЭС на данном этапе развития ЕТРОИС невозможен. Основной задачей ЕТРОИС выступает формирование информационной базы, которая централизованно содержала бы в себе все данные об объектах интеллектуальной собственности, содержащихся на данный момент в национальных ТРОИС стран-участниц ЕАЭС. Однако и параллельное ведение национальных ТРОИС в государства-членах ЕАЭС и ЕТРОИС является бессмысленным.

Вероятно, существует необходимость в урегулировании нормативно-правовой системы формирования ЕТРОИС на межгосударственном уровне Евразийского экономического союза.

Важно отметить, что значимость национальных ТРОИС между странами ЕАЭС низка из-за существующей значительной разницы в количестве зарегистрированных в них объектов интеллектуальной собственности. Можно увидеть динамику включения ОИС в национальные таможенные реестры на рисунке 2³.

² Решение Коллегии Евразийской экономической комиссии от 06.03.2018 N 35 «О ведении единого таможенного реестра объектов интеллектуальной собственности государств - членов Евразийского экономического союза» (вместе с «Регламентом ведения единого таможенного реестра объектов интеллектуальной собственности государств - членов Евразийского экономического союза»)/ КонсультантПлюс: справочная правовая система. – Москва: КонсультантПлюс, 1997-2017. [Электронный ресурс]. URL: www.consultant.ru (дата обращения: 15.02.2021 г.).

³ Отчет о состоянии правоприменительной практики в сфере защиты прав на объекты интеллектуальной собственности в Евразийском экономическом союзе за 2019 год [Электронный ресурс]. URL: www.eurasiancommission.org/ru/act/finpol/dobd/intelsobs/Documents/Мониторинг%20ППП/Отчет%20ППП%20за%202019%20год.pdf (дата обращения: 15.02.2021 г.).



Рисунок 2. Количество зарегистрированных объектов интеллектуальной собственности в национальных ТРОИС за 2016-2019 гг.

В соответствии с представленными данными видно, что ежегодно количество зарегистрированных объектов интеллектуальной собственности в национальных ТРОИС растет. Однако существует огромная разница в количестве данных объектов между странами Союза, что может способствовать ввозу товаров с нарушением прав на объекты интеллектуальной собственности, например, в Российскую Федерацию из Китая через Казахстан или Кыргызстан.

В рассмотренном примере вновь возникает необходимость в создании ЕТРОИС, который послужит надежной защитой прав на ОИС, т. к. будет действовать на всей территории ЕАЭС, поскольку в одной стране может действовать механизм защиты в отношении определенного ОИС, а в другой данный ОИС может быть не включен в ТРОИС.

На рисунке 3 представлены возможные пути проникновения контрафактных товаров в Российскую Федерацию.



Рисунок 3. Способы проникновения контрафактных товаров на территорию РФ

По представленному рисунку видно, что основными путями проникновения контрафактной продукции на территорию Российской Федерации являются Китай (более 60%), Турция, ОАЭ, Грузия, Япония, Литва. А также другие государства, как правило, через которые есть возможность проехать автомобильным транспортом.

Кроме того, ЕЭК был проведен анализ таможенных данных об изъятиях и торговых потоках для каждой страны. По итогу анализа был установлен общий индекс контрафактности стран, который варьируется в диапазоне от 0 до 1 и определяет относительную склонность стран к экспорту контрафактных товаров. Представим данный анализ на рисунке 4.

Государство	Индекс	Государство	Индекс
1 Гонконг (Китай)	1.000	Швейцария	0.142
2 Китай	1.000	Германия	0.140
3 ОАЭ	0.995	США	0.139
4 Марокко	0.989	Россия	0.135
5 Пакистан	0.955	Япония	0.135
6 Турция	0.946	Литва	0.132
Грузия	0.255	Беларусь	0.128
Польша	0.165	Казахстан	0.127
Великобритания	0.160	Дания	0.086
Италия	0.160	Ирландия	0.085
Иран	0.154	Финляндия	0.044
Армения	0.145	Кыргызстан	---

Рисунок 4. Предрасположенность стран к экспорту контрафактной продукции

По представленным данным мы видим, что Китай является самым крупным производителем контрафактного товара. По-другому говоря, основной поток контрактных товаров в страны-участницы ЕАЭС проходит через юго-восточную часть таможенной границы Союза. В данном случае России, Казахстану и Кыргызстану рациональным было бы организовывать оперативно-профилактические мероприятия, ориентированные на слабые места периметра таможенной границы ЕАЭС. Речь идет об ужесточении таможенного контроля, обеспечивающего защиту прав на ОИС. Особенного внимания заслуживает один из основных инструментов таможенного контроля – таможенный реестр, который направлен на выявление и пресечение фактов перемещения контрафактных товаров.

Из вышесказанного следует, что ЕТРОИС значителен исключительно на законодательном уровне. Можно предположить, что это связано с трудностями при обмене информацией между таможенными органами государств-членов ЕАЭС, трудоемкостью реализации обязательного материального обеспечения расходов таможенных органов и возможных убытков декларантов при включении в ЕТРОИС объектов интеллектуальной собственности, а также низкой заинтересованностью правообладателей в регистрации собственных ОИС в таможенных реестрах объектов интеллектуальной собственности.

Существующая правоприменительная практика несомненно является основным показателем эффективной системы защиты прав на ОИС.

Нами были сведены воедино и проанализированы данные за 2016-2019 года, представленные уполномоченными органами стран Союза. Для объективного анализа следует отметить, что некоторые данные за 2018 г. отсутствуют, поэтому есть смысл сравнивать показатели 2019 г. с 2017 г.

В целях оценки эффективности правоприменительной практики в ЕАЭС обобщена и проанализирована информация уполномоченных органов государств-членов за 2019 г. Данные о количестве выявленных нарушений представлены в таблице 1 и диаграмме на рисунке 5.

Таблица 1

Количество выявленных нарушений прав на объекты интеллектуальной собственности в странах Союза за 2016-2019 гг.

	Армения	Беларусь	Казахстан	Кыргызстан	Россия
2016	8	80	343	4	11151
2017	15	64	385	2	12658
2018	15	67	329	10	3879
2019	11	122	272	2	12945

Построим диаграмму на основе данных, представленных на таблице.



Рисунок 5. Количество выявленных нарушений прав на объекты интеллектуальной собственности в странах Союза за 2016-2019 гг.

Таким образом, сравнивая данные за 2017 и 2019 гг., видно, что общее количество выявленных нарушений в государствах-членах Союза увеличилось на 1,7%.

Из представленных данных мы видим, что большее количество выявленных нарушений прав на объекты интеллектуальной собственности произведено в Российской Федерации. Таким образом, можно говорить об относительно низком уровне защиты прав на ОИС в остальных странах ЕАЭС, что допускает выпуск контрафактных товаров в свободное обращение.

Государствам-членам ЕАЭС рекомендуется рассмотреть положительный опыт таможенных органов Российской Федерации.

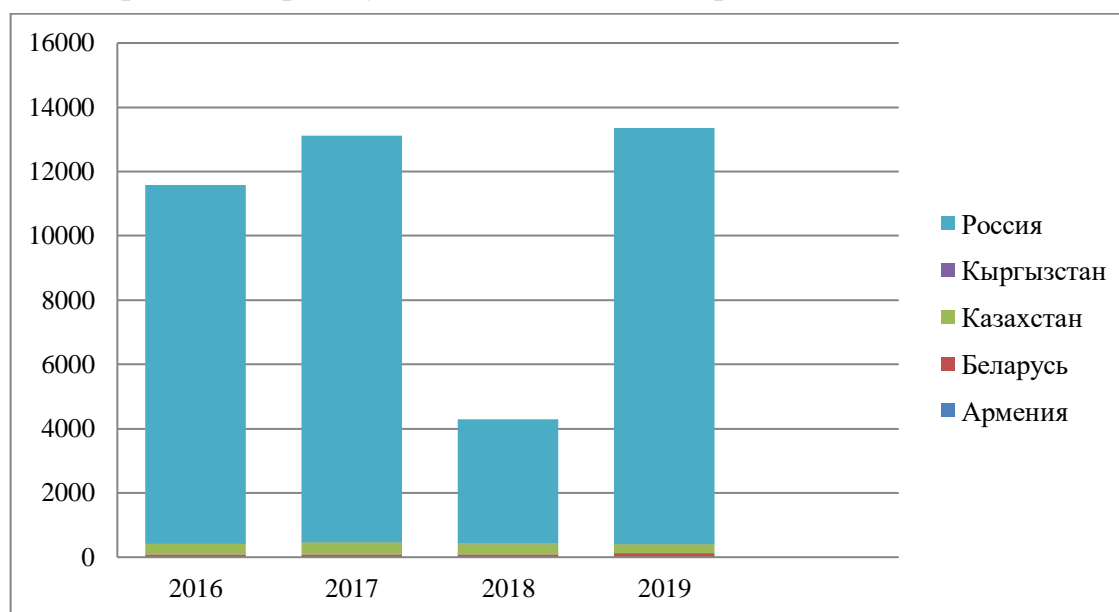
Таможенный реестр объектов интеллектуальной собственности – основной инструмент защиты прав на ОИС, поэтому важно, чтобы он выполнял свои функции. Как уже было описано выше, на сегодняшний день нет ни одного включенного объекта интеллектуальной собственности в ЕТРОИС.

Соглашение о едином таможенном реестре объектов интеллектуальной собственности государств-членов Таможенного союза было подписано еще в 2010 г., но сам ЕТРОИС так и не сформирован. Есть основания полагать, что в ближайшее время он так и не будет функционировать.

Исходя из количества включенных объектов интеллектуальной собственности в национальные ТРОИС, можно говорить о том, что целесообразно начать совершенствование таможенного реестра Российской Федерации, поскольку в нем содержится 75% всех ОИС по территории ЕАЭС.

На сегодняшний день время, отведенное на проведение таможенного контроля при их декларировании, за последние годы значительно сократилось. Норма для декларирования с 2-3 часов сократилась до нескольких минут. Иначе говоря, инспектору, декларирующему товар, содержащий ОИС, необходимо за несколько минут проверить ТРОИС на наличие в нем объекта интеллектуальной собственности, сопоставить с тем, что представлен на декларируемых товарах и принять решение о выпуске или задержании товара.

Важно, чтобы таможенный реестр был удобен в использовании и обладал технической возможностью быстрого поиска в нем необходимых запросов. В таком случае возникает значительная проблема в поиске ОИС, которые представлены не в цифровом, буквенном или словесном обозначении, а в виде изображений.

Нами был проанализирован ТРОИС Российской Федерации по состоянию на 1 ноября 2020 г. Представим результаты в виде диаграммы на рисунке 6.



Рисунок 6. Анализ видов содержащихся объектов интеллектуальной собственности в ТРОИС за 2020 г.

Технические возможности таможенных органов не позволяют идентифицировать ОИС, представленные в виде изображений. Для поиска и сравнения данных ОИС инспектору вручную необходимо проверить более 5 тысяч единиц, включенных в таможенный реестр. Из указанного факта вытекает следующая проблема: качество представленных изображений объектов интеллектуальной собственности.

Для анализа качества изображений в реестре рассмотрим известную фирму, изделия которой часто ввозят на территорию ЕАЭС в качестве контрафактных товаров.

Ниже на рисунке 7 представлены изображения ОИС известного бренда «Louis Vuitton» с сохранением пропорций и размеров из Таможенного реестра объектов интеллектуальной собственности.

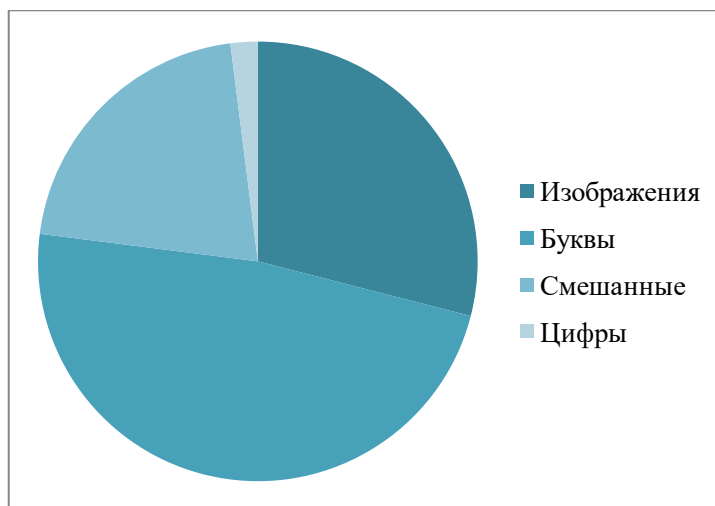

Рисунок 7. Объекты интеллектуальной собственности «Louis Vuitton»

Мы видим, что изображения низкого качества, размеры каждого меньше спичечного коробка и цвет черно-белый. По данным параметрам практически невозможно разглядеть содержание изображений⁴.

На рассмотренном примере мы видим, что существует необходимость в разработке программного обеспечения для работы в таможенном реестре, которое позволило бы осуществлять быстрый поиск необходимой информации по изображениям. Но этот способ является затратным как по времени, так и материально.

Для решения данной проблемы нами предлагается улучшить качество изображений, а также сделать их цветными, для чего необходимо разработать единую электронную форму для приема на публикацию сведений о регистрируемых объектах интеллектуальной собственности. Данная форма должна предполагать внесение подробного описания представленного изображения ОИС. Затем следует ввести в таможенном реестре критерий поиска изображений по цветам, а также описанию по морфологическим признакам. И уже в дальнейшем усовершенствовать таможенный реестр при помощи разработки программного обеспечения для быстрой и эффективной идентификации необходимых объектов интеллектуальной собственности.

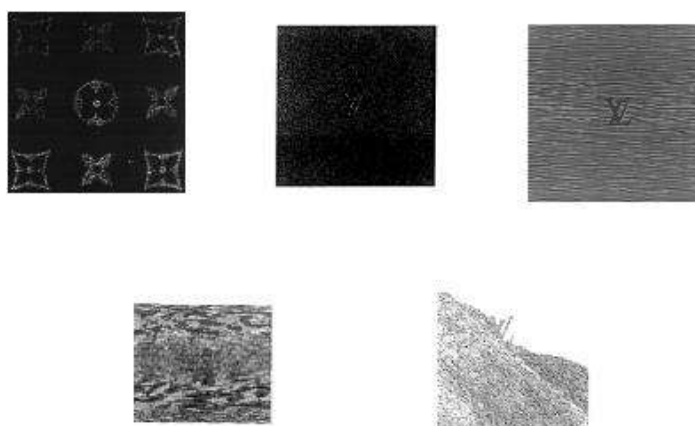
⁴ Солодовникова Р.М. Пути совершенствования таможенного реестра объектов интеллектуальной собственности/ Актуальные проблемы современной науки: взгляд молодых. Сб. трудов VIII Всероссийской (с международным участием) научно-практ. конф. студентов, аспирантов и молодых ученых. 2020. С. 232-235

МЕЖДУНАРОДНЫЕ ЭКОНОМИЧЕСКИЕ САНКЦИИ КАК ИНСТРУМЕНТ ВНЕШНЕЙ ПОЛИТИКИ (НА ПРИМЕРЕ САНКЦИЙ ПРОТИВ РОССИИ)

Стегура А.П. - студентка, ФГБОУ ВО «Российский экономический университет им. Г.В.Плеханова»

Научный руководитель: Рудковская М.М. - к.и.н., доцент, ФГБОУ ВО «Российский экономический университет им. Г.В. Плеханова»

Аннотация

В статье рассматриваются ключевые аспекты применения международных экономических санкций как инструмента внешнеполитического воздействия стран друг на друга в современной системе международных отношений. Отдельно авторы уделяют внимание экономическим санкциям против России, наиболее масштабные из которых были введены в 2014 г., дается оценка их результатам и последствиям.

Осуществление внешней политики государства происходит при помощи широкого разнообразия инструментов, где наряду с информационными (пропаганда), силовыми (чаще всего насилие), дипломатическими (соглашения через ведение переговоров) важнейшую роль играют экономические меры. В рамках данной статьи предлагается рассмотреть экономические санкции, в настоящее время считающиеся одним из наиболее распространённых методов воздействия, как элемент экономического инструментария внешнеполитического воздействия стран друг на друга.

На данный момент в международных документах нет полного и конкретного определения экономических санкций, так как случаи их применения рассматриваются каждый по отдельности. Согласно статьям 41,42 главы VII устава ООН¹ меры, применяемые для осуществления решений Совета Безопасности «могут включать полный или частичный перерыв экономических отношений, железнодорожных, морских, воздушных, почтовых, телеграфных, радио или других средств сообщения, а также разрыв дипломатических отношений». В системе международного права под термином «санкции» подразумевают форму ответственности государств, которая наступает в случае нарушения ими международных норм. Таким образом, именно санкции позволяют странам или группе стран воздействовать

¹ Устав Организации Объединенных Наций [Электронный ресурс]. URL: <https://constitutions.ru/?p=5910> (дата обращения: 21.03.2021 г.).

на другую, с целью вынуждения правительства последней изменить свою политику или поведение страны в желаемую сторону, не обращаясь к силовым и военным действиям и решая конфликты с минимальным количеством жертв и затрат.

Международные экономические санкции являются одной из форм международных санкций, выделяемых по характеру применяемых норм к стране-нарушителю, наравне с политическими (например, разрыв дипломатических отношений, приостановки членства или исключение из международных организаций) и военными санкциями. В то время, как последние методы, прежде всего, воздействуют на уровень авторитета страны, к которой применяются ограничительные меры, экономические санкции принуждают её к отказу от действий, в результате которых были наложены санкции или вынуждают её правительство изменить свою политику или поведение страны в желаемую сторону при помощи нанесения ей материального ущерба.

В рамках данной работы предлагается изучить вопросы введения экономических санкций, их целей и эффективности при использовании в экономическом инструментарии во внешней политике на примере таковых против России. Опыт России интересен по причине того, что в течение уже более 7 лет развитие российской экономики происходит в условиях значительного санкционного давления, и определенное влияние санкций на всю экономику России сегодня отражается на различных экономических секторах и сферах общественной жизни.

Рассматривая международные санкции как инструмент, безусловно, делается акцент на то, что санкции помогают в решении тех или иных задач внешней политики. В настоящее время в большей мере наложение международных экономических санкций обусловлено политическими причинами, стремлением урегулировать политические отношения, так как используемые инструменты и методы дестабилизируют экономику страны или её секторов и ограничивают международные экономические отношения путём разрыва или угрозой разрыва финансово-торговых отношений. Сегодня то, насколько стабильно положение государства в большей степени зависит от уровня развития экономики. Именно по этой причине экономические санкции, прекращающие или ограничивающие торгово-финансовое сотрудничество,

могут в значительной степени ухудшить положение субъекта-правонарушителя.

За последние несколько лет международные санкции против России стали одним из факторов, существенно влияющих на политическую и экономическую ситуацию во всём мире. Ежегодно применяются новые санкции, а действие прошлых продлевается. Наиболее масштабные санкции против РФ были введены по геополитическим причинам, а именно при присоединении Россией большей части Крыма в 2014 г., в результате чего возникли разногласия между Россией и Украиной. По инициативе США, Америкой и странами Евросоюза, а также странами Большой семёрки и некоторыми партнёрами США и ЕС был введён в действие первый пакет санкций с целью международной изоляции России². Эта ситуация является наиболее наглядным примером применения санкций в качестве рычага принуждения (в данном примере, России). В дальнейшем происходило наращивание санкций, которое было связано с обострением ситуации на юго-востоке Украины при обвинении Россия Странами Запада и Евросоюза в действиях, направленных на подрыв территориальной целостности Украины. Соответственно в данном случае санкции могут быть рассмотрены как меры «наказания» страны, нарушившей международный закон. Официальная позиция Евросоюза много раз была озвучена: причиной введения санкций является присоединение Россией Крыма и участие страны в конфликте на востоке Украины. Главным условием частичной отмены санкций может стать полное исполнение «Минских соглашений», а условием полной – возвращение Крыма под украинскую юрисдикцию. Позиция российской стороны прямо противоположная: возвращение Крыма обсуждению не подлежит, Россия не участвует в украинском конфликте, а вина за неисполнение Минских соглашений лежит на Киеве. На данный момент действие пакета крымских санкций, ограничивающим импорт и экспорт товаров и запрещающий заход европейских круизных лайнеров в порты Крыма и поставки в Крым оборудования и услуг для производства нефти и газа, продлено до 23 июня 2021 г. (решение принято в июне 2020 г. для усиления давления на Россию), Евросоюз продолжает не признавать аннексию Крыма законной.

² Логинова И.В., Титаренко Б.А., Саяпин С.Н. Экономические санкции против России // Актуальные вопросы экономических наук. 2015. № 47. С. 41-42.

Стоит также отметить, что декларируемые цели, т.е. заявленные мировому сообществу как реальные, не всегда совпадают целями, в действительности преследуемыми страной, применяющей санкции. В 2014 г. Президент РФ Владимир Путин, как сообщает ТАСС, высказал мнение о том, что санкции направлены на сдерживание российской экономики, и если бы не ситуация с Крымом, то была бы найдена другая причина. Учитывая то, что несмотря на отсутствие изменения решения России санкции не отменяются, эта причина может считаться логичной и дополнять ряд целей, описанных выше.

Список ожиданий от введения международных санкций постоянно расширяется. На сегодняшний день к ним можно отнести: прекращение региональных конфликтов; распространение демократии и борьбу с незаконным созданием оружия массового уничтожения. В российском опыте ведения санкционных войн существуют несколько примеров введения санкций в связи с незаконным созданием химического, и наиболее актуальным примером сейчас являются санкции, введенные против России странами Евросоюза по делу отравления Сергея и Юлии Скрипаль в 2018 году и санкции ЕС и США в связи с отравлением оппозиционера Алексея Навального, введенные в 2020 и 2021 г. Известно, что санкции могут принести различный ущерб как экономике всей страны или отдельным финансово-промышленным группам, так и частным интересам отдельных политиков, компаниям или предприятиям. По данным исследования РБК за применение химоружия под санкционные меры попали 10 физических и 3 юридических лица. Меры, введенные против физических и юридических лиц как правило заключаются в замораживании активов физических лиц и запрет въезда в ЕС и доступа к финансовой системе; ограничения на предоставление займов и инвестиционных услуг для банков (как, например, меры введенные против некоторых Российских банков (Сбербанк России, ВТБ, Газпромбанк, Внешэкономбанк, Россельхозбанк). Точечно направленные на крупные российские компании ограничения не привели к критическим результатам, однако более серьезное воздействие на экономику России оказали секторальные ограничения. Так, пакет мер по «делу Скрипалей», введенный США 22 августа 2018 г., в результате которого был введен запрет

экспорта компонентов и товаров двойного назначения, потенциально пригодных для использования биологического или химического оружия³.

В общем и целом по результатам исследования РБК, в настоящий момент в РФ существует несколько 435 лиц, против кого были введены санкции, включая ополчение, политических деятелей, чиновников, военных, бизнесменов, менеджеров, подозреваемых в преступлениях и общественных деятелей, а также 536 организаций⁴.

Освобождение захваченных территорий и заложников; отражение агрессии и прекращение войн; борьба с финансированием терроризма и поддержка мирных соглашений; борьба с нелегальной торговлей наркотиками и алмазами, оружием и военными технологиями защита прав человека, в том числе его политических прав и свобод, и так далее – причины, которыми можно пополнить список возможных причин введения санкций. Так, например, по последней цели из перечисленных 6 июля 2020 г. в отношении отдельных лиц были введены санкции по делу смерти российского аудитора Сергея Магнитского в связи с решением Европейского суда по правам человека о нарушении статьей Европейской конвенции по правам человека.

Санкции могут выступать в роли средства решения внутривнутриполитических задач санкционирующего государства, а также в роли средства международной коммуникации. В первом случае меры могут применяться для получения выгод влиятельным отечественным бизнесом, заинтересованным в политике протекционизма или, например, для объединения частей политической элиты, одна из которых выступает за войну, а другая - за дипломатию. Целью санкций может быть получение общественной поддержки или оправдание агрессивных действий за рубежом. Санкции как средство коммуникации в сфере международных отношений могут применяться в качестве призыва к действию третьих стран или в качестве демонстрации своей поддержки союзникам. Так, кроме того, они помогают создавать международные нормы, определяя то, какое поведение считать нарушающим их, а какое – нет. В этом случае создаётся образ международного

³ Михеечева В. Е. Экономические санкции и их влияние на экономику России // Молодой ученый. 2019. № 21 (259). С. 222-225.

⁴ Там же.

законодателя для страны-инициатора и, соответственно, это позволяет ей укрепить своё положение на международной арене⁵.

Из предложенного выше можно сделать вывод, что причин и целей, побуждающих государства ввести санкции достаточно много, и при новых случаях использования международных экономических санкций этот список будет увеличиваться.

Как уже было упомянуто выше, точечные санкции в незначительной степени повлияли на экономику нашей страны, однако, те меры, которые были направлены на целые отрасли, вызвали ряд неблагоприятных последствий. По итогам секторальных санкций Соединённых штатов и Европейского союза произошло значительное ограничение экспорта американских товаров в Россию, были введены запреты на инвестиции, кредитование и поставку оборудования российским предприятиям добывающей, энергетической, транспортной и телекоммуникационной отраслей. Санкционные пакеты вызывают колебания валютных курсов, что также негативно влияет на экономику. В целом среди последствий санкций для России можно также выделить ограничение доступа к дешёвым кредитам для отдельных российских банков; рост внутренних ставок по кредитам; запрет большей частью европейских стран инвестировать в российские компании. Санкции дали начало оттоку капиталов, способствовали увеличению налогов, снижению стоимости рубля и росту инфляции, снижению ВВП и объёмов импорта и экспорта.

Воздействия на экономику страны помимо санкций оказывают и другие факторы, поэтому точные размеры убытков от санкций оценить тяжело. По данным Минэкономразвития, в 2018 г. санкции против РФ и действия стран, защищающих свои рынки, но официально не присоединившихся к санкциям, принесли потери РФ в 6,3 млрд долларов – менее 0,4% от объема ВВП⁶. Кроме того, контрмеры, предпринятые против стран-санкционеров, также принесли определённые убытки. Контрсанкции вызвали негативные социально-экономические последствия в виде инфляции, снижения реальных доходов и

⁵Шлюндт Н.Ю., Нефедов С.А. Дифференцирование целей как фактор точной оценки политической эффективности экономических санкций // *Международные отношения*. 2018. № 4. С. 124-129.

⁶Тикшаева Л.В., Трунина Е.В. Последствия экономических санкций и актуальные задачи государственного управления Россией [Электронный ресурс] // *Огарёв-Online*. 2018. № 12 (117). <https://cyberleninka.ru/article/n/posledstviya-ekonomicheskikh-sanktsiy-i-aktualnye-zadachi-gosudarstvennogo-upravleniya-ekonomiko-rossii> (дата обращения 25.03.2021 г.)

увеличение масштабов бедности населения. Подобные последствия непосредственно связаны с увеличением социальной нагрузки на бюджет государства.

Антироссийские санкции повлекли и положительные последствия для России: расширились экономические связи России с Китаем, был заключен газовый контракт с Китаем 21 мая 2014 г. на 30 лет на общую сумму 400 млрд. долларов.

Вопрос об эффективности вводимых мер, однако, остаётся открытым, так как экономические санкции приносят ущерб не только тем странам, на которых эти меры направлены, но и странам-инициаторам. Оценивая последствия антироссийских санкций для западных стран, стоит сказать, что изначально ограничительные меры против России вызвали удар по собственным экономикам стран-санкционеров. Этот эффект распределился неравномерно и большую часть потерь (около 90%) понесли страны-члены Евросоюза. По исследованиям Кильского института мировой экономики, в период с 2014 по 2016 г. совокупные издержки противостоящих сторон составили 114 млрд долларов, из которых только 9,3% потерь были вызваны контрсанкциями России, а оставшаяся доля нанесённого ущерба западному бизнесу связана с собственными ограничительными мерами западных стран. Соответственно, действия западных стран против России могут быть охарактеризованы как «огонь по своим»⁷.

Хотя многие эксперты изначально говорили о действенности санкций против России, в дальнейшем антироссийские меры, введённые в 2014 г. и регулярно подвергающиеся продлению, не отличились особой эффективностью. Во-первых, Россия не поменяла своего решения по поводу полуострова, и страны-санкционеры не добились возвращения республики Крым Украине. Кроме того, санкции вызвали обратный эффект в виде ответных мер России против западных стран, что увеличило и их без того значительные издержки. Российская экономика проявила адаптивность к санкциям и значительный урон ей нанесён не был.

Анализ введённых антироссийских санкций дал понять, что такие меры воздействия могут преследовать различные цели и быть как эффективными,

⁷Клинова М.В., Сидорова Е.А. Экономические санкции запада против России: Развитие ситуации // Проблемы прогнозирования. 2019. № 3(174). С.158-161.

так и не оказать должного влияния, как нести положительные, так и негативные последствия для обеих сторон.

К ВОПРОСАМ О РАЗВИТИИ СЕЛЬСКИХ ТЕРРИТОРИЙ

Сыпук С.И. – магистрант, ФГБОУ ВО «Российский государственный аграрный университет – МСХА имени К.А. Тимирязева»

Научный руководитель: Чутчева Ю.В. д.э.н. – доцент, ФГБОУ ВО «Российский государственный аграрный университет – МСХА имени К.А. Тимирязева»

Аннотация

В статье рассмотрены Государственная программа «Комплексное развитие сельских территорий», проблемы и основные направления развития. Приведены актуальные статистические данные, в том числе по демографии и рынку труда. Предложены пути преодоления «обезлюдивания» и малонаселенности территорий для повышения экономической активности сельских территорий на основе увеличения доли несельскохозяйственных отраслей в структуре производства сельских территорий.

Сельские территории включают в себя сельские поселения и межселенные территории¹, связывают страну воедино. Чем устойчивее будет их развитие, тем сбалансированнее будут развиваться регионы, тем эффективнее будет социально-экономическое развитие страны в целом.

Цели Стратегии пространственного развития² учитывают задачи по развитию сельских территорий, а сокращение и отсутствие населения на значительных территориях представляет собой угрозу национальной безопасности страны, как состоянию защищенности личности, общества и государства от внутренних и внешних угроз, при котором обеспечиваются реализация конституционных прав и свобод граждан, достойные качество и уровень их жизни, суверенитет, независимость, государственная и

¹ Статистическая информация о социально-экономическом развитии сельских территорий Российской Федерации / Росстат [Электронный ресурс]. URL: www.gks.ru/free_doc/new_site/region_stat/sel-terr/sel-terr.html (дата обращения: 22.03.2021 г.).

² Распоряжение Правительства Российской Федерации от 13.02.2019 г. № 207-р (ред. от 31.08.2019) «Об утверждении Стратегии пространственного развития Российской Федерации на период до 2025 года». [Электронный ресурс]. URL: www.consultant.ru/document/cons_doc_LAW_318094/ (дата обращения: 18.03.2021 г.).

территориальная целостность, устойчивое социально-экономическое развитие³.

Развитие сельских территорий целесообразно выделять как особое направление социально-экономической политики государства, «иначе они превратятся в ареалы застойной, самовоспроизводящейся бедности и социального неблагополучия»⁴. В частности, продолжают оставаться нерешенными следующие проблемы: уровень газификации в 2020 г. составлял 60,7%⁵ (к 2025 г. планируется достичь 67,8%⁶), уровень обеспеченности питьевой водой – 67,9%⁵ (и он существенно дифференцирован по субъектам). В 10 субъектах Российской Федерации менее половины сельских населенных пунктов имели связь с сетью дорог общего пользования (при этом данный показатель варьировал от 2,4% в Ненецком автономном округе до 45,7% в Ярославской области), только 60,5% домохозяйств в сельской местности имели персональный компьютер, а доступ к сети Интернет – 67,1%⁷. При этом заброшенными числятся 20 млн га земель, а на 37 млн га снизились посевные площади⁸.

Отсутствуют производства в 17 тыс. населённых пунктах, в 12 тыс. сёл и деревень нет ни одного рабочего места (уровень сельской безработицы превосходит городскую почти в 2 раза)⁹. По предварительным данным в 2020 г. заработная плата в сельском хозяйстве составляет 30,7 тыс. руб. 60%¹⁰ от

³ Указ Президента Российской Федерации от 31.12. 2015 г. № 683 «О Стратегии национальной безопасности Российской Федерации». [Электронный ресурс]. URL: www.consultant.ru/document/cons_doc_LAW_191669/ (дата обращения: 22.03.2021 г.).

⁴ Михайлушкин П.В. Основные приоритеты аграрной политики России // Науч. журн. Кубан. гос. аграр. ун-та. 2013. № 90 (06). С. 13.

⁵ Счетная палата провела анализ реализации мер комплексного развития сельских территорий и отметила их низкую результативность и недостаточное влияние на повышение качества жизни на селе / Счетная палата. [Электронный ресурс]. URL: rosstat.gov.ru/checks/uroven-gazifikatsii-sel-sostavil-vsego-60-7-a-obespechennost-pitevoy-vodoy-67-9 (дата обращения: 30.03.2021 г.).

⁶ Газификация 3,5 тыс. Сельских поселений // Корпоративный журнал ПАО Газпром «ГАЗПРОМ» № 12. 2020. С.4

⁷ Серова Е.В. и др. О состоянии сельских территорий в Российской Федерации в 2018 году. Ежегодный доклад по результатам мониторинга: науч. изд. – М.: ФГБНУ «Росинформагротех», 2020, вып. 6. – 224 с.

⁸ Чекмарёв П. О слаженном взаимодействии предприятий промышленности, АПК и Правительства Российской Федерации в целях реализации потенциала АПК / заседание Совета ТПП России по промышленному развитию и конкурентоспособности экономики России и Комитета ТПП России по развитию агропромышленного комплекса. [Электронный ресурс]. URL: yandex.ru/efir?stream_id=vg1uJrcdTFS0&from_block=player_share_button_zen:article (дата обращения: 22.03.2021 г.).

⁹ Устойчивое развитие сельских территорий России / Соединенная система информации. Стратегия-24. [Электронный ресурс]. URL: strategy24.ru/rf/projects/ustoychivoye-razvitiye-sel-skikh-territoriy-rossii (дата обращения: 02.02.2020 г.).

¹⁰ Среднемесячная номинальная начисленная заработная плата работников организаций по видам экономической деятельности в Российской Федерации за 2000-2020 гг. / Росстат rosstat.gov.ru/labor_market_employment_salaries?print=1 (дата обращения: 30.03.2021 г.).

средней по экономике. Доля занятого населения в сельском хозяйстве снизилось в 2019 г. примерно вдвое с 2005 г. и составило 5,8%. С 1990 г. количество трудящихся в сельском хозяйстве и лесной промышленности сократилось с 10,7 млн чел. до 4,3 млн чел. в 2020 г.¹¹ Так, работодателями на 711 открытых вакансиях заработная плата указана в размере с 19,5 по 34,6 тыс. руб. в 36%, с 34,7 по 42,2 тыс. руб. в 20%, и в 13,8% – с 4,3 по 19,4 тыс. руб.¹², а среднедушевые располагаемые ресурсы сельских домохозяйств, несмотря на дополнительный труд в личном подсобном хозяйстве, составляют 63,8%¹³ от городского уровня.

Причины оттока населения в мегаполисы сохраняются, несмотря на неоднократные попытки сбалансировать показатели уровня жизни жителей сел и мегаполисов. Так, в Государственной программе Российской Федерации «Комплексное развитие сельских территорий» определены цели: сохранение доли сельского населения в общей численности населения на уровне не менее 25,1%.

Достижение соотношения среднемесячных располагаемых ресурсов сельского и городского домохозяйств до 75,5%, повышение доли общей площади благоустроенных жилых помещений в сельских населённых пунктах до 43,2%. Общий объем финансового обеспечения составляет почти 1,5 трлн руб.¹⁴ – 65,2% от первоначально принятого, что создает риски недофинансирования и не достижения заявленных целей. Принимая во внимание, что выбрав из перечня принятых проектов¹⁵ строительство детского сада, школы, газо- и водо-снабжения, спортивного комплекса и закупку

¹¹ Чекмарёв П.О. слаженном взаимодействии предприятий промышленности, АПК и Правительства Российской Федерации в целях реализации потенциала АПК / заседание Совета ТПП России по промышленному развитию и конкурентоспособности экономики России и Комитета ТПП России по развитию агропромышленного комплекса. [Электронный ресурс]. URL: yandex.ru/efir?stream_id=vg1uJrcdTFS0&from_block=player_share_button_zen:article (дата обращения: 22.03.2021 г.).

¹² Статистика зарплат Сельское хозяйство в России. [Электронный ресурс]. URL: russia.trud.com/salary/692/4688.html (дата обращения: 31.03.2021 г.).

¹³ Всероссийский институт аграрных проблем и информатики имени А.А. Никонова. «Основные направления социально-экономического развития сельских территорий в России», 2019.

¹⁴ Постановление Правительства Российской Федерации от 31.05.2019 № 696 (ред. от 30.12.2020) «Об утверждении государственной программы Российской Федерации «Комплексное развитие сельских территорий» и о внесении изменений в некоторые акты Правительства Российской Федерации». [Электронный ресурс]. URL: www.consultant.ru/document/cons_doc_LAW_326085/ (дата обращения: 02.12.2020 г.).

¹⁵ Перечень проектов комплексного развития сельских территорий или сельских агломераций, отобранных для субсидирования в 2021 г. и в плановом периоде 2021-2023 гг. / Протокол заседания Комиссии по организации и проведению отбора проектов, оценке эффективности использования субсидий от 13.01.2021 г. № 15. [Электронный ресурс]. URL: mcx.gov.ru/upload/iblock/711/711775fd9272c3d460100d2619a5d377.pdf (дата обращения: 20.01.2021 г.).

автобуса общее финансирование составит порядка 0,5 млрд руб., соответственно, так получится «улучшить» только условных 3 тыс. сельских населенных пунктов, при их общем количестве 153 тыс. (из них почти 20 тыс. без населения - по итогам переписи 2010 г.)

Прогнозируется, что тенденция сокращения сельского населения (рис. 1) продолжится ввиду нескольких факторов: условия для жизни в селе не соответствуют современным базовым требованиям; для производства продуктов питания для населения страны требуется все меньше работников благодаря развитию науки и технологий. Тенденция уменьшения численности сельского населения имеет место и в развитых странах. Сокращение сельского населения, применительно к настоящим условиям – объективный процесс, частичным/выборочным улучшением условий его не остановить. Вместе с тем малонаселенность или отсутствие населения на значительных территориях представляет угрозу национальной безопасности страны, как состоянию защищенности личности, общества и государства от внутренних и внешних угроз, при котором обеспечиваются реализация конституционных прав и свобод граждан, достойные качество и уровень их жизни, суверенитет, независимость, государственная и территориальная целостность, устойчивое социально-экономическое развитие¹⁶.

Отток населения из сел, особенно молодого и трудоспособного возраста, усиливаются. Наблюдается рост в доли лиц старше трудоспособного возраста во всех категориях населения, доля трудоспособного населения и женского сельского населения, напротив, сокращается, также сокращается доля лиц моложе трудоспособного возраста, что свидетельствует о снижении уровня рождаемости¹⁷.

¹⁶ Указ Президента Российской Федерации от 31.12.2015 г. № 683 «О Стратегии национальной безопасности Российской Федерации». [Электронный ресурс]. URL: www.consultant.ru/document/cons_doc_LAW_191669/ (дата обращения: 02.03.2021 г.).

¹⁷ Ефремова Е. Туманова Д. Демографический аспект развития села в Республике Саха (Якутия): проблемы и пути их решения / Доклад Информационно-развлекательная сеть «Ykt.Ru» [Электронный ресурс]. URL: dnevnik.ykt.ru/NikBara/1165590 (дата обращения: 10.12.2020 г.).



Рисунок 1 Динамика численности населения и сельского населения России¹⁸

Для сохранения населенной территории и безопасности страны важно рассматривать сельскую территорию не как территорию, на которой проживают люди, занимающиеся сельскохозяйственным производством, а как территорию для жизни¹⁹, где созданы условия для развития и иных видов деятельности.

В качестве примера можно привести эксперимент по инновационному развитию сектора торговли услугами в Сюньане (провинция Хубэй на севере Китая)²⁰. В 2020 г. правительство Китая для поддержки развития инвестировало порядка 148,6 млн долл.²¹ Средства направлены на проекты, связанные с переработкой мусора, строительством (дорог, парковок, газопроводов и др.) и защитой окружающей среды (водоочистные сооружения). Создана необходимая инфраструктура для проведения различных выставок, конференций и семинаров, а проект жилого фонда основан на идеи самообеспечения: мастерские с 3D-принтерами и цифровыми

¹⁸ Источник: составлено автором на основе данных Росстата. Примечание: * - в современных границах; ** - оценка с учетом территорий, вошедших в состав СССР после 17 сентября 1939 г.

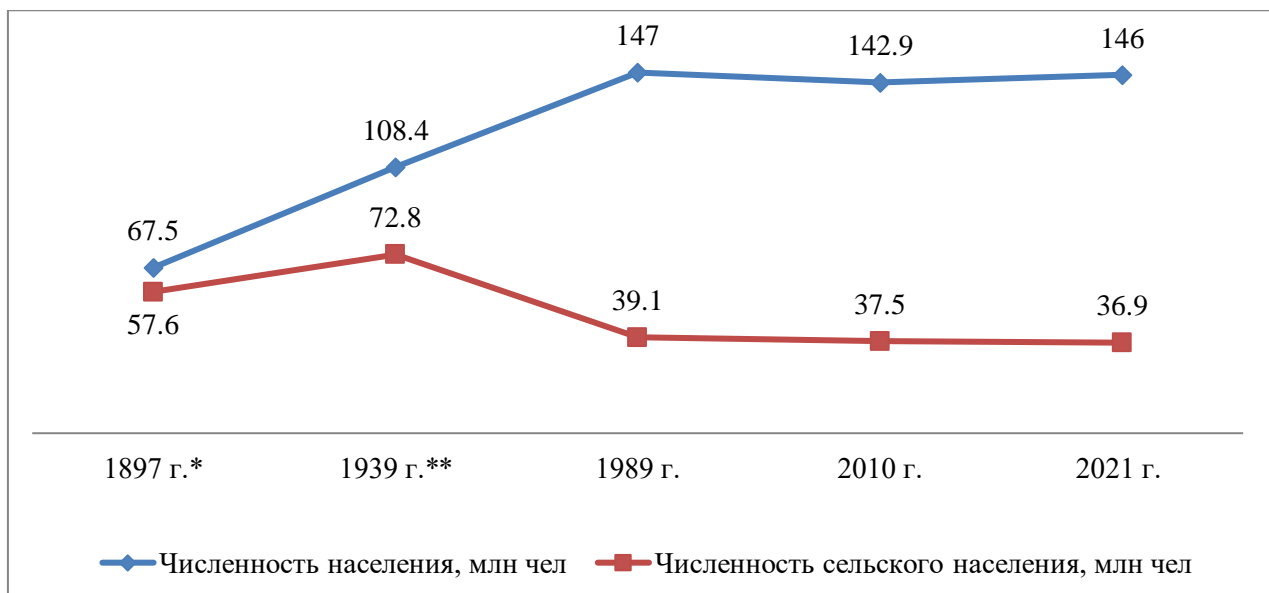
¹⁹ Сыпок С.И. Новая концепция развития сельских территорий / В сб.: Устойчивое развитие сельских территорий: взгляд молодых ученых. по мат. I Всерос. науч.-практ. конф. мол. уч. Новосибирск, 2020. С. 84-87.

²⁰ Китай намерен стабилизировать сферу внешней торговли и инвестиций за счет инновационного развития торговли услугами / Жэньминь Жибао. [Электронный ресурс]. URL: russian.people.com.cn/n3/2020/0730/c31518-9716211.html (дата обращения: 15.01.2021 г.).

²¹ Город на самообеспечении / Архи.ру. [Электронный ресурс]. URL: archi.ru/world/87046/gorod-na-samoobespechenii (дата обращения: 10.12.2020 г.).

станками, теплицы и солнечные батареи и др. Ресурсоэффективность комплекса основана на закольцованной системе производства энергии и продовольствия, вторичного использования материалов и воды.

Одновременно, в Китае с 2012 г. реализуется Комплексный план борьбы с бедностью, который предполагал открытие больниц и школ, прокладку дорог, проведение электричества и скоростного Интернета. 2020 г. в Китае завершён полной ликвидацией абсолютной бедности. За 8 лет было выделено 246 млрд долл., в результате почти 100 млн сельских жителей вышли из этой категории²², 128 тыс. деревень были выведены из разряда бедных районов. Основные показатели: 1,5 долл. / сутки, «две заботы» (обеспечение человека едой и одеждой) и «три безопасности» (обеспечение базовым медобслуживанием и образованием, а также жильём). Важен в этом аспекте доступ к качественной сети Интернет, где уровень проникновения в Китае 65,2%, а в России 85%²³ (однако, проблемы качества и охвата связи сохраняются). Благодаря этому, электронная коммерция, государственные услуги, дистанционное образование и др. становятся доступнее, способствуют выравниванию возможностей сельского и городского жителя.

Необходимо увеличить долю несельскохозяйственных отраслей в структуре производства сельских территорий, перенести некоторые виды производств (например, из финансового сектора или IT). Это будет способствовать благоприятному проживанию и в городской среде (снижение плотности населения) и созданию необходимых условий на сельских территориях. Создание на сельских территориях инфраструктуры в комплексе будет способствовать заселению и развитию. Необходима целенаправленная деятельность по организации оптимального расселения жителей, размещения на территории объектов экономики, социальной сферы, энергетической, транспортной и иных инфраструктур²⁴.

Таким образом, принятие решений на государственном уровне, применение методов стратегического планирования, гармонизация нормативно-правовой базы и привлечение инвестиций для запуска пилотных

²² Китайский опыт борьбы с бедностью весьма ценен не только в страновом масштабе, но и в мировом / CRIRussian.ru. «Международное радио Китая». [Электронный ресурс]. URL: russian.cri.cn/news/interList/382/20210320/638027.html (дата обращения: 20.03.2021 г.).

²³ Digital 2021. [Электронный ресурс]. URL: datareportal.com/reports/digital-2020-russian-federation?rq=russia (дата обращения: 29.03.2021 г.).

²⁴ Полушкина Т.А. Государственное регулирование пространственного развития сельских территорий // Вестник Екатеринбургского института. 2020. №1 (49). С. 86-90.

проектов по созданию и организации современных районов будет способствовать развитию сельских территорий и страны в целом. Адаптация успешных практик развития будет способствовать укреплению территориальной целостности и продовольственной безопасности, повышая тем самым качество жизни населения страны.

СРАВНИТЕЛЬНЫЙ АНАЛИЗ МЕТОДИЧЕСКИХ ПОДХОДОВ К ОЦЕНКЕ УРОВНЯ ФИНАНСОВОЙ БЕЗОПАСНОСТИ РЕГИОНА

Терехова А.А – студентка, ФГБОУ ВО «Брянский государственный инженерно-технологический университет»

Научный руководитель: Кулагина Н.А. – д.э.н., профессор, ФГБОУ ВО «Брянский государственный инженерно-технологический университет»

Аннотация

В статье проведен анализ методических подходов к оценке уровня финансовой безопасности региона. Раскрыты вопросы обеспечения и управления финансовой безопасностью на региональном уровне. На основе проведенного обзора индикативных методик оценки были сформированы система элементов финансовой безопасности региона и набор индикаторов финансовой безопасности региона с их пороговыми значениями.

В Стратегии экономической безопасности Российской Федерации на период до 2030 г. одним из ключевых направлений обеспечения экономической безопасности государства является устойчивое развитие национальной финансовой системы¹. В связи с этим возросла необходимость изучения проблем диагностики и мониторинга финансовой безопасности как на государственном, так и региональном уровне.

Финансовая безопасность региона – это гарантия общеэкономических условий, сбалансированность, устойчивость, защищенность от внешних и внутренних угроз, а также целостность и единство финансовой системы региона.

Обеспечение финансовой безопасности – это прежде всего защита финансового потенциала региона, которая зависит от проводимой социально-экономической политики в регионе. Дисбаланс отдельных элементов

¹ Указ Президента РФ от 13.05.2017 № 208 «О Стратегии экономической безопасности Российской Федерации на период до 2030 года». [Электронный ресурс]. URL: www.consultant.ru/ (дата обращения: 20.02.2021 г.)

региональной финансовой системы, а также неэффективность и ошибочность управленческих решений в финансовом секторе являются условиями формирования угроз и рисков финансовой безопасности.

Схема обеспечения финансовой безопасности региона включает в себя следующие этапы.

1. Оценка факторов риска, составляющих угрозы финансовой безопасности субъекта РФ.

2. Определение уровня финансовой безопасности региона, включающая:

– качественную оценку (определение критериев финансовой безопасности региона);

– количественную оценку (мониторинг показателей (индикаторов) финансовой безопасности, характеризующих развитие финансовой сферы региона);

– оценку уровня финансовой безопасности субъекта РФ.

3. Разработка механизма противодействия угрозам финансовой безопасности.

4. Определение стратегических направлений повышения уровня финансовой устойчивости и обеспечения финансовой безопасности, актуальных как для региона, так и государства.

Проблема обеспечения финансовой безопасности региона обусловлена необходимостью своевременно выявлять потенциальные угрозы и разрабатывать меры по предотвращению либо минимизации их влияния. Угрозы – это совокупность факторов и условий, несущие в себе риск оказания негативного воздействия на процессы социально-экономического развития региона. Их принято классифицировать на внешние и внутренние.

Внутренние угрозы – это внутрорегиональные факторы, создающие барьеры для территориального развития и экономического роста. К ним относится неспособность региона к самосохранению и саморазвитию, слабость инновационного начала в развитии, неэффективность системы государственного регулирования экономики, неспособность найти разумный баланс интересов в преодолении противоречий и социальных конфликтов, найти наиболее безболезненные пути развития общества.

Внешние угрозы – это дестабилизирующие факторы, поступающие от иностранных финансовых организаций, компаний или государств, преследующих свои интересы. Если внешние угрозы органы власти субъекта РФ могут лишь нейтрализовать, то внутренние угрозы при своевременном обнаружении возможно избежать.

При проведении оценки уровня финансовой безопасности региона целесообразно:

- формировать предварительный реестр (паспорт) объектов финансовой безопасности;
- производить критическую оценку ситуации по основным направлениям развития региона;
- с помощью метода экспертной оценки определять уровень угроз финансовой безопасности региона;
- анализировать причины и последствия реализации угроз для объектов, находящихся в критичном состоянии;
- разрабатывать программно-целевые мероприятия, направленные на локализацию и нейтрализацию влияния факторов риска финансовой безопасности².

Можно выделить следующие наиболее распространённые подходы к оценке финансовой безопасности:

- мониторинг основных макроэкономических показателей и сравнение их с пороговыми значениями;
- индикативный анализ;
- метод экспертной оценки;
- программирование;
- метод анализа и обработки сценариев;
- методы оптимизации и др.

Но в научной литературе отсутствует единая общепринятая методика оценки финансовой безопасности региона. Так, оценка уровня финансовой безопасности требует формализации финансовых процессов на основе критериев оценки в виде финансовых коэффициентов, индикаторов, различных показателей. Выбранные количественные и качественные

² Ульмясбаева А.О. Региональная экономическая безопасность: учебно-практическое пособие. Ульяновск: Зебра, 2017. 59с. С. 25-26

показатели определяют и характеризуют состояние финансовой безопасности и охватывают основные направления бюджетно-финансовой, денежной, инвестиционной, экономической деятельности в регионе.

Разнообразие подходов к формированию системы индикаторов и обоснованию их пороговых значений обусловлено многоуровневой структурой финансовой безопасности. В зависимости от выделяемых структурных элементов каждым авторами формируется своя комплексная система индикаторов финансовой безопасности региона. В таблице 2 представлен сравнительный анализ индикативных методик³.

Таблица 1

Сравнительный анализ индикативных методик оценки финансовой безопасности (ФБ) региона

Авторы подхода	Содержание методики	Преимущества	Недостатки
Е.В. Каранина	Оценка производится с помощью следующих элементов ФБ: бюджетная безопасность; налоговая безопасность; безопасность кредитно-банковской системы; безопасность финансового и денежного обращения; инвестиционная безопасность; инфляция и ценовая безопасность; страхование и безопасность фондового рынка; валютная безопасность.	Ранжирование ключевых направлений обеспечения региональной финансовой системы.	Отсутствие конкретных показателей для оценки отдельных элементов финансовой безопасности региона.

³ Королюк Е.В., Иманова М.Г. Сравнительный анализ методик оценки финансовой безопасности региона // Kant. 2018. №4 (29). С.303-306.

Продолжение таблицы 1

И.В. Должникова	Автор усовершенствовал методику Караниной Е.В., добавив следующие элементы финансовой безопасности: 1. финансовая безопасность отдельных территорий (комплексов, кластеров); 2. финансовое обеспечение отрасли; 3. финансовое обеспечение хозяйствующего субъекта.	Ранжирование приоритетных направлений обеспечения безопасности региональной финансовой системы.	Отсутствие экономического обоснования расширения системы ФБ. Отсутствие конкретных индикаторов для оценки некоторых элементов ФБ региона.
А.Е. Судакова, А.И. Синенко	Финансовая безопасность региона оценивается в разрезе четырех блоков: бюджетный модуль; социальный модуль; финансовый модуль; производственный модуль.	Спецификация показателей; возможность преобразования показателей, выраженных в различных единицах измерения, в индекс (нормированный) форма для расчета их значений.	Налоговый аспект финансовой безопасности территории не учитывается.
О.Б. Шевелева, Е.В. Слесаренко	ФБ региона оценивается в разрезе ключевых направлений: фискальная безопасность; безопасность кредитно-банковского сектора; инвестиционная и инновационная безопасность; финансово-экономическая безопасность хозяйствующих субъектов	Системность подхода, т.е. возможность провести всестороннюю оценку финансовой безопасности региона.	Пороговые значения показателей не определены.

Практическая значимость вопросов оценки финансовой безопасности региона обусловлена тем, что в настоящее время отсутствует универсальный единый способ оценки финансовой безопасности на региональном уровне, который бы всесторонне охватывал основные параметры бюджетного процесса, позволял анализировать качество и эффективность проводимой политики управления финансовой системой.

Проведенный обзор индикативных методик оценки позволил сформировать систему элементов финансовой безопасности региона и набор индикаторов финансовой безопасности региона с их пороговыми значениями

(таблица 2)¹. Были использованы показатели и их пороговые значения, представленные известными авторами: В.К. Сенчаговым, Ю.М. Максимовым, С.Н. Митяковым, И.В. Новиковой, Н.И. Красниковым, С.Глазьевым, а также среднероссийские значения (СРФ). Использование предложенного подхода позволит определить тенденции развития и зоны высокого риска состоянию региональной финансовой системы.

Таблица 2

Индикаторы оценки уровня финансовой безопасности региона

Структурный элемент ФБР	Индикатор, единица измерения	Пороговое значение
Бюджетный	Уровень дефицита бюджета региона, % ВРП	≤ 3
	Отношение доходной части регионального бюджета к ВРП, %	≥ 40
	Доля собственных средств в доходах консолидированного бюджета, %	≥ 75
	Отношение муниципального долга к собственным доходам, %	≤ 20
Инвестиционный	Отношение объемов инвестиций в основной капитал к ВРП, %	≥ 25
	Расходы на научные исследования, % к ВВП	≥ 2
Производственно-корпоративный	Степень износа основных фондов, %	≤ 60
	Индекс промышленного производства, %	$\geq \text{СРФ}$
	Доля организаций, осуществляющих технологические инновации, %	≥ 7
	Удельный вес убыточных организаций, %	$\leq \text{СРФ}$
Социальный	Коэффициент Джини	$\leq 0,4$
	Численность населения со среднедушевыми доходами ниже прожиточного минимума от общей численности населения, %	≤ 7
	Разрыв между доходами 10 % самых высокодоходных и 10 % самых низкодоходных групп населения, раз	≤ 8 раз
	Отношение денежных доходов населения к стоимости фиксированного набора потребительских товаров и услуг, раз	$\leq \text{СРФ}$
Денежно-инфляционный	Индекс потребительских цен, %	$\leq \text{СРФ}$
	Изменение стоимости фиксированного набора потребительских товаров и услуг, % к пред. году	≤ 6
	Годовой темп прироста реальных доходов населения, %	≥ 5

Следующими этапами определения состояния или уровня финансовой безопасности территории являются:

¹ Наслунга К.С. Обзор существующих методик оценки финансовой безопасности региона / Материалы XVI международной научно-практической конференции молодых ученых «Развитие территориальных социально-экономических систем: вопросы теории и практики». Екатеринбург: Институт экономики УрО РАН. 2019. С.102-104.

- определение индивидуального влияния каждого отдельного индикатора в совокупную комплексную оценку финансовой безопасности;
- в рамках выделенных категорий, каждая из которых является составляющей финансовой системы, вычисляется коэффициент, характеризующий степень безопасности субъекта РФ по группе показателей
- расчет комплексного интегрального коэффициента финансовой безопасности;
- устанавливается соответствие полученного результата комплексной оценки финансовой безопасности территории с одним из уровней (зон) безопасности: высокий, средний, низкий².

Подводя итог, можно отметить, что современные методы финансовой безопасности базируются на индикативной системе показателей, отклонение которых от нормы или порогового значения будет свидетельствовать о наличии угроз стабильности финансовой системы региона. Проведённое исследование свидетельствует о необходимости продолжить научный поиск, нацеленный на формирование, а, возможно, и законодательное закрепление методологии оценки финансовой безопасности региона.

² Гриб, С.Н. Оценка бюджетной безопасности Красноярского края - есть ли внутренние резервы? / II Международная научная конференция «Сибирский плацдарм: проблемы и задачи экономического развития Сибири и Красноярского края». Красноярск: Сибирский федеральный ун-т. 2016. [Электронный ресурс]. URL: conf.sfu-kras.ru/sib-bridgehead/participant/14206 (дата обращения: 26.03.2021 г.).

ОЦЕНКА ЭФФЕКТИВНОСТИ ЧАСТНЫХ ИНВЕСТИЦИЙ В ЗОЛОТО

Ударцева О.А. – студентка, ФГОБУ ВО «Сибирский государственный университет путей сообщения»

Научный руководитель: Лерман Е.Б. – к.э.н., доцент, ФГОБУ ВО «Сибирский государственный университет путей сообщения»

Аннотация

Вложения в золото могут принести как солидную прибыль, так и значительные убытки, при этом можно добиться максимального эффекта без лишних затрат, просто тщательно изучив особенности этого типа инвестиций. В статье рассмотрены плюсы и минусы, особенности и нюансы различных вариантов вложения в золото: золотые слитки, золотые монеты, торговля на бирже, использование обезличенных металлических счетов.

Золото – драгоценный металл, который добывают на руднике промывая руду. Золотые месторождения во всем мире редки. Большинство из них уже находятся в стадии разработки, а остальные расположены в труднодоступных местах. Добыча золота – очень трудоемкий и медленный процесс, что придает металлу статус редкости. Золото также обладает уникальными физико-химическими параметрами: коррозионной стойкостью, прочностью и способностью противостоять воздействию химикатов. Помимо долговечности, он отличается прекрасной электропроводностью – золото активно используется в авиакосмической промышленности, при создании компьютерных компонентов и т. д.

Покупка золота в качестве инвестиции – это стабильный вариант, позволяющий сэкономить на инфляции, девальвации и потере покупательной способности. Производство этого металла с каждым годом дорожает, что напрямую влияет на рост его стоимости. Варианты вложения в золото представлены на рисунке 1.

Исторический график котировок золота в России и мире четко показывает тенденцию роста даже за последние 6 лет (рисунок 2).

Анализируя график можно заметить, что в 1 квартале 2016 г. цена на золото достигла своего минимума, затем начались колебания в цене, то в сторону увеличения, то в сторону уменьшения. К концу 2017 г. снижение цен на золото завершилось и началось увеличение цен на золото, что, прежде всего, связано с выборами в США нового президента. На 31 марта 2021 г.

стоимость одной унции золота составила 128 443,98 руб.¹



Рисунок 1. Варианты вложения в золото²



Рисунок 2. Цена золота в рублях за унцию за 2015-2021 гг.

В конце 1970-х гг. мировые державы решили отказаться от золотого стандарта и перейти к обменному курсу, регулируемому рыночным спросом и предложением. Это позволило устранить многие послевоенные проблемы, но вместе с тем стало причиной новых проблем. Мировую экономику регулярно сотрясают кризисы. Следовательно, обычная стратегия инвестирования в золото основана на предположении, что золотой стандарт вернется – в той же или модифицированной форме. В этом случае золото как валютный стандарт значительно укрепит свои позиции на рынке в ближайшие десятилетия.

¹ Котировки драгметаллов и валют. [Электронный ресурс]. URL: www.zolotoy-zapas.ru/charts/ (дата обращения: 31.03.2021 г.).

² Афанасьева Ю. Инвестиции в золото: плюсы и минусы. [Электронный ресурс]. URL: www.finam.ru/education/likbez/investicii-v-zoloto-plyusy-i-minusy-20200220-18150/ (дата обращения: 29.03.2021 г.).

Эксперты называют основными факторами роста стоимости золота:

- возможное снижение процентных ставок ФРС – до 2-3 эпизодов по федеральным фондам в 2021 г.;
- высокий риск глобальной рецессии из-за торговых споров между США и Китаем;
- продолжающееся падение темпов роста ВВП многих стран мира в связи с сохраняющимися ограничениями по COVID-19;
- глобальная тенденция отказа от расчетов долларами и увеличение центральными банками разных стран доли металлического золота в золотовалютных резервах;
- истощаемость запасов золота³.

Помимо всего вышеперечисленного, необходимо принимать во внимание глобальную тенденцию к отказу от расчетов долларами и тенденцию центральных банков в разных странах увеличивать долю металлического золота в золотовалютных резервах. Росту стоимости золота может помешать повышение процентных ставок ФРС, успешное заключение торгового соглашения между Китаем и США и стимулирование экономик развитых стран посредством эффективной налогово-бюджетной политики. Однако эксперты считают все эти события маловероятными.

Чтобы определить наиболее эффективный способ инвестирования рассмотрим преимущества и недостатки вариантов инвестирования в золото в 2021 г.

Физические лица могут приобрести золотые слитки в банках, деятельность которых подтверждена разрешением на куплю-продажу драгоценных металлов. Процедура совершения сделки довольно проста и не занимает много времени. Инвестору достаточно выбрать подходящее банковское учреждение и приехать туда с деньгами и паспортом. Представитель банка привозит необходимое количество слитков со склада, затем взвешивает и осматривает товар в присутствии покупателя. После заключения договора и оплаты указанной суммы покупатель получит свою покупку и документы на нее. Свидетельство об одобрении должно содержать

³ Сергеев С.В., Гальцова А.Е. Перспективы инвестиций в золото // Научно-практические исследования. 2020. № 5-6 (28). С. 81-85.

следующие обязательные параметры: наименование, вес, пробу, номер, дату, количество, контактные данные и другую информацию о сторонах сделки ⁴.

Инвестирование в золотые слитки считается одним из самых простых и прибыльных вариантов среди инвесторов. Однако в нем есть несколько нюансов, о которых необходимо упомянуть:

- НДС 20% от покупной цены слитка;
- большая разница между ценой покупки и продажи. Этот драгоценный металл чаще всего продается на 5-10% дороже, чем покупается. Включая НДС, чтобы покрыть стоимость металла, он должен вырасти минимум на 28% и более;
- хранение слитков вне хранилища банка влечет серьезные расходы на проверку подлинности металла, возвращенного в банк. Стоимость исследования составляет около 10% от стоимости слитка. Кроме того, заказчик вынужден платить за аналогичную услугу, если металл хранится в банке;
- любые царапины, вмятины или другие повреждения из-за износа слитка снизят его цену как минимум на 10% ⁵.

Рассмотрим нюансы инвестирования в золото при покупке золотых монет. В 2001 г. налог на их покупку был отменен, но инвестор должен заплатить при продаже актива.

Есть несколько разных типов драгоценных монет (рисунок 3).



Рисунок 3. Типы драгоценных монет

Монеты первого типа – это, конечно, самый выгодный вариант для инвестора. Несколько факторов – возраст, редкость и т. д., напрямую

⁴ Тайлер Г. Стоит ли инвестировать в золото в 2020 году? [Электронный ресурс]. URL: www.zolotoy-zapas.ru/why-gold-coins/useful/stoit-li-investirovat-v-zoloto-v-2020-godu/ (дата обращения: 28.03.2021 г.).

⁵ Афанасьева Ю. Инвестиции в золото: плюсы и минусы. [Электронный ресурс]. URL: www.finam.ru/education/likbez/investicii-v-zoloto-plyusy-i-minusy-20200220-18150/ (дата обращения: 29.03.2021 г.).

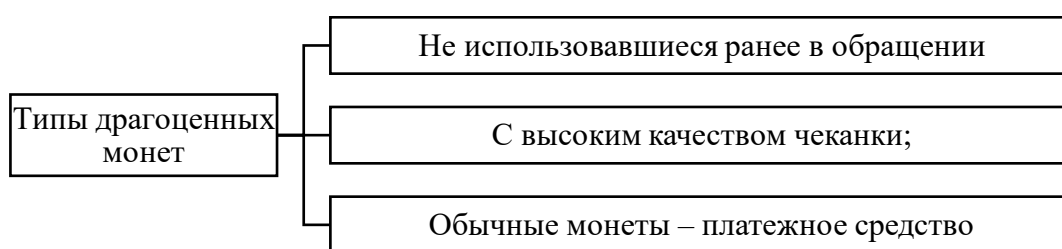
способствуют формированию ценности такого золотого стандарта. Ценные монеты желательно покупать из надежных источников, иначе велик риск убыточных вложений. Штучные изделия (антиквариат) достать довольно сложно – редкие предметы давно находятся в частных коллекциях. Однако банки регулярно выпускают новые монеты одновременно с различными мероприятиями⁶.

Негласное «монетное правило» рекомендует владеть такой собственностью не менее пяти лет, чтобы максимизировать денежную прибыль. Стоимость золотых монет увеличивается на 13-18% в год, что позволяет инвесторам обойти инфляцию и получить доход.

Торговлю золотом также можно осуществлять на бирже.

Торговля золотом на фондовой бирже происходит следующими способами: повышение / снижение цен на металл или вложение в акции золотодобывающих компаний.

Золото можно инвестировать на бирже, не имея физического владения драгоценным металлом. После того, как открыт и заполнен брокерский счет, после установки торгового терминала можно торговать золотом практически с любой процентной ставкой. Кроме того, использование кредитного плеча позволяет значительно повысить потенциальную доходность сделок.

Торговля золотом на фондовом рынке позволяет:

- проводить операции онлайн;
- получать прибыль как на падающих, так и на растущих рынках, открывая «длинные» или «короткие» позиции;
- минимизировать участие инвестора в процессе – вопрос можно доверить опытному брокеру⁶.

Далее рассмотрим использование в торговле золотом обезличенных металлических счетов.

Механизм работы с лицевыми металлическими счетами – простая процедура. Инвестор пополняет банковский счет на сумму, равную рыночной стоимости драгоценного металла. При этом покупки в прямом смысле слова нет – товар не передается покупателю. Вложенный капитал хранится в металлических эквивалентах – золоте, серебре, платине, палладии.

⁶ Тайлер Г. Стоит ли инвестировать в золото в 2020 году? [Электронный ресурс]. URL: www.zolotoy-zapas.ru/why-gold-coins/useful/stoit-li-investirovat-v-zoloto-v-2020-godu/ (дата обращения: 28.03.2021 г.).

В настоящее время существуют следующие основные типы обезличенных металлических счетов:

– депозит (срочный). Выручка состоит из начисленных процентов в граммах драгоценного металла и добавления золота на рынок. Такие счета не будут пополняться в течение всего срока их хранения, и средства не будут сняты до истечения срока, указанного в соглашении. При досрочном расторжении договора проценты не начисляются;

– текущий (неограниченный), который может быть оплачен в любое время без аутентификации (обычно оплачивается заказчиком). Когда вы закрываете открытую учетную запись, вы должны платить НДС. Одновременное преимущество и недостаток этого варианта - ограниченная рентабельность при росте стоимости драгоценных металлов⁷.

Проведем сравнительный анализ цен на золото, серебро и платину за период 2015-2021 г. (рисунки 4-5).



Рисунки 4. Цена серебра в рублях за унцию за 2015-2021 гг.⁸

Как свидетельствуют данные рисунка 4, стоимость серебра за унцию существенно ниже, стоимость серебра составляет 1842,57 руб. за унцию, что в 69,7 раз ниже стоимости золота. Стоимость платины в 1,44 раза ниже стоимости золота (рисунок 5).

⁷ Сергеев С.В., Гальцова А.Е. Перспективы инвестиций в золото // Научно-практические исследования. 2020. № 5-6 (28). С. 81-85.

⁸ Котировки драгметаллов и валют. [Электронный ресурс]. URL: www.zolotoy-zapas.ru/charts/ (дата обращения: 31.03.2021 г.).



Рисунок 5. Цена платины в рублях за унцию за 2015-2021 гг.⁹

Колебания в стоимости золота, серебра и платины за 2015-2020 гг. представлены в таблице 1.

Таблица 1

Динамика стоимости золота, серебра и платины за 2015-2021 гг.

Наименование	Стоимость за одну унцию на 1 января, руб.						На 31.03.2021 г.	Прирост, %
	2015	2016	2017	2018	2019	2020		
Золото	67443	77470	70444	74679	85949	94781	128444	90,45
Серебро	888	1008	985	979	1049	1104	1843	107,55
Платина	68048	63595	58215	54878	55206	58417	89253	31,16

Как свидетельствуют данные таблицы 1, если стоимость серебра на 1 января 2015 г. была ниже золота в 76 раз ниже, то стоимость платины за одну унцию была выше золота на 605 руб. В последующие годы стоимость одной унции золота выросла на 90,45% или в 1,9 раза. Стоимость серебра тоже значительно выросла, прирост составил 107,55% или в 2,1 раза. А вот стоимость одной унции платины сначала снизилась до минимального размера (54 878 руб.), затем увеличилась на 31.03.2021 г. до 89 253 руб. Поэтому инвестиции в золото исходя из цен, являются более эффективными в

⁹ Котировки драгметаллов и валют. [Электронный ресурс]. URL: www.zolotoy-zapas.ru/charts/ (дата обращения: 31.03.2021 г.).

настоящее время, так как на протяжении последних лет имеют тенденцию к увеличению. Но это для инвесторов, которые обладают высокими доходами. Инвестируя в серебро небольшими объемами финансовых ресурсов также можно получить дополнительную прибыль, так как стоимость серебра также увеличивается. Вложение в драгоценный металл способствуют экономии и преумножению сбережений в долгосрочной перспективе. Преимущества и недостатки инвестирования в золото представлены на рисунке 6.

Кроме того, следует рассмотреть другие варианты инвестирования в золото, которые включают в себя вложения в ювелирные изделия и виртуальные драгоценные металлы.

Многие эксперты считают вложения в золотые украшения сомнительным вариантом прибыльности по следующим причинам:

- в цену товара включена работа ювелира и наценка продавца;
- при производстве продукта не используется чистое вещество – экспертиза влечет дополнительные расходы;
- купленные украшения не всегда легко продать;
- при продаже товаров требуется экспертная оценка их стоимости¹⁰.

Инвестирование в виртуальное золото из электронных систем (например, Webmoney) имеет определенное сходство с обезличенными металлическими счетами - инвестор приобретает несколько единиц электронных предметов, соответствующих аналогичному количеству в граммах металла. Этот вариант получения прибыли предназначен для владельцев официального аттестата Webmoney.

Выбирая этот способ инвестирования, нужно учитывать несколько важных моментов:

- деньги на счетах электронных платежных систем не застрахованы;
- система взимает комиссию в размере 0,8% от суммы транзакции за каждую транзакцию купли-продажи;
- такой вид вложения освобождает инвестора от налоговой ответственности.

¹⁰ Тайлер Г. Стоит ли инвестировать в золото в 2020 году? URL: www.zolotoy-zapas.ru/why-gold-coins/useful/stoit-li-investirovat-v-zoloto-v-2020-godu/ (дата обращения: 12.10.2020 г.).



Рисунок 7. Преимущества и недостатки инвестирования в золото¹¹

Учитывая текущую ситуацию в мировой экономике, вложения в золото вряд ли можно считать абсолютно выгодным и привлекательным вложением (если только мы не говорим о долгосрочных вложениях). Портфель можно разбавлять драгоценными металлами, не обращая внимания на них. Вы также должны понимать и быть готовы к тому, что в этом случае вложение будет долгосрочным.

¹¹ Афанасьева Ю. Инвестиции в золото: плюсы и минусы. [Электронный ресурс]. URL: www.finam.ru/education/likbez/investicii-v-zoloto-plyusy-i-minusy-20200220-18150/ (дата обращения: 29.03.2021 г.).

ПАТРИОТИЧЕСКОЕ ВОСПИТАНИЕ КАК ПРИОРИТЕТНОЕ НАПРАВЛЕНИЕ ГОСУДАРСТВЕННОЙ МОЛОДЁЖНОЙ ПОЛИТИКИ В РФ

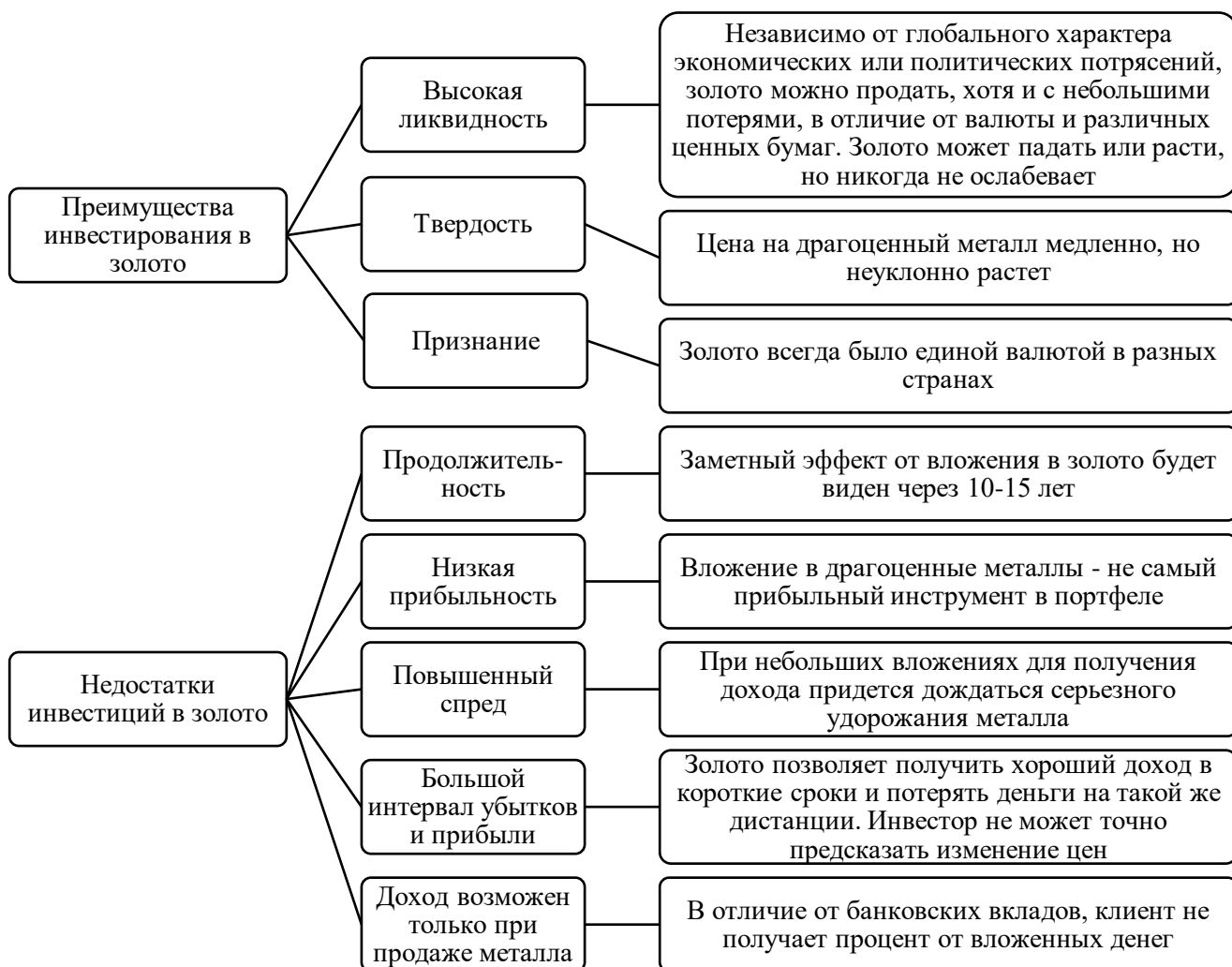
Фролов М.А. – студент, ФГБОУ ВПО «Саратовский национальный исследовательский государственный университет имени Н.Г. Чернышевского»

Научный руководитель: Мунина О.В. – к.с.н., доцент, ФГБОУ ВПО «Саратовский национальный исследовательский государственный университет имени Н.Г. Чернышевского»

Аннотация

В статье рассматривается важность правильного и своевременного воспитания чувства патриотизма в молодёжи, анализ нынешнего состояния патриотического воспитания, рассмотрение целей и задач государства по отношению к проблеме патриотизма.

Патриотизм – понятие достаточно сложное в плане трактовки, так как его значение, смысл и содержание часто оценивается диаметрально противоположным образом. Наиболее распространенным смысловым наполнением понятия служит «любовь к Родине». Кроме того, все большее распространение приобретает взгляд на патриотизм как на важнейшую ценность, интегрирующую не только социальный, но и духовный, нравственный, культурный, исторический и личностный компоненты.

В последние годы внимание российского общества все больше концентрируется на проблеме формирования мировоззренческих, гражданско-патриотических качеств подрастающего поколения. В этих условиях определение теоретических и методологических основ формирования патриотизма молодежи, становится достаточно актуальной целью.

Российский исследователь Я.А.Асланов отмечает, что в настоящее время сформирован реальный общественный запрос на патриотическое просвещение и даже пропаганду, реализуемые в молодежной среде¹. Особенности развития России в последние десятилетия привели к возникновению существенной необходимости качественного улучшения патриотического воспитания подрастающего поколения. Молодёжь должна

¹ Асланов Я.А. Патриотическое воспитание молодежи: современные тенденции и технологии формирования // Гуманитарные, социально-экономические и общественные науки. 2015. №4. С. 18–21.

быть способна к самостоятельному анализу жизненных ситуаций, к творческой деятельности, принятию серьёзных решений и их реализации в экстремальных условиях, также им необходимо обладать достоинством и личной ответственностью, высокой выносливостью к возрастающей интенсивности труда.

В настоящее время, учитывая сложную внутреннюю и внешнеполитическую ситуацию в нашей стране, участившиеся случаи проявлений экстремизма, специалистам в области работы с молодёжью стоит уделять особое внимание работе с молодым поколением, формированию и развитию у них положительного отношения к разным конфессиям, расам, нациям. Именно от позиции современной молодежи как ресурсного фактора, составляющей 30% от общего количества страны, зависит и дальнейший путь развития общества².

В связи с этим, можно установить, что перед российским государством стоит нелегкая задача посредством реализации взвешенной, продуманной, научно-обоснованной молодежной политики, осуществляемой на международном, федеральном, региональном и локальном уровнях, обеспечить благоприятную среду для деятельности молодежи, помочь в формировании и реализации своих социальных интересов, удовлетворении потребностей, определении для себя ценностных ориентиров.

Важную роль в становлении патриотического мировоззрения детей и молодежи играют общественные организации, реализация деятельности которых регламентируется федеральным законом «Об общественных объединениях» (№82–ФЗ от 19.05.1995 г.)³. Настоящий Федеральный закон определяет содержание права граждан, в том числе и молодежи, на объединения, основные государственные гарантии этого права, статус общественных объединений, а также особенности правового положения общественных объединений, являющихся юридическими лицами, включая 1) автономные некоммерческие организации; 2) общественные движения; 3) общественные фонды; 4) органы общественной самодеятельности; 5) союзы (ассоциация общественных объединений); 6) благотворительные организации.

² Флоря В.М. Безгодов Д.Н., Волкова О.А. Патриотическое воспитание студенческой молодежи как объект социологического анализа // Вопросы управления. 2018. №3(33). С. 105-109.

³ Об общественных объединениях: ФЗ от 19.05.1995 № 82-ФЗ: ред. от 31.01.2016 / Консультант плюс [Электронный ресурс]. URL: www.consultant.ru/document/cons_doc_LAW_6693. (дата обращения 15.03.2021 г.).

В Саратовской области успешно выполняют свои функции более десяти добровольческих организаций, созданных на базе вузов области: Волонтерский центр СНИГУ им. Н.Г.Чернышевского, Волонтерское движение СГАУ им. Н.И.Вавилова «Эпицентр», Волонтерская организация студентов СГЮА «Академия добра», Волонтерское объединение ПИУ им. П.А.Столыпина «БлагоДарю», Волонтерское студенческое объединение ССЭИ РЭУ имени Г.В.Плеханова.

Помимо этого, в области активно действуют российские молодежные общественные объединения и некоммерческие организации, реализующие программы в сфере развития добровольчества: ООО «Российский Союз Молодежи», Всероссийское общественное движение «Волонтеры Победы» Саратовское региональное отделение, АНО «Союз добровольцев России», «Российские Студенческие Отряды», Саратовская региональная молодежная общественная организация «Синегория».

В Постановлении Правительства РФ от 24 июля 2000 г. № 551 «О военно-патриотических, молодежных и детских объединениях», военно-патриотическим молодежным объединением признается – созданное по инициативе граждан, добровольное, самоуправляемое некоммерческое формирование, осуществляющие в соответствии с уставом, при участии органов исполнительной власти и органов местного самоуправления и имеющее связь с правом на финансовую поддержку со стороны федеральных органов исполнительной власти субъектов⁴.

Главными задачами военно-патриотического направления являются: 1) участие в реализации государственной политики в области военно-патриотического и гражданского воспитания детей и молодежи; 2) воспитание чувства патриотизма, направленного на формирование верности Родине, готовности служить Отечеству; 3) изучение истории, культуры и особенностей родного края; 4) участие в организации и проведении мероприятий по увековечению партий защитников Отечества; 5) борьба с политическим и религиозным экстремизмом; 6) подготовка молодежи к военной службе.

В настоящий момент в научной среде активно исследуется роль физической культуры и спорта в системе патриотического воспитания

⁴ Российская Федерация. Правительство. О военно-патриотических, молодежных и детских объединениях: Постановление № 551: с изменениями и дополнениями от 24.12.2014 // Гарант: информационно-правовое обеспечение. [Электронный ресурс]. URL: base.garant.ru/182358. (дата обращения 15.03.2021 г.).

молодежи и механизме формирования гражданской идентичности личности⁵, выявляется специфика гендерных патриотических настроений молодых людей⁶. В дальнейшем предполагается совершенствование системы патриотического воспитания граждан, в том числе и молодежи, на базе синтеза достижений исследователей с практикой деятельности специалистов, занимающихся патриотическим воспитанием.

По нашему мнению, для достижения поставленной цели, государству следует решать следующие задачи: 1) повышение роли государственных и общественных структур в формировании у граждан РФ высокого патриотического сознания; 2) совершенствование нормативно-правового, методического и информационного обеспечения функционирования системы патриотического воспитания граждан; 3) формирование позитивного отношения общества к военной службе; 4) внедрение в деятельность организаторов и специалистов патриотического воспитания современных форм, средств и методов воспитательной работы; 5) повышение профессионализма организаторов и специалистов патриотического воспитания; 6) развитие материально – технической базы патриотического воспитания в трудовых, образовательных, творческих и воинских коллективах и общественных объединениях.

Колоссальное значение данной темы на современном этапе обосновано необходимостью осознания сущности патриотического воспитания как эффективного механизма образовательной и, прежде всего, воспитательной политики государства, в соответствии с существующими реалиями.

⁵ Мунина О.В. Роль физической культуры и спорта в системе патриотического воспитания молодежи и механизме формирования гражданской идентичности личности // Известия Саратовского университета. Новая серия. Серия: Социология. Политология. 2020. Т. 20. №2. С. 171-174.

⁶ Ивченков С.Г. Особенности патриотических настроений молодежи города Саратова: гендерные различия / Социальное неравенство современности: новая реальность научного осмысления. Материалы VI международной конференции. Саратов, 2018. С. 61–65.

ОСНОВЫ СОЦИАЛЬНОГО УПРАВЛЕНИЯ В МУНИЦИПАЛЬНОМ ОБРАЗОВАНИИ

Хабибуллин И.И. – студент, ОУ ВО «Южно-Уральский технологический университет»

Шуткин Д.С. – председатель собрания депутатов Карабашского городского округа Челябинской области.

Научный руководитель: Горяйнова Н.М. – к.п.н., доцент, доцент кафедры «Экономика и управление», ОУ ВО «Южно-Уральский технологический университет»

Аннотация

В статье рассматриваются теоретические вопросы, посвященные реализации социального управления в органах местного самоуправления.

Управление, понимаемое в социальном смысле, многообразно. В самом широком смысле оно может пониматься в качестве механизма организации общественных связей. Можно говорить о том, что его задачи и функции практически выполняют все государственные органы, независимо от их конкретного назначения, а также общественные объединения. Элементом системы социального управления является также и местное самоуправление. В качестве объекта управления здесь выступает все общество в целом, все варианты развивающихся в нем общественных связей.

Социальное управление имеет и специальный смысл. В этом варианте его обычно характеризуют как государственное управление, под которым понимается специфический вид государственной деятельности, отличающий от ее иных проявлений (например, законодательная, судебная, прокурорская деятельность), а также от управленческой деятельности общественных объединений и других негосударственных формирований (трудовые коллективы, коммерческие структуры и т. п.).

У социального управления есть три функции: мотивационная, призванная стимулировать различные виды экономической деятельности людей; стабилизационная, обеспечивающая социальный порядок в регионе; стратегическая, направленная на создание социальных условий для развития

«человеческого потенциала»¹.

Для выполнения этих функций создаются органы местного самоуправления. Местная администрация – это не только исполнительная власть, но она наделяется отдельными государственными полномочиями. Структура ее зависит от набора функций.

Так, например, основными функциями органов городского самоуправления являются: создание для жителей города благоприятной среды обитания; эффективное и рациональное хозяйствование, разумное использование материальных и финансовых средств в целях благополучия всех жителей города; обеспечение социальной защиты жителей города, охраны их здоровья, широкого доступа к образованию и культуре; обеспечение охраны общественного порядка.

Таким образом, функции, исполняемые органами местного самоуправления, достаточно различны. Причем разделение функций проводится как по вертикали, так и по горизонтали (т. е. разграничение функций между органами и должностными лицами одного уровня).

В каждом регионе социальное управление его развитием может быть организовано по-разному (в зависимости от ресурсов и сложности решаемых задач), но зависит от временных циклов, таких, как время разработки и действия бюджета, срок полномочий органов местного самоуправления.

Система управления развитием территории, в которой реализуются функции управления, включает: специалистов, объединенных в органы управления; используемый комплекс методов управления; организационную и вычислительную технику; связи между органами управления, объектом управления и внешней средой; документооборот, необходимый для выполнения функций; жителей.

К основным элементам системы управления развитием муниципального образования следует отнести: население муниципального образования; органы местного самоуправления; органы государственной власти Российской Федерации; подсистему взаимодействия органов местного самоуправления с населением; подсистему взаимодействия органов местного самоуправления с

¹ Савченко Л.А. Управление социальными процессами: учебное пособие. – Ростов-на-Дону: Издательство Южного федерального университета, 2011. 102 с. ISBN 978-5-9275-0813-6. – Текст: электронный / Электронно-библиотечная система IPR BOOKS: [сайт]. URL: www.iprbookshop.ru/47163.html (дата обращения: 24.03.2021 г.).

органами государственной власти; подсистему информационного обеспечения процесса управления².

В условиях самоуправления довольно трудно провести грань между субъектом управления и объектом управления. Для самоуправления необходимы три элемента: население, территория проживания, коллективные потребности жителей. Потребности жителей являются движущей силой самоуправления. Когда население часть своих функций по осуществлению управления передает органам местного самоуправления, то эти органы выступают в роли субъекта управления. Объектом управления в этом случае выступает сам процесс развития муниципального образования³.

В широком смысле местное самоуправление осуществляется населением (жителями конкретной территории, в границах муниципального образования). Но текущее, оперативное управление муниципальным хозяйством осуществляется специально созданными структурами (органы). По способу образования, органы местного самоуправления можно разделить на выборные и назначенные; по предмету ведения, органы местного самоуправления решают не только вопросы местного значения, но и исполняют отдельные государственные полномочия; по типу выполняемых функций (проектная функция и реализация интересов населения) существуют два типа органов: представительные и исполнительные.

Представительный орган утверждает местный бюджет, устанавливает общеобязательные правила, решает вопросы распоряжения муниципальной собственностью, контролирует деятельность других органов местного самоуправления; создает комиссии по направлениям деятельности.

Исполнительно-распорядительный орган имеет более сложную организацию, включая ряд структурных подразделений, выполняющих определенные функции, аппарат управления, должностных лиц.

Для создания эффективного механизма территориального управления, необходимо дать ответ на четыре группы вопросов: чем управлять (объект), какие проблемы решать (функции), как управлять (методы), кто управляет (органы).

² Актуальные проблемы теории и практики муниципального управления: монография; Федеральное государственное бюджетное образовательное учреждение высшего профессионального образования «Российская академия народного хозяйства и государственной службы при Президенте Российской Федерации», Алтайский филиал; – М.; Берлин: Директ-Медиа, 2014. 277 с.

³ Волгин, И.А. Социальное государство: Учебник, 2014. 416 с.

Итак, в основе организации социального управления муниципальным образованием лежит понимание того, что управленческие связи реализуются через отношения людей. Общество представляет собой целостный организм со сложной структурой, с различного рода индивидуальными проявлениями, равно как и с функциями общего характера. Отсюда потребность в выражении общей связи и единства социальных процессов на муниципальном уровне, каковая и находит свое проявление в осуществлении социального управления. Оно является одним из ведущих условий нормального функционирования и развития как всего общества, так и муниципального образования.

МОНОГОРОДА ЧЕЛЯБИНСКОЙ ОБЛАСТИ: ПРОБЛЕМЫ И СТРАТЕГИИ РАЗВИТИЯ

Швецова А.Ю. – студентка, ОУ ВО «Южно-Уральский технологический университет»

Научный руководитель: Позднякова Ж.С. – доцент, ОУ ВО «Южно-Уральский технологический университет»

Аннотация

В статье рассмотрены существующие проблемы моногородов Челябинской области, затормаживающие их социально-экономическое развитие, делая тем самым моногорода не конкурентноспособными среди других городов региона. Представлена классификация моногородов Челябинской области, а также рассмотрены комплексные стратегии повышения экономической активности моногородов региона.

В современном мире большинство моногородов из-за своей узкой специализации сталкиваются с рядом проблем, тормозящих их развитие, делая их экономически неактивными, непривлекательными для инвестиции, тем самым влияя в худшую сторону на уровень и качество жизни населения.

Процесс формирования социально-экономической среды моногорода целиком и полностью зависит от функционирования одного-двух градообразующих предприятий. Градообразующие предприятия обеспечивают занятость значительной части населения моногорода, уровень доходов населения и местного бюджета, а следовательно, обеспечивают и содержание инженерной и социальной инфраструктуры. Даже незначительный экономический спад может привести к возрастанию

количества безработных граждан, к снижению экономической активности моногорода в целом.

Объект исследования – моногорода Челябинской области.

Предмет исследования – проблемы развития моногородов Челябинской области и их оценка.

Метод синтеза и анализа, метод сравнительного анализа, обобщение.

Моногород – очень специфичная форма городского поселения, которая имеет как положительные, так и отрицательные стороны воздействия на социально-экономическое развитие города (табл. 1)¹.

Таблица 1

Преимущества и недостатки моногородов

Преимущества моногородов для развития экономики России	Недостатки моногородов для улучшения качества жизни населения
Значительный вклад в ВВП страны (20–40 %)	Зависимость доходной части бюджета города от деятельности одного или нескольких крупных предприятий. Низкий уровень заработной платы населения и высокий уровень безработицы.
Наличие базы для создания особых экономических зон (технополисов, технопарков, наукоградов, бизнес-инкубаторов)	Дефицит средств для социально-экономического развития в связи с малопривлекательным инвестиционным климатом.
Значительный вклад моногородов в добычу и переработку минеральных ресурсов.	Ограниченные возможности привлечения высококвалифицированных кадров. Высокий износ социальной и инженерной инфраструктуры.

Одним большим и крупным недостатком моногородов является их уязвимость перед экономическим кризисом, любой экономический спад (низкая конкурентоспособность продукции, износ производственного оборудования) может привести к возрастанию уровня безработицы в городе, что непосредственно повлияет на качество и уровень жизни населения.

Нами было выяснено, что моногорода Челябинской области – производные односторонне развитой экономической базы, ориентированной на местные природные ресурсы и историческое индустриальное наследие и на

¹ Верещагина Т.А. О сущности и классификации моногородов / Т.А. Верещагина, К.А. Трушкина / Проблемы и перспективы экономики и управления: материалы IV Междунар. науч. конф. Санкт-Петербург: Свое издательство, 2015. С. 172-176. [Электронный ресурс]. URL: moluch.ru/conf/econ/archive/171/9258 (дата обращения: 20.11.2020 г.)

основании постановления Правительства Российской Федерации от 29 июля 2014 г. №709 «О критериях отнесения муниципальных образований Российской Федерации к монопрофильным (моногородам) и категориях монопрофильных муниципальных образований Российской Федерации (моногородов) в зависимости от рисков ухудшения их социально-экономического положения»² в список монопрофильных городов было включено 16 муниципальных образований, которые подразделяются на три категории (табл. 2).

Челябинскую область можно назвать лидером среди субъектов Российской Федерации по количеству моногородов.

Таблица 2

Категории моногородов Челябинской области³

Категория моногородов	Количество моногородов	Название моногородов
Моногорода, обладающие наиболее сложным социально-экономическим положением	5	Усть-Катав, Нязепетровск, Верхний Уфалей, Карабаш, Аша.
Моногорода, имеющие риски ухудшения социально-экономического положения	8	Миньяр, Сим, Бакал, Сатка, Озерск, Миасс, Златоуст, Чебаркуль.
Моногорода, обладающие стабильной социально-экономической ситуацией	3	Магнитогорск, Трехгорный, Снежинск.

Численность населения проживающее в моногородах Челябинской области составляет 31,9% (1 113 962 человек) от общей численности населения региона.

Наибольшее количество населения моногородов региона проживает в городах с рисками ухудшения социально-экономического положения, это 46,8% от общего числа населения моногородов (рис. 1).

² Постановление Правительства РФ от 29.07.2014 N 709 "О критериях отнесения муниципальных образований Российской Федерации к монопрофильным (моногородам) и категориях монопрофильных муниципальных образований Российской Федерации (моногородов) в зависимости от рисков ухудшения их социально-экономического положения". [Электронный ресурс]. URL: www.consultant.ru/document/cons_doc_LAW_166538/ (дата обращения: 20.11.2020 г.)

³ О перечне монопрофильных муниципальных образований Российской Федерации (моногородов) (с изменениями на 21 января 2020 года). [Электронный ресурс]. URL: docs.cntd.ru/document/420210942 (дата обращения: 20.11.2020 г.)



Рисунок 1. Распределение населения моногородов Челябинской области в зависимости от социально-экономической ситуации

На сегодняшний день главной проблемой моногородов Челябинской области остается высокий уровень безработицы населения, особенно заметно возросло число безработных в период пандемии 2020 года (табл. 4) в связи с чем губернатор Челябинской области Текслер А.Л. выступил с инициативой поддержки моногородов в части доступа к антикризисным банковским продуктам, а также за счет продления срока действия льгот для резидентов ТОСЭР в моногородах региона на три года.

Таблица 4

Численность безработных в моногородах Челябинской области на январь – ноябрь 2019-2020 гг.⁴

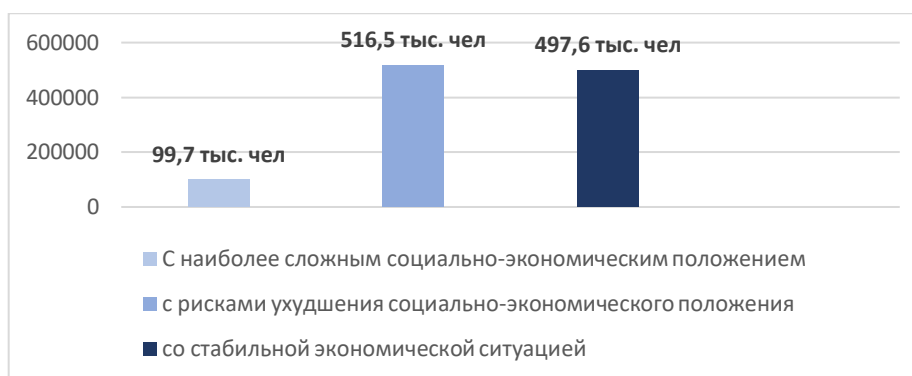
Город	Численность безработных, чел. январь-ноябрь 2019 г.	Численность безработных, чел январь-ноябрь 2020 г.	Уровень безработицы 2020 г.
Усть-Катав	518	680	5,45%
Карабаш	154	243	5,8%
Нязепетровск	430	561	7,62%
Аша	543	872	3,76%
Миныйар	103	150	-
Верхний Уфалей	454	883	6,36%
Сим	237	447	-
Сатка	697	1341	4,04%
Миасс	1013	4280	4,73%
Златоуст	3363	4049	4,50%
Чебаркуль	537	2057	6,14%
Озерск	640	1531	3,91%

п

⁴ Главное управление по труду и занятости населения Челябинской области: официальный сайт. [Электронный ресурс]. URL: szn74.ru/htmlpages/Show/Rynoktruda/ZanyatostibezraborticavChelyabi (дата обращения: 20.11.2020 г.).

Трехгорный	135	192	1,0%
Снежинск	116	467	1,66%
Магнитогорск	5944	6249	3,33%

По мимо безработицы остро стоит проблема износа социальной и инженерной инфраструктуры в моногородах Челябинской области. Из-за отсутствия финансирования не хватает средств на обновление материально-технической базы градообразующих предприятий, а также на поддержание социальной инфраструктуры в достойной виде, в следствии чего на градообразующие предприятие ложится огромная социальная нагрузка, ведущая к повышению себестоимости, тем самым снижая его конкурентоспособность.

Для решения проблемы износа социальной и инженерной инфраструктуры с 2019 г. в рамках проекта Фонда развития моногородов «Место притяжения» в моногородах Челябинской области осуществляется реконструкция объектов социальной инфраструктуры: реконструкция Центральной площади и сквера «Аллея Ветеранов» в Карабаше; благоустройство парка Гагарина в Нязепетровске, предполагается обустроить детскую площадку и площадку для проведения мероприятий с фонтаном, из старой танцевальной площадки сделают круглое кафе закрытого типа, кроме этого, будут оборудованы площадка для стрит-бола и скейт-парк; реконструкция парка ДК Белоконева в Усть-Катаве; реконструкция городского парка «Автозаводцев» в Миассе и создание набережной вдоль реки Миасс в районе Комарово; реконструкция набережной городского пруда в Верхнем Уфалее, на площади перед Дворцом культуры будет создано многоуровневое пространство прогулочных террас с оборудованными спусками к воде, лестницами, пандусами и зонами отдыха, там же появится пляжная зона с яблонево аллеей и аллеей «звезд», в зонах отдыха установят «умные» скамейки с подогревом, зарядным устройством и Wi-Fi¹.

Низкая инвестиционная привлекательность – еще одна проблема, тормозящая развитие моногородов региона. Главными отталкивающими факторами являются: уязвимость градообразующих предприятий перед

¹ Правительство Челябинской области: официальный сайт. [Электронный ресурс]. URL: pravmin74.ru/novosti/v-monogorodah-chelyabinskoy-oblasti-sozdatut-mesto-prityazheniya-54391 (дата обращения: 20.11.2020 г.).

экономическими кризисами, износ социальной инфраструктуры, экологическая обстановка, а также истощение сырьевой базы моногородов. Привлечение инвесторов – это единственный способ выхода моногородов из экономического кризиса. С этой целью в регионе действует пять ТОСЭР – в Миассе, Верхнем Уфалее, Бакале, Снежинске и Озерске².

Для привлечения инвесторов на территории опережающего социально-экономического развития в Челябинской области создан ряд мер:

- освобождение от уплаты налога на прибыль, подлежащего зачислению в федеральный бюджет (в течение 5 налоговых периодов);
- освобождение от уплаты регионального налога на имущество организаций (в течение 5 налоговых периодов)³.

По данным специалистов Министерства экономического развития Челябинской области, за счет предоставленных льгот по налогам, а также страховым взносам резиденты ТОСЭР создадут в моногородах более 845 рабочих мест, что позволит решить проблему с большим числом безработных.

Экологическая обстановка также является важной проблемой моногородов. Из-за загрязненного воздуха происходит отток населения в более чистые города, тем самым оставляя градообразующие предприятия без трудовых кадров. Из-за большого количества промышленных предприятий атмосферный воздух в моногородах загрязнен тяжелыми металлами. Среди загрязняющих атмосферный воздух городов Челябинской области выделяются «атомограды» – Снежинск, Озерск, Трехгорный. Самым загрязненными городами Челябинской области является Карабаш и Магнитогорск. После нескольких десятилетий добычи медной руды и выплавки меди, Карабаш стал зоной чрезвычайной экологической ситуации, а в Магнитогорске ущерб экологии от работы предприятия оценивается в 3,2 млрд рублей.

Анализ проблем моногородов Челябинской области показал, что для комплексного развития городов органам местного самоуправления необходимо обратить внимание на переориентацию моногородов на другие

² Министерство экономического развития Челябинской области: официальный сайт. [Электронный ресурс]. URL: mineconom74.ru/territoriya-operezhayushchego-razvitiya (дата обращения: 20.11.2020 г.)

³ Правительство Челябинской области: официальный сайт. [Электронный ресурс]. URL: pravmin74.ru/novosti/v-toser-chelyabinskoy-oblasti-zaregistrirovano-32-rezidenta-59921 (дата обращения: 20.11.2020 г.).

приоритетные направления специализации, кроме промышленных, что решит проблему с высоким уровнем безработицы.

1. Развитие сельского хозяйства в городах с выгодным сельскохозяйственным освоением: Миасс, Златоуст, Чебаркуль и Магнитогорск, Нязепетровск.

Создание агрокомплексов не только снизит зависимость населения от их функционирования, но и позволит выйти моногородам на региональный рынок с новой продукцией.

2. Развитие различных видов туризма и рекреации в таких городах как: Сатка, Аша, Бакал, Миньяр, Сим, Усть-Катав, Верхний Уфалей, Нязепетровск.

Строительство горнолыжных курортов, баз отдыха, оздоровительно-спортивных комплексов создаст новые рабочие места, а также пополнит бюджет моногородов.

ВЛИЯНИЕ РЕГИОНОВ-ДОНОРОВ НА РЕГИОНЫ-РЕЦИПИЕНТЫ И ИХ ВЗАИМОСВЯЗЬ В РАЗВИТИИ РОССИИ

Шевченко К.С. – студентка, ОУ ВО «Южно-Уральский технологический университет»

Научный руководитель: Сергеичева И.А. – к.э.н., доцент, ОУ ВО «Южно-уральский технологический университет»

Аннотация

В статье рассматриваются такие понятия, как регионы-доноры и регионы-реципиенты, их взаимосвязь и роль в развитии России. Рассмотрена классификация регионов-реципиентов. Отдельное внимание авторы уделяют влиянию дотационных регионов на регионы-доноры. Данное влияние рассматривается со стороны вложения бюджетных средств в отсталые территории.

Для начала мы разобрали характеристику регионов-доноров и регионов-реципиентов. Регионы-доноры – это субъекты РФ с высоким экономическим потенциалом, который позволяет создавать налоговую базу, достаточную не только для бюджетного обеспечения своей территории, но и для перечисления средств на поддержку другим регионам страны.

Регионы-реципиенты – это те субъекты РФ, которые не могут собрать на своей территории средства, необходимые для покрытия той суммы, которая необходима для его существования. Средняя дотационность бюджетов субъектов РФ, получающих трансферты, составляет примерно около 20%.

Регионы-доноры и регионы-реципиенты существенно отличаются друг от друга по природе финансовых и бюджетных стимулов, которые формируют для них налоговая система и система межбюджетных трансфертов. Первые стараются сдерживать в своих бюджетах как можно значительную часть собираемых на их местности налогов, вторые нацелены на увеличение или, по крайней мере, сохранение прибывающих к ним трансфертов из федерации и бюджетов других регионов.

Объектом исследования являются регионы, не получающие дотацию на выравнивание бюджетной обеспеченности, то есть регионы-доноры.

Предмет исследования сравнительная характеристика регионов-доноров и регионов-реципиентов.

При написании работы использовались официальные статистические данные публикуемые на сайте Росстат, информация сети Интернет, которая затрагивает исследуемую проблему.

Методы исследования – анализ экономических показателей, сравнение, эксперимент, изучение и обобщение полученных статистических данных.

Бюджет региона – это форма образования и расходования денежных средств, в целях обеспечения в регионе функций органов государственной власти.

Консолидированный бюджет – это бюджет региона, бюджеты городов регионального подчинения, районные бюджеты, каждый из которых объединяет административно входящий в его состав бюджеты местных органов власти.

На данный момент Министерство финансов выделяет 11 субъектов и 2 города федерального значения Российской Федерации, которые не получают дотаций на выравнивание экономической ситуации из государственного бюджета. Эти регионы и называют - донорами. К ним относятся: Свердловская область, Сахалинская область, Самарская область, Московская область, Республика Татарстан, Калужская область, Ленинградская область, Ханты-Мансийский автономный округ – Югра, Ямало-Ненецкий автономный округ, Тюменская область, Ненецкий автономный округ, город Москва и город Санкт-Петербург.

Города федерального значения Москва и Санкт-Петербург вносят в федеральный бюджет почти в два раза больше денежных средств, чем их области в целом.

К регионам-реципиентам относятся кризисные регионы, основные показатели социально-экономического развития которого существенно отклоняются в худшую сторону от средненациональных или действующих значений. Таким образом, к категории кризисных относятся регионы, в которых значения основных социально-экономических показателей отличается более низким уровнем. Эти 72 субъекта Российской Федерации не могут обеспечить свой субъект самостоятельно. Им приходится получать поддержку государства. Их можно подразделить на подвиды (табл. 1).

Таблица 1

Характеристика видов регионов

Вид	Характеристика
Кризисные	регионы, показатели социально-экономического развития которых значительно отстают от плановых или средних по всей стране.
Отсталые	те регионы, в которых развитие социально-экономической системы значительно отстало, а научно-технический потенциал не получил должного развития, в результате чего субъект не может быть, с точки зрения экономики эффективным.
Дотационные	это такие области, в которых научный прогресс полностью остановился, в результате чего на данный момент наблюдается отставание от средних показателей роста социально-экономического развития по стране.

Кризисные регионы, которые располагаются вблизи друг от друга, образуют так называемые кризисные пояса. В Российской Федерации выделяется 4 кризисных пояса (табл. 2):

Таблица 2

Кризисные пояса

Кризисный пояс	Характеристика
Центральный	Охватывает Северо-Западный, Центральный, Волго-Вятский, Центрально-Черноземный и Поволжский экономические районы. Этот пояс включает в себя 17 субъектов РФ с кризисным состоянием.
Южный	Регионы Северного Кавказа и южного Поволжья. Для данных территорий характерен большой спад производства, вспышка межэтнических конфликтов, рост безработицы и отрицательный уровень жизни.
Уральский	Включает в себя регионы с огромным производственным спадом. Это проявляется в росте безработицы и увеличению числа бедного населения.
Восточный	В него входят республики Тыва, Алтай, Бурятия; Алтайский край, Амурская область, а также Читинская область.

Кризисные пояса, рассмотренные в таблице, занимают обширную территорию. Это ведет к угрозам экономической безопасности, росту числа безработных и увеличению количества бедного населения. Основную массу этих кризисных зон занимают южные регионы нашей страны. На данных

территориях всегда проживает относительно малое количество людей. Отсюда следует, что малозаселенные территории нуждаются в возможной урбанизации, которая приведет к большему развитию данных территорий.

Государству приходится применять санацію. Санація – это система мер по решению проблем депрессивности или отсталости того или иного территориального образования.

Чтобы подобрать правильную санацію, нужно поставить конечную цель. В качестве такой цели могут выступать (рис. 1):



Рисунок 1. Цели санації

К регионам-донорам относятся: финансово-экономические центры (Москва, Санкт-Петербург) преимущественно сырьевые регионы экономически развитые регионы (Башкирия, Татарстан) промышленно развитые и частично сырьевые регионы.

Некоторым отсталым регионам вовсе не хватает денежных средств, для ведения самостоятельной экономики.

Существует 3 типа регионального развития (табл. 3)¹.

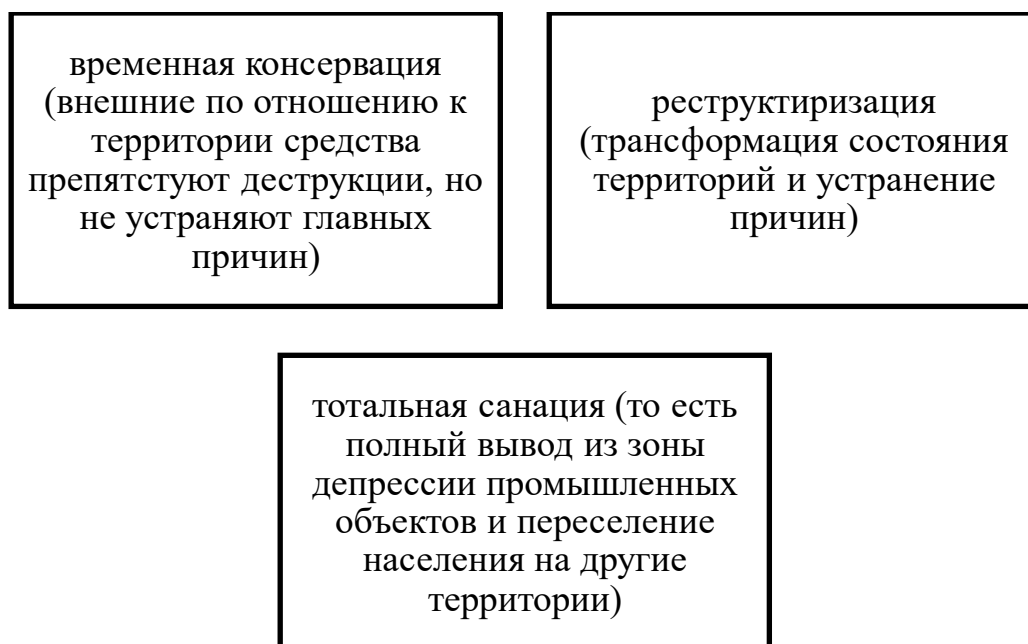
¹ Зандер Е.В. Региональное управление и территориальное планирование: Сибирский федеральный университет, 2015. 282 с.

Типы регионального развития

Тип	Характеристика
Ассиметричный	Тип регионального развития, при котором регионы, имеющие преимущества по тому или иному показателю в дальнейшем его наращивают, а имеющие отставание его усугубляют.
Гармоничный (симметричный)	Это тип регионального развития, при котором разрыв в уровне региональных показателей сокращается.
Нейтральный	Это тип развития, при котором соотношение в уровне региональных показателей в течение всего периода остается неизменным.

Из данной характеристики видно, что сами регионы могут идти только в одном направлении. Если этот регион наращивает экономику, то, скорее всего, он это и продолжит делать, а если территория не справляется, то он и дальше будет усугублять свое положение. Поэтому следует разграничивать все регионы по состоянию экономики.

Оценка положения региона как донора или реципиента зависит от трех групп факторов.

1. Потребности в финансовых ресурсах (минимальные потребности определяются социальными стандартами – это уровень гарантий предоставления общедоступных, бесплатных и льготизируемых социальных услуг, пособий, и выплат.).

2. Объемы возможных поступлений в бюджет (определяется налоговым потенциалом – потенциальный бюджетный доход на душу населения, который может быть получен органами власти за определенный промежуток времени (финансовый год) при применении единых на всей территории страны условий налогообложения, и уровнем экономического развития).

3. Использованием налогового потенциала (зависит от структуры собственности, размера теневого оборота и прозрачности сбора налогов).

Тем регионам, в которых имеется сложное положение с низким уровнем развития промышленности и высокой долей сельского хозяйства и помогают регионы-доноры.

Чтобы понять, кого отнести к донорам, а кого к реципиентам, нужно определить минимальную границу сбора налогов в федеральный бюджет. Каждый год эта граница у разных субъектов то увеличивается, то уменьшается. Таким образом, регионы, которые перечисляют в федеральный бюджет 60 % своих налогов, относятся к донорам. Регионы, которые отдают Центру менее 40 % собранных налогов являются реципиентами, независимо от того оказывается им финансовая помощь или нет.

Существует два способа участия регионов-доноров в выравнивании экономической ситуации (табл. 4).

Таблица 4

Способы участия регионов-доноров в выравнивании²

Прямой	За счет отрицательных трансфертов из бюджетов регионов-доноров в федеральный бюджет или горизонтальных трансфертов бюджетам регионов-реципиентов
Косвенный	Через налоговую систему – за счет перераспределения собираемых на территории регионов федеральных или совместных налогов

Второй способ наиболее распространен, поскольку при правильном управлении налоговой системы не создается отрицательных стимулов для регионов-доноров.

Денежные поступления в федеральный бюджет одно из основ донорства. Так как регион способен обеспечивать не только себя, то он должен помогать регионам, отстающим в своей экономике (табл. 5).

² Ехлакова, Е.А. Качество жизни. Синергия управления факторами обеспечения: монография. М.: Дашков и К, 2018. 219 с.

Таблица 5

Денежные поступления в федеральный бюджет (данные на 2020 г.³)

Субъект РФ	Поступления в федеральный бюджет
г. Москва	2,42 трлн руб.
Ханты-Мансийский автономный округ	1,6 трлн руб.
г. Санкт-Петербург	829 млрд руб.
Ямало-Ненецкий автономный округ	753,8 млрд руб.
Московская область	620 млрд руб.
Республика Татарстан	396,7 млрд руб.
Самарская область	249,5 млрд руб.
Свердловская область	239 млрд руб.
Самарская область	224 млрд руб.
Тюменская область	180 млрд руб.
Сахалинская область	139 млрд руб.
Ленинградская область	98,9 млрд руб.
Калужская область	50,7 млрд руб.
Ненецкий автономный округ	32,8 млрд руб.

Денежные поступления в федеральный бюджет должны быть постоянны и составлять около 60% доходов региона. Данные регионы являются лидерами по поступлению в федеральный бюджет. Здесь можно увидеть, что город федерального значения Москва, собирает налогов больше, чем вся Московская область. Также, Ханты-Мансийский и Ямало-Ненецкий автономные округа являются лидерами по поступлению в бюджет за счет активной добычи нефти.

Из данной таблицы можно увидеть, подавляющим большинством регионов-доноров это субъекты, у которых большое население, а также те регионы, которые добывают природные ресурсы.

В противовес регионам-донорам можно поставить регионы реципиенты. В Российской Федерации есть субъекты, которые получают значительную поддержку со стороны государства. С 2019 г. по 2020 г. сумма денежных дотаций остальным регионам увеличилась. В приведенной ниже таблице (табл. б) мы рассмотрели основные регионы, которые нуждаются в активной поддержке со стороны государства, так как их экономика не может обеспечить свою территорию.

³ Дотации регионам России 2020. [Электронный ресурс]. URL: fincan.ru/articles/117_dotacii-regionam-rossii-2020/ (дата обращения 12.03.2021 г.)

Таблица 6

Регионы, нуждающиеся в государственной поддержке (2020 г.)⁴

№	Регион	Объем дотаций
1	Республика Дагестан	72,892 млрд рублей
2	Республика Саха	51,598 млрд рублей
3	Камчатский край	41,129 млрд рублей
4	Чеченская Республика	33,485 млрд рублей
5	Алтайский край	29,522 млрд рублей
6	Ставропольский край	24,291 млрд рублей
7	Республика Крым	21,454 млрд рублей
8	Республика Бурятия	21,862 млрд рублей
9	Республика Тыва	18,626 млрд рублей
10	Республика Башкортостан	17,173 млрд рублей

В данной таблице приведены данные 2020 г. Здесь можно наблюдать, что самую большую поддержку государство оказывает Республике Дагестан. Причем каждый год эти дотации только увеличиваются. Отсюда следует, что положение региона становится хуже. Сравнивая две вышеприведенные таблицы можно сделать вывод, что отстающие регионы не только не могут обеспечить свою территорию, но и получают значительную поддержку от регионов-доноров.

В данном исследовании мы разобрались в понятиях регионы-доноры и регионы-реципиенты. Чтобы стать такими субъектами нужно поднимать экономику каждого региона, при этом потребности в финансовых ресурсах должны определяться равномерно среди всех субъектов РФ. При снижении налоговых отчислений позволит увеличить уровень экономического развития регионов.

Рассматриваемая характеристика регионов-доноров и регионов-реципиентов показала необходимость увеличения субъектов РФ, способствующих обеспечить свой регион без федеральной помощи (дотаций, субсидий, выплат и др.).

В современной России очень актуальна тема влияния роли регионов-доноров на экономику страны. Чем больше будет данных субъектов, тем меньше нужно выделять средств из Центра. Тогда федеральный бюджет можно будет направить в более нуждающиеся отрасли, такие как медицина, пенсии, образование и многое другое.

⁴ Дотации регионам России 2020. [Электронный ресурс]. URL: fincan.ru/articles/117_dotacii-regionam-rossii-2020/ (дата обращения 12.03.2021 г.)

Цель работы – определить роль и место регионов-доноров в развитии страны, а также обозначить их связь с регионами-реципиентами была нами достигнута. Мы рассмотрели, как могут влиять регионы-доноры на экономику страны. Главной ролью регионов-доноров является полное обеспечение своей территории, и ведение самостоятельной экономики. В развитии страны они занимают главное место, так как являются помощью для государства.

Регионов-доноров может стать намного больше, так как число субъектов получающих дотации менее 10% из бюджета страны равно 33. Это потенциальные регионы, экономика которых движется в стороны независимости от федерального бюджета.

На данный момент регионы-реципиенты влияют отрицательно на всю экономику Российской Федерации, так как значительную часть бюджета отдают на поддержание отсталых регионов. На территории России существует 8 субъектов, которые живут за счет средств, выделяемых федеральным бюджетом.

По нашему мнению, число таких регионов нужно уменьшать, что позволит вывести страну из экономического кризиса.

Но также ясно из нашего исследования, что регионы-реципиенты забирают большое количество денежных поступлений страны. Центр выделяет огромное количество средств для поддержания отсталых регионов. В будущем органам государственной власти дотационных территорий нужно поднимать экономику каждого региона, чтобы он не зависел от федерального бюджета. Таким образом, станет больше регионов-доноров и увеличится социальное и экономическое положение граждан нашей страны.

РАСХОДЫ НА ОБЩЕГОСУДАРСТВЕННЫЕ ВОПРОСЫ В СОСТАВЕ КОНСОЛИДИРОВАННОГО БЮДЖЕТА РЕСПУБЛИКИ МАРИЙ ЭЛ

Широкова Д.А. – студентка, ФГБОУ ВО «Поволжский государственный технологический университет»

Научный руководитель: Леухина Т.Л. – к.э.н., доцент, ФГБОУ ВО «Поволжский государственный технологический университет»

Аннотация

В статье рассмотрены различные точки зрения на консолидированный бюджет и расходы бюджета на общегосударственные вопросы. Описано формирование и применение кодов бюджетной классификации РФ, их структура и принципы назначения. Проведен анализ структуры и динамики консолидированного бюджетов республики Марий Эл и на основании этого сделаны выводы о дальнейшей перспективе увеличения доходов субъекта.

Эта тема на сегодняшний день является актуальной, поскольку она играет одну из важных ролей в развитии экономики страны.

Бюджетные средства расходуются по разным уровням системы безвозвратно (субсидиями, субвенциями, дотациями) или возвратно (бюджетными кредитами и ссудами). Так, используя показатель консолидированного бюджета РФ, определяют степень централизации финансовых ресурсов, создаваемых в стране и отражаемых в сводном финансовом балансе государства. На основе этих показателей происходит сводное финансовое планирование.

Объектом исследования научной статьи являются расходы на общегосударственные вопросы в составе консолидированного бюджета. В работе использованы общенаучные методы (научная абстракция, анализ и синтез, а также логическое знание) и специальные методы (метод сбора информации, методы обработки информации, методы обоснований).

Для достижения цели данной статьи использованы следующие понятия и термины:

– «Бюджет – форма образования и расходования денежных средств, предназначенных для финансового обеспечения задач и функций государства и местного самоуправления»¹;

¹Бюджетный кодекс Российской Федерации от 31.07.1998 № 145-ФЗ (ред. от 22.12.2020). [Электронный ресурс]. URL: cloud.consultant.ru (дата обращения: 22.03.2021 г.).

– «Консолидированный бюджет – свод бюджетов бюджетной системы Российской Федерации на соответствующей территории (за исключением бюджетов государственных внебюджетных фондов) без учета межбюджетных трансфертов между этими бюджетами»².

Кроме того, в Бюджетном кодексе Российской Федерации раскрываются такие понятия как «Расходы бюджета», под которыми понимается денежные средства, выплачиваемые из бюджета; «Бюджетная система Российской Федерации», под которой подразумевается совокупность бюджета на федеральном уровне, бюджетов регионов страны, местных бюджетов и бюджетов государственных внебюджетных фондов.

Статья включает в себя обзор научных точек зрения по теме.

Так, в своей статье «Вопросы оптимизации расходов на государственное управление»³ Афанасьев Р.С. рассматривает проблему оптимизации расходов на государственное управление. Он предлагает использовать нормативный подход к определению предельной численности государственных служащих и расходов на их содержание. И в конце статьи автор делает вывод о том, что в целях сокращения расходов на государственное управление необходимо оптимизировать штатные расписания и структуру органов государственной власти, проведя анализ условий оплаты труда и структур органов государственной власти.

Актуальность статьи «Правовое регулирование структуры расходов бюджетов субъектов РФ»⁴ Кулбужевой Д.А. заключается в том, что расходы бюджета представляют собой затраты, возникающие в связи с выполнением органами государственной власти своих задач и функций.

Автором приведён анализ взаимозависимости и взаимообусловленности расходов бюджетов с задачами и функциями государства, также рассмотрено правовое регулирование распределения расходов между бюджетами различных уровней.

²Бюджетный кодекс Российской Федерации от 31.07.1998 № 145-ФЗ (ред. от 22.12.2020). [Электронный ресурс]. URL: cloud.consultant.ru (дата обращения: 22.03.2021 г.).

³Афанасьев Р.С. Вопросы оптимизации расходов на государственное управление // Актуальные вопросы современной экономики. 2018. № 6. С. 632-637. [Электронный ресурс]. URL: www.elibrary.ru/item.asp?id=36452139 (дата обращения: 22.03.2021 г.).

⁴Кулбужева Д.А. Правовое регулирование структуры расходов бюджетов субъектов // Международный студенческий научный вестник. 2020. №3. С. 102. [Электронный ресурс]. URL: www.elibrary.ru/item.asp?id=43176145 (дата обращения: 22.03.2021 г.).

Кроме того, автор анализирует понятие «расходы бюджета». Им сформулировано определение расходов бюджета, разработаны их признаки.

Дается характеристика расходных обязательств, рассматривается цель их установления, обязательные условия их установления, а также правовые основания расходных обязательств.

В конце статьи сделаны некоторые выводы о том, что нормы, регулирующие бюджетные расходы, включаются в базовую общность правовых норм – подотрасль финансового права «государственные и муниципальные расходы», а также являются частью комплексной подотрасли финансового права «бюджетное право». При совершенствовании норм, регулирующих расходы бюджета субъекта РФ, учитываются не только их взаимосвязи с правовыми предписаниями, регламентирующими иные публичные расходы, но и нормы, составляющие иные институты бюджетного права.

Отметим, что порядок «Формирования и применения кодов бюджетной классификации Российской Федерации, их структуре и принципах назначения» определяет правила формирования и применения кодов бюджетной классификации Российской Федерации, а также их структуру, принципы назначения, коды составных частей бюджетной классификации Российской Федерации, которые в соответствии с Бюджетным кодексом Российской Федерации являются едиными для бюджетов бюджетной системы Российской Федерации.

Бюджетная классификация Российской Федерации является группировкой доходов, расходов и источников финансирования дефицитов бюджетов бюджетной системы Российской Федерации, используемой для составления и исполнения бюджетов, а также группировкой доходов, расходов и источников финансирования дефицитов бюджетов и (или) операций сектора государственного управления, используемой для ведения бюджетного (бухгалтерского) учета, составления бюджетной (бухгалтерской) и иной финансовой отчетности, обеспечивающей сопоставимость показателей бюджетов бюджетной системы Российской Федерации.

При формировании кода бюджетной классификации Российской Федерации:

– используется единая разрядность (двадцатизначная) для кода классификации доходов бюджетов, кодов классификации расходов бюджетов и кодов классификации источников финансирования дефицитов бюджетов;

– обеспечивается сопоставимость показателей бюджетов бюджетной системы Российской Федерации, а также показателей бюджетов муниципальных образований, входящих в состав субъекта Российской Федерации, с учетом общих требований к формированию кодов (отдельных составных частей кодов) бюджетной классификации Российской Федерации;

– обеспечивается сопоставимость показателей бюджетов муниципальных образований, входящих в состав субъекта Российской Федерации при дополнительной детализации отдельных составных частей кода бюджетной классификации Российской Федерации с учетом общих требований.

Классификация расходов бюджетов является группировкой расходов бюджетов бюджетной системы Российской Федерации и отражает направление бюджетных средств на выполнение федеральными органами государственной власти, органами государственной власти субъектов Российской Федерации, органами местного самоуправления (муниципальными органами) и органами управления государственными внебюджетными фондами основных функций, решение социально-экономических задач.

Код классификации расходов бюджетов состоит из двадцати знаков. Структура двадцатизначного кода классификации расходов бюджетов является единой для бюджетов бюджетной системы Российской Федерации и включает следующие составные части:

- код главного распорядителя бюджетных средств (1 - 3 разряды);
- код раздела (4 - 5 разряды);
- код подраздела (6 - 7 разряды);
- код целевой статьи (8 - 17 разряды);
- код вида расходов (18 - 20 разряды).

Коды разделов и подразделов классификации расходов бюджетов, следующие: 0100 «Общегосударственные вопросы», 0200 «Национальная оборона» и т.д., заканчиваются кодом 1400.

Чтобы более подробно разобрать данную тему, проведем анализ утвержденных и исполненных консолидированных бюджетов республики Марий Эл за 2018-2020 г. В таблице 1 представлены расходы бюджета за 2018 г.

Таблица 1

Расходы консолидированного бюджета Республики Марий Эл за 2018 г.

Наименование показателя	Утверждено, руб.	Исполнено, руб.
Расходы бюджета - ИТОГО	31 101 731 272,94	30 481 672 363,28
в том числе:		
общегосударственные вопросы	2 745 595 136,24	2 542 114 234,23
национальная оборона	16 125 700,00	16 015 529,71
национальная безопасность и правоохранительная деятельность	479 244 383,71	471 256 485,14
национальная экономика	4 884 025 520,74	4 790 240 451,48
жилищно-коммунальное хозяйство	1 884 922 058,26	1 775 295 066,01
охрана окружающей среды	28 057 759,35	27 998 883,38
образование	8 900 394 407,46	8 828 094 280,57
культура, кинематография	1 779 355 428,86	1 764 194 549,24
здравоохранение	1 454 483 290,36	1 433 366 180,90
социальная политика	7 732 520 323,21	7 646 386 639,76
физическая культура и спорт	452 047 363,82	444 251 986,72
средства массовой информации	97 001 634,29	96 976 432,55
обслуживание государственного и муниципального долга	647 958 266,64	645 481 643,59
межбюджетные трансферты общего характера бюджетам субъектов российской федерации и муниципальных образований	-	-
Результат исполнения бюджета (дефицит / профицит)	-283 862 022,78	339 909 357,43

В таблице 2 представлены расходы бюджета за 2019 г.

Таблица 2

Расходы консолидированного бюджета Республики Марий Эл за 2019 г.

Наименование показателя	Утверждено, руб.	Исполнено, руб.
Расходы бюджета - ИТОГО	36 430 868 891,90	35 048 360 645,61
в том числе:		
общегосударственные вопросы	2 112 020 352,72	2 030 722 167,28
национальная оборона	18 171 500,00	18 171 500,00
национальная безопасность и правоохранительная деятельность	490 074 476,67	487 397 764,54
национальная экономика	7 469 196 774,59	7 258 637 558,03
жилищно-коммунальное хозяйство	2 311 792 085,51	2 006 675 210,46
охрана окружающей среды	416 876 195,91	112 873 733,46
образование	10 495 052 688,60	10 212 087 728,43
культура, кинематография	1 845 062 224,20	1 838 470 926,03
здравоохранение	1 849 019 436,72	1 840 092 899,73
социальная политика	8 076 548 285,00	7 971 010 493,39
физическая культура и спорт	593 736 709,55	520 552 428,93
средства массовой информации	127 051 247,39	127 051 147,92
обслуживание государственного и муниципального долга	626 266 915,04	624 617 087,41
межбюджетные трансферты общего характера бюджетам бюджетной системы Российской Федерации	-	-
Результат исполнения бюджета (дефицит / профицит)	731 419 722,42	1 744 129 436,59

В таблице 3 представлены расходы бюджета за 2020 г.

Таблица 3

Расходы консолидированного бюджета Республики Марий Эл за 2020 г.

Наименование показателя	Утверждено, руб.	Исполнено, руб.
Расходы бюджета - ИТОГО	48 454 236 702,96	47 217 894 309,97
в том числе:		
общегосударственные вопросы	2 324 414 197,21	2 275 682 020,39
национальная оборона	19 444 800,00	19 444 800,00
национальная безопасность и правоохранительная деятельность	539 734 808,73	536 353 086,04
национальная экономика	10 519 391 726,29	10 239 269 356,93
жилищно-коммунальное хозяйство	3 230 641 630,43	2 851 307 742,81
охрана окружающей среды	820 728 527,57	810 845 469,81
образование	11 962 237 514,36	11 741 207 639,57
культура, кинематография	2 084 501 800,96	2 081 654 911,84
здравоохранение	4 827 943 373,10	4 672 734 846,73
социальная политика	10 672 623 765,46	10 556 952 486,10
физическая культура и спорт	731 645 564,34	712 173 031,08

Продолжение таблицы 3

обслуживание государственного (муниципального) долга	560 839 184,69	560 179 108,85
межбюджетные трансферты общего характера бюджетам бюджетной системы российской федерации	-	-
Результат исполнения бюджета (дефицит / профицит)	-1 008 350 313,97	128 402 205,93

Проанализировав данные таблиц можно сделать вывод о том, что в 2018 г. наблюдается профицит бюджета, который составляет 339 909 357,43 руб., в 2019 г. также заметен профицит, но на этот раз он во много раз больше, чем в 2018 г. и составляет 1 744 129 436,59 руб. и в 2020 г. профицит составил 128 402 205,93 руб.

Также можно заметить во всех трёх таблицах то, что расходы утвержденного бюджета всего выше исполненного, так, например, расходы в 2018 г. составили: 30 481 672 363,28 руб., в 2019 г.: 35 048 360 645,61 руб. и в 2020 г.: 47 217 894 309,97 руб.

Самые не востребовавшие расходы бюджета принадлежат таким показателям, как охрана окружающей среды, средства массовой информации, национальная оборона.

Более того, видно, что больше всего затрат уходит на такие показатели, как общегосударственные вопросы, национальная экономика, образование, национальная политика, здравоохранение и культура, кинематография.

Поводя итоги, можно сказать, что по всем показателям утвержденного бюджета всегда больше, чем исполненного и это говорит о том, что расходы используются в меньшем размере и это достаточно хорошая тенденция.

Также можно в свободном доступе наблюдать данную информацию на сайте Министерства финансов Республики Марий Эл за 2018, 2019 и 2020 года.

В структуре расходов консолидированного бюджета основную долю занимают расходы на:

- образование – 26,2%;
- социальную политику – 24,2%;
- национальную экономику – 18,5%.

Фактическое исполнение по расходам консолидированного бюджета республики на 01.01.2018 г. составило 30 548,2 млн руб., или 98,6% к годовому плану.

По сравнению с 2016 г. кассовые расходы в целом увеличились на 2 917,1 млн руб.

Фактическое исполнение по расходам республиканского бюджета на 01.01.2018 г. составило 26 652,1 млн руб., или 99% к годовому плану.

На 01.01.2018 г. муниципальным образованиям республики направлены межбюджетные трансферты в объеме 7 556,6 млн руб., из них дотации в объеме 1 272,7 млн руб. или 100% годовых назначений.

Фактическое исполнение расходов консолидированного бюджета республики на 01.07.2019 г. составило 16 602,0 млн рублей.

В структуре расходов консолидированного бюджета основную долю занимают расходы на:

- образование – 33,9%;
- социальную политику – 24,0%;
- национальная экономика – 16,9%.

Фактическое исполнение расходов республиканского бюджета на 01.07.2019 г. составило 14 485,4 млн рублей.

На 01.07.2019 г. муниципальным образованиям республики направлены межбюджетные трансферты в объеме 4 819,7 млн руб., из них дотации – 799,5 млн руб.

Фактическое исполнение расходов консолидированного бюджета республики на 01.01.2020 г. составило 35 048,4 млн руб.

В структуре расходов консолидированного бюджета основную долю занимают расходы на:

- образование – 29,1%;
- социальную политику – 22,7%;
- национальную экономику – 20,7%.

Фактическое исполнение расходов республиканского бюджета на 01.01.2020 г. составило 30 697,9 млн руб.

На 01.01.2020 г. муниципальным образованиям республики направлены межбюджетные трансферты в объеме 10 394,3 млн руб., из них дотации – 1 602,0 млн руб.

За отчетный период, консолидированный и республиканский бюджеты исполнены с профицитом, соответственно в суммах 1 744,1 млн руб. и 1 793,7 млн руб.

По сравнению с 2019 и 2018 гг., бюджетные расходы Республики Марий Эл в 2020 г. заметно увеличились и достигли 21,3% в отношении к ВВП. Их пришлось экстренно повышать в связи с пандемией во всем мире.

УПРАВЛЕНИЕ ПЕРСОНАЛОМ В ТАМОЖЕННЫХ ОРГАНАХ В РАМКАХ ЦИФРОВИЗАЦИИ

Широкова Т.В. – магистрант, ОУ ВО «Южно-Уральский технологический университет»

Бардина Ю.Е. – заместитель начальника Управления государственной службы и противодействия коррупции Правительства Челябинской области

Аннотация

В статье рассматривается вопрос цифровизации и автоматизации всех таможенных процессов, формирование качественно новой, высокотехнологичной, интеллектуальной таможни.

В условиях реализации мероприятий по противодействию распространения новой коронавирусной инфекции, несмотря на трудности, связанные с пандемией COVID-19, и ее негативным влиянием на российскую и мировую экономику, Федеральная таможенная служба в 2020 г. выполнила стратегические задачи в рамках Стратегии развития таможенной службы РФ до 2020 г.¹ и Комплексной программы развития ФТС России до 2020 года². Успешно проведено масштабное реформирование системы таможенных органов.

В таможенной сфере страны выстроена новая система координат: созданы и функционируют электронные таможни, центры электронного декларирования, таможни и посты фактического контроля.

¹ Распоряжение Правительства РФ от 28.12.2012 № 2575-р «О Стратегии развития таможенной службы Российской Федерации до 2020 года». [Электронный ресурс]. URL: www.consultant.ru/ (дата обращения: 30.03.2021 г.)

² Приказ ФТС России от 27.06.2017 № 1065 «О решении коллегии ФТС России от 25 мая 2017 года «О Комплексной программе развития ФТС России на период до 2020 года». [Электронный ресурс]. URL: www.consultant.ru/ (дата обращения: 30.03.2021 г.)

В рамках реформирования таможенных органов весь объем деклараций на товары сконцентрирован в региональных Центрах электронного декларирования.

2021 г. открывает новый этап, определяемый Стратегией развития ФТС России до 2030 г.³, основная цель которого – формирование качественно новой, высоко-технологичной, интеллектуальной таможни.

За последний год Федеральная таможенная служба существенно продвинулась в направлении полномасштабной цифровизации и автоматизации всех таможенных процессов: сейчас большинство из них можно совершать без участия человека.

В результате реформы сегодня в России функционирует единая сеть из 8 электронных таможен и 16 центров электронного декларирования, в которых сконцентрировано около 98% всех электронных деклараций на товары (в 2019 г. – 67,9%).

На пути дальнейшей трансформации таможенной службы в рамках Стратегии развития ФТС России до 2030 г. один из самых масштабных проектов – организация интеллектуального пункта пропуска, который предусматривает целый перечень инновационных решений. Использование современных цифровых платформ позволит автоматизировать все контрольные процедуры для безостановочного перемещения товаров. Новая технология даст возможность повысить качество и объективность принимаемых решений, минимизировать коррупционные факторы.

Выполнение столь масштабных задач невозможно без надежного и профессионального кадрового состава. В таможенной системе трудится немало высококвалифицированных специалистов, преданных своему делу.

В марте 2021 г. информационно-техническая служба Челябинской таможни отметила круглую дату – 10 лет назад в Челябинской таможне создана информационно-техническая служба, первоначальный состав которой насчитывал 14 человек.

До 2011 г. в Челябинской таможне не было отдельного подразделения, отвечающего за бесперебойную работу электронно-вычислительной техники. Еще в 90-е появились компьютеры и автоматизированные системы

³ Распоряжение Правительства РФ от 23 мая 2020 г. № 1388-р «Стратегия развития таможенной службы Российской Федерации до 2030 года». [Электронный ресурс]. URL: www.consultant.ru/ (дата обращения: 30.03.2021 г.)

управления. Их обслуживали два отдела: АСУ и таможенной статистики. Модерная связь с постами, десяток программных средств для ведения таможенных баз данных – небольшой участок ответственности.

Бурное развитие информационных технологий пришлось на 2000-е гг. Федеральная таможенная служба России разработала и внедрила автоматизированную информационную систему «АИСТ-М». Появились новые системы базы данных ORACLE.

Сегодня информационно-техническая служба (далее – ИТС) Челябинской таможни включает в себя два отдела и одно отделение. Дружный и сплоченный коллектив из 13 профессионалов своего дела обслуживает порядка 500 компьютеров, 90 серверов и около 100 технических средств таможенного контроля.

Кроме этого должностные лица ИТС осуществляют информационно-техническое сопровождение 9 таможенных постов, включая 2 воздушных пункта пропуска.

За последние три года силами службы проведён значительный «апгрейт» парка аппаратно-программных средств на таможенных постах фактического контроля, применены современные технологии виртуализации оборудования. «Строятся» отказоустойчивые схемы подключения телекоммуникационного оборудования.

Новое время несет новые вызовы. Стратегия развития таможенной службы до 2030 г., озвученная руководителем ФТС России В.И. Булавиным, предусматривает дальнейшую цифровизацию процессов и внедрение в работу таможен методов искусственного интеллекта. Эту задачу предстоит решать сотрудникам информационно-технической службы. Им создавать цифровую таможню будущего.

Для эффективного и полноценного функционирования единой сети электронных таможен и ЦЭД ключевое значение имеет высокий уровень профессионализма ее кадров.

Уже сейчас необходимо работать над привлечением молодых специалистов в области IT-технологий, увеличением штатной численности должностных лиц ИТС таможен.

ЕВРАЗИЙСКИЙ ЭКОНОМИЧЕСКИЙ СОЮЗ И ЕГО ВЛИЯНИЕ НА РАЗВИТИЕ ЧЕЛЯБИНСКОЙ ОБЛАСТИ

Шишкина О.А. – студентка, ОУ ВО «Южно-Уральский технологический университет»

Научный руководитель: Гарипов Р.И. – к.э.н., доцент, ОУ ВО «Южно-Уральский технологический университет»

Аннотация

В статье рассматриваются изменения и тенденции, происходящие в мировой экономике, отображаются на экономическом развитии стран. Постоянное взаимодействие между государствами сказывается на развитии трансграничных территорий государств, являющихся членами международных интеграционных организаций.

Экономическая интеграция – это процесс экономического взаимодействия стран, приводящий к развитию глубоких и устойчивых международных отношений и расширение прав и свобод международных экономических отношений, что находит отражение в уменьшении и снятии ограничений на их осуществление¹.

Понятие показывает сложный и многоуровневый процесс, который реализует свои задачи с помощью методов и функций, для более глубокого и устойчивого развития стран. Разнообразие функций объясняется социально-экономическим содержанием международной экономической интеграции и существованием трёх основных подходов для увеличения прав и свобод международных взаимоотношений. Международный подход осуществляется с помощью всемирных торговых организаций. Транснациональный подход активно исполняется через деятельность транснациональных компаний².

Региональный подход предполагает договор между государствами с целью свободной торговли³. Одним из ярких примеров регионального подхода является договор между Канадой, Мексикой и США. Эти страны в 1994 г. создали крупнейшую в мире зону свободной торговли. Международные соглашения способствуют созданию условий для определённых преференций

¹ Курбанов Р.А. Экономическая интеграция: понятие, теории и виды // Проблемы экономики и юридической практики. 2015. №2. [Электронный ресурс]. URL: cyberleninka.ru/article/n/ekonomicheskaya-integratsiya-ponyatie-teorii-i-vidy (дата обращения: 08.03.2021 г.).

² Михайлушкин А.И., Шимко П.Д. Международная экономика. Международная экономическая интеграция. 2008. С. 233-235.

³ Либман А.М. Модели региональной интеграции. Москва: Экономика. 2011. С.56-58.

перед странами, не участвующих в подобных соглашениях. В зависимости от целей и задач существует 5 форм экономической интеграции.

Экономическое описание Челябинской области: Благодаря главным методикам оценки интеграционного процесса на региональном уровне можно представить систему экономических взаимодействий, охватывающую множество аспектов, что позволяет оценить влияние интеграции на экономику региона (Челябинской области)⁴.

Одним из важных показателей, отображающий социально-экономическое развитие региона страны, является валовый региональный продукт (ВРП). ВРП отображает результат мероприятий, проводимых в регионе, который направлен на его развитие. Для отображения интеграционных процессов, происходящих на уровне страны-региона, необходимо произвести анализ показателей ВРП (табл. 1)

Таблица 1

Динамика ВРП Челябинской области за 2014-2018 гг.

Год	2014	2015	2016	2017	2018	Тпр. 2015 к 2014	Тпр. 2016 к 2015	Тпр. 2017 к 2016	Тпр. 2018 к 2017
Потребление (млн. руб.)	820060	818827	795969	819147	883068	-1,5%	-2,8%	2,9%	7,8%

Предприятия различных отраслей принимают участие в региональной системе хозяйства, тесное взаимодействие между ними в процессе своей деятельности. В настоящее время ни одно предприятие не может функционировать в экономических условиях автономно. Поэтому производители других регионов налаживают связи с соседями. Основная цель – это реализация региональных предприятий на международном рынке для установки отношений с предприятиями других стран.

Роль Челябинской области в интеграционных процессах ЕАЭС: Экспорт и импорт являются важной частью мировой торговли. Мировая торговля, в свою очередь, является сложной системой товарно-денежного взаимоотношения между множества стран⁵. Международная экономическая

⁴ Данные Федеральной таможенной службы РФ с 23.04.2019 по 17.07.2020 годов. [Электронный ресурс]. URL: customs.gov.ru (дата обращения: 15.02.2021 г.)

⁵ Бекова А.Т «Международная экономическая интеграция и её формы» // Вестник Краснодарского края университета МВД России «Трибуна молодых учёных». 2010 С. 131.

интеграция, согласно терминологии, также зависит от перемещений внутри и за пределами страны. Согласно товарной структуре экспорта и импорта Челябинской области (таб.2).

Таблица 2.

Динамика экспорта и импорта Челябинской области за 2018-2019 гг.

Экспорт			Импорт		
2018	2019	Отн. прирост	2018	2019	Отн. прирост
3129962	1928832	-38,4%	1741133,2	1891119,5	8,6%

Итоги внешней торговли представлены по участникам внешнеэкономической деятельности, зарегистрированные на территории Челябинской области, с учётом сведений о взаимной торговле со странами ЕАЭС.

В связи с ограничениями, введенными в Казахстане, традиционно являющейся основным торговым партнером для Челябинской области за 2020 г. экспорт снизился на 24% по сравнению с 2019 г.

Согласно статистике 2020 г. экспорт в Армению составил менее 1 % от экспорта других стран ЕАЭС (рис.1).



Рисунок 1. (Экспорт Челябинской области за 2020 г. со странами ЕАЭС)

Данные таблицы показывают положительную динамику, что обусловлено углублением интеграционных процессов, низким уровнем валютного курса и т. д. Но 2020 г. стал тяжёлым для каждого государства мира, границы закрывали, а передвижения внутри стран ограничивали, что

послужило причиной для значительного снижения экспорта и импорта внутри стран ЕАЭС. Большое количество торговых договоров было расторгнуто с предприятиями Челябинской области. Основную часть средств государства ЕАЭС бросили на борьбу с пандемией⁶.

Особенно интересным представляется анализ по ведущим отраслям Челябинской области и странам ЕАЭС, к которым следует отнести металлургию (табл.3.) и сельское хозяйство (табл.4.)

Таблица 3

Товарооборот металлургии в Челябинской области

СТРАНА	Челябинская область (Металлургия)			Относительный прирост	
	2017	2018	2019	2019-2018	2018-2017
Казахстан	648 000 000	690 000 000	832 000 000	17,1%	6%
Киргизия	58 100 000	62 800 000	71 100 000	11,6%	7,5%
Армения	2 100 000	2 398 000	802 000	-199%	12,4%
Беларусь	169 000 000	229 000 000	213 000 000	-75,2%	26,2%

Такая динамика товарооборота в сфере металлургии с Казахстаном вызвана тем, что Россия в условиях санкционного давления занимается поиском внутренних резервов. Челябинская область благодаря своему географическому положению, углубляет интеграционные связи с другими странами ближнего зарубежья.

Таблица 4

Товарооборот сельского хозяйства в Челябинской области

СТРАНА	Челябинская область (Сельское хозяйство)			Относительный прирост	
	2017	2018	2019	2019-2018	2018-2017
Казахстан	37 700 000	42 600 000	45 000 000	5,33%	11,5%
Киргизия	1 956 300	1 564 500	1 667 200	6,2%	-25%
Армения	434 200	437 613	612 187	28,5%	0,77%
Беларусь	2 301 150	1 897 360	2 037 490	6,8%	-21,3%

Казахстан является основным сотрудником Челябинской области во внешней торговле. Они граничат, связи с этим, товарооборот очень высок.

⁶ Герасимова В.В «Интеграционные процессы в регионах РФ» / Интеграционные процессы. 2010. С. 63-65

Сельскохозяйственная продукция, ввозимая из Казахстана, восполняет нехватку ресурсов на предприятиях Челябинской области⁷.

Под взаимными торговыми отношениями понимаются торговые отношения между странами-участницами. Такие отношения являются важным показателем степени вовлеченности в интеграцию стран-участниц ЕАЭС.

Обобщая мнения экспертов, следует выделить следующие рекомендации, которые позволят углубить и увеличить не только товарную номенклатуру, но и в целом товарооборот между Челябинской областью и странами ЕАЭС.

1. Нарращивание экспорта из Челябинской области в страны ЕАЭС. Что позволит создать протекционизм от третьих стран.

2. Создание единой транспортной системы для эффективного и бюджетного перемещения товаров между странами ЕАЭС и Челябинской области.

3. Минимизировать зависимость экономики от импортных товаров (за пределами ЕАЭС).

4. Увеличить взаимную торговлю между странами ЕАЭС и Челябинской области.

5. Повысить инвестиционную активность в Челябинской области, чтобы не дать региону погрузиться в состояние стагнации.

6. Расширить перечень стран-членов союза, для появления новых торговых отношений с регионом.

7. Универсализация технических и административных требований в целях уменьшения. Это связано с правоприменительной практикой и выражается в юридических и технических проблемах, большой объём документации только усугубляет положение.

Данные рекомендации способствуют быстрому укреплению и экономическому росту как ЕАЭС, так и Челябинской области во внутренней и внешней торговле.

Географическое положение Челябинской области выгодно её отличает от других регионов. Существенную роль в экономике челябинской области играет её взаимодействие с республикой Казахстан.

⁷ Ефремова Н.А. Виды договоров об экономической интеграции государств //Юридический мир. 2008. С. 46-52

Экономический эффект для Челябинской области проявляется в следующем.

1. Южный Урал занимает 2 место в России по объёму товарооборота с республикой Казахстан.

2. Челябинская область располагается в Уральском Федеральном округе, что позволяет активно сотрудничать со странами ЕАЭС практически в равной мере. Регион, за счёт этого, является транспортным звеном.

3. Налоговые поступления, за счёт постоянного ввоза товаров на территорию Челябинской области, позволяют пополнять Федеральный бюджет.

4. Миграция рабочей силы, позволяет решить вопрос по нехватке трудового ресурса в определённой сфере деятельности.

5. Импорт сельскохозяйственной продукции для Челябинской области очень высок, это позволяет обеспечить недостающими ресурсами производителей региона и даёт возможность потребителям разнообразить продуктовую корзину.

ПРОБЛЕМЫ МУНИЦИПАЛЬНОЙ СЛУЖБЫ В СОВРЕМЕННОМ РОССИЙСКОМ ОБЩЕСТВЕ

Шишкина Т.А. – магистрант, ОУ ВО «Южно-Уральский технологический университет»

Научный руководитель: Пасешник Н.П. – к.э.н., доцент, ОУ ВО «Южно-Уральский технологический университет»

Аннотация

В статье рассматриваются основные проблемы муниципальной службы в условиях современности. Автор проводит анализ существующих на сегодняшний день проблем муниципальной службы и предлагает возможные пути их решения.

В современном мире актуальность вопроса регулирования муниципальной службы обусловлена условиями изменения законодательства о муниципальной службе как о состоянии регулирования между муниципальными служащими и государством.

Муниципальная служба представляет собой профессиональную деятельность граждан, осуществляющуюся на постоянной основе на должностях муниципальной службы, замещаемых путем заключения трудового договора или контракта.

Если верить данным статистики, то на сегодняшний день в России работает в государственной сфере около двух с половиной миллионов человек¹.

Сокращение в области государственных служащих нужны ровно настолько же сильно, насколько сильно нужно и повышать оклады этой категории бюджетников. Без контроля властей (в том числе и муниципального значения) оставлять страну нельзя, но необходимо найти какой-то идеальный баланс в этом вопросе между численностью сотрудников и их зарплатами.

Еще в феврале 2021 г. президентом Российской Федерации был подписан закон, регулирующий работу муниципальной службы на федеральном уровне, который внес свои коррективы.

¹ Ставка муниципального служащего на 2021 г. В РФ. [Электронный ресурс] URL: russinfo.net/finance/zarplata/stavka-municipalnogo-sluzhashhego-v-rf.html (дата обращения: 25.03.2021 г.)

Функциональные обязанности муниципальной службы в 2021 г. теперь напрямую связаны с принципами их работы. Теперь эксперты выделяют следующие направления функциональных обязанностей (рисунок 1):

ОСНОВНЫЕ НАПРАВЛЕНИЯ ДЕЯТЕЛЬНОСТИ МУНИЦИПАЛЬНОЙ СЛУЖБЫ	Приоритетность в правах каждого гражданина;
	Равнодоступность для всех;
	Компетентная помощь в предоставлении Госуслуг на муниципальном уровне;
	Открытость данных о работе муниципальной службы и ее служащих;
	Внепартийность;
	Ответственность за действия перед законом.

Рисунок 1. Принципы работы муниципальной службы в 2021 г.²

Законодательство в отношении муниципальных служащих меняется каждый год. Нововведения вносятся для того, чтобы служащие могли эффективно и качественно выполнять свои обязанности.

Несмотря на российское законодательство совершенствующее работу муниципальной службы, существует ряд проблем, требующих тщательного анализа, а также их решения. К постоянным проблемам муниципальной службы можно отнести: постоянную недостаточность уровня профессионализма служащих, несовершенную систему управления, а также коррупцию.

Все перечисленные проблемы крайне сложны в рассмотрении, поскольку избавиться от этих проблем сложно.

Перечисленные проблемы наблюдаются достаточно часто и в обществе, а также присутствуют на всех стадиях реформирования муниципальной службы.

Итак, если начать рассматривать каждую из проблем, то проблема квалификации кадров муниципальных служащих цепляется за несколько понятных факторов:

²Изменения в муниципальной службе в 2021 году Источник: rusdmi.ru/ekonomika/zakony/izmeneniya-v-municipalnoj-sluzhbe-v-2016-godu.html (дата обращения: 25.03.2021 г.)

– молодое поколение муниципальных служащих не в состоянии решать задачи, которые перед ними ставит общество в условиях постоянного реформирования муниципального управления;

– более дееспособная часть муниципальных служащих уходит «строить свой бизнес»;

– взрослое поколение сталкивается с проблемой компьютеризации и отсутствием знаний иностранных языков.

Помимо названных факторов существуют также и другие, например, отсутствие желания работать за низкие зарплаты, отсутствие должного опыта, а также стереотипное мнение о беззаботности жизни муниципальных служащих.

Исходя из мнения о беззаботности жизни служащих важного сектора экономики страны, логично будет перейти к другой не менее неприятной проблеме – коррупции.

Что касается коррупции, то за 2020 г., год, когда все сидели по домам, из-за пандемии, то Следственный комитет возбудил 15217 уголовных дел по коррупционным преступлениям, что на 4% больше чем в прошлом году³.

Наиболее подверженными коррупционным проявлениям оставались такие сферы деятельности, как освоение бюджетных средств (105 преступлений), в том числе выделенных в рамках целевых программ, ЖКХ (2019 г. – 27), а также правоотношения, связанные с осуществлением правоохранительной деятельности (2019 г. – 173).

Существующие проблемы коррупции и проблема квалификации кадров это естественным образом проблема несовершенной системы управления, что говорит о необходимости принятия научно-обоснованных и практически применимых актуальных норм, которые помогли бы минимизировать существующие проблемы.

Так, например, если говорить абстрактно, то основной проблемой совершенствования государственной службы в России является повышение доверия граждан к муниципальной власти и ее деятельности.

Институт общественного мнения является одним из самых важных факторов демократии и реализации волеизъявления граждан, т. к. он является

³ РИА Новости В 2020 году в суды направили около 6000 коррупционных дел ООО «Правовые новости». 2008-2021. [Электронный ресурс]. URL: pravo.ru/news/227346/?desc_autoload= (дата обращения: 25.02.2021 г.)

связующим элементом между властью и народом, гражданским обществом и государством.

Так, например, для наглядности можно посмотреть индекс восприятия коррупции.

Индекс восприятия коррупции (ИВК) – глобальное исследование и сопровождающий его рейтинг стран мира по показателю распространённости коррупции в государственном секторе.

Так, Россия в 2020 г. набрала 30 баллов из возможных 100, заняв при этом 129 место из 180⁴.

Значение индекса в 30 единиц говорит о том, что в России очень высокий уровень восприятия коррупции. За 2020 г. Россия набрала на два балла больше, чем в предыдущих. Эти колебания связаны с переменами в значениях индекса для других стран, а также с включением или исключением некоторых стран из индекса. Сбор данных для большинства источников, вошедших в Индекс восприятия коррупции, проводился в 2019 г. Следовательно, ИВК-2020 не включает протесты в Хабаровске, общественную реакцию на отравление Алексея Навального и другие события, которые могли повлиять на восприятие экспертами коррупции в России.

Наша страна многие годы не занимает высоких мест в ИВК, что говорит о проблемах в системном противодействии коррупции, это доказывает снижение уровня доверия населения к государственной службе.

Повышение уровня доверия граждан к государственным служащим отчасти, обуславливается такими факторами как:

- усиление противодействия коррупции в сфере государственной службы;
- повышение компетентности государственных служащих;
- строгое соблюдение ими ограничений, установленных законом;
- нравственное воспитание государственных служащих;
- повышение корректности государственных служащих во взаимоотношениях с гражданами;
- повышение мотивации государственных служащих к повышению качества своей деятельности.

⁴ Международное антикоррупционное движение Transparency International / Corruption Perceptions Index, CPI. [Электронный ресурс]. URL: transparency.org.ru/research/indeks-vospriyatiya-korruptsii/rossiya-v-indekse-vospriyatiya-korruptsii-2020-30-ballov-i-129-mesto.html (дата обращения 26.03.2020 г.)

Еще одной очень важной проблемой муниципальной службы в 2021 г. стала система сокращения муниципальных служащих.

Основным минусом сокращения является сама система «удаления», которую не проработали. Иначе говоря, сокращение должно проходить по каким-то определенным критериям, или исходя из личного желания руководителя?

И если же сокращение муниципальных служащих, в соответствии с политикой страны проходит, то мы возвращаемся к условно-возможной проблеме коррупции. Ведь при принятии такой политики, нет гарантий, что за свое теплое рабочее место многие постараются откупиться.

Для этого в стране нужна четкая законодательно зарегистрированная процедура сокращения, с указанием всех возможных критериев, чтобы избежать возможного круговорота коррумпиования. В данных условиях должны оставаться действительно квалифицированные и опытные кадры.

Также перечень критериев на сокращение возможно использовать при принятии на работу. При приеме новых муниципальных служащих должна быть разработана система обучения, по результатам которой на вакантные места придут только квалифицированные кадры. Если же после прохождении обучения, кандидат на должность не подходит на вакантное место, то можно отправить его на переквалификацию или же дополнительную подготовку. Хотя и здесь же опять возможен факт коррупции, поэтому законодательно необходимо ужесточить меры наказания за факты коррупции.

Исходя из намерений государства году сократить значительную часть муниципальных и государственных служащих, получается, что те специалисты, что останутся, смогут получать повышенную заработную плату в сравнении с тем, что есть на текущий момент. Однако состоять заработная плата будет на 40% из окладной части, а вот остальные 60% заработка будут складываться из:

- премий;
- стимулирующих выплат;
- иных видов доплат⁵.

⁵ В 2020 и 2021 году госслужащих ждёт массовое сокращение. Кого оно коснётся и к чему может привести [Электронный ресурс]. URL: zakonguru.com/izmeneniya/sokrashhenie-gossluzhashhix.html (дата обращения 26.03.2020 г.)

Получается, что отсидеться у многих работников уже просто не получится, так как при регулярном получении 40% возможной заработной платы ленивые служащие попадут под сокращение, либо же самостоятельно освободят место для тех, кто готов работать.

На сегодняшний день правительство отложило решение о повышении зарплат госслужащим в 2021 г. и пересматривает оклады только военнослужащих, но планируемая индексация пока отложена на 2022 г., так как логичнее сначала закончить с сокращением количества работников, а потом уже разбираться с оставшимися.

Таким образом, приоритетной целью совершенствования муниципальной службы в условиях современной российской реалии обуславливается необходимостью:

- создания эффективных каналов связи с населением;
- выработки партнерской модели взаимоотношений органов местного самоуправления и населения;
- компьютеризации предоставления коммунальных услуг;
- повышения открытости, прозрачности и доступности информации о процессах местного управления и, соответственно, об исполнении своих полномочий муниципальными служащими и т. д.

Система муниципального управления должна быть современной и более функциональной, с четко разграниченными сферами ответственности.

Можно говорить о том, что муниципальная служба в Российской Федерации должна постоянно совершенствоваться. В связи с этим очень позитивной представляется разработка проблем ее развития на теоретическом уровне и подготовка практических рекомендаций для их внедрения на уровне предложений в законодательные и иные нормативно правовые акты Российской Федерации в сфере государственной службы, а также применение новых подходов к уже устоявшимся стереотипам о муниципальных служащих.

ДОХОДЫ КОНСОЛИДИРОВАННОГО БЮДЖЕТА РЕСПУБЛИКИ МАРИЙ ЭЛ

Шомин А.А. – студент, ФГБОУ ВО «Поволжский государственный технологический университет»

Научный руководитель: Леухина Т.Л. – к.э.н., доцент, ФГБОУ ВО «Поволжский государственный технологический университет»

Аннотация

В работе проведён обзор различных научных точек зрения на вопрос касемо доходов консолидированного бюджета на примере всех налогов, отдельный территориальных субъектов Российской Федерации, отдельных видов налогов. Проведён анализ за последние три года Республики Марий Эл. Определены понятие различных доходов, а также произведён анализ динамики и структуры Республики Марий Эл.

В настоящее время особую актуальность приобретает вопрос источников формирования консолидированного бюджета. Из этого вытекает необходимость анализа доходов и расходов консолидированного бюджета и важность планирования бюджета. Как известно, налоговые доходы представляют основной источник формирования всех бюджетов на территории Российской Федерации.

Объектом исследования научной статьи выступают доходы консолидированного бюджета. В работе использованы общенаучные методы: научная абстракция, анализ и синтез, логическое знание, а также специальные методы: метод сбора информации, методы обработки информации, методы обоснований.

Вопрос о доходах консолидированного бюджета поднят в приказе Минфина России от 06.06.2019 № 85н (ред. от 16.11.2020) «О порядке формирования и применения кодов бюджетной классификации Российской Федерации, их структуре и принципах назначения»¹.

Консолидированный бюджет Российской Федерации – свод бюджетов бюджетной системы Российской Федерации на соответствующей территории (за исключением бюджетов государственных внебюджетных фондов) без учета межбюджетных трансфертов между этими бюджетами. Так, объём

¹ О порядке формирования и применения кодов бюджетной классификации Российской Федерации, их структуре и принципах назначения: Федеральный закон от 06.06.2019 № 85н (ред. от 16.11.2020). [Электронный ресурс]. URL: www.consultant.ru/ (дата обращения 25.03.2021 г.)

определяется реальной возможностью региона относительно предоставления услуг, финансирование региональных социально-экономических программ и поддержание производственной инфраструктуры.

Вопросы в области доходов консолидированного бюджета отражены в следующих научных статьях:

Э.К. Абалян в своей статье «Налоги как основной источник дохода консолидированного бюджета РФ»² описывает, что благодаря налоговым поступлениям формируются бюджеты в странах с развитой рыночной экономикой. Автор утверждает, что основным источником формирования налоговых доходов является подоходный налог с населения, из-за этого налога государство перераспределяет до 45% ресурсов государственного бюджета. В статье рассматриваются поступления по всем видам бюджета в периоды за 2017-2018 гг., в котором наблюдается рост по сравнению с предыдущими годами.

Автор утверждает, что «увеличить бюджет получилось за счёт повышения налогов, а также совместной работы налоговой и таможенной служб». В статье так же рассматривается увеличение поступлений от налога на добычу полезных ископаемых – почти в 2 раза, по всем налогам наблюдается увеличение, если сравнивать предыдущие года. Автор делает вывод, что в «целях обеспечения устойчивости региональных и местных бюджетов необходимо исходить из следующих принципов: окончательный отказ от установления новых федеральных льгот по региональным и местным налогам, доходы от которых поступают в региональные и местные бюджеты, передача полномочий по их введению и установлению параметров предоставления на уровне органов государственной власти субъектов РФ и органов местного самоуправления».

Другой ученый, А.С. Газимиев, в научной статье «Анализ доходов консолидированного бюджета Чеченской Республики»³ проводит исследование о задачах сбалансирования регионального и местного бюджета путём особенности экономики конкурентного региона. Автор подчёркивает,

² Абалян, Э.К. Налоги как основной источник дохода консолидированного бюджета РФ] / Сборник научных трудов «Современные тенденции развития науки и образования». 2018. С. 160-164. [Электронный ресурс]. URL: elibrary.ru/item.asp?id=36846637 (дата обращения 25.03.2021 г.)

³ Газимиев, А.С. Анализ доходов консолидированного бюджета Чеченской Республики // Вестник экономической безопасности. 2020. №3. С. 318-321. [Электронный ресурс]. URL: elibrary.ru/item.asp?id=44053421 (дата обращения 25.03.2021 г.)

что налоги считаются основным источником формирования финансовых ресурсов любого субъекта на территории РФ. В статье рассматриваются правила формирования бюджета до и после 2006 г. на территории Чеченской Республике, т. к. до 2006 г. не были определены основные права и обязанности участников бюджетного процесса. Так, на современном этапе бюджет Чеченской Республике остается высокодотационным и дефицитным.

Автор анализирует доходы консолидированного бюджета Чеченской Республики за 2016-2018 гг. В статье рассматриваются все денежные поступления за 2018 г. и проводится анализ фактического объёма по сравнению с плановым объёмом на сколько он больше или меньше от плановых объёмов, утвержденных за 2018 г. В статье делается вывод, что объём доходов консолидированного бюджета на душу населения увеличился по сравнению с 2017 г., так же увеличились налоговые и неналоговые доходы, и благодаря увеличению заработной платы происходит такой темп роста. Делается вывод о «необходимости обеспечить режим максимальной экономии бюджетных средств, такая экономия должна достигать не только за счёт прямого сокращения расходов, но и за счёт повышения эффективности использования бюджетных средств, также следует повысить эффективность работы по налоговым и неналоговым доходам консолидированного бюджета республики».

Так, М.В. Куприкова в статье «Влияние налога на доход физических лиц на формирование консолидированного бюджета РФ»⁴ проводит исследование, что такое налог на доход физических лиц и как он формируется на территории Российской Федерации. В работе отмечается, что названный налог является основным источником наполнения бюджета, благодаря поступлению налогов формируется консолидированный бюджет РФ, бюджетов субъектов РФ, а также местного бюджета. В статье рассматриваются показатели налоговых поступлений за 2015-2017 гг., за указанный период наблюдается увеличение налоговых поступлений. Автор считает, что НДФЛ это главный экономический рычаг, т. к. он является единственным прямым налогом,

⁴ Куприкова, М.В. Влияние налога на доход физических лиц на формирование консолидированного бюджета РФ / Статья в сборнике трудов конференции «Влияние цифровой экономики на развитие аграрного сектора России». 2018. С. 168-171. [Электронный ресурс]. URL: elibrary.ru/item.asp?id=37234487 (дата обращения 25.03.2021 г.)

взимаемый непосредственно с доходов физических лиц. В статье говорится, что благодаря увеличению оплаты труда повышается сборы налогов.

Автор делает вывод, что «доходы физических лиц занимает второе место в структуре налоговых поступлений в консолидированный бюджет РФ, система налогообложения РФ преимущественно должна быть направленная на обеспечение выполнения социальных функций государства, стратегических задач, а не на решение текущих фискальных потребностей».

Необходимо отметить, что К.Ю. Калабин в своей статье «Анализ роли акцизов в структуре доходов консолидированного бюджета Российской Федерации»⁵ проводит исследование роли акцизов в пополнении консолидированного бюджета РФ. Автор рассматривает понятие и рассуждает о значимости акцизов в структуре доходов государственного бюджета. В статье рассматривается динамика поступлений доходов от данного налога за 2016-2018 гг. Автор утверждает, что поступления по акцизам возросли, и наблюдается значительный скачок в уровне доходов, но это связано с уровнем годовой инфляции. В статье говорится, что акцизы являются источником формирования доходов бюджета, т. к. регулирующим налогом. Автор делает вывод, что «данный налог составляет очень незначительную долю в структуре консолидированного бюджета РФ, что не сказывается на высоком потреблении подакцизных товаров, данный налог сокращается уже несколько лет, но при этом доходы по акцизам в абсолютном выражении растут».

В следующей статье «Сравнительный анализ направления доходов и расходов консолидированного бюджета»⁶ Л.З. Мерджанова и Н.Б. Демироглу рассматривают вопрос актуальности мобилизации налоговых поступлений и учёт расходов в каждом поселении государства. Авторы пишут, что необходимо проведение комплексного анализа консолидированного бюджета с учётом сложившейся ситуации за прошедший период. В статье проводится проблема качественного анализа на государственном уровне, такая проблема актуальна и сегодня. В работе проводятся в качестве примера бюджеты Белогорского района Республики Крым за 2018 г., в нём проводится всё, что

⁵ Калабин, К.Ю. Анализ роли акцизов в структуре доходов консолидированного бюджета Российской Федерации [Электронный ресурс] // Научно-Практические исследования. 2019. № 5.1(20). С. 23-28.

⁶ Мерджанова, Л.З Сравнительный анализ направлений доходов и расходов консолидированного бюджета [Электронный ресурс] // Ученые записки крымского инженерно-педагогического университета. 2019. № 2(64). С. 169-173.

входит в консолидируемый бюджет этой республики. В статье приводятся данные по пополнению и расходов консолидированного бюджета. Авторы приводят данные по различным предприятиям, по которым видно, что увеличились суммы налогов, что связано, прежде всего, с ростом прибыли до налогообложения. В статье делается вывод, что «состав и структуру расходной части бюджета следует постоянно анализировать с целью своевременного принятия управленческих решений, направленных на сокращение расходной части бюджета, обратить внимание на возможные источники финансирования дефицита бюджета в будущем, анализ бюджета Белогорского района Республики Крым, в котором свидетельствует о положительном динамике развития района за последние годы».

Проведём анализ доходов консолидированного бюджета Республики Марий Эл (табл. 1).

Таблица 1

Анализ динамики доходов консолидированного бюджета Республики Марий-Эл (2018-2020 гг)

Показатель	2018 г	2019 г	2020 г	Темп роста %
	млн руб.	млн руб.	млн руб.	
Консолидированный бюджет субъекта РФ	30 821,6	36 792,5	47 346,3	153,61

По данным таблицы 1 видно, что объём доходов консолидированного бюджета Республики Марий Эл за 2018 г. составлял 30821,6 млн руб., за 2019 г. составлял 36792,5 млн руб., за 2020 г. составлял 47346,3 млн руб., а темп роста составил 153,61%. Можно сделать вывод, что доходы бюджета растут из года в год.

Далее будет рассмотрены причины роста консолидированного бюджета Республики Марий Эл (табл. 2).

Таблица 2

Анализ поступлений по видам дохода в консолидированный бюджет
Республики Марий Эл

Показатели	Утвержденные бюджетные назначения, млн руб.	доля, %	Исполнено, млн руб.	доля, %
2020 г.				
Общий доход	45 784,9	100,00	47 346,3	100,00
Налоговые и неналоговые доходы	21 616,7	47,21	21 875,3	46,20
Безвозмездные поступления	24 168,2	52,79	25 471,0	53,80
2019 г.				
Общий доход	37 197,0	100,00	36 792,5	100,00
Налоговые и неналоговые доходы	21 322,6	57,32	21 553,3	58,58
Безвозмездные поступления	15 874,5	42,68	15 239,2	41,42
2018 г.				
Общий доход	31 328,2	100,00	30 821,6	100,00
Налоговые и неналоговые доходы	19 746,0	63,03	19 758,4	64,11
Безвозмездные поступления	11 582,2	36,97	11 063,2	35,89

Из таблицы видно, что исполненный объём доходов консолидированного бюджета в 2020 г. составил 47346,3 млн руб., что выше от утверждённого бюджетного назначения. Сумма безвозмездных поступлений составила 25471,0 млн руб., что выше утверждённого планового объёма, налоговые и неналоговые доходы 21875,3 млн руб., что выше от утверждённых бюджетных назначений. В консолидированный бюджет Республики Марий Эл за 2020 г. налоговые и неналоговые доходы поступили на сумму, равную 321,99 млн руб., больше по сравнению с периодом прошлого года. Такую динамику можно заметить по всем видам налогов. Наблюдается тенденция, что в 2018 г. безвозмездные поступления составляли 35,89% удельного веса в структуре общих доходов, в 2020 г. безвозмездные

поступления составляют уже 53,8%. Отсюда, можно сделать вывод, что Республика Марий Эл является дотационным регионом.

Основными источниками налоговых и неналоговых поступлений консолидированного бюджета Республики Марий Эл являются:

- налог на прибыль организации – 2726,4 млн руб.;
- налог на доход физических лиц – 9304,0 млн руб.;
- налог на товары (работы, услуги), реализуемые на территории Российской Федерации – 3886,7 млн руб.;
- на совокупный налог – 1801,4 млн руб.;
- налог на имущество – 2610,3 млн руб.

На основе проанализированных данных можно сделать следующий вывод: в Республике Марий Эл налоговые и неналоговые доходы, а также безвозмездные поступления – это главные источники формирования консолидированного бюджета, благодаря которым строятся бюджеты практически всех субъектов на территории РФ. Результаты аналитических исследований показывают, что необходимо повысить эффективность работы по налоговым и неналоговым доходам консолидированного бюджета Республики Марий Эл, т. к. на данный момент времени он не занимает большого удельного веса в структуре общих доходов. Регион существует благодаря безвозмездным поступлениям, а необходимо стремиться к самостоятельному существованию.

ПРОБЛЕМЫ КАДРОВОГО ОБЕСПЕЧЕНИЯ В СФЕРЕ ОБРАЗОВАНИЯ РОССИЙСКОЙ ФЕДЕРАЦИИ

Юрченко А.Ю. – магистрант, ОУ ВО «Южно-Уральский технологический университет»

Научный руководитель: Пасешник Н.П. – к.э.н., ОУ ВО «Южно-Уральский технологический университет»

Аннотация

В статье рассматриваются основные проблемы кадрового обеспечения в сфере образования. Перечислены причины несовершенства кадрового обеспечения: нехватка квалифицированных кадров, тенденция старения кадрового состава образовательных учреждений всех типов, недостаточное количество молодых кадров, педагогическая деятельность является не престижной. Также в статье предложены меры для повышения эффективности кадрового обеспечения системы образования.

Российское общество заинтересовано в развитии образования, служащего основой экономического развития и социального благополучия государства. Система образования играет большую роль в технологическом, экономическом и социальном развитии государства. Образование и экономика неразрывны и зависимы между своим уровнем развития.

Кадровая политика по своему назначению, содержанию и роли в системе государственного и муниципального управления представляет собой важную составляющую социально-политического явления в жизни и деятельности государства. Актуальность темы исследования обусловлена необходимостью дальнейшего развития сферы образования, важным аспектом которого выступает кадровая политика в данной сфере.

Кадровая политика – это совокупность принципов, общих ориентиров, которые лежат в основе конкретных программ и технологий управления. Кадровая политика формирует принципиальные установки в работе с персоналом на длительную перспективу, которая реализуется в философии организации, внутреннем трудовом распорядке, а также в коллективном договоре¹.

В сфере образования кадровое планирование представляет собой общий курс и последовательную деятельность государства, муниципальных образований, а также образовательных учреждений по формированию

¹ Спивак В.А. Организационное поведение и управление персоналом. СПб: Питер. 2000. С 56.

требований к персоналу, по их подбору, подготовке и рациональному использованию с учётом состояния и перспектив развития системы образования, прогнозов о количественных и качественных потребностях в педагогических кадрах.

Целью кадрового планирования в сфере образования является формирование кадрового потенциала, при котором в профессиональном, квалификационном и деловом отношении позволял бы обеспечить функционирование образовательной системы учреждений².

Проблема формирования кадрового обеспечения в сфере образования РФ была и будет актуальной. В настоящее время основными проблемами, связанными с кадровым обеспечением, являются:

- нехватка квалифицированных кадров;
- сохраняется тенденция старения кадрового состава образовательных учреждений всех типов;
- недостаточное количество молодых кадров;
- профессия педагога является не престижной.

В настоящее время происходит модернизация системы образования, которая определяет интеллектуальный потенциал государства. В свою очередь модернизация системы образования требует от каждой образовательной организации искать новые пути и механизмы повышения эффективности своей деятельности и улучшения качества системы образования.

Концепция модернизации сферы образования в Российской Федерации на период до 2025 г. развивает основные принципы образовательной политики, которые определены в Федеральном законе Российской Федерации N 273-ФЗ «Об образовании в Российской Федерации»³, Национальной доктрине образования Российской Федерации⁴. Повышение профессионального уровня педагогов в сфере образования Российской

² Мальцева Т.И. Система управления персоналом учреждения / Пермь: Меркурий, 2012. С 44

³ Федеральный закон Российской Федерации N 273-ФЗ от 29 декабря 2012 года «Об образовании в Российской Федерации». [Электронный ресурс]. URL: cloud.consultant.ru/cloud/cgi/online.cgi?req=doc&ts=13995569903807395524493742&cacheid=C3A3B9C564C03BE43D26A54D842A1BF9&mode=splus&base=LAW&n=380476&rnd=C1F2429728B02DFF1C991718C591B2C5#2aq5wxk3h3z (дата обращения: 01.04.2021 г.)

⁴ Постановление Правительства Российской Федерации от 04.06.2000 N 751 «О Национальной доктрине образования в Российской Федерации». [Электронный ресурс]. URL: cloud.consultant.ru/cloud/cgi/online.cgi?req=doc&ts=13995569903807395524493742&cacheid=E30897FAAEA01F33881C9848CE70BB0B&mode=splus&base=LAW&n=97368&rnd=C1F2429728B02DFF1C991718C591B2C5#120i95pbkd1 (дата обращения: 01.04.2021 г.)

Федерации является необходимым и первостепенным условием модернизации системы образования.

Для того чтобы решить проблемы кадрового обеспечения в сфере образования необходимо изучить причины, которые влияют на изменение численности. Увеличение количество кадров происходит за счет устройства молодых специалистов, а также педагогов, которые имели опыт работы в других сферах деятельности. Уменьшение численности кадров происходит за счет:

- высвобождения педагогов со стажем по собственному желанию, по возрасту;
- высвобождение педагогов в результате неудовлетворительного прохождения аттестации.

Для решения проблемы кадрового обеспечения в сфере образования необходимо предусмотреть меры по преодолению негативных тенденций. Данные меры должны включать в себя следующие основные направления:

- совершенствование системы оплаты труда в части мотивации руководителей образовательных учреждений к увеличению трудового коллектива молодыми специалистами;
- создание механизмов стимулирования молодых педагогов;
- создание условий для более объективной оценки обществом статуса профессии учителя (повышение престижа профессии- учитель);
- повышение профессионализма педагогических кадров (создание эффективной системы подготовки педагогов, повышение квалификации и аттестации педагогов).

Таким образом, для решения проблем кадрового обеспечения в сфере образования, комплексные действия образовательных учреждений являются не эффективными. Разнообразие проблем кадрового обеспечения в сфере образования невозможно решить в отрыве от государственной и региональной политики.

НАСЕЛЕНИЕ КАК ФАКТОР МАКРОЭКОНОМИЧЕСКОЙ ПОЛИТИКИ: ЗАВИСИМОСТЬ ЭКОНОМИКИ ОТ ЗДОРОВЬЯ НАСЕЛЕНИЯ

Ярмола Д.А. – магистрант, Московский государственный университет имени М.В. Ломоносова

Научный руководитель: Кошкидько В.Г. – д.и.н., профессор, Московский государственный университет имени М.В. Ломоносова

Аннотация

В статье рассматривается здоровье населения как фактор экономического благосостояния. В подкрепление приводится концепция, предложенная Всемирной организацией здравоохранения, основанная на трех видах издержек, вызванными ухудшением здоровья населения. Приведен ряд исследований, в том числе исследование влияния снижения уровня смертности на экономический рост. Отдельное внимание уделено факторам, которые могут либо повышать, либо понижать расходы на медицинское обслуживание, влиять на состояние здоровья.

На данный момент одним из важнейших понятий в системе социально-экономического развития страны становится демографический потенциал, а также вопросы, касающиеся его формирования и дальнейшего развития.

Развитие страны зависит от таких характеристик, как количество и качество ее населения. Иначе говоря, одним из факторов развития является человеческий потенциал, представляющий собой совокупность характеристик человека, не только данных от рождения, но и формирующихся в процессах социализации. Данные характеристики определяют, как качества человека, так и его способности. Именно поэтому на современном этапе существует тенденция осознания необходимости развития человеческих ресурсов и совершенствования демографической политики.

Также незначительная численность населения или его качество (что включает в себя ряд качественных характеристик совокупности людей культуру, образование и здоровье населения) служат значительным тормозом развития территорий как региона, так и страны в целом¹.

¹ Симагин Ю.А. Роль демографического потенциала в экономическом развитии регионов России – Экономика. Налоги. Право. 2013. №6. С. 43-45.

Численность и качество трудовых ресурсов зависят от структуры демографического потенциала территории. Стоит отметить, что труд определяет развитие экономики в стране (регионе)².

Важнейшими факторами, влияющими на демографический потенциал страны, являются процессы смертности и рождаемости, а точнее их характер и соотношение. Также данные процессы называются естественным движением населения. Естественным приростом населения в стране (регионе) является превышение рождаемости над смертностью. В обратном же явлении наблюдается естественная убыль населения.

Воспроизводство населения представляет собой процесс постоянного возобновления поколений людей³.

На сегодняшний день исследователями выделяются три типа воспроизводства населения. Самым ранним из них является архетип, который характеризуется зависимостью от условий окружающей среды. Данный тип не имеет влияния со стороны общества и характеризуется медленно растущей численностью населения. На сегодняшний день архетип воспроизводства населения встречается крайне редко, он существовал при обществе, находившемся на стадии присваивающей экономики.

С переходом к оседлому типу жизни и формированию постоянных поселений архетип изменился на традиционный. Для него характерна высокая рождаемость, но при этом и смертность тоже. На данном этапе развития в обществе существовала тенденция низкой средней продолжительности жизни, в свою очередь являющаяся следствием низкой развитости медицины и тяжелого труда. На сегодняшний день данный тип воспроизводства продолжает существовать в слаборазвитых странах, к которым можно отнести Нигерию, Индию, Эфиопию и др.

С развитием капитализма появляется современный тип воспроизводства населения. На данном этапе увеличивается средняя продолжительности жизни, что в свою очередь постепенно сказывается на типе рождаемости. Происходящие социальные изменения в обществе изменяют репродуктивное поведение, ведущее к постепенному снижению рождаемости⁴.

² Ефимова Е.Г. Е 91 Экономика: Учебное пособие. М.: МГИУ, 2005. С. 24.

³ Демография. Под ред. Д.И.Валентя. М.: Высшая школа, 1997. URL: e-lib.gasu.ru/eposobia/minaev/R_1_3.html (дата обращения: 28.03.2021 г.).

⁴ Там же.

При определении здоровья обычно используется противопоставление качественно разных состояний, таких как, нормальное физиологическое (здоровье) и патологическое (болезнь). Если рассматривать данное понятие системно, то можно выделить уровни, где оно используется: «здоровье индивида», «здоровье населения». Здоровье населения определяют как социально-экономическую категорию, которая характеризует здоровье общества на конкретной территории в целом⁵.

Смертность в демографии определяют, как отношение числа умерших к размеру населения на определенной территории. Обычно, для расчета показателя смертности используется отношение количества смертей к единице времени (день, месяц, год).

На уровень смертности населения влияет множество факторов, которые условно можно разделить на группы: социально-экономические, поведенческие, факторы, связанные с оказанием медицинской помощи, состояние окружающей среды.

К социально-экономическим факторам относятся такие, как уровень дохода населения, социально-экономическое развитие государства, состояние здоровья населения. О наличии взаимосвязи между уровнем смертности населения и социально-экономическим развитием страны неоднократно говорилось в Докладах Всемирной организации здравоохранения.

К факторам, связанным с оказанием медицинской помощи можно отнести уровень оказываемой помощи, оснащенность оборудованием, количество квалифицированных специалистов и другие.

Согласно исследованию, проведенным Институтом измерений и оценки здоровья (ИНМЕ), факторы окружающей среды приводят к 14,9% смертей от общего числа умерших. При этом наиболее влияют наличие чистой питьевой воды, загрязнение воздуха и профессии, связанные с вредными веществами (мышьяк, свинец, асбест и др.)⁶.

На сегодняшний день среди ученых, а также политических деятелей несомненным остается мнение, что чем выше доходы граждан, тем лучше их здоровье в целом. В силу неполноценного питания, низкого доступа к знаниям

⁵ Рыбаковский Л.Л. Демография. Учебник для высших учебных заведений. 2011. URL: <http://rybakovsky.ru/uchebnik2a28.html> (дата обращения: 28.03.2021 г.).

⁶ ИНМЕ, Mortality. // Institute for Health Metrics and Evaluation. 2019. URL: vizhub.healthdata.org/gbd-compare/heatmap (date of access: 29.03.2021 г.).

и ограничению возможности получения квалифицированной медицинской помощи, бедность приводит к ухудшению здоровья, что в свою очередь может привести и к повышению уровня смертности⁷. Однако дискуссионным остается вопрос, существует ли обратная взаимосвязь между здоровьем граждан и повышением как их благосостояния, так и всего общества в масштабах страны в целом.

Модель Всемирной организации здравоохранения (далее ВОЗ) «Экономический ущерб от плохого здоровья»⁸ основана на выявлении данной взаимосвязи, объединяя и систематизируя три различных концепции экономических издержек, таких, как расходы на медицинское обслуживание, микро- и макроэкономические издержки, социальные издержки (рис.1).

Наиболее всеобъемлющей в данной модели отмечается концепция социальных издержек, поддерживаемая множеством экономистов, суть которой заключается во взаимосвязи экономического благосостояния страны и стоимости, присваиваемой людьми собственному здоровью. Важно отметить, что данная величина не является количественно измеримой с точки зрения определения ее рыночной стоимости, как стоимости любого другого товара. Ученые для этого прибегают к более сложным способам, которые по сути являются лишь косвенными по отношению к стоимости здоровья, присваиваемой людьми.

Менее обширной в представленной модели является концепция микро- и макроэкономических издержек, однако, все же, ее можно выделить как центральную и наиболее обсуждаемую в научном сообществе. Именно здесь предполагается возможным ответить на главный вопрос, влияет ли здоровье населения на экономический рост страны, либо же конкретного региона.

⁷ Тапилина В.С. Социально-экономический статус и здоровье населения. Социология медицины 2004. С.126-136. URL: ecsocman.hse.ru/data/362/945/1216/017.TAPILINA.pdf (дата обращения: 29.03.2021 г.).

⁸ Экономический ущерб от плохого здоровья: ситуация в Европейском регионе. Всемирная организация здравоохранения, 2008. Marc Suhrcke, Regina Sauto Arce, Martin McKee и Lorenzo Rocco. URL: www.euro.who.int/__data/assets/pdf_file/0009/83484/E93695R.pdf?ua=1 (дата обращения: 30.03.2021 г.).



Рисунок 1. Три концепции экономических издержек.

Источник: составлено автором на основе⁹

Расходы на медицинское обслуживание в странах логически сужают поле рассмотрения проблемы. Казалось бы, чем выше расходы в данной области, тем лучше здоровье населения, а, следовательно, должен наблюдаться экономический рост в перспективе. Интересным является один доклад в Чехии, который посвящен положительному влиянию курения в обществе на государственный бюджет. Суть данного тезиса заключается в том, что курящие люди в принципе не доживают до того возраста, когда государство должно их обеспечивать. Безусловно, доклад подвергся многочисленной критике и данную позицию оспорили с различных сторон.

Для оценки экономического развития страны наиболее часто применяется такой инструмент, как измерение ВВП (Валовый внутренний продукт), который представляет собой совокупную стоимость товаров и услуг, произведенных во всех отраслях страны за год¹⁰. Однако улучшение здоровья населения и снижение уровня смертности не выражается в рыночной стоимости, как было сказано выше. Из этого следует, что производство товаров и услуг не является главной целью стимулирования экономического роста, а лишь средством его достижения. Главная же цель здесь – обеспечение высокого уровня жизни населения, улучшение здоровья и сокращение уровня смертности.

⁹ Экономический ущерб... URL: www.euro.who.int/__data/assets/pdf_file/0009/83484/E93695R.pdf?ua=1 (дата обращения: 30.03.2021 г.).

¹⁰ Евсюкова А.Ю., Афиногенова И.Н. Валовый внутренний продукт — основной показатель развития экономики // Территория науки. 2015. №3. URL: cyberleninka.ru/article/n/valovyy-vnutrenniy-produkt-osnovnoy-pokazatel-razvitiya-ekonomiki (дата обращения: 30.03.2021 г.).

Стоимость, присваиваемая человеком своему здоровью, является достаточно высокой, однако при этом она имеет конечное значение, так как люди не готовы пожертвовать всем, что имеют ради укрепления здоровья. Разумнее говорить не о «стоимости жизни» человека, а о «стоимости снижения риска смерти», т. к. человек оценивает здоровье с точки зрения обеспечения безопасности. Люди, работающие в условиях повышенного риска для жизни готовы идти на это, ради повышения их дохода.

Экономисты используют размер премиальных за риск для оценки стоимости здоровья. Помимо этого, используется такой индикатор, как сумма средств, затраченная людьми на обеспечение их безопасности. Например, к обеспечению безопасности относятся индикаторы дыма, защитные маски и др.

Методология, используемая в модели ВОЗ «Экономический ущерб от плохого здоровья» для определения стоимости прироста средней продолжительности жизни, основывается на подходах, разработанных в 1973 году (Usher и Nordhaus).

Первый из них использует концепцию «полного дохода», в которой учитывается стоимость прироста средней продолжительности жизни и величину прироста ВВП. Благодаря данному исследованию была выявлена взаимосвязь между снижением смертности и приростом полного дохода. Так, около 30 процентов прироста было обусловлено вышеупомянутым фактором¹¹.

Второй же подход основывается на равенстве стоимости прироста средней продолжительности жизни к стоимости прироста объема товаров и услуг, не связанных со сферой здоровья. Методология, предложенная в модели ВОЗ использует и среднюю продолжительность жизни и ВВП на душу населения. Различия в стоимости жизни за исследуемый период (1990-2020) и необходимую компенсацию делят на число дополнительных лет жизни (1990-2020), чтобы получить размер компенсации на один год, затем выражают в процентах от ВВП на душу населения за исследуемый год.

На сегодняшний день данная методология является довольно упрощенная по сравнению с современными исследованиями, поскольку не учитывает множество факторов, влияющих на прирост благосостояния. Однако подобная методика не сильно искажает результаты и позволяет

¹¹ Usher D. An imputation to the measure of economic growth for changes in life expectancy, 1973:193–226. URL: core.ac.uk/download/pdf/6899505.pdf (date of access: 29.03.2021).

определить примерную стоимость прироста средней продолжительности жизни в процентах ВВП на душу населения. Так, при применении методологии в странах ЕС, данный показатель составил 28–38%, что значительно превышает национальные расходы на здравоохранение.

Экономические последствия как на макро-, так и на микроуровне имеют всеобъемлющий характер, затрагивающий каждого человека в отдельности, каждый регион и всю страну в целом. Данный вид издержек является первостепенным для выбора политического курса, в то время как вышеупомянутые социальные издержки практически не влияют на него. Модель ВОЗ акцентирует внимание на влияние здоровья населения на экономические показатели. Чем выше совокупная производительность факторов производства, совокупный уровень физического капитала, а также количество и качество рабочей силы, тем больше объем производства. Следовательно, здоровье населения и уровень смертности в стране напрямую влияет на рост ВВП.

В 2000 г. было проведено исследование влияние снижения уровня смертности (среди взрослого населения) на экономический рост в Литве, Румынии, Казахстане, Грузии и Российской Федерации. При выявлении закономерности происходил учет важнейших факторов экономического роста, такие как открытость экономики, доход на душу населения, а также уровень рождаемости¹². Далее авторы исследования рассчитали методом наименьших квадратов три сценария смертности (среди взрослого населения) с 2000 до 2025 г. Первый из них предполагает отсутствие изменения уровня смертности. Второй основан на постепенном снижении уровня смертности на 2 процента в год. Третий еще более позитивен и предполагает снижение уровня смертности на 3 процента в год. После расчёта каждого из сценариев, авторы вычислили для каждого из них суммарную дисконтированную выгоду. Результаты расчёта представлены в таблице 1.

¹² Suhrcke M., Rocco L., McKee M. Health: a vital investment for economic development in eastern Europe and central Asia. Copenhagen, WHO Regional Office for Europe, 2007. URL: www.euro.who.int/observatory/Publications/20070618_1 (date of access: 30.03.2021).

Таблица 1

Дисконтированная выгода для пяти стран в процентах от ВВП на душу населения за 2000 г.

Страна	Снижение смертности на 2 процента в год		Снижение смертности на 3 процента в год		ВВП на душу населения (долл. США)
	Метод наименьших квадратов	Модель фиксированных эффектов	Метод наименьших квадратов	Модель фиксированных эффектов	
Грузия	40	126	62	194	4904
Казахстан	26	58	40	88	7394
Литва	30	77	46	118	7242
РФ	26	62	29	95	8013
Румыния	40	129	61	198	4287

Источник: составлено автором на основе¹³

Исходя из полученных данных можно заметить, что суммарная дисконтированная выгода (проценты от ВВП) является довольно существенной, даже при расчете методом наименьших квадратов, что доказывает влияние уровня смертности среди взрослого населения на экономический рост страны.

Помимо этого, в модели ВОЗ отмечается исследование, проведенное в 26 богатых странах с 1960 по 2000 гг. В данном исследовании была установлена зависимости между экономическим ростом и смертностью. Однако, не совокупная смертность от всех причин в целом, а лишь только от сердечно-сосудистых заболеваний. Результаты исследования свидетельствуют о том, что при снижении данного вида смертности среди населения на 10 процентов следует прирост дохода на душу населения величиной в 1%. Незначительный прирост дает при этом огромный, суммарный эффект.

4. Расходы на медицинское обслуживание

На макроэкономическом уровне наблюдается непрерывный рост расходов на здравоохранение. Основная цель при этом обеспечение социальных гарантий, а также решение ряда демографических проблем, включая высокий уровень смертности. Так, возникает вопрос, каким образом можно сократить расходы по данному направлению, чтобы не ухудшить положение по указанным явлениям и проблемам. Существует позиция ряда исследователей по данному вопросу, суть которой заключается в укреплении

¹³ Там же.

здоровья населения, что приведет как раз к снижению расходов на здравоохранение. Однако данная теория может работать в обратную сторону и спустя время будет наблюдаться рост расходов на медицинское обслуживание.

В рассматриваемой модели ВОЗ выделяется ряд факторов, которые могут ли повышать, либо понижать расходы на медицинское обслуживание и при этом влияют на состояние здоровья:

- 1) уменьшение количества нетрудоспособного населения, а также заболеваемости в той или иной возрастной группе (понижает);
- 2) увеличение средней продолжительности жизни в следствие улучшения здоровья населения (повышает);
- 3) уменьшение медицинских расходов перед наступлением смерти, так как чем больший возраст человека, тем менее затратно (понижает);
- 4) увеличение периода социального обслуживания при более долгой продолжительности жизни (повышает).

Однако, если рассмотреть влияние всех факторов в совокупности на систему расходование средств в области здравоохранения, то итоговый результат остается неясным. Для того, чтобы наиболее точно проанализировать влияние каждого фактора необходимо в отдельности рассматривать каждую страну, либо же регион с учетом демографической, социальной, финансовой специфики. Стоит отметить, что даже если экономические результаты политики по укреплению здоровья населения и снижения уровня смертности могут быть негативными в краткосрочной перспективе, все же необходимо акцентировать внимание на социальной составляющей, так как в конечном итоге, предназначение государства заключается в обеспечении потребностей общества.

Таким образом, развитие страны зависит от таких характеристик, как количество и качество ее населения. Важнейшими факторами, влияющими на демографический потенциал страны, являются процессы смертности и рождаемости, а точнее их характер и соотношение. Также данные процессы называются естественным движением населения. Уровень смертности населения является прямым следствием состояния здоровья, что в совокупности влияет на экономический рост, либо же потери как на микро-, так и на макроуровнях.

Данный факт доказывает модель ВОЗ «Экономический ущерб от плохого здоровья», рассматривая три вида издержек, вызванными ухудшением здоровья населения: социальные издержки, микро- и макроэкономические издержки, а также расходы на медицинское обслуживание. При этом наиболее глобальной является концепция социальных издержек, на которую в свою очередь должно быть обращено внимание мирового сообщества. Однако поскольку количественные измерения носят в данной концепции лишь приблизительный характер, она пользуется должным вниманием. Напротив, же, концепция микро- и макроэкономических издержек позволяет производить точные расчеты, что положительно сказывается на прогнозировании. Помимо этого, именно на эту концепцию опирается власть при выборе политического курса. Расходы на медицинское обслуживание носят слишком узкий характер, но вовсе не могут оставаться без внимания в вопросе влияния здоровья и смертности на экономический рост.

АКТУАЛЬНЫЕ ПРОБЛЕМЫ ЛИНГВИСТИКИ И ГУМАНИТАРНЫХ ИССЛЕДОВАНИЙ

ТЕОРЕТИЧЕСКИЕ АСПЕКТЫ ПРИМЕНЕНИЯ ИНФОРМАЦИОННО-КОММУНИКАТИВНЫХ ТЕХНОЛОГИЙ В ПЕРСОНАЛИЗИРОВАННОМ ОБУЧЕНИИ (НА ПРИМЕРЕ СОЦИАЛЬНОЙ СЕТИ INSTAGRAM)

Варданян П.Л. – студент, ФГБОУ ВО «Челябинский государственный университет»

Денисова И.В. – к.ф.н., доцент, ФГБОУ ВО «Челябинский государственный университет»; ОУ ВО «Южно-Уральский технологический университет»

Аннотация

В статье рассматриваются теоретические аспекты использования информационно-коммуникативных технологий в персонализированном обучении и раскрываются их принципы и особенности на примере применения в учебном процессе социальной сети Instagram, представленной в качестве образовательной среды. Уточняются фундаментальные для исследования понятия «педагогическая технология», «информационно-коммуникативные технологии», «персонализированное обучение».

Современные тенденции в образовании и требования федерального государственного образовательного стандарта подразумевают обращение к информационно-коммуникативным технологиям как неотъемлемую часть образовательного процесса. Сегодняшний этап развития как педагогики, так и информационных технологий сталкивает обучающихся и обучающихся с массивными объёмами знаний и информации, полноценное усвоение которых нередко оказывается ограниченным и напрямую зависит от физических и умственных способностей индивида. Вследствие этого возникает противоречие между необходимостью в изучении и усвоении больших объёмов информации и снижающейся эффективностью учебного процесса. Возможное решение этой проблемы педагоги всё чаще находят в использовании информационно-коммуникативных технологий в рамках контактной и самостоятельной работы обучающихся, однако, чтобы разрешить противоречие, важно не только избрать технологии, дающие обучающемуся возможность работать с большими объёмами знаний и

эффективно усваивать их, но и учесть ряд аспектов, которые бы позволили усовершенствовать применение средств ИКТ, сделав его более персонализированным и отвечающим способностям и потребностям обучающегося. Цель данного исследования – описание теоретических аспектов применения информационно-коммуникативных технологий и их особенностей в персонализированном обучении. Мы исследуем данные аспекты и отразим их на примере социальной сети Instagram, рассматриваемой нами в качестве образовательной среды. В исследовании использованы такие методы, как анализ научно- и учебно-методической, а также психолого-педагогической литературы.

Для понимания сущности информационно-коммуникативных технологий прежде всего необходимо уточнить понятие «технология». Опираясь на результаты научных трудов исследователей В.В. Серикова и Г.К. Селевко, мы определяем технологию в педагогической науке как систему разработки, определения и применения процесса преподавания и усвоения знаний с учетом человеческих и технических ресурсов и взаимодействия между ними, задача которой заключается в оптимизации форм образования¹. Учёный М.В. Кларин, описывая педагогическое явление «технология», отмечает, что его характеризуют диагностичность, воспроизводимость, процессуальность¹. По мнению академика В.П. Беспалько, педагогическая технология также ориентирована на личность и её формирование¹. Можно заключить, что, во-первых, педагогическая технология направлена на оптимизацию учебно-воспитательной работы и достижение максимальных образовательных результатов и носит процессуальный, воспроизводимый и программируемый характер, и, во-вторых, тенденция к технологизации учебного процесса объективна для сегодняшнего этапа развития педагогики.

Описывая такое фундаментальное в нашем исследовании явление, как информационно-коммуникативные технологии (ИКТ), важно отметить, что их внедрение в процесс образования обусловлено рядом факторов: в первую очередь, XXI век, иначе именуемый веком информации, задал мировой тренд на технологизацию и цифровизацию в образовании, что, в свою очередь, привело к закреплению средств ИКТ как обязательной части учебного процесса в Федеральном государственном образовательном стандарте; и,

¹ Педагогическая технология / StudMe.org [Электронный ресурс]. URL: studme.org/258217/pedagogika/pedagogicheskaya_tehnologiya_schurkova_klarin (дата обращения: 12.03.2021 г.)

наконец, глобальная информатизация и растущий во всем мире спрос на высшее образование делают невозможным представить современный образовательный процесс без использования в нем информационно-коммуникативных технологий.

Под информационно-коммуникативными технологиями в широком смысле понимается комплекс способов, методов и приемов сбора, обработки, хранения, представления и передачи знаний и информации². Информационно-коммуникативные технологии в педагогической науке – это процесс подготовки и передачи информации обучаемому или обучающему с помощью информационных устройств (таких, как компьютер, ноутбук, планшет, смартфон и прочие гаджеты).

Профессор Герценовского университета А.В. Флегонтов убежден в значимости информационно-коммуникативных технологий, выражая мысль о том, что педагогический процесс и все учебные дисциплины непременно должны быть пронизаны средствами ИКТ, поскольку это в том числе способствует поддержанию прочной связи и взаимопониманию между разными поколениями, представленными обучающими и обучающимися³. Следовательно, информационно-коммуникативные технологии можно рассматривать не только как педагогический инструментарий, но и как способ установления и поддержания контакта между субъектами образовательной системы.

Существует ряд задач, предъявляемый к средствам ИКТ, внедряемым в педагогический процесс:

- информационно-коммуникативные технологии призваны повысить качество образования;
- направлены на стимуляцию интеллектуальной и творческой активности обучающихся;
- должны способствовать актуализации образования, в том числе высшего, и удовлетворять требованиям современного общества;
- ориентированы на поддержание непрерывности образования;

² Применение информационно-коммуникационных технологий обучения студентов СПО / Informio.ru [Электронный ресурс]. URL: www.informio.ru/publications/id2461/Primenenie-informacionno-kommunikacionnyh-tehnologii-obuchenija-studentov-SPO (дата обращения: 20.03.2021 г.)

³ ИКТ в образовании: педагогика, образовательные ресурсы и обеспечение качества / Киберленка [Электронный ресурс]. URL: cyberleninka.ru/article/n/ikt-v-obrazovanii-pedagogika-obrazovatelnye-resursy-i-obespechenie-kachestva (дата обращения: 20.03.2021 г.)

- должны адаптироваться под индивидуальные интеллектуальные и физические особенности обучающихся и предоставлять им равные возможности;
- должны реализовывать интеграцию различных видов учебной деятельности;
- должны осуществлять разработку актуальных методик смешанного, персонализированного и дистанционного обучения на основе ИКТ⁴.

Перечисленные критерии отражают важные особенности, которыми обладают информационно-коммуникативные технологии: многозадачность, возможность интегрировать разные виды активности и тем самым развивать универсальные навыки обучающихся, способность адаптироваться под конкретного обучающегося с учетом его потребностей, интересов и особенностей. Кроме того, средства ИКТ могут применяться в различных формах обучения.

К основным аспектам использования информационно-коммуникативных технологий в обучении относят преимущества, обуславливающие обращение к ним обучающего для решения задач педагогического плана. Данные аспекты представлены мотивационным, учебно-методическим, содержательным, организационным и контрольно-оценочным аспектами.

Согласно мотивационному аспекту, внедрение средств ИКТ в образовательный процесс способствует формированию и поддержанию положительной мотивации у обучающихся – один из основных критериев, необходимых для успешного достижения учебной цели⁷. Широкий спектр форм и методов организации учебных занятий с применением средств ИКТ и их функционал открывают возможности для раскрытия и выражения творческого и интеллектуального потенциала обучающихся.

Учебно-методический аспект основывается на использовании ИКТ для сопровождения образовательного процесса. Обучающий может на любом этапе занятия обратиться к информационно-коммуникативным технологиям, например, для подготовки соответствующего материала, его демонстрации

⁴ Использование информационно-коммуникационных технологий в образовательном процессе / Moluch.ru [Электронный ресурс]. URL: moluch.ru/conf/ped/archive/146/7072/ (дата обращения: 20.03.2021 г.)

или же оценки усвоенных в ходе занятия знаний. Такие возможности ИКТ существенно упрощают задачи обучающего, улучшают его тайм-менеджмент.

Содержательный аспект отвечает за построение с помощью ИКТ содержания учебного занятия. Применение информационно-коммуникативных технологий – оптимальное и эффективное решение в том случае, если обучающий находит имеющийся физический материал (учебные пособия и предложенные в них упражнения) недостаточным для достижения главной цели занятия или курса, т. к. функционал ИКТ предлагает обучающему множество цифровых альтернатив и ресурсов для их создания: это могут быть тренажеры, презентации, опросники, онлайн-тесты и прочее. Вариативность и наглядность материала – важный критерий учебного занятия, в особенности для обучающегося-представителя поколения Z, в большей степени восприимчивого к визуальной составляющей предоставляемой информации.

В организационный аспект включена возможность внедрения средств ИКТ в разные формы обучения и варианты его организации: например, контактная или самостоятельная работа, групповая или индивидуальная. В данном аспекте выражается важное свойство информационно-коммуникативных технологий – универсальность, т. е. возможность их применения при любой форме обучения, что составляет преимущество ИКТ по сравнению с теми технологиями, которые могут быть применены только при определенных формах организации учебного процесса.

Последний аспект – контрольно-оценочный – позволяет проводить контроль усвоенных обучающимися знаний посредством информационно-коммуникативных технологий, при этом гибкость и многофункциональность средств ИКТ дает обучающему возможность осуществлять различные виды оценочного контроля: входной, промежуточный или же итоговый⁵. Также возможна реализация и формирующего оценивания, самоконтроля обучающихся, например, с помощью онлайн-тестов, игр, платформ Quizlet, Google Classroom, Google Формы и других.

Таким образом, информационно-коммуникативные технологии, с одной стороны, ориентированы на личность и позволяют обучающему учитывать и

⁵ Дидактические требования к современным ИКТ и их роль в системе образования / Киберленинка [Электронный ресурс]. URL: cyberleninka.ru/article/n/didakticheskie-trebovaniya-k-sovremennym-ikt-i-ih-rol-v-sisteme-obrazovaniya (дата обращения: 20.03.2021 г.)

способствовать формированию индивидуальности каждого обучающегося, и, с другой стороны, применение ИКТ предоставляет обучающимся самоорганизовывать деятельность. Исходя из этого, можно заключить, что внедрение информационно-коммуникативных технологий в значительной степени эффективно при таких методологических подходах к организации образовательного процесса, как личностно-ориентированный и субъектно-деятельностный подходы, и продуктивно при такой форме обучения, как персонализированное обучение.

Опираясь на результаты исследований Ю.А. Лях, Л.В. Старцевой и Т.С. Станко, мы понимаем персонализированное обучение как индивидуальную образовательную траекторию, разрабатываемую совместно обучающим и обучающимся с учетом целей, интересов и особенностей последнего. Ю.А. Лях отмечает следующие принципы, характерные для персонализированной формы обучения: мотивация, совместное созидание обучающего и обучающегося, самопознание и осознание обучающимся себя и своих идей⁶. Так, наблюдается пересечение педагогических явлений персонализированного обучения, личностно-ориентированного и субъектно-деятельностного подходов и основных аспектов применения информационно-коммуникативных технологий, главное сходство и первостепенные задачи которых подразумевают формирование положительной мотивации и поддержание интереса к изучаемым дисциплинам у обучающихся, индивидуальную направленность и ориентированность на личность, ее потребности и уникальные качества и умения, самоорганизацию и самоконтроль. Основываясь на проанализированных данных, можно заключить, что эффективное обучение, в котором учитывались бы индивидуальные устремления обучающихся и сохранялся бы их высокий уровень замотивированности и вовлеченности, может быть достигнуто, если применить информационно-коммуникативные технологии в персонализированном обучении, придерживаясь принципов личностно-ориентированного и субъектно-деятельностного подходов.

Пример применения теоретических аспектов внедрения средств информационно-коммуникативных технологий в персонализированном

⁶ Модель организации персонализированного обучения школьников / Киберленинка [Электронный ресурс]. URL: cyberleninka.ru/article/n/model-organizatsii-personalizirovannogo-obucheniya-shkolnikov (дата обращения: 20.03.2021 г.)

обучении может быть продемонстрирован на социальной сети Instagram, которая рассматривается нами в качестве образовательной среды – комплекса условий, предоставляющих возможность для раскрытия способностей и интересов обучающихся и обеспечивающих их активное участие в учебном процессе и их личностное развитие. Сегодня социальные сети являют собой не только развлекательные онлайн-платформы – в контексте Smart Education соцсеть Instagram может быть представлена как неординарная образовательная среда и методический инструментарий одновременно.

Отличительное свойство Instagram – преимущественный упор на визуальную составляющую, что отвечает запросам представителей поколения Z, большая часть которых – визуалы (согласно классификации стилей обучения VARK⁷). Кроме того, встроенные алгоритмы соцсети отслеживают наиболее часто просматриваемый и интересующий пользователя контент и впоследствии выводят для него похожий в персональных рекомендациях. Поэтому, во-первых, Instagram позволяет максимально персонализировать образовательный контент, во-вторых, в качестве образовательной среды предоставляет обучающимся информацию и знания в наиболее запоминающемся и эффективном для них виде, в-третьих, благодаря своей востребованности и популярности способствует поддержанию высокого уровня мотивации у обучающихся, таким образом отвечая мотивационному аспекту применения ИКТ и принципам личностно-ориентированного подхода и персонализированного обучения.

Преимущество соцсети Instagram, описываемое учебно-методическим аспектом применения ИКТ в учебном процессе, заключается в неограниченности ее использования каким-либо определенным этапом занятия; так, обучающий может обращаться к ней и на подготовительном этапе, осуществляя выборку материала занятия (фото- и видеоматериалы с сопровождающим текстом для чтения и письма, видеоблоги в Instagram TV для совместного или самостоятельного просмотра), и на самом занятии, демонстрируя отобранные материалы или проводя интерактивную лекцию в прямом эфире, и на этапе проверки выполненных заданий (опубликованных фото- и видеоматериалов, комментариев, текстов, монологических и диалогических высказываний в «Историях», проектов в Instagram TV). Здесь

⁷ Стили обучения / WebSoft [Электронный ресурс]. URL: eng.websoft.ru/db/wb/742C5CF9446BC1DCC3257362001793C6/doc.html (дата обращения: 21.03.2021 г.)

же отметим и организационный аспект: Instagram как образовательная среда и представляемые обучающим в нем задания и упражнения могут использоваться как при контактной, так и при самостоятельной работе, причем она может быть как групповой, так и индивидуальной. Создаваемые обучающим в Instagram задания и демонстрационные материалы могут не только хорошо дополнять традиционные учебные пособия по иностранному языку, но и заменять их в случае, если обучающий и обучающийся желают разработать индивидуальную образовательную программу, содержательный аспект которой бы базировался исключительно на контенте Instagram.

Таким образом, были изучены и проанализированы теоретические аспекты применения информационно-коммуникативных технологий в персонализированном обучении на примере социальной сети Instagram как образовательной среды. Исследование показало, что применение информационно-коммуникативных технологий в совокупности с принципами персонализированного обучения и личностно-ориентированного и субъектно-деятельностного подходов способно удовлетворить образовательные запросы обучающихся и усовершенствовать работу обучающего, положительно влиять на мотивацию обучающихся, формировать как профессиональные, так и универсальные компетенции, раскрывать интеллектуальный и творческий потенциал обучающихся и развивать их критическое мышление, навыки самостоятельной работы. На примере социальной сети Instagram был описан ее потенциал при внедрении в образовательный процесс, а также были приведены основные аспекты ИКТ в Instagram как образовательной среде, подтверждающие эффективность внедрения информационно-коммуникативных технологий в персонализированное обучение.

ТЕОРЕТИЧЕСКИЙ АСПЕКТ ПОНЯТИЯ «КРЕАТИВНОСТЬ МЛАДШИХ ШКОЛЬНИКОВ»

Гнатюк Д.Р. – студентка, Евпаторийский институт социальных наук (филиал) ФГАОУ ВО «Крымский федеральный университет им. В.И. Вернадского»

Научный руководитель: Безносюк Е.В. – к.п.н., старший преподаватель кафедры социальной педагогики и психологии, Евпаторийский институт социальных наук (филиал) ФГАОУ ВО «Крымский федеральный университет им. В.И. Вернадского»

Аннотация

В статье рассматривается понятие «креативность младших школьников». Значительное внимание уделяется особенностям развития креативности у детей младшего школьного возраста. Проанализирован исторический аспект понятия «креативность». Выявлена роль развития креативности в жизни младших школьников и роль педагога в развитии данной способности. На основании анализа данной темы устанавливается, что для педагога очень сложной задачей считается внедрение в свою работу различных видов и форм деятельности для развития креативности.

Одной из самых главных социально-педагогических проблем современности является недостаточное внимание к изучению креативности младших школьников, чтобы учебная деятельность ребенка приобрела надежную мотивационную основу, т. е. открыла то, что цель учебной активности заключается не только в реализации требований педагога, но и в овладении знаниями, умениями и навыками, что будут способствовать развитию креативности и других творческих способностей.

Поскольку ребенок активен и любознателен по своей природе, то младший школьный возраст представляет собой сензитивный период для развития креативной личности и ее активности. Как высший уровень всех видов креативности и творческой активности в младшем школьном возрасте приобретает проблема развития активности обучающихся начальной школы. Так как творческие способности наиболее эффективно формируются именно в начальной школе, то умение работать, мыслить нестандартно следует развивать с младшего школьного возраста.

Изучению особенностей понятия «креативность младших школьников» возраста посвящены работы как отечественных, так и зарубежных

исследователей: Дж. Гилфорд, Е. Торренс, Л.С. Выготский, Л.Я. Дорфман, И.Ф. Исаева, Е.А. Сорокоумова, А.И. Мищенко, Г.В. Ожиганова, И.П. Особова, В.А. Сластенин, Э. Фромм, Е.Н. Шиянов.

Объект исследования – креативность у младших школьников как психолого-педагогический феномен.

Методы исследования: анализ и синтез психолого-педагогической литературы, обобщение, классификация изучаемого явления.

Становление личности Е.А. Сорокоумова рассматривает как приобретение индивидом определенных качеств личности. Чтобы сформировать путь личности ребенка, он должен заключаться в постепенном развитии его творческих способностей¹.

По мнению И.С. Бухаровой у детей младшего школьного возраста появляется ясно выраженное стремление к тому, чтобы занять новое, более взрослое положение в жизни и выполнять новую, важную не только для них самих, но и для окружающих деятельность. Это реализуется в стремлении к социальному положению школьника и к учению как новой социально значимой деятельности, в которой школьник будет опираться на креативную сторону своего мышления. Креативность не считается единичной способностью, потому что она является комплексом особенностей интеллекта и качеств личности².

Т.А. Барышева креативность определяет как устойчивую особенность человека, обуславливающую способность проявлять социально значимую творческую активность как одну из ведущих потребностей личности в решении жизненно-активных проблем, как способность находить новые, нестандартные способы решения проблем. Обуславливает принимать материал из подсознания в сознание, то есть способность использовать способы решения, которые до этого еще не использовались и выявления определенных проблем; способность конструктивно и нестандартно мыслить и вести себя в определенных ситуациях, а также осознавать и развивать свой опыт³.

К.А. Торшина считает, что креативность – это одно из самых главных

¹ Сорокоумова Е. А. Гендерная психология. Я-концепция в становлении личности младшего школьника: учебное пособие для вузов. 2-е изд. Москва : Издательство Юрайт. 2020. С. 18

² Бухарова И. С. Диагностика и развитие творческих способностей детей младшего школьного возраста: учебное пособие для вузов. 2-е изд., перераб. и доп. Москва : Издательство Юрайт. 2021. С.39

³ Барышева Т. А. Психология творчества.: учебник для вузов. Москва.: Издательство Юрайт, 2021. С. 69

условий для полноценного развития личности ребенка. Для ребенка потребность в творчестве и креативности достаточно рано становится основной из духовных потребностей, потому что является способом самореализации. Таким образом, несомненное преимущество развития креативности у младших школьников в образовательном процессе обуславливает актуальность выбранной темы исследования⁴.

Креативность в психолого-педагогических исследованиях – это совокупность особенностей индивида: интеллектуальных и личностных. Для младшего школьника, они способствуют самостоятельному обнаружению и выдвижению проблем, генерированию оригинальных идей для их решения, а также к продуктивным действиям в новых и неисследованных ситуациях, неопределённости, неполноты исходных данных и без какого-либо алгоритма решения проблем в учебной, познавательной, творческой и др. сферах деятельности.

В «Большом психологическом словаре» Б. Г. Мещерякова и В. П. Зинченко креативность трактуется как «творческие возможности (способности) человека, которые могут проявляться в мышлении, чувствах, общении, отдельных видах деятельности, характеризовать личность в целом или ее отдельные стороны, продукты деятельности, процесс их создания»⁵.

М.Н. Бурмистрова и Л.Л. Васильева в «Социально-педагогическом словаре» определяют креативность как уровень творческой одаренности, способности к творчеству, составляющий относительно устойчивую характеристику личности⁶.

Э.П. Торренс рассматривает креативность как процесс решения проблем, начинающихся с появления чувствительности к проблемам (ощущения недостатка или несоответствия информации, которая была дана), обнаружения и определения (формулирования) проблем, выдвижения предположений (гипотез) о возможных способах, вариантах решения, их проверку, изменение или отклонение, интерпретацию и сообщение (публикацию) результатов⁷.

Концепция креативности как универсальной познавательной творческой

⁴ Торшина К.А. Современные исследования проблемы креативности в зарубежной психологии // Вопросы психологии. 2016. С.44

⁵ Мещеряков Б.Г. Большой психологический словарь. 2014. С. 24

⁶ Бурмистрова М.Н Социально-педагогический словарь. 2016. С. 108

⁷ Торренс Э.П. Теоретические основы психологической диагностики креативности. М. 1998. С. 58

способности приобрела популярность после выхода в свет работ Дж. Гилфорда.

Прежде всего, он изучал зависимость креативности от интеллектуальных способностей. Но также указывал на принципиальное различие между двумя типами мыслительных операций: конвергенцией и дивергенцией. Конвергентное мышление (схождение) используется в том случае, когда человеку, решающему задачу, необходимо на основе множества условий найти единственно верное решение. Дивергентное мышление определяется автором как «креативный тип мышления», ищущего в различных направлениях. Такой тип мышления допускает использование различных путей решения проблемы, что приводит к неожиданным выводам и результатам. Большинство тестов креативности ориентировано именно на выявление дивергентных способностей.

В своей работе, автор выделил четыре основных параметра, которые входят в структуру креативности:

- 1) оригинальность, т. е. способность особенно, необычно высказывать идеи и четко выражать стремление к интеллектуальной новизне;
- 2) семантическая гибкость – способность выявлять основные свойства объектов и предлагать новые способы их использования;
- 3) образная адаптивная гибкость, т. е. способность изменить восприятие объекта таким образом, чтобы можно было видеть его новые скрытые от наблюдения стороны.
- 4) семантическая спонтанная гибкость – способность продуцировать разнообразные идеи в нерегламентированной ситуации⁸.

Последователь Дж. Гилфорда Э.П. Торренс упоминал шесть параметров креативности:

- 1) способность находить и ставить проблемы;
- 2) способность генерировать большое количество нестандартных идей;
- 3) гибкость – способность продуцировать разнообразные идеи;
- 4) оригинальность – способность отвечать нестандартно;
- 5) способность усовершенствовать объекты, добавляя детали;
- б) способность решать проблемы, то есть способность анализировать,

⁸ Захарова О. Г. Определение понятия «креативность» в научной литературе // Аспекты и тенденции педагогической науки. СПб.: Свое издательство, 2017. С. 51-52

синтезировать, сравнивать⁹.

В психолого-педагогической литературе представлены различные подходы к трактовке понятия «креативность младших школьников». Сущность понятия, рассмотрено как наличие знаний и представлений об особенностях и условиях поиска новых путей и способов осуществления профессиональной, учебной и творческой деятельности, готовность к восприятию нового и потребность в создании нового. Каждый из этих подходов, определяет свою сторону креативности, что, в сущности, оказывается недостаточным для объяснения содержания, специфики и особенностей детской личности в целом.

Американской психолог Э. Боно предложил программу развития креативности обучающихся, исходя из следующих принципов:

- при возникновении любой проблемы важно выделять необходимые и достаточные условия ее решения;
- выработать установку на отбрасывание своего прошлого опыта;
- необходимо развивать умение видеть многофункциональность вещей;
- формировать умение соединять противоречивые идеи из различных областей знания и использование таких соединений для решения различных проблем;
- развитие способности к осознанию главной идеи в данной области знания и освобождение от ее влияния при решении конкретной проблемы¹⁰.

Следовательно, креативность в младшем школьном возрасте необходима для развития личности человека. Она способствует развитию особенных навыков, которая формируется в процессе внеурочной деятельности в начальной школе. Подводя итоги исследований в области креативности, Ф. Баррон и Д. Харрингтон, сделали следующие обобщения того, что известно о креативности.

1. Креативность – это способность адаптивно реагировать на необходимость в новых подходах и новых продуктах. Данная способность позволяет также осознавать новое в бытии, хотя сам процесс может носить как сознательный, так и бессознательный характер.

⁹ Торренс Э. П. Теоретические основы психологической диагностики креативности. М. 1998. 120 с. С.25

¹⁰ Боно Э. Гениально! Инструменты решения креативных задач. 2015. С. 77.

2. Создание нового творческого продукта во многом зависит от личности человека и его внутренней мотивации.

3. Общая способность к творчеству, т. е. креативность, характеризует личность в целом, проявляется в различных сферах активности, рассматривается как относительно независимый фактор одаренности.

4. Особыми свойствами процесса креативности, продукта и личности являются их оригинальность, состоятельность, адекватность задаче и еще одно свойство, которое может быть названо пригодностью – эстетической, экологической, оптимальной формой, правильной и оригинальной на данный момент¹¹.

Таким образом, креативность в младшем школьном возрасте – устойчивая черта личности, побуждающая к творческой деятельности в разных сферах деятельности, что приводит к формированию новых, нестандартных подходов, к разработке и поддержанию, уникальных продуктов; способствует конструктивному, нестандартному мышлению и поведению. Развиваясь в процессе деятельности и соединяясь с ведущими мотивами, креативность функционально закрепляется в структуре личности и проявляется в продуктивных преобразованиях и создании качественно нового. Креативность в обучении младших школьников позволяет реализовывать в полном объеме все функции процесса обучения, а также находить нестандартные подходы к решению поставленных задач. Развить креативность у младших школьников – задача достаточно сложная, поэтому педагогу как организатору учебной деятельности в школе стоит повышать уровень своей компетенции: совершенствовать своих навыки, умения и знания.

¹¹ Харингтон, Д. [Зарубежные исследования психологии творчества: Постгилфордский период // Психологическая наука и образование. 2007. Том. 12. № 3. 256 с.

СОЦИАЛЬНО-ПЕДАГОГИЧЕСКИЙ АСПЕКТ БЕЗОПАСНОГО ПОВЕДЕНИЯ ПОДРОСТКОВ В ИНТЕРНЕТЕ

Дзюбан Ю.Ю. – студентка, Евпаторийский институт социальных наук (филиал) ФГАОУ ВО «Крымский федеральный университет им. В.И. Вернадского»»

Научный руководитель: Фадеева М.В. – к.псих.н., доцент кафедры социальной педагогики и психологии, Евпаторийский институт социальных наук (филиал) ФГАОУ ВО «Крымский федеральный университет им. В.И. Вернадского»»

Аннотация

В статье обоснована актуальность изучения проблемы безопасного поведения подростков в сети Интернет; раскрываются аспекты Интернет-угроз в ракурсе негативного влияния на формирование личности подростков. Анализируется аспект кибербезопасности. Обоснован социально-педагогический аспект проблемы безопасного поведения подростков в сети Интернет.

Информационно-коммуникационные технологии являются одним из важнейших факторов, влияющих на формирование общества в XXI в. В большинстве государств среди национальных приоритетов – развитие информационного общества. Информационная сфера нашей страны находится в состоянии активного становления. Масштабное и динамичное проникновение информационно-коммуникационных технологий, в частности сети Интернет, во все отрасли жизнедеятельности человека значительно влияет на его социальное самочувствие и ориентации. Дети являются одной из наиболее уязвимых групп в этом процессе. Интернет – это важный фактор социализации современного ребенка, взаимодействие с которым неоднозначно влияет на его здоровье и социальное становление. С одной стороны, интернет дает ребенку огромные возможности для общения, чтения книг, посещения онлайн-музеев и просмотра кинофильмов, но вместе с тем содержит угрозы, которые могут иметь негативные последствия для благополучия самого ребенка и его близких.

В Федеральном законе № 436-ФЗ от 29.12.2010 «О защите детей от информации, причиняющей вред их здоровью и развитию» одним из приоритетов названо создание безопасного информационного пространства для детей, в частности через следующие пути: обеспечение защиты

персональных данных ребенка и другой конфиденциальной информации о нем, обеспечения безопасности детей в информационном пространстве; формирование политики предотвращения проявлений радикализма, расизма, ксенофобии и других форм экстремизма у детей в условиях стремительного развития информационных технологий; внедрение системы социально-педагогической работы с родителями по вопросам безопасности детей в информационном пространстве.

Разнообразные программы по безопасному поведению детей в сети Интернет активно внедряют государственные, общественные и бизнес-структуры, но деятельность в этом направлении имеет несистемный характер.

Анализ научной литературы свидетельствует о значительном внимании ученых и практиков к различным аспектам безопасного поведения детей в Интернете. В современной социальной педагогике содержательно рассмотрены теоретико-методологические и методические основы социально-педагогической деятельности (Т.В. Алексеенко, И.Д. Зверева, Л.В. Мардахаев, А.В. Мудрик, С. Я. Харченко, Е.И. Холостова и др.).

Объект исследования – небезопасное поведение подростков в сети Интернет.

Методы исследования: анализ и синтез психолого-педагогической и социально-педагогической литературы, обобщение, классификация.

Проблема безопасного поведения детей в Интернете является новой для научного пространства социальной педагогике. Поэтому для решения задач исследования сосредоточим внимание на теоретических аспектах этой проблемы, освещающие не только в психолого-педагогической литературе, но и в других областях науки.

Исследователи Дж. Палфрей, Д. Бойд, Д. Сакко в результатах своих исследований отмечают, что вопросы безопасности детей в Интернете сосредоточены вокруг трех типов сетевых угроз: сексуальные домогательства, онлайн притязания и кибербуллинг¹. Относительно последнего авторы отмечают, что молодежь невольно подвергается воздействию нежелательного содержания и вовремя безопасной деятельности. Также несовершеннолетние имеют возможность искать информацию, доступ к которой им запрещен родителями или законом. Вместе с тем «преднамеренное или

¹ Быков И. А. Сетевая политическая коммуникация в условиях трансформирующегося общества – дисс. докт. пол. наук: 10.01.10. Санкт-Петербург, 2016. 322 с.

непреднамеренное воздействие содержания информации может иметь негативные психологические или поведенческие эффекты на детей».

Изучая социальные детерминанты кибервиртуального пространства, Л.Н. Сунгурова указывает, что информация негативно влияет на психологическое благополучие ребенка и сегодня «складывается ситуация, когда ни органы власти, ни система образования, ни любые другие социальные институты не способны контролировать поток информации, что обрушивается на ребенка². Г.В. Михалева, ссылаясь на описанные ею британские исследования, выделяет эмоциональный, психологический и социальный вред, который может быть причинен ребенку вследствие контакта с опасными медиа ресурсами³.

Более подробно влияние информационных потоков на психологическое состояние личности проанализировал Г.В. Грачев⁴. Он говорит об отсутствии достаточно обоснованной и подробной общей классификации угроз информационно-психологической безопасности и выделяет основные источники внешних угроз (государство, общество, социальные группы, отдельные личности), общим для которых есть наличие информационной среды, неадекватно отражающей окружающий мир человека. Ко второй группе источников автор относит действия людей, которые преследуют собственные цели, нанося ущерб другим.

Отдельно считаем необходимым учесть в нашем анализе исследования Интернет-зависимости, феномен которой впервые описал в 1995 г. врач И. Голдберг⁵. Один из ведущих исследователей в этой области психолог К. Янг утверждает, что привыкание к использованию интернета напрямую может привести к социальной изоляции, депрессии, расстройствам в семье, разводам, неуспеваемости, финансовым долгам и потере рабочего места. М. Орзак выделила психологические и физические симптомы, характерные для Интернет-зависимости, среди которых увеличение количества времени,

² Сунгурова Л.Н. Индивидуально-личностные особенности студентов в информационно-психологическом пространстве. Москва: РУДН, 2014. 170 с.

³ Михалева Г.В. Онлайн-риски и проблемы защиты детей в современном британском медиаобразовании // Г. В. Михалева // Научный диалог. 2014. № 6 (30): Педагогика. Психология. С. 66–74

⁴ Грачев Г.В. Информационно-психологическая безопасность личности: состояние и возможности психологической защиты. М.: Изд-во РАГС, 1998. 125 с.

⁵ Лоскутова В.А. Интернет-зависимость – патология XXI века? // Вопросы ментальной медицины и экологии. 2000. Т. 6. №1. С. 11–13.

проведенного за компьютером, ощущение пустоты, депрессии, головные боли по типу мигрени, боли в спине, нерегулярное питание и др.⁶

Одной из первых работ по комплексному формированию безопасного поведения детей в интернете с позиций социальной педагогики является научное исследование Е.В. Вакуленко⁷. К социально-педагогическим условиям формирования безопасного поведения в Интернете автор относит реализацию комплексной программы формирования безопасного поведения в Интернете у подростков, обеспечение их активного участия в этом процессе, подготовку родителей путем просветительско-профилактической работы и организацию работы специалистов мультидисциплинарной команды. Наиболее эффективной в формировании безопасного поведения подростков в Интернете автор считает трениговую форму работы, которая предполагает изучение разнообразных ситуаций, интерактивные игры, мини-лекции, мозговые штурмы, упражнения на активизацию внимания участников.

Л. Магид в одном из первых руководств по Интернет-безопасности отмечает на важности формирования медиаграмотности и критического мышления. Находим верным его утверждение о том, что «Интернет-безопасность немного напоминает безопасность на воду». Аргументируя это, автор ссылается на доклад о безопасности в Интернете Национальной академии наук США: «бассейны могут быть опасны для детей. Чтобы защитить их, можно установить замки, поставить заборы и развернуть бассейн тревоги. Все эти меры полезны, но, безусловно, самое главное, что можно сделать для своих детей – это научить их плавать»⁸.

В.Ю. Гайкович и Д.В. Ершов считают, что обеспечение информационной безопасности личности школьников, по его мнению, должно иметь комплексный, системный характер, его необходимо осуществлять на трех уровнях: нормативном (разработка нормативно-правовой базы), институциональном (согласованная деятельность различных социальных

⁶ Фадеева Л.А. Сетевая идентичность // Политическая идентичность и политика идентичности: словарь терминов и понятий: в 2 т. Т. 1. Идентичность как категория политической науки / отв. ред. И. С. Семененко. Москва: РОССПЭН, 2012. С. 67–70.

⁷ Вакуленко О.В. Засоби масової інформації як особливий чинник впливу на формування способу життя особистості / О.В. Вакуленко // Соціальний працівник. Вересень, 2005. С. 14-18.

⁸ Магид С.И., Архипова Е.Н. Тренажерная подготовка персонала энергетики. История. Состояние. Нормы. Москва Издательство «Энергобезопасность» 2017. 198 с.

институтов), личностном (самовоспитание, самообучение, высокого уровня информационной культуры личности)⁹.

А.Е. Войскунский подтверждает в этом проблемном поле целесообразность развития личностной и коммуникативной сферы подростков, усвоения родителями и учителями теоретических основ интернет-зависимого поведения, внедрения в деятельность школьной психологической службы программы предупреждения интернет-зависимого поведения подростков¹⁰.

Изучая кибербуллинг как социально-педагогическую проблему виртуального общения современных детей и молодежи, Е.Л. Содатова отмечает, что «первичными профилактическими мерами предотвращения случаев кибербуллинга являются беседы с учениками на тематику правовой ответственности за противоправные поступки, разъяснение подросткам правил поведения в обществе и трагичности последствий их нарушений»¹¹.

Таким образом, осуществленный анализ литературы по исследуемой проблеме позволяет сделать несколько выводов обобщающего характера: проблема опасного поведения подростков в Интернете сложная и многогранна, она является предметом изучения многих областей науки, которые накопили значительный теоретический и практический материал, касающийся особенностей социализации подростков в Интернете, угроз для личности, подходов, форм и методов их предотвращения. Опасное поведение в Интернете является социально-педагогической проблемой, которая неразрывно связана с процессом социальной дезадаптации подростка, трудностями в родителско-детских отношениях, депрессией, насилием, употреблением психоактивных веществ, одиночеством, неудовлетворенностью собой, жизнью, окружением.

⁹ Гайкович В.Ю. Основы безопасности информационных технологий. М.: МИФИ, 1995. 96 с.

¹⁰ Войскунский, А. Е. Актуальные проблемы зависимости от Интернета // Психологический журнал. Т. 25. №1. С. 90–100.

¹¹ Содатова Е. Л. Эго-идентичность в нормативных кризисах развития // Вопросы психологии. 2006. № 5. С. 74–84.

ИЗОТЕКСТ В СИСТЕМЕ ОБРАЗОВАНИЯ

Дудурич О.В. – магистрант, ФГАОУ ВО «Балтийский федеральный университет им. И. Канта»; ведущий библиотекарь отдела библиотечного обслуживания ГБУК «Калининградской областной научной библиотеки»

Научный руководитель: Берестнев Г.И. – д.филол.н., профессор, ФГАОУ ВО «Балтийский федеральный университет им. И. Канта».

Аннотация

Давно доказана эффективность применение наглядных материалов в образовательном процессе, они активизируют когнитивные механизмы, отвечающие за восприятие и закрепление информации в памяти. В статье анализируется потребность читателей библиотеки в применении комиксов в образовательном процессе, как инновационного инструмента, повышающего интерес к чтению и познавательной деятельности.

В рамках образовательного процесса большое значение имеют средства коммуникации между преподавателем и обучающимися. Вне коммуникативного фактора невозможно совершать передачу профессионального и общественного опыта. При этом важную роль играет формат изложения материала.

Обычные средства обучения представляют собой текстовые документы, которые как таковые не обладают достаточной наглядностью, и это снижает их эффективность. Кроме того, человеку трудно удержать в памяти большое количество информации, воспринимаемой в обучающих письменных текстах. В связи с этим в эти тексты стали добавлять иллюстрации, схемы, таблицы, иные графические формы.

Средства визуализации в учебном процессе важны и потому, что они позволяют преодолевать разного рода коммуникативные барьеры. Реализация этой установки, а также внедрение в учебный процесс новых технических средств привели к возникновению новых способов представления учебного материала – таких как электронные учебники, мультимедийные презентации, виртуальные выставки, развивающие игры, образовательные комиксы.

Визуальные способы представления информации являются весьма эффективными, так как делают данные более наглядными. Визуализация также повышает уровень осмысленности воспринимаемого материала, его

обобщенности¹. Невербальные средства представления знаний такого рода имеют для человека значение, поскольку обращены к его глубинным познавательным уровням. Разного рода рамки, схемы, шрифтовые выделения, рисунки – все они нужны для той или иной важной для человека информации. Так, определяется понятие инфографики – общего средства повышения информативности образовательных текстов.

Инфографика активно используется в образовании, сегодня без нее не обходится ни один учебник или пособие, в классах размещают плакаты и стенды. Распространение инфографики в разных областях знаний привело к развитию следующего элемента – комикса.

Образовательные комиксы и их механизмы. Образовательные комиксы появились довольно давно, некоторые историки датируют их 30-ми годами прошлого века. По подсчетам профессора Питтсбургского университета В.Д. Соунса, в период между 1935-1944 гг. в США вышло более ста публикаций о потенциально возможном использовании комиксов для обучения детей. Наибольшую популярность они получили в 1950-е гг., их стали внедрять в учебный процесс².

В настоящее время в библиотеках и книжных магазинах России появляются учебные издания в формате комикса: «Занимательная статистика», «Занимательная математика», «Электродинамика в комиксах», «Правоведение в комиксах», биографии художников, писателей, исторических деятелей, адаптации классической литературы и многие другие – они могут применяться абитуриентами и студентами для подготовки к экзаменам.

Комикс можно рассматривать как определенную медиатеchnологию, которая несет в себе новые способы упаковки смыслов и их доставки. При этом, как подчеркивает Г. Поцепцов³, технология начинает сама влиять на типы смыслов, о чем, в свое время писал Маршалл Маклюэн⁴. Это обстоятельство иллюстрирует использование в образовательных комиксах

¹ Носков С.А. Визуализация средств обучения как инструмент активизации учебной деятельности // Вестник Самарского государственного технического университета. Серия "Психолого-педагогические науки". 2013. №2 (20). С. 162-165

² Нагорная Е.А. Медиаобразование в Италии (на примере Ассоциации MediaEducation.bo) // Медиаобразование. 2013. №1. С. 129-132

³ Поцепцов Г.Г. Комиксы, как медиакommunikации, 2014. [Электронный ресурс]. URL: <http://osvita.mediasapiens.ua/material/34373> (дата обращения: 18.10.2020 г.)

⁴ Маклюэн М. Понимание медиа. Внешние расширения человека. М. Жуковский: Канон-пресс-Ц, Кучково поле, 2003. с. 6-7. [Электронный ресурс]. URL: studfile.net/preview/7070354/ (дата обращения: 19.10.2020 г.).

ряда образов, ставших устойчивыми символами, – таких как «книга», «лупа», «карандаш», причем они наделяются личностными характеристиками, настроением и действиями. И наоборот, образы героев упрощают для удобства идентификации персонажей.

Соотношение вербального и визуального компонентов в комиксе может быть различным. Иногда комиксы содержат совсем немного текста. Иногда текста нет вообще. Иногда даже рисунок используется всего один. При этом при содержательном взаимодействии текста и рисунка, иногда применяют технологию их противостояния. Это значит, что рисунок не иллюстрирует текст, а максимально противостоит ему, содержательно его дополняя⁵. Наглядность и горизонтальные связи в развитии сюжета позволяет усилить акцент на том или ином этапе повествования.

Информация в комиксе эмоционально окрашена, затрагивает чувства читателей, а значит, лучше усваивается. Кроме того, визуальную информацию человек запоминает лучше, нежели печатную (текстовую). Важно и то, что комиксы, обращенные к образному восприятию человека, воспринимаются легче, что также повышает их популярность⁶.

Применение символов, цветовых оттенков, методов типографики дают возможность понять скрытый смысл произведения. Но все это вместе взятое, действуя как сложная единая система, максимально сильно воздействует на сознание и чувства читателя⁷. Таким образом комиксы способны выполнять не только развлекательную или культурно досуговую функцию, но и познавательную. В ходе чтения изотекста, где всего 20-30% буквенной информации, возникает сложная система ассоциаций, генерируемых человеческой памятью.

Информационные ресурсы занимают всё более приоритетное положение в социальных и экономических процессах, жизнедеятельности людей, воспитании и образовании подрастающего поколения, без них практически невозможно представить нашу ежедневную деятельность. Интернет и электронные устройства приобретают новые формы применения, в том числе

⁵ Усольцева, Д. А. Проблема научной классификации художественных произведений в жанре «комикс» // Молодой ученый. 2016. № 4.1 (108.1). С. 51-53. [Электронный ресурс]. URL: moluch.ru/archive/108/26393/ (дата обращения: 14.10.2020 г.).

⁶ Brad Guigar, daveKellet, Scott Kurtz, Kris Straub. How to make Webcomics.2008 г. P. 17-18.

⁷ Andreas S. "Understanding Comics: the invisible art" Anchor Point, Vol. 14, No. 12, December, 2000. Pp. 48-49. [Электронный ресурс]. URL: www.steveandreas.com/Articles/comics.html (дата обращения: 19.10.2020 г.).

и в системе образования. В то же время возникает вопрос о том, какие материалы, независимо от их доступности в физическом или электронном виде имеют наибольшую эффективность восприятия и через какие этапы освоения материала проходит человеческий мозг. Разными учеными выделены схожие элементы: З.А. Куликова и С.Н. Лащенко делают акцент на восприятии объекта, осмыслении, запоминании, воспроизведении и преобразовании⁸, а И.Я. Конфедератов с В.П. Симоновым заменяют последние два момента на применение⁹. Одно остается неизменным – этап восприятия учебного материала. Поэтому важно отнестись с особым вниманием к проблеме того, в какой форме подается информация, чтобы на следующих этапах облегчить процесс получения и применения знаний.

В фонде Калининградской областной научной библиотеке также стали появляться комиксы и графические романы. Одни из них имеют научный характер, другие представляют адаптацию художественных произведений классической литературы, третьи дают возможность под другим углом взглянуть на междисциплинарные особенности и взаимодействие художественного творчества, философии, психологии, педагогики. Часть комиксом представлена для читателей на физических носителях, а другая – в виде электронных документов.

Все это ставит важный вопрос: позитивным или негативным является использование комиксов в образовательном процессе?

Образовательные комиксы: принять или отвергнуть? Данные, представленные в статье С.Н. Костромина и Д.С. Гнедых¹⁰, позволяют сделать вывод о том, что комбинированные учебные материалы имеют преимущество перед односложной формой предъявления. Комиксы способствуют лучшему запоминанию информации, процессу анализа учебного материала и успешности его применения, по сравнению с текстовыми. Презентации в виде комикса также повышают эффективность синтеза учебной информации, по сравнению с текстом.

С точки зрения С.Н. Костромина и Д.С. Гнедых, комиксы представляют собой готовые образы-иллюстрации и позволяют составить более полное

⁸ Нурминский И.И., Гладышева Н.К. Статистические закономерности формирования знаний и умений учащимися. М.: Педагогика, 1991, 224 с.

⁹ Конфедератов И.Я. Новые идеи и методы в педагогике высшей школы. М.: Знание, 1969. 28 с.

¹⁰ Костромин С.Н., Гнедых Д.С. Психологические факторы усвоения студентами учебной информации в зависимости от типа мультимедийной презентации // Вестник СПбГУ. Сер.12. 2014. №4. С. 114-125.

впечатление о теме. Привязанное к картинке понятие или концепцию легче воспроизвести по памяти, а демонстрация различных аспектов темы в виде отдельных сюжетных иллюстраций создает опору на образ, сопровождающий информацию, позволяя в последующем облегчить процесс анализа¹¹.

Высокий уровень усвоения в результате изучения учебного материала с помощью комикса характеризуют такие факторы, как:

- «самоорганизация» (уровень самоорганизации, волевые усилия, самоконтроль анализ ситуации),
- «когнитивно-оценочная составляющая учебной деятельности» (превосходная и удовлетворительная оценка своих достижений, аналитический, синтетический, реалистический стили мышления),
- «мотивационно-коммуникативная составляющая» (коммуникативные и социальные мотивы, сверстники как условие обучения, мотив престижа),
- «значимость компонентов учебной деятельности» (другие подробности и организованность, как условия обучения, изображение как метод обучения, количественный подход при изучении новых предметов),
- «открытость познавательной позиции» (объективные, категориальные, фактические вопросы, мера открытости познавательной позиции)¹².

Комиксы позволяют эффективно использовать временной фактор, сократить длительность выступления или презентации, а также продемонстрировать весь арсенал невербальных средств воздействия, чтобы повысить эффективность печатного слова.

Материалы Костромина С.Н. и Гнедых Д.С. в полной мере освещают средние значения восприятия учебного материала. В любом случае обыкновенный текст проигрывает по всем характеристикам комиксам и схемам.

Российский социолог Л. Янков выделяет несколько положительных моментов в чтении графических текстов: привлечение к чтению и развитие интереса к

¹¹ Костромин С.Н., Гнедых Д.С. Психологические факторы усвоения студентами учебной информации в зависимости от типа мультимедийной презентации // Вестник СПбГУ. Сер.12. 2014. №4. С. 114-125.

¹² Там же.

разным жанрам «обычной» литературы; расширение словарного запаса; доставление удовольствия; развитие креативности и т. д.¹³

Большинство зарубежных исследователей видят в чтении изотекстов следующее:

1) возможность обучения диалогу и связному построению текста. По мнению Г. Шварца «иллюстрации столь же важны, сколь и слова, на их основе учащиеся тоже учатся делать вы воды. Во многих подобных книгах достаточно богатый словарь и структура и структура предложений, учителя могут использовать их для изучения двойных значений слов, для знакомства с малоупотребительными словами и литературными аллюзиями»¹⁴;

2) путь к развитию критического мышления, информационной грамотности, представляющей собой умение анализировать информацию и понимать механизмы создания смысла. Также Г. Шварц в работе «Роман в картинках» отмечает, что «в мире, где доминируют СМИ, необходимо уметь общаться со словом. Комиксы же предлагают молодежи, особенно подросткам, индивидуальный, сосредоточенный на самом ученике путь к новым видам критической грамотности. Молодые люди должны находить и оценивать информацию в новых форматах (включая гипермедийный); понимать, как затрагивает и х новый видеоряд; уметь сортировать разнообразные медийные сообщения – от рекламных баннеров в Интернете до видеоигр; разбираться в создаваемых в разных точках планеты продуктах масс-медиа и осознавать то огромное влияние, которое оказывают коммуникационные технологии на наш мир»¹⁵.

Таким образом, для студентов, хорошо усваивающих учебную информацию в виде комикса, значимыми являются когнитивно-оценочная и мотивационно-коммуникативная составляющие учебной деятельности¹⁶.

Важно отметить, что в настоящее время на рынке представлено большое количество образовательных комиксов, применение которых обеспечивает высокий уровень усвоения, благодаря демонстрации в иллюстрированном рассказе дополнительных сведений в виде семантических, образных и

¹³ Янков А. Графические новеллы и комиксы в контексте приобщения молодежи к чтению / Изотекст: статьи и комиксы / сост. А.И. Кунин. М., 2010. С. 216.

¹⁴ Шварц Г. Роман в картинках / Критическое мышление и новые виды грамотности: сборник / сост. О. Варшавер. М., 2005. С. 38.

¹⁵ Там же.

¹⁶ Robinson D.H., Kiewra K.A. Visual argument: Graphic organizers are superior to outlines in improving learning from text // Journal of Educational Psychology. 1995. № 87(3). Pp. 455–467.

логических связей, облегчающих понимание отношений между понятиями и категориями. Элементы и связи, присутствующие в схеме, показывают структуру изучаемой информации, что активизирует такие мыслительные операции, как анализ и синтез, в процессе обучения. Таким образом, достижение соответствующих учебных целей во время работы с наглядными материалами происходит легче¹⁷.

Графические романы, комиксы и другие формы изотекста – важное явление в современной культуре, на основе которых выросло уже не одно поколение читателей.

В образовательной сфере учащимся и студентам приходится изучать, запоминать и перерабатывать огромный поток информации. Если комиксы воспринимаются просто, то почему бы не ввести их во все образовательные программы? Это не выход из ситуации, но использовать такую форму представления материала вполне оправдано для сложных тематик, повторения изученного или как альтернативу пути восприятия знания. Изотекст способствует развитию воображения и визуального мышления читателей, позволяет освоить трудный для восприятия материал, дополнительно мотивирует к его изучению. В целом он вселяет уверенность в том, что понимание упрощенных форм представления информации ведет к глубокому ее освоению читателями.

И все-таки, несмотря на то, что комиксы в своей основе имеют глубокие культурологические и мифологические корни, большинство людей не воспринимают их серьезно, считая, что в них отсутствует познавательная функция. Однако десятки разных исследователей доказали, что определенная возрастная категория, а именно дети и подростки гораздо лучше воспринимают и запоминают информацию, дополненную изображением.

Что думают об образовательных комиксах сами читатели? Далее приводятся результаты социологического опроса пользователей ГБУК «Калининградская областная научная библиотека», проведенного в октябре 2020 года.

В опросе приняли участие читатели в возрасте от 19 до 24 лет. Общее число опрошенных – 43 человека (рис. 1).

¹⁷ Костромин С.Н., Гнедых Д.С. Психологические факторы усвоения студентами учебной информации в зависимости от типа мультимедийной презентации // Вестник СПбГУ. Сер.12. Вып. 4. 2014. С. 114-125.



Рисунок 1. Анализ возраста респондентов ГБУК «Калининградская областная научная библиотека», принявших участие в опросе в октябре 2020 г.

Для оценки когнитивных функций головного мозга был выбран один из простых и доступных вариантов в сети интернет, а именно онлайн-тест «Внимательный ли вы человек?»¹⁸.

Общее понимание когнитивных механизмов и их восприятие читателями отражено на рис. 2. Каждый из 43 опрошенных молодых людей и девушек старше 18 лет имел возможность посмотреть графические романы и другие формы образовательных комиков из фонда Калининградской областной научной библиотеки, а также материалы, посвященные психологическим аспектам познавательной деятельности человека. При желании респонденты могли пройти тест повторно, чтобы сравнить состояние восприятия, внимания, памяти и мышления при чтении текстового материала и комикса по идентичной тематике (для примера: учебник истории – комикс по всемирной истории, роман Ф. Достоевского «Преступление и наказание» - его визуальная адаптация). При этом трудности, связанные с пониманием заданных вопросов, выявлены не были.

¹⁸ Тест: Внимательный ли вы человек? [Электронный ресурс]. URL: daily.afisha.ru/brain/4402-test-vnimatelnyy-li-vy-chelovek/ (дата обращения: 19.10.2020 г.)



Рисунок 2. Анализ когнитивных механизмов, по мнению всех опрошенных

Приведенная далее круговая диаграмма (рис.3) позволяет заключить, что современная молодежь достаточно хорошо знакома с понятием «изотекст» и читает комиксы и другие аналогичные материалы.

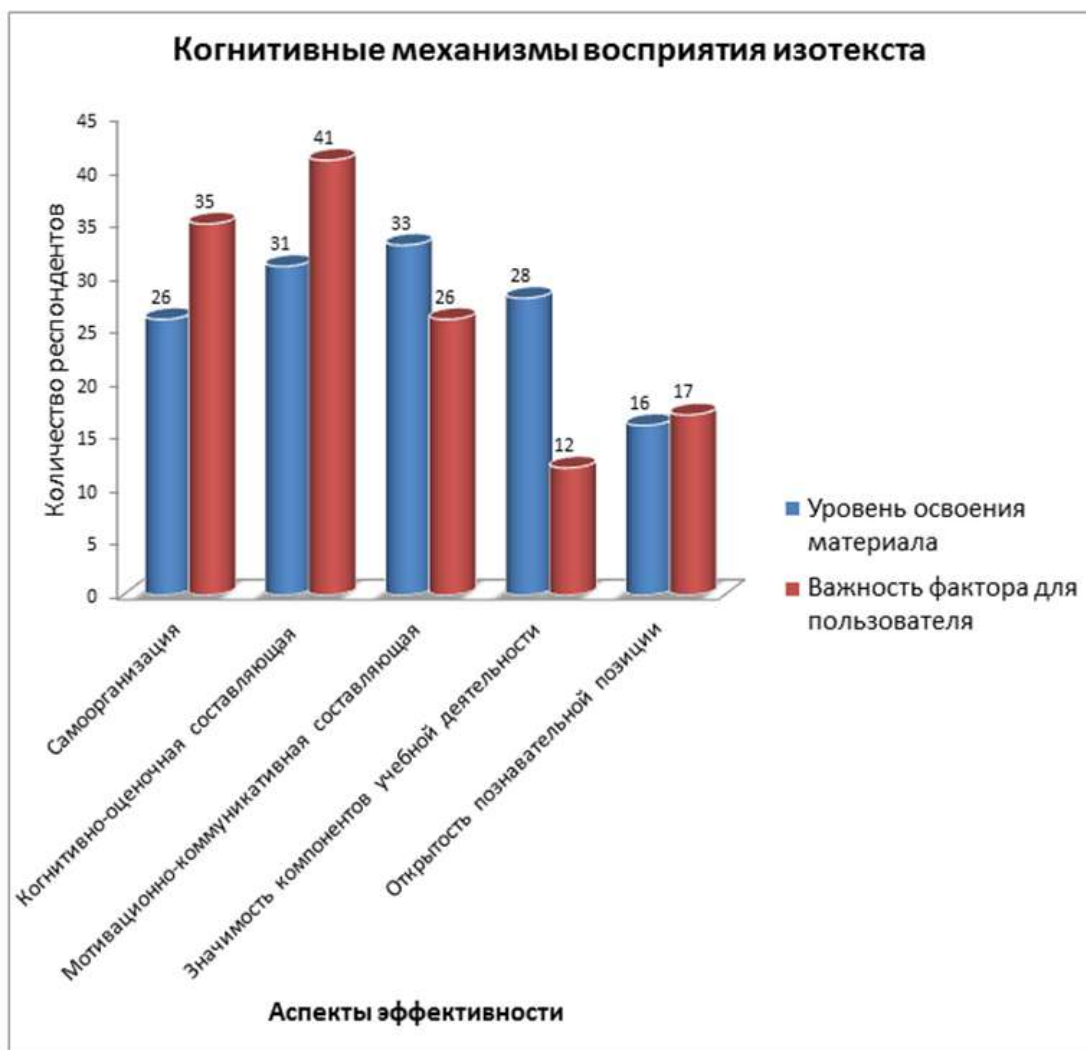

Рисунок 3 Осведомленность респондентов о понятии изотекст от общего числа опрошенных

Мнение подростков и старшей молодежи по отношению к применению комиксов в образовании (рис. 4) расходятся. Данные представлены в количественном отношении.

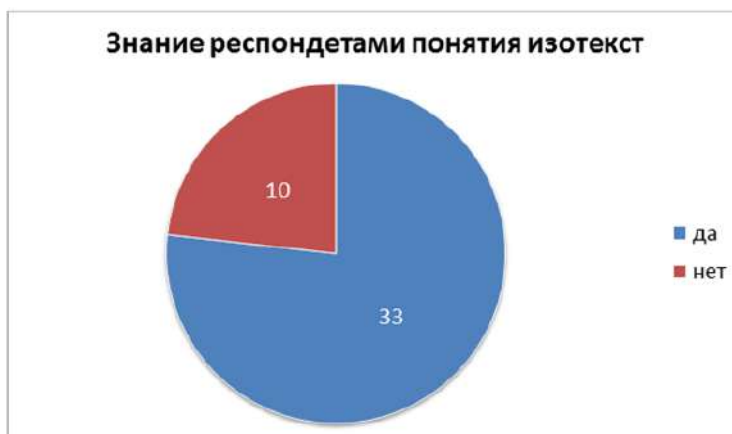

Рисунок 4. Отношение респондентов к образовательным комиксам от общего числа опрошенных

Каждый респондент имел возможность высказать несколько точек зрения о плюсах и минусах образовательных комиксов. В опросе не предлагались варианты ответов. Для структурирования данных результаты опроса были приведены к нескольким общим параметрам по схожим признакам. При этом в числе недостатков образовательных комиксов были выделены следующие (рис. 5):

- комикс не может полностью заменить теоретический материал;
- в образовательных комиксах, как правило, недостаточно примеров;
- отсутствует возможность применения полученных навыков (упражнения, задачи);
- в учебнике все изложено более подробно, комикс – это до крайности упрощенная версия» исходного текста;
- научно-популярные издания в формате комиксов выглядят не авторитетно;
- отвыкаешь от сложных и объемных книг;
- трудности восприятия адаптированных и переводных текстов.



Рисунок 4. Негативные мнения респондентов от общего числа опрошенных

К положительным чертам изотекста и его применения в образовательной сфере респонденты отнесли следующие (рис. 6):

- изотекст лучше запоминается;
- иллюстрации приковывают взгляд;
- легче акцентировать внимание на более значимых событиях или репликах;
- сокращают время повествования, лекции, презентации;
- комиксы короче учебников;
- привлекают читателей к изучению исходных материалов (литературных произведений, биографий, монографий).

На основе полученных данных можно сделать вывод, что комиксы имеют целый спектр путей воздействия на разум детей и подростков и не только могут, но и должны использоваться в системе образования.

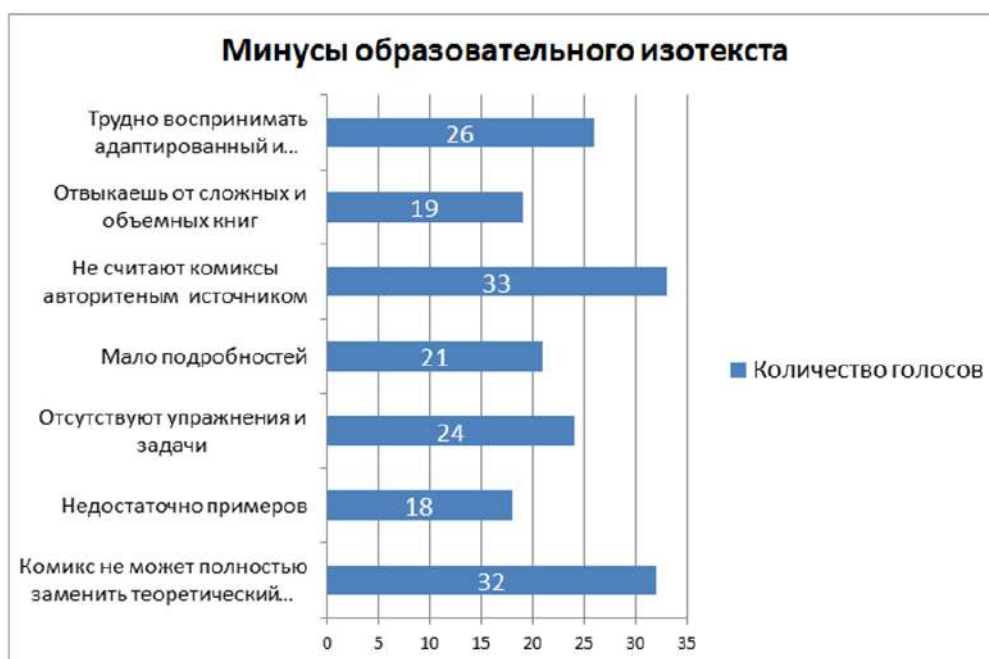

Рисунок 5. Позитивные мнения респондентов от общего числа опрошенных

Несмотря на выявленные недостатки комиксов в образовательных условиях, многие исследователи сходятся во мнении, что они должны быть инкорпорированы в образовательные программы разных уровней. Подобный подход может составить альтернативу привычным методам работы в сфере науки, образования и библиотечного дела.

Современный образовательный комикс – это не просто набор предельно упрощенных текстов и картинок, иначе передающих необходимые содержания. Он является образной формой представления знаний с большим дидактическим потенциалом, возможной символикой, обращенной к архетипическим началам в человеческой психике, Рисованные истории постепенно занимают в сфере дидактики нишу новых медиаобразовательных продуктов, за которыми видится большое будущее.

ВЛИЯНИЕ СОЦИАЛЬНЫХ СЕТЕЙ НА СОЦИАЛИЗАЦИЮ ПОДРОСТКОВ

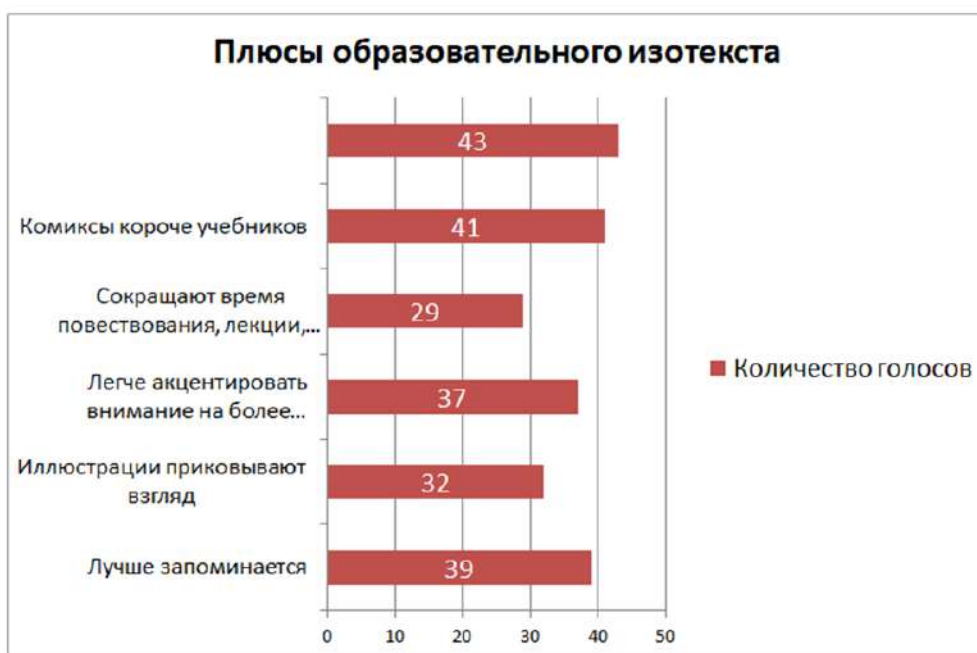
Жеребцова Н.М. – студентка, ФГБОУ ВО «Липецкий государственный технический университет»

Научный руководитель: Григорьева Н.В. – к.ф.н., доцент, ФГБОУ ВО «Липецкий государственный технический университет»

Аннотация

В статье рассмотрено такое явление, как социализация. Оно изучено посредством внедрения его в социальные сети, таким образом помогая молодежи адаптироваться к жизни в обществе. Даны характеристики данного понятия. Исследованы киберсоциализация и факторы, которые оказывают на нее воздействие. Кроме того, представлена информация и ее анализ о проведенном социологическом исследовании. Сделаны выводы и приведены рекомендации.

С приходом и активным развитием стадии информационного общества начинается рост популярности социальных сетей и интернета. Масштабы их пользования становятся настолько велики, что достигают мирового уровня. Социальные сети считаются местом скопления большого количества человек, включают в себя разные социальные группы общества. Одной из самых многочисленных среди них является молодежь. Следовательно, будет актуальным рассмотреть данную социальную группу и влияние на нее социальных сетей в контексте социализации. Это обусловлено прежде всего тем, что зачастую подростки проводят на просторах интернета все свое свободное время, что может влиять на формирование их личности и отношение к миру в целом.

Объект исследования – молодежь, предмет – влияние социальных сетей на социализацию молодежи.

Цель – исследовать социальные сети как одного из агентов социализации индивида.

Задачи:

- 1) проанализировать важность социализации молодежи в современном мире;
- 2) установить какие потребности удовлетворяет интернет-пространство для социализации молодого поколения;

3) провести анализ трудов исследователей, которые занимаются данной проблематикой;

4) дать оценку и интерпретацию разработанного социологического исследования о социализации молодежи посредством социальных сетей.

Гипотеза: социализация посредством социальных сетей помогает молодежи быстрее адаптироваться в обществе. Вместе с тем проведенное время в интернет-пространстве может привести к возникновению зависимости.

В процессе написания работы были использованы методы теоретического познания: в частности, анализ – разложение целостного предмета на такие составные части как признаки, свойства с целью его всестороннего изучения.

Развитие информационных технологий в современном обществе создает возможность активному пользованию социальными сетями. Как и любое общественное явление, они определенным образом могут оказывать влияние на индивидов, особенно на молодежь. В этом влиянии проявляется другой процесс под названием «социализация».

Определим предметное поле понятия, упомянутого выше.

По мнению В.А.Сушко, социализация представляет собой процесс, который сопровождается развитием личности человека. Он основан, прежде всего, на анализе, усвоении, восприятии, принимаемости и интегрированности в свою жизнь индивидом различных образцов поведения, моделей психологических механизмов, культурных ценностей и норм, господствующих в обществе¹. Согласно Ж.Т. Тощенко², эти процессы дают возможность индивиду максимально комфортно войти в социальную жизнь общества и благополучно в ней функционировать. Анализируя полученную информацию, можно сделать вывод о том, что социализация является очень важным процессом в становлении человека, его социальной составляющей.

В.А. Сушко в своей работе «Социализация подростков в современном российском обществе: социологический анализ» выделяет основные концепции социализации в два вектора развития. Первый подход связан с пассивной ролью человека в данном процессе. Социализация здесь предстает

¹ Сушко В.А. Социализация подростков в современном российском обществе: социологический анализ // Ценности и смыслы. 2014. №1 (29). С. 63.

² Тощенко Ж.Т. Социология: Общий курс. М.: Прометей: Юрайт-М, 2001. С. 511.

как процесс адаптации человека в обществе, которое подстраивает каждого индивида под свои требования в рамках сложившихся культурных особенностей. Также, по ее мнению, упомянутый выше подход может иметь название «субъект-объектный», где субъектом является общество, а объект выражен человеком. Другое же направление предполагает изучение отдельных групп, включенных в социализацию. Как правило, они носят девиантный характер. Например, проблемы распространения преступности среди подростков, наркомании алкоголизма и тому подобного³. Оба направления продолжают свое активное функционирование при изучении ряда исследований на выбранную тему.

На социализацию оказывается ряд факторов. В одной из своих работ, А.В. Мудрик выделил их в три группы⁴.

1. Макрофакторы, включающие в себя общество, государство, окружающий индивида мир.

2. Микрофакторы, представляющие собой ближайшее окружение индивида. Например, семья, школа, различные молодежные объединения, кружки и секции.

3. Мезофакторы, к которым относят средства массовой информации или, например, интернет.

В рамках последней группы факторов, носящих промежуточное значение, рассмотрим более детально Интернет как один из способов социализации молодежи.

В последние годы, как отмечает М.В. Марокова, в работе «Роль социальных сетей в социализации молодежи», развивается в формате адаптации человека в социуме такое направление, как киберсоциализация, или по-другому, компьютерная социализация⁵. По мнению В.А. Плешакова, киберсоциализация человека, то есть становление личности в киберпространстве – это процесс, при котором может меняться самосознание личности. Подобного рода изменения происходят в результате использования человеком информационных и компьютерных технологий в своей

³ Сушко В.А. Социализация подростков в современном российском обществе: социологический анализ // Ценности и смыслы. 2014. №1 (29). С. 64.

⁴ Мудрик А.В. Социализация человека: Учебное пособие. М.: Издательский центр «Академия», 2006. 304 с. С.35.

⁵ Марокова М.В., Бисинова З.Е. Роль социальных сетей в социализации молодежи // Система ценностей современного общества. 2012. №22. С.259.

жизнедеятельности⁶. В процессе киберсоциализации индивиду предоставляется широкий доступ к информационным потокам, которые его сознание должно обрабатывать. Появляются новые интересы, мотивы, цели, убеждения, потребности, установки. Развиваются психологические и социальные формы активности в социальных сетях. Иными словами, подросток, погружаясь в такое пространство, становится более информированным о жизни вне его окружения. Он может смотреть фильмы развлекательного характера или же углубиться в изучение научных материалов, общаться с друзьями или проходить учебные курсы.

К положительным чертам компьютерной социализации можно отнести возможность быть разносторонне развитым, совмещая в себе все необходимое: общение, развлечение и познавательную деятельность. Также следует упомянуть и о создании групп по интересам в социальных сетях, где и происходит, по большей части, активная социализация молодежи. В таких группах ребята приобретают коммуникационные навыки, а также реализовывают себя как личность. Прокачивают роль хорошего интересного собеседника и грамотного оппонента. Это очень важно в нашем обществе, ведь, по мнению К.С. Бабкиной, отстаивать свою позицию и при этом сохранять нормы общения могут далеко не все индивиды⁷.

Стоит также отметить, что социальные сети являются платформой для удовлетворения потребностей современной молодёжи. По мнению А.С. Ким⁸, основные желания молодого поколения заключены, во-первых, в самореализации. Через социальные сети подростки стараются выразить свое мнение на то или иное событие, происходящее в мире, дать ему свою оценку. Показать свои достижения или же свое творчество, которому другие люди смогут дать свою оценку. Из этого формируется другая потребность. Стремление быть признанным группой людей. В-третьих, можно обозначить такое желание, как свободу. Она дает возможность проводить время в интернет-пространстве так, как комфортно молодёжи. В-четвертых,

⁶ Плешаков В.А. Виртуальная социализация как современный аспект квазисоциализации личности / Проблемы педагогического образования: сб. науч. ст. / Под ред. В.А. Сластенина, Е.А. Левановой. М.: МПГУ-МОСПИ, 2005. Вып. 21. С. 48-49.

⁷ Бабкина К.С. Влияние социальных сетей на социализацию молодежи / В сборнике: Молодежь в меняющемся мире: вызовы современности. Материалы VIII Всероссийской научно-практической конференции молодых ученых. В 2-х выпусках. 2017. С. 12

⁸ Ким А.С. Роль социальных сетей в жизни современной молодежи / В сборнике: Современные проблемы науки и образования. Материалы IV Международной научно-практической конференции. Научный ред. Ю.В. Мамченко. 2015. С.73-76.

потребность выражения своих эмоций и мыслей. Она способствует, например, робкому или застенчивому человеку найти себе друзей, общаться с ними, при этом чувствуя себя комфортно.

Таким образом, социализация молодежи в социальных сетях закладывает фундамент удовлетворения их социальных потребностей, учит общению с людьми, развивает коммуникационные качества. Кроме того, в рамках современного мира такой вид социализации становится все более и более актуальным, ведь это очень удобный способ вхождения в общество и его структуру, пусть и на дистанционном электронном уровне.

Гипотеза, которая будет подвергнута проверке, имеет следующий вид: социализация посредством социальных сетей помогает молодежи быстрее адаптироваться в обществе. Вместе с тем проведенное время в интернет-пространстве может привести к возникновению зависимости. Научное предположение проверялось на разработанном и проведенном социологическом исследовании под названием «Социальные сети как один из видов социализации молодежи».

Генеральная совокупность – молодежь в возрасте от 14 до 22 лет, жители г. Липецка и Липецкой области (около 88393 человек, исходя из последних статистических данных по Липецкой области на начало 2020 г.)⁹. Выборочную совокупность составили 75 человек, проживающих в г. Липецке и Липецкой области. Выборка стихийная.

Метод сбора информации – анкетирование. Анкетирование проводилось с 15 по 28 декабря 2020 г. В соответствии с задачами и гипотезами исследования все вопросы анкеты были разбиты на два тематических блока:

- установление значимости социальных сетей среди молодежи (1,2, 3 вопросы)
- выявление интенсивности использования социальных сетей среди поколения (4, 5 вопросы)

В анкете представлены следующие типы вопросов: 1, 5 – закрытые вопросы, 2,3,4 – вопрос-меню.

Обработка данных анкетирования проводилась при помощи программы Microsoft Excel. Это позволило произвести анализ полученных данных, а также сделать их графическое отображение.

⁹ Численность населения Липецкой области по полу и отдельным возрастным группам на начало 2020 года lipstat.gks.ru/folder/34098 (дата обращения: 28.02.2021 г.)

В ходе опросами нами были получены следующие ниже представленные данные.

На закрытый вопрос о пользовании социальными сетями (рис. 1) опрошенные респонденты единогласно выбрали ответ «да» (100%). Это подтверждает тот факт, что интернет-пространство является максимально актуальным среди молодежи.



Рисунок 1. Распределение ответов о пользовании социальных сетей

Отвечая на вопрос-меню о предназначении социальных сетей индивидуально для каждого респондента (рис. 2) ответы распределились таким образом, что больше всего респондентов выбрали ответ «общение с людьми» (48% опрошенных), 27% предпочли «развлекательный контент», а 15% выбрали вариант «самовыражение». Полученные данные позволяют сделать вывод о том, что в большинстве случаев социальные сети используются для коммуникативной стороны общественной жизни молодежи. Эта платформа является удобным средством общения, ведь в ней находится колоссальное количество пользователей, которые могут разделять увлечения индивида.



Рисунок 2. Распределение ответов о причинах использования социальных сетей

На вопрос о том, считает ли молодежь социальные сети помощником в адаптации к социальной жизни (рис. 3) респонденты отдали свое предпочтение ответу «да, мне стал проще общаться с людьми». Такой ответ выбрало 78% опрошенных. Остальные 17% отдали свой голос за ответ «нет, социализация в социальных сетях не повлияла на меня», а 2% респондентов и вовсе затруднились ответить. Этот вопрос подтверждает значимость социальных сетей в процессе социализации молодежи, так как вырабатывает у них навыки коммуникативного общения, что делает жизнь проще и лучше. Те, кто не согласился с вышеупомянутым тезисом, предпочитая социализацию без влияния на нее социальных сетей, также правы. Но не стоит забывать, что в информационном обществе на них, так или иначе, все равно оказывает влияние интернет-пространство.

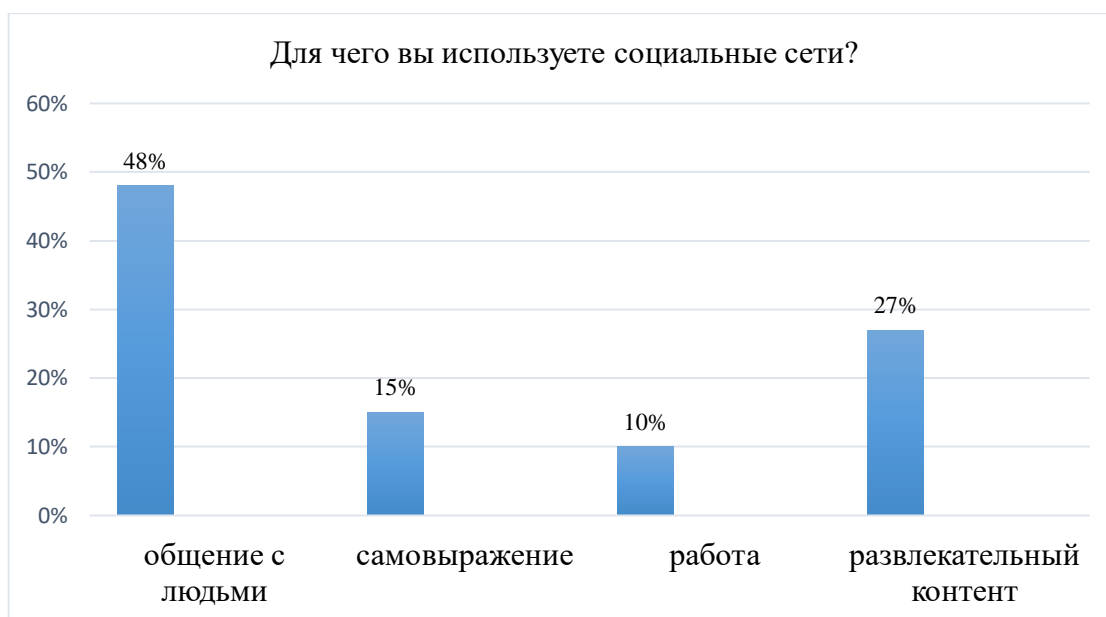

Рисунок 3. Распределение ответов о взаимосвязи социализации посредством социальных сетей и адаптации в обществе.

Немного углубляясь в тему проведения молодежью времени в социальных сетях, им был задан вопрос о длительности их использования во времени (рис. 4). Данные распределились таким образом, что самыми популярными ответами стали «от 1 до 3 часов» (15% опрошенных), «от 3 до 5 часов» (65% респондентов), «от 5 часов и больше» (13%). Такие результаты говорят о том, что довольно большой процент опрошенных проводят свое время в сети. Это может негативно сказаться на их реальной жизни, развивая зависимость от интернета.

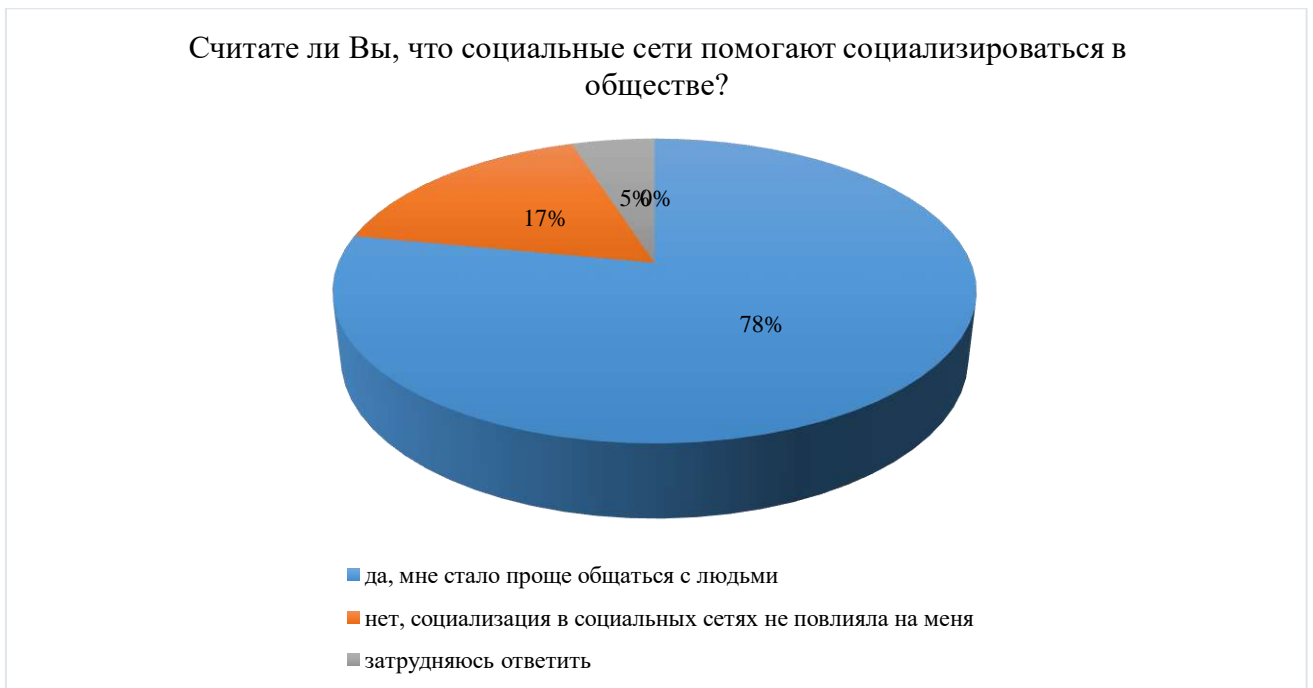

Рисунок 4. Распределение ответов о длительности пользования социальными сетями в день

В дополнение к предыдущему вопросу был задан еще один о субъективной оценке проведенного времени в интернете (рис. 5). 92% респондентов выбрало положительный ответ на утверждение о большом количестве временных ресурсов, потраченных на него. Это подтверждает предпосылки возникновения легкой зависимости от ежедневного пользования социальными сетями среди молодежи.



Рисунок 5. Распределение субъективной оценки респондентов о проведенном времени в социальных сетях

Следовательно, гипотеза о том, что социальные сети помогают социализироваться молодежи в обществе, подтверждена. По их мнению, им становится проще общаться и находить общий язык с людьми посредством социальных сетей. Другая часть гипотезы, тезисом которой являлась зависимость от большого количества времени, проведенного на просторах интерната, подтвердилась отчасти. Да, молодежь проводит там достаточное количество времени и осознает это, но вместе с тем, раз она это признает, то будет стараться не допускать подобного рода ситуаций.

Таким образом, на основе всего вышеизложенного можно сделать вывод о том, что в информационной стадии развития общества, в которой мы сейчас живем, немаловажное место занимают социальные сети. Особенно среди такой социальной группы как молодежь, которая проводит там большое количество времени. Интернет-пространство в данном случае, рассматривается не только как инструмент развлекательного характера, но и как один из способов и методов социализации индивида. При помощи информационных технологий и развитой системы электронных сетей, молодое поколение развивает навыки общения и удовлетворяет свои социальные потребности. Процесс социализации в сети проходит успешно, однако не стоит увлекаться ими, так как это может привести к зависимости.

На основе всего вышеописанного, рекомендуем молодежи проводить часть своего свободного времени в интернет-пространстве, общаясь в социальных сетях и развиваясь в любых сферах информационного пространства, но подходить к этому с осознанностью и внимательностью, следить минутами, проведенными там, чтобы не допускать зависимости.

ТЕОРЕТИЧЕСКИЙ АНАЛИЗ ПРОБЛЕМЫ ПСИХОЛОГИЧЕСКОЙ БЕЗОПАСНОСТИ ЛИЧНОСТИ ДОШКОЛЬНИКА

Криворогова А.А. – студентка, Евпаторийский институт социальных наук (филиал) ФГАОУ ВО «Крымский федеральный университет им. В.И. Вернадского»

Научный руководитель: Безносок Е.В. – к.п.н., старший преподаватель, Евпаторийский институт социальных наук (филиал) ФГАОУ ВО «Крымский федеральный университет им. В.И. Вернадского»

Аннотация

В статье приведен ретроспективный анализ сущности дефиниции «психологическая безопасность»; обоснована сущность психологической безопасности личности ребенка дошкольного возраста. Проанализирован личностный и средовой фактор, влияющие на психологическую безопасность личности. Обоснована критериальная структура психологической безопасности личности детей дошкольного возраста.

В современных реалиях требования государственных образовательных стандартов сосредоточены в качественном аспекте на возрастающих потребностях в воспитании психологически здоровой личности с целью успешного преодоления технологических, информационных и психологических угроз. Именно поэтому наибольшую актуальность приобретает в настоящее время проблема организации психологической безопасности личности, в частности в условиях образовательной среды дошкольной образовательной организации.

С целью сохранения и укрепления психологического благополучия детей дошкольного возраста все ресурсы педагогов-психологов должны быть направлены на обеспечение психологического комфорта и безопасности личности в условиях образовательной среды.

В настоящее время проблема психологической безопасности личности приобретает все большую популярность в сфере современных научных исследований. Однако, несмотря на актуальность данного направления, проблема психологической безопасности личности на данный момент является недостаточно изученным феноменом.

Проблема обеспечения психологической безопасности личности в условиях образовательной среды и субъектов образовательного процесса

активно разрабатывается в отечественной психологии Е.А. Алисовым, В.В. Авдеевым, Ю.А. Афонькиной, И.А. Баевой, Е.В. Величко, Л.А. Гаязовой, Е.И. Долговым, Б.А. Еремеевым, А.Г. Ибрагимовой, О.Н. Истратовой, М.Б. Калашниковой, А.Ю. Качимской, Е.Б. Лактионовой, С.Т. Посоховой, Л.А. Регуш, В.В. Семикиным.

Объект исследования – проблема психологической безопасности личности.

Методы исследования: анализ и синтез психолого-педагогической литературы, обобщение.

Ретроспективный анализ использования в научном обороте дефиниции «психологическая безопасность» показал, что впервые упоминания о нем относятся к 1995 году. В исследованиях С.К. Рощина и В.А. Соснина, психологическая безопасность трактуется как состояние общественного сознания, в котором общество в целом и каждая отдельная личность воспринимают существующее качество жизни как адекватное и надежное¹.

Интересной представляется точка зрения Т.С. Кабаченко, которая обосновывая актуальность научного внимания к проблеме психологической безопасности отмечает, что данный феномен необходимо рассматривать в виде самостоятельного измерения наряду с физической безопасностью².

С точки зрения И.Н. Панарина, психологическая безопасность понимает выступает в виде состояния психики населения государства, при котором обеспечивается успешное психическое развитие и адекватное отображение внешних и внутренних угроз³.

Как динамическую систему, которая в своем роде определяет защищенность психики индивида, обеспечивая ее благоприятное функционирование, психологическую безопасность рассматривает И.И. Приходько⁴.

Обобщенное в широком смысле определение психологической безопасности привел в своих научных исследованиях Б.А. Еремеев, который

¹ Рощин С.К. Психологическая безопасность: новый подход к безопасности человека, общества и государства // Российский монитор. 1995. № 6. С. 133-145.

² Кабаченко Т.С. Нарушение психологической безопасности в контексте активности профессионала автореф. д-ра психол. наук. М. 2000. 409 с. С.204

³ Панарин И.Н. Психологические аспекты обеспечения национальной безопасности России. Ч. 1. М., 1995. 40 с. С. 18

⁴ Костина Л.М. Стратегические направления формирования психологической безопасности личности дошкольников // Известия Российского государственного педагогического университета им. А.И. Герцена. 2013. №155. С.66-71.

трактовал ее как отношение индивида к социальной среде, которое обеспечивает его внутреннее спокойствие и саморазвитие⁵.

С позиции личностного образования психологическая безопасность рассмотрена О.И. Ереминой. Автор также отмечает, что психологическая безопасность, как личностное образование проявляется в психологической автономности личности в социальных и межличностных взаимоотношениях⁶.

Таким образом, обобщив вышеизложенные толкования понятия «психологическая безопасность», можно сделать вывод, что большинства исследователей в содержательную наполненность данного понятия вкладывают следующие характеристики: «состояние сознания» (С.К. Рощин, В.А. Соснин), «состояние психики» (И.Н. Панарин), «состояние защищенности психики» (Г.В. Грачев, Т.И. Колесникова).

Как неоднозначна в научном мире трактовка понятия «психологическая безопасность», так и в настоящее время среди исследователей отсутствует единая точка зрения на определение сущности термина «психологическая безопасность личности». В отдельных исследованиях психологическая безопасность личности рассматривается в аспекте автономной отрасли знаний, предметом изучения которой является исследование закономерностей адекватного отражения реакций на стрессы и психотравмирующие ситуации и, соответственно способов реагирования и преодоления личностью данных психотравмирующих факторов. С точки зрения такого научного подхода центральным звеном в понимании психологической безопасности личности становится зависимость данного понятия от категорий «угроза», «опасность».

Рассмотрим подробнее современные подходы к толкованию понятия «психологическая безопасность личности».

И.А. Баева в своих научных исследованиях придерживается точки зрения о том, что психологическая безопасность личности является свойством самой личности, которая характеризуется степенью ее защищенности и ресурсной наполненности к противостоянию психотравмирующим воздействиям⁷.

⁵ Еремеев Б.А. Психология безопасности, психологическая безопасность и уровни развития человека // Психологическая безопасность, устойчивость, психотравма: сборник научных статей. СПб.: ООО «Книжный Дом», 2006. С. 101-103.

⁶ Качимская А.Ю. Психологическая безопасность личности и ее сопровождение в образовании Иркутск: ФГБОУ ВПО «Восточно-Сибирская государственная академия образования». 2013. С. 51

⁷ Баева И. А. Психологическая безопасность образовательной среды: Теоретические основы и технологии создания. дис. ...д-ра психолог. наук : 19.00.07. СПб., 2002. С. 93-94

Однако в противовес данной трактовке выдвигаются тезисы о том, что все же психологическая безопасность личности нельзя называть устойчивым образованием в связи с динамичностью социальной среды и субъективным отражением самой личностью критерия «опасность» в связи с внутренними ресурсами.

В связи с этим возникает необходимость рассмотрения индивидуальных психологических особенностей личности ребенка, которые детерминируют проявление психологической безопасности личности в независимости от воздействующих на нее факторов.

С точки зрения Л.М. Костиной, психологическая безопасность личности проявляется в способности личности сохранять устойчивость в среде с определенными шаблонами поведения, в том числе и с психотравмирующими воздействиями, сопротивляемости деструктивным внутренним и внешним воздействиям. Также автор отмечает, что психологическая безопасность личности проявляется в переживании ребенком состояния защищенности/незащищенности в конкретной ситуации»⁸.

В научных работах А.Ю. Качимской, посвященных исследованию вопроса психологической безопасности личности, выделены три фактора, обеспечивающих данный процесс⁹:

- 1) личностный фактор – включает в себя изучение и влияние разнообразных реакций индивида на ситуации, субъективно переживаемые им как критические, психотравмирующие и стрессовые;
- 2) средовой фактор – в группу данного фактора включается социальная и физическая среда;
- 3) фактор защищенности – включает в себя физические и психологические механизмы защиты.

В рамках исследования интересной представляется точка зрения Л.М. Костиной, которая в своих научных исследованиях выделила компоненты, или показатели психологической безопасности личности¹⁰:

⁸ Костина Л.М. Стратегические направления формирования психологической безопасности личности дошкольников // Известия Российского государственного педагогического университета им. А.И. Герцена. 2013. №155. С.66-71.

⁹ Качимская А.Ю. Психологическая безопасность личности и ее сопровождение в образовании. Иркутск: ФГБОУ ВПО «Восточно-Сибирская государственная академия образования». 2013. 100 с. С. 99

¹⁰ Костина Л.М. Стратегические направления формирования психологической безопасности личности дошкольников // Известия Российского государственного педагогического университета им. А.И. Герцена. 2013. №155. С.66-71.

- 1) устойчивость личности в среде, в том числе и в психотравмирующий период;
- 2) сопротивляемость внешним и внутренним воздействиям;
- 3) переживание защищенности/незащищенности личности;
- 4) эффективность деятельности, в которую включена личность.

Таким образом, психологическая безопасность личности дошкольниками понимается нами как психическое состояние, обусловленное характером образовательной среды ДОО. На основе вышеизложенного мы можем отметить важность обеспечения психологически безопасной образовательной среды как непосредственное продолжение безопасности личности участников образовательно-воспитательного процесса ДОО, как охрану и поддержку психического здоровья воспитанников, в том числе эмоциональное благополучие.

ИССЛЕДОВАНИЕ СОСТОЯНИЯ ПОБЕРЕЖЬЯ КАМЧАТКИ ПОСЛЕ ЭКОЛОГИЧЕСКОЙ КАТАСТРОФЫ 2020 Г.

Люшкин К.А. – студент, ПОУ «Уральский региональный колледж»

*Научный руководитель: Патраков Н.И., преподаватель
общеобразовательных дисциплин, ПОУ «Уральский региональный колледж»*

Аннотация

Данная работа актуальна тем, что она даёт возможность на исследование экологического состояния нынешнего побережья Камчатки. Вовлечение всё больше лиц на эту тему и формирование единого и правильного ответа на вопрос – из-за чего всё-таки случилась эта катастрофа?

Камчатка – один из самых уникальных регионов России. Считается одним из самых больших полуостровов в стране после Таймыра. На Камчатке расположено свыше 160 вулканов, из которых 28 по сей день считаются действующими. Помимо вулканов там насчитывается около 200 гейзеров. Это единственный регион, в котором обитают все 6 видов тихоокеанских проходных лососей. Помимо всего этого, существуют огромнейшие лежбища морских млекопитающих, в акватории водятся касатки и кашалоты, и конечно же большое множество растений и животных, которые занесены в Красную книгу.

Цель работы – разработка рекомендаций по сохранению экологического состояния исследуемого объекта(Камчатка).

Объект – побережье Камчатки (военный полигон, токсические водоросли, Камчатские вулканы)

Предметом исследования стали причины, последствия и влияние катастрофы на экологическое состояние побережья Камчатки.

Методологическую основу исследования составляет эмпирический метод познания.

Для достижения вышеназванной цели поставлены следующие задачи:

- 1) Составление хронологии событий до и после катастрофы;
- 2) Составить анализ произошедших и возможных последствий;
- 3) Разработка экстренных мер по предотвращению возможных будущих катастроф на побережье Камчатки.

7 октября 2020 г. Следственным комитетом Российской Федерации возбуждено уголовное дело в связи с гибелью морских животных акватории и загрязнение Авачинского залива. По версии Следственного Комитета РФ, с высокой вероятностью причиной экологической катастрофы на Камчатке стала утечка в реку, а затем в море ядовитых веществ с Козельского полигона, который находится неподалёку от места события, где представители прокуратуры нашли «очевидные нарушения». Эту версию поддержал губернатор Камчатки Владимир Солодов, и считает её наиболее вероятной причиной.

На территории Камчатского побережья начиная с сентября и до октября произошло загрязнение воды, что привело к массовой гибели тысячи морских животных. А также пострадали десятки людей, получили ожоги и отравление.

Об этом сообщают местные жители в социальных сетях. После контакта с водой они чувствовали в глазах резь и пелену, у них ухудшалось зрение. Тем, кто обратился за медицинской помощью, врачи диагностировали ожог роговицы первой и второй степеней. Около 40 километров камчатского побережья стало кладбищем для сотен мёртвых морских животных¹.

Первые, кто заметил эту проблему, были сёрфингисты, обратились к местным властям только через три недели: Помутнение, сухость, боль и ощущение пленки на глазах. Першило горло, отекали и садились связки. Вкус океана – горький, не солёный, совершенно непривычный.

Через какое-то время выяснилось, что в океане содержатся ядовитые вещества, которые заражают воду в большом количестве. Но местные жители уже только могли с болью и горечью наблюдать, как гибнут морские животные.

На территории полуострова Камчатки находится большое количество животных, которые внесены в красную книгу. В неё входят такие виды животных, как млекопитающие, птицы, рыбы и даже насекомые.

После того, как жители Камчатки узнали о том, что с их побережьем случилось заражение, одной из первых теорий о причине катастрофы стало мнение, что это дело рук военных.

Возле побережья находятся военные бухты и военные корабли, множество различных полигонов, но самое главное – полигон с химикатами.

¹ Герасимов И.П. Экологические проблемы мировой географии в прошлом, настоящем и будущем. М.: Наука, 2017

Неизвестно что происходит на месте событий у военных, но многие люди считают, что это их рук дело. Более 100 тон опасных веществ, которые могли вытечь запросто в океан, хранятся с 70-х гг. Все опасные вещества, которые лежат там, достались в наследство ещё от советского сельхозснабжения. Очевидцы рассказывают, что именно там сливают ядохимикаты, которые могли вытечь в водную среду.

Научное сообщество предполагает, что причина в отравлении морских животных могла произойти из-за водорослей-убийц. Такую тему поддерживали многие учёные, основываясь на том, что водоросли притянулись на берег из-за недавнего шторма.

Камчатский край один из важнейших рыбопромысловых районов России: суммарный вылов рыбы в Камчатском крае ежегодно составляет 500 тыс. тонн (преимущественно лососевых). Потому экологическая катастрофа в Авачинском заливе могла показаться неожиданной. Но это не так. Как показывает статистика мониторинга прибрежных камчатских вод, Камчатка шла к этому долго и неуклонно

У берегов Камчатки каждый год по несколько раз случаются красные приливы, но из-за малого количества населения в регионе, их не всегда могут заметить люди. В основном это явление происходит после частых дождей и штормов, когда стимулирующие рост вещества смываются с берега и в воде становится много химических веществ, таких как: фосфатов, аммония, железа и нитратов.

Потенциально вредоносное цветение динофлагеллят – одноклеточных существ с двумя жгутиками, некоторые из которых способны вырабатывать токсины. Спутниковые снимки в первую неделю октября показывали: по концентрации фотосинтетических и сопутствующих им пигментов - весьма существенное развитие микроводорослей (их «цветение») в прибрежных водах Авачинского залива

Кроме того, нужно учесть, что высокая концентрация железа – стимул для развития этих водорослей.

Красный прилив – общепринятое название частного случая цветения воды, вызванного вспышкой численности морских динофлагеллят. Морские динофлагелляты выделяют нейротоксины, которые поражают центральную нервную систему организмов, находящихся в воде. Морские водоросли,

особенно фитопланктон, одноклеточные, могут образовать плотные, видимые полосы на поверхности воды.

После инцидента, средства массовой информации сообщали, что причиной загрязнения Камчатского побережья может стать вулканическая активность. Ученый отметил, что если бы такое случилось, то это было бы связано с другими признаками активации вулканов, появились бы трещины. Однако подобные явления зарегистрированы не были, как сообщил Камчатский филиал Единой геофизической службы.

LIFE doc – блогерский канал на YouTube, в котором ведутся документальные фильмы и специальные проекты про важные события, которые не должны оставаться в стороне. Официальное расследование не внушало никакого доверия, и поэтому был снят документальный фильм с расследованием, в котором главная героиня Александра Ли берёт интервью у людей, ходит по местам, где могло произойти катастрофа, делает свою экспертизу воды побережья. Александра Ли блогер-журналист, сама родом из Камчатки, но живёт в Москве.

По прибытии на Камчатку первым делом Александра Ли прошла по Халактырскому пляжу, и на первый взгляд пляж выглядел чистым. Но за небольшой промежуток времени нахождения на пляже у неё началось першение в горле, ей постоянно хотелось прокашляться или попить воды. Именно про такие же симптомы говорили и местные сёрфингисты.

После опроса сёрфингистов Александра Ли со своей командой отправилась на военный полигон. Возникает версия о том, что из-за недавнего на тот момент выброса, всё вытекло через реку Налычева в океан. На снимках отчётливо видно, что из реки вытекает непонятное вещество в гигантском количестве. После этого начали обвинять климатический проект Greenpeace России, но Василий Яблоков, руководитель проекта, опроверг это тем, что все данные в открытом формате были не от них, а от европейского космического агентства.

Жители побережья Камчатки постоянно подвергаются трясками под водой, и могло произойти так, что при очередной тряске в воде появилась трещина, из которой могло выходить вещество природного происхождения. Сёрфингисты утверждали, что видели варёную рыбу и водоросли под водой. Маловероятно, что каким-либо другим способом мог произойти подобный случай.

За изучением теории про токсичные водоросли, команда Александры Ли посетила Алексея Сокова, директора Института океанологии им. П.П. Ширшова РАН. Алексей Соков рассказал, что такое явление широко известно в мире и случались похожие инциденты в других местах. При изменении климата может случиться трансформация экосистемы. Поэтому токсичные водоросли могли с лёгкостью появиться. Академия наук говорит, что было мощное развитие токсических водорослей. Исследование под микроскопом показало, что появилась слизь, которая забивалась в жабрах у рыб и других водных животных. Поэтому животные умирали не только от токсичности, но и от удушья. Такие водоросли развиваются в большом объёме, их может быть сотни, а то и тысячи видов.

С помощью специалистов Александра Ли со своей командой, собрала пробы со дна Тихого океана, чтобы отдать их на экспертизу в несколько лабораторий. Образцы прошли анализ в специализированных лабораториях РАН – Российская Академия Наук. В привезённых пробах распада гептила из Гротовой бухты эксперты ничего не обнаружили.

Ситуация с нефтепродуктами оказалась иной: Уровень содержания в образце имел превышенную норму. По словам эксперта, такая норма может означать, что вода действительно загрязнена, при этом всё, смерть морских животных никак не могло поспособствовать.

Life doc пришел к точно такой же версии, как и у официальная: всё произошло из-за микроводорослей. В этом районе было замечено цветение микроводорослей. За счёт этого у некоторых морских животных оказалась слизь на жабрах, вследствие чего произошли массовые случаи гибели живых организмов.

Оценка воздействия на окружающую среду необходима для всех технических проектов. Наша задача – стимулировать все доступные методы стимулирования любой инициативы и предпринимательства, направленные на создание и внедрение новейших технологий, помогающих решить любую экологическую проблему. Способствовать созданию большого количества контрольных органов, состоящих из высококвалифицированных специалистов, на основе четко разработанного законодательства в соответствии с международными соглашениями по экологическим проблемам. Обеспечить все государства и народы постоянной информацией по вопросам экологии через радио, телевидение и прессу, тем самым повышая

экологическую сознательность людей и способствуя их духовному и нравственному возрождению в соответствии с требованиями времени.

Таким образом, экологическая ситуация побережья Камчатки требует оценки последствий любой деятельности, связанной с воздействием на природную среду. Причем, провести какой-либо анализ или сравнить размеры ущерба микроорганизмам или животным будет сложно еще, минимум несколько месяцев, а то и лет.

Появление глобальных проблем означает, что человечество должно объединиться для обеспечения глобальной безопасности современной цивилизации. Усиление роли науки является важнейшим фактором решения экологических проблем. Человечество должно сосредоточиться на решении двойной задачи: не только накормить сотни миллионов голодных людей в предстоящие годы, искоренить широко распространенную нищету и удовлетворить основные потребности всех людей, живущих в настоящее время, но и остановить обнищание будущих поколений. Только тогда человечество сможет избежать глобальной природной катастрофы.

ИНОСТРАННЫЕ АКТЁРЫ В ЛОНДОНСКИХ ТЕАТРАХ ВТОРОЙ ПОЛОВИНЫ XIX ВЕКА

Махмудова К.К. – студентка, ФГБОУ ВО «Ярославский государственный педагогический университет им. К.Д. Ушинского»

Научный руководитель: Нагорная О.С. – д.и.н., профессор кафедры методики преподавания истории и обществоведческих дисциплин ФГБОУ ВО «ЯГПУ им. К.Д. Ушинского»

Аннотация

В статье рассматривается деятельность иностранных актеров на сценах лондонских театров, которая нашла своё отражение в английской прессе второй половины XIX в. Используя контент- анализ английской прессы, выделены основные особенности британской национальной культуры как точки соприкосновения ведущих европейских культурных традиций. Деятельность иностранных актеров на подмостках лондонских театров оказала существенное влияние на английскую публику и театральную культуру Британской Империи второй половины XIX в.

В исторической науке «британский XIX в. связывается с доминированием самой большой колониальной империи, политикой блестящего изоляционизма, эффектами промышленной революции. Изменения в социальной, экономической и политической сферах позволили Британской империи не просто достичь своего расцвета, но и стать законодательницей мод, образцом для подражания. Ориентиром для континентальной Европы служили и политический уклад конституционной монархии, и технические усовершенствования, и репрезентации имперского могущества. До последнего времени основной интерес исследователей был связан с изучением эффектов влияния британской культуры на колониальную периферию и на европейские страны. Однако подходы глобальной (транснациональной) истории позволили поставить вопросы об обратном влиянии: как взаимодействие с колониями отражалось на самой метрополии? Какие культурные влияния континента стали составляющими британской национальной культуры этого периода? В данной статье эти вопросы будут рассмотрены на примере лондонских театров, выполнявших в XIX в. важную функцию публичных культурных пространств.

До сих пор в научной литературе подчеркивалась досуговая роль театра, в частности Джеймс Вулдфилд описывает театры Англии как место,

наполненное необразованной аудиторией, которая искала способ отвлечься от тяжелой действительности¹. Еще одну аналитическую перспективу обозначил Джон Раскин, описывающий театр как институт воспитания моральных, эстетических норм, характерных для восходящей викторианской эпохи². В докладе на материалах британской прессы синтетический характер британской театральной культуры рассматривается на примере деятельности иностранных актеров на сценах лондонских театров второй половины XIX в. Необходимо проанализировать специфику флуктуации европейских актеров, их включенность в обмен театральных традиций, их влияние на британскую театральную культуру.

Объект исследования – деятельность иностранных актеров на сценах лондонских театров второй половины XIX в.

Предметом исследования выступает отражение в английской прессе XIX в. присутствия иностранных актеров на сценах лондонских театров.

Цель исследования – на основе анализа английской прессы XIX в. определить особенности британской театральной культуры как симбиоза европейских культурных традиций.

С XIX в. определяющую роль в формировании публичной культуры Британии играл театр. В XIX в. сценические подмостки и кулуары английских театров превращаются в пространство культурного симбиоза элитарной аристократической культуры и образа жизни городской буржуазии. Здесь транслировались приемлемые для доминирующей культуры ценности, нормы, образцы поведения. Одновременно интернациональная природа театральной культуры не позволяла театру превратиться в герметичное пространство, закрытое от внешних влияний.

Контент-анализ газеты «Таймс» за 1850-1900 гг. позволяет обрисовать оживленные межкультурные сплетения на британской сцене. Так, в статьях регулярно упоминаются постановки пьес А. Дюма «Граф Монте-Кристо», В. Гюго «Отверженные», «Отелло» У. Шекспира в которых играют итальянские, французские и даже американские актеры. Наиболее часто в репертуар включались итальянские оперы («Свадьба Фигаро», «Дон Жуан»), английские драмы («Серебряный король», «Его жена»). Выходцы из Франции,

¹ Woodfield J. English theatre in transition 1881-1914. N.J. 1984. P. 1-3.

² Newey K., Richards J. John Ruskin and the Victorian Theatre. N.Y. 2010. P. 1.

французских колоний, Италии становились актерами, режиссерами, управляющими лондонских театров. Дополнением к этому многообразию являлись регулярные гастроли театров из других стран, визиты делегаций для обмена опытом. Журналисты уделяли большое внимание зарубежным влияниям на национальную британскую культуру, в разные периоды оценивая их как свидетельство упадка собственных театров, восхваляя европейские театры (Парижа), сравнивая культурные веяния разных стран.

Прибывая в лондонский театр, иностранные актёры сталкивались с различными трудностями на своём творческом пути: к примеру, с необходимостью языковой адаптации. Так, корреспондент газеты Таймс в ноябре 1861 г. сообщает о «молодой Сервианской художнице Альбине ди Рона, которая приобрела известность в Лондоне, сыграв в театре Сент-Джеймс персонажа, сочетающего в себе танцовщицу и французскую комедийную актрису»³. После неудачного старта карьеры в Лондоне она добилась успеха, на ее спектаклях присутствовал высший свет столицы: «Обустройство и цены на вход, очевидно, предполагают присутствие высококлассной публики...»⁴. Журналисты подчеркивали, что «когда видели её в последний раз, она говорила только на французском; сейчас она говорит по-английски». Скорее всего, старания актрисы адаптироваться к местной среде были оценены по достоинству и стали одним из факторов успеха, в том числе среди театральных критиков, которые, как было отмечено выше, болезненно относились к перспективам утраты самобытности британского театра.

Говоря о контактах в рамках европейской театральной культуры, источники также сообщают об изменениях тенденции в изучении языков, которые преобладали в это время. «Интерес, вызванный выступлениями синьора Сальвини в театре Друри-Лейн является одним из самых необычных феноменов, которые следует упомянуть в истории современной лондонской сцены. Итальянский язык сейчас гораздо менее широко изучен, чем он во время войны сто лет назад. Теперь его место среди европейских языков, которые наиболее целесообразно выучить, занял немецкий. Как средство для демонстрации исторического таланта без поддержки музыки, о нем вообще не знали, пока мадам Ристори не появилась среди нас около 20 лет назад...»⁵. В

³Goodlake F. New Royalty Theatre//The Times. L., 1861. 14th November, №24 (090).- P.8.

⁴Goodlake F. New Royalty Theatre//The Times. L., 1861. 14th November, №24 (090).- P.8.

⁵Goodlake F. Signor Salvini//The Times. L., 1875. 4th June, №28(333). P. 7.

статье корреспондент сообщает об изменениях в условиях развития театральной культуры на примере использования немецкого языка на сцене, что было новым для английской публики.

Другим примером транснациональных контактов в рамках европейской театральной культуры был визит французской труппы в Лондон в августе 1879 года для обмена опытом постановок. Корреспондент пишет о конфликте, который возник у труппы с ее агентами в Лондоне: «Занавес на сцене обычно тусклый и изношенный. Возможно, упрекая лондонских арендаторов в «недостатке фешенебельности в их театральных декорациях», Мистер Гот забыл, что здешняя атмосфера – это не атмосфера Парижа»⁶. Противостояние двух театральных культур в отражении уязвленного патриотического самолюбия журналиста переносится с конкретного случая универсальные вещи: поведение зрителей, устройство театра. Он пишет: «Сила общественного мнения контролирует французскую сцену в той степени, в какой этого не происходит в Англии. Англичане ходят в театр просто для того, чтобы развлечься. Французы мало аплодируют и меньше освистывают, чем это делают англичане, но они смотрят и судят.»⁷. Таким образом, в материалах статей, можно увидеть как выражались различия театральных культурных традиций Британской империи и Франции.

Примером удачного транснационального контакта журналисты «Таймс» считали визит известного итальянского актера синьора Сальвини в Лондон в феврале 1884 г.: «Прошлой ночью синьор Сальвини и итальянская труппа начали короткий сезон в этом театре (Ковент-Гарден), репертуар которого состоял из «Отелло» на итальянском языке; спектакля, уже знакомого Лондону по главному герою, а также «Короля Лира» и «Макбета», в котором играющего итальянского трагика ещё не видели»⁸. Данное описание корреспондента говорит о том, что Томмазо Сальвини был признанным актером среди английской публики. Об этом говорит: повторение его роли Отелло, а также новые роли сразу в двух постановках.

Ещё одним подтверждением успеха Сальвини на просторах лондонских театров служит описание его встречи публикой. «О том, что гений Сальвини, проявленный ранее в «Отелло», оставил неизгладимое впечатление в

⁶ Goodlake F. The stage in France and I. England//The Times. L., 1879. 9th August, №29(642). P.9.

⁷ Goodlake F. The stage in France and I. England//The Times. L., 1879. 9th August, №29(642). P.9.

⁸ Smith S. Covent-Garden Theatre//The Times. L., 1884. 29th February, №31(069). P.10.

общественном сознании, свидетельствовало высокое собрание, которое прошлой ночью приветствовало его повторное появление в роли этого персонажа»⁹. Таким образом, за счёт успеха одного актёра увеличивалась популярность итальянских актеров на просторах театров Лондона, что говорит о возможности взаимодействия британской национальной культуры с театральными традициями других стран.

Подводя итог, следует отметить, что присутствие иностранных актёров на английской сцене во второй половине XIX в. оказывало значительное влияние на английскую публику, а значит и на саму британскую (столичную) театральную культуру. Во многом она становилась результатом симбиоза разных национальных традиций и театральных школ, происходившего в рамках визитов, гастролей, приёмов иностранных актеров. Объем публикаций о театре в центральной газете Британской империи позволяет говорить и о важности театральной культуры для общественного мнения Лондона. При этом журналисты очень часто выступают в публикациях ревнителями национальной британской театральной культуры, критикуя иностранных актеров за излишние претензии на гастролях и поощряя их усердие в изучении английского языка и сближение с коренными традициями.

⁹ Smith S. Covent-Garden Theatre//The Times. L., 1884. 29th February, №31(069). P.10.

ПРОПАГАНДА КАК СОЦИАЛЬНОЕ ЯВЛЕНИЕ И СРЕДСТВО МАНИПУЛИРОВАНИЯ: ПОЗИТИВНЫЕ И НЕГАТИВНЫЕ СТОРОНЫ

Менделева Д.П. – студентка, ФГБОУ ВО «Саратовский национальный исследовательский государственный университет имени Н. Г. Чернышевского»

Научный руководитель: Мунина О.В. – к.с.н., доцент, ФГБОУ ВО «Саратовский национальный исследовательский государственный университет имени Н. Г. Чернышевского»

Аннотация

Пропаганда в современном обществе играет не последнюю роль в регулировании социальных процессов. В данной статье автор рассматривает определение пропаганды и пути её использования. Посредством анализа будет выявлен позитивный и негативный аспект использования пропаганды.

На данном этапе развития общества человечество имеет открытый доступ к огромному количеству информационных ресурсов, начиная научно-познавательными, заканчивая развлекательными. На телевидении работают сотни каналов с различной тематикой вещания; в интернете можно найти различные материалы, исходя из потребностей любого пользователя.

Информация в данных ресурсах разделяется на жёсткую и мягкую. Жёсткая предполагает наличие только конкретных фактов, точных данных. Мягкая располагает к оценочным суждениям и сравнениями. Можно сказать, что жёсткая информация несёт исключительно познавательный характер, а с помощью мягкой можно воздействовать на различные эмоциональные аспекты человека. И благодаря использованию двух типов вместе существует возможность успешно доносить важные мысли до адресата.

Одним из способов такой подачи информации для населения является пропаганда. Данное понятие воспринимается среди людей довольно неоднозначно. Чаще всего ему приписывается довольно негативное значение: считается, что путём пропаганды государство заставляет население поддерживать определённую политическую сторону. Однако, как и у любого явления, у пропаганды имеются положительные и отрицательные аспекты, которые зависят от многих факторов.

По определению Новой философской энциклопедии, «пропаганда – это

распространение и внушение взглядов, идей, мнений с целью позитивно или негативно настроить аудиторию (любого состава - от нескольких человек до масс и даже общества в целом) и стимулировать ее реакции в желательном направлении». Термин «пропаганда» появился в XVIII в. и толковался как пропаганда веры¹. Из данного определения мы можем сделать вывод, что изначально данное понятие использовалось для обозначения вовлечения населения в веру. Сейчас пропаганда обрела более широкое содержание.

В современное время пропаганда в основном распространяется посредством СМИ. Причём одним из самых популярных источников её распространения среди людей считается телевидение. Также довольно большое распространение пропаганды наблюдается в настоящее время в социальных сетях. Социальные сети формируют иллюзорное коммуникативное и интерактивное пространство, что является механизмом ретрансляции норм, правил и ценностей, этот факт невозможно отрицать или не замечать. В социальных сетях очень часто молодежью воспринимаются искаженные или ложные ценности и убеждения².

Чтобы разобраться в том, какие положительные и отрицательные черты имеет пропаганда, необходимо понимать, для чего она используется в современном обществе.

В первую очередь, следует отметить тот факт, что широкое распространение данное явление получило в политике. В современной России основная цель пропаганды – формирование единой национальной идеи, сплачивающей многонациональное, поликонфессиональное общество на основе общих ценностей, остается, по-прежнему, актуальной и первоочередной. Она составляет метаструктуру пропагандистских сообщений в массмедиа. Ее содержательное наполнение в виде идей о героическом историческом прошлом (освоение космоса, победа в Великой Отечественной войне) также определены и заполняют мезоструктуры информационного пространства³.

¹ Новая философская энциклопедия: В 4 томах. / Ред. совет: Степин В.С., Гусейнов А.А., Семигин Г.Ю., Огурцов А.П. и др. М.: Мысль, 2010. Т. 3. с. 692. С. 366.

² Баталин А.И. Мунина О.В. Социальные сети: противоречивая роль в процессе социализации / Традиционная и инновационная наука: история, современное состояние, перспективы: сборник статей Международной научно-практической конференции (15 ноября 2016 г., г. Екатеринбург) / Отв. ред. А.А.Сукиасян. В 6 ч. Ч. 5. Уфа: АЭТЕРНА, 2016. 199 с.; С. 137-139.

³ Зазаева Н.Б. Развитие пропаганды как коммуникативной технологии в современной России // Вестник Поволжского института управления. 2017. Т. 17 №4. С. 103-110.

Пропаганда используется и в более узких целях. Так как основная задача в её применении заключается в воздействии на группу людей, данное явление можно использовать для достижения определённых результатов при реализации государственной молодёжной политике. Поскольку молодёжная политика РФ направлена на формирование конкурентоспособного молодого поколения россиян, достижение экономической, социальной и культурной конкурентоспособности российской молодежи¹, необходимо привитие молодому поколению определённых ценностей и идеалов. Стоит помнить о том, что молодое поколение не имеет чётко сформированных идеалов и в этой связи, оно подвержено влиянию окружающей среды (особенно в подростковом возрасте). Поэтому при грамотном использовании пропаганды данная цель будет осуществляться, и результаты ГМП будут более заметными.

Не во всех направлениях возможно использование пропаганды, однако в некоторых она приветствуется. Так, например, допускается использование пропаганды в реализации такого направления государственной молодёжной политики, как формирование здорового образа жизни. В данном случае пропаганда будет включать в себя: вовлечение молодежи в социальную практику и ее информирование о потенциальных возможностях развития; развитие созидательной активности молодежи; интеграцию молодых людей, оказавшихся в трудной жизненной ситуации, в жизни общества. Параллельно следует пропагандировать здоровый образ жизни посредством социальной рекламы, соответствующей литературы, через работу интернет-сайтов, посвященных здоровью².

Данные примеры использования пропаганды мы можем отнести к положительным, так как они оказывают благоприятное влияние на общественную среду и несут идеи, способствующие процветанию социума. Однако использование пропаганды осуществляется не только в таких целях. Мы можем наблюдать в определённых ситуациях, как над сознанием граждан происходит сознательная манипуляция с целью противопоставления одной части общества против другой. Посредством реализации подобной

¹ Стратегия Государственной молодёжной политики до 2025 года. Раздел 4. Цель и задачи реализации стратегии. [Электронный ресурс]. URL: fadm.gov.ru/mediafiles/documents/document/98/ae/98aeadb5-7771-4e5b-a8ee-6e732c5d5e84.pdf (Дата обращения: 26.03.2021 г.)

² Нерозя О. В. Поздняков В. Н. Пропаганда здорового образа жизни в рамках региональной Государственной молодёжной политики на примере Саратовской области [Текст] / Актуальные вопросы физического воспитания молодежи и студенческого спорта. Сборник трудов Всероссийской научно-практической конференции. 2018. с. 285-289.

пропаганды происходят революционные волнения, распространяется ненависть к определённым группам на фоне различия по каким-либо признакам. Например, это может быть вражда на фоне расовой, национальной или религиозной принадлежности. Такую пропаганду можно наблюдать, например, в экстремистских кругах. Например, запрещённая в РФ террористическая ИГИЛ, вербует людей во многом при помощи пропаганды. Они несут идеи того, что ислам – это единственно правильная религия, и все, кто придерживаются иного мнения, должны быть либо насильно переубеждены, либо убиты.

Таким образом, мы можем видеть, что характер влияния пропаганды на население определяется тем, кто и в каких целях собирается её использовать. Именно по этому признаку мы можем саму пропаганду разделить на позитивную и негативную.

Первая играет роль регулятора общественных отношений, помогает донести до населения определенный паттерн поведения, который соответствует социальным нормам. Вторая настроена на то, чтобы внести разлад в общество. Обычно она несёт в себе ложные и довольно жестокие идеалы, которые разрушают социум и приводят к массовым конфликтам.

Однако важно помнить о том, что пропаганда – это очень серьёзный инструмент, который необходимо использовать с осторожностью. При неумелом использовании или переизбытке данного явления в различных источниках, даже самая позитивная пропаганда может привести к негативным последствиям и человеческим жертвам.

ИСТОРИЧЕСКИЕ АСПЕКТЫ СУДЕБНОГО КРАСНОРЕЧИЯ

Морозов А.П. – адъюнкт, ФГКОУ ВО «Ростовский юридический институт Министерства внутренних дел Российской Федерации».

Научный руководитель: Шевченко М.С. – к.филол.н., доцент, ФГКОУ ВО «Ростовский юридический институт Министерства внутренних дел Российской Федерации»

Аннотация

В статье рассматривается актуальная и насущная проблема судебного красноречия, как одна из важнейших составляющих профессии юриста, стилистике и риторике, и их роли в профессиональном образовании правоведа, а также исторические аспекты возникновения данного явления. Успех выступления судебного оратора определяется целенаправленным, настойчивым стремлением совершенствовать себя, учиться искусно владеть словом, так как речевая культура является обязательным элементом культуры судебного процесса.

Судебное красноречие, призванное оказывать эффективное воздействие на суд путем формирования в зале суда определенных убеждений у присутствующих, является одним из видов ораторского искусства. Местом зарождения судебного красноречия принято считать Древнюю Грецию во времена развития судебной системы¹. Первыми теоретиками судебного красноречия были Горгий, Лисий и Исократ. Именно в Древней Греции была основана школа красноречия. В истории ораторского искусства данного времени можно выделить немало выдающихся ораторов: Аристотель, Лисий, Исократ, Демосфен, Сократ, Платон и другие².

В середине II века до н.э. значение судебного красноречия возрастает и в Древнем Риме, основываясь на теоретической базе учений древнегреческих ораторов. Ярким представителем римского ораторского мастерства является Марк Тулий Цицерон, разработавший композицию построения судебной речи.

Марк Тулий Цицерон предположительно в 46 г. до н.э. написал несколько трактатов об ораторском искусстве, в которых сформулировал ответ на вопрос «Каким должен быть оратор?»: «Оратор», «Брут», «Топика». По мнению Цицерона, оратор должен:

- 1) быть образован и хорошо эрудирован;

¹ Халмурзиева Э.Д. Ораторское искусство Древней Греции / Бюллетень медицинских интернет-конференций. Саратов.: Наука и инновации. 2017. С. 46-55.

² Платонова Е.В., Егорова Э.В., Крашенинникова Е.И., Крашенинникова Н.А. Возникновение и развитие дискурса // Lingua Academica: Актуальные проблемы лингвистики и лингводидактики. 2018. С. 62-65.

- 2) обладать хорошей памятью;
- 3) обладать природным талантом;
- 4) развивать актерское мастерство.

Ученики римских риторических школ получали прекрасное образование в части судебного ораторского искусства. Учитывая законы логики и прекрасно владея правилами публичной речи, они умели внушать свои мысли огромной аудитории.

Особого внимания заслуживает развитие судебного ораторского искусства во Франции. Свое развитие судебное красноречие получило в связи с ведением суда присяжных 16 сентября 1791 г. и достигло наибольшего расцвета в XIX веке. Судебные ораторы Франции того времени стали символами красноречия Европы. Среди них: адвокаты Дюпен Андре, Пьер-Антуан Беррье, Фавр Жюль, Лабори, Гастон Кремье, Шарль Лашо.

Судебное красноречие в России появилось и получило свое развитие во второй половине XIX века, чему способствовало учреждение в 1864 г. суда присяжных и адвокатуры. На тот момент в России еще не было ни одного комплексного исследования судебного красноречия и стилистики судебного слова, в связи с чем русское судебное красноречие много переняло из традиций французского судебного ораторского искусства. Первое исследование было проведено лишь в 1910 году Петром Сергеевичем Пороховщиком, автором книги «Искусство речи на суде» и других книг по судебному красноречию³.

Среди русских юристов того времени можно выделить немало ораторов, обладающих судебным красноречием: Федор Никифорович Плевако, Анатолий Федорович Кони, Владимир Данилович Спасович.

Федор Никифорович Плевако (1842-1909) – адвокат, отличавшийся необыкновенной выразительностью своих речей, пытавшийся пробудить чувство сострадания к обвиняемым.

Анатолий Федорович Кони (1844-1927) – государственный обвинитель, умело использовавший в речи средства выразительности, что обеспечивало эффективное решение всех задач, связанных с процессом убеждения, также внес значительный вклад в развитие юридической психологии.

³ Клейменова Е.А., Ускова Е.О. История развития судебного красноречия и его представители // *Lingua Academica: Актуальные проблемы лингвистики и лингводидактики*. 2020. С. 213-216.

Владимир Данилович Спасович (1829-1906) – юрист, правовед, адвокат, прославившийся умелой полемикой с процессуальным противником и экспертом.

В советский период с исчезновением при вынесении судебного решения принципа состязательности и равноправного соперничества сторон защиты и обвинения развитие судебного красноречия было приостановлено. Но талантливые ораторы, представляющие сторону государственного обвинения, и ораторы, представляющие сторону защиты, были и в тот период нашей истории.

Как выдающегося оратора, представителя стороны обвинения, можно выделить и Романа Андреевича Руденко (1907-1981) – генерального прокурора СССР с 1953 по 1981 гг. Данный оратор начинал свою речь с формулирования четкого тезиса, после чего, проводя глубокий психологический анализ и соблюдая строгую логику изложения, давал всесторонний аргументированный анализ действий подсудимого и делал четкие выводы⁴.

Среди ораторов, представляющих сторону защиты, необходимо также выделить Владимира Львовича Россельса (1886-1971). В 1937-1939 гг. Россельс взялся защищать оклеветанных и уже приговоренных к расстрелу честных советских людей, что легло в основу сценария фильма режиссера Евгения Цымбала об адвокатском мужестве «Защитник Седов».

История судебного красноречия знает прекрасные образцы ораторского искусства, которые сейчас необходимо изучать с целью повышения мастерства судебного ораторства, его качества и эффективности. Современное судебное красноречие в России продолжает развивать традиции, заложенные отечественными юристами в XIX–XX вв. Одним из них был Александр Иванович Урусов.

Многие исследователи отмечают, что А.И. Урусова можно с полным правом назвать создателем литературного языка защитительной речи, кроме этого он одним из первых пытался ввести научные методы защиты.

Его речи отличались безупречным литературным стилем, живостью, остротой, аргументированностью, простотой изложения, последовательностью и ясностью.

⁴ Землякова Н.В., Гарбовская Н.Б. Аргументация в судебной риторике // Теория и практика общественного развития. 2017. № 9. С. 18-23.

Один из известнейших юристов С.А. Андреевский отмечал, что все фразы Урусова являлись свежими и новаторскими. Он был способен любое самое заурядное дело сделать известным и громким только посредством силы своего таланта. Его речи были наполнены оригинальным умом, изящностью слова, природной ораторской силой. В своих речах он иногда позволял некоторые вольности с фактическим материалом, с их обрисовкой, за что его неоднократно упрекали его же коллеги.

И в роли адвоката, и в роли прокурора он блестяще справлялся со своими обязанностями. Его речь технически совершенна. Используя разные приемы аргументации и воздействия на аудиторию, Урусов выступает и как юрист, и как рассказчик, и как описатель-портретист, критик, логик, моралист, оппонент.

Урусов не позволял себе формализма, часто использовал приемы художественной литературы, поэтому его часто называли говорящим писателем⁵.

Заключительную речь А. И. Урусов выстраивает исключительно просто, но при этом ему удается показать все нравственные доводы. Все приводимые Урусовым аргументы были по существу, он не стал указывать на светский статус обвиняемой, а также отказался от манипулирования собственным статусом прокурора.

От правозащитника требуется недюжинное владение основами судебного красноречия, русским языком, умение мастерски, с помощью логичных рассуждений, убедить заседателей в тождественности приводимых аргументов. Но все же, ораторской подготовке не уделяется сейчас столь большого внимания, как ранее, что сказывается негативно на развитии судебного красноречия. Таким образом, необходимо возродить традиции отечественного дореволюционного судебного красноречия.

Ораторы как дореволюционного, так и советского периода создали современное русское ораторское искусство, доказывая то, что язык является формой сохранения духовного опыта народа⁶.

⁵ Никонова Н.В., Урусов А.И. Классик русского судебного красноречия // Язык. Культура. Общество. 2021. С. 113-117.

⁶ Елисеенко Д.Н., Мирончева О.А. Язык как форма сохранения духовного опыта народа // Lingua Academica: Актуальные проблемы лингвистики и лингводидактики. 2018. С. 190-194.

ЦИВИЛИЗАЦИОННЫЙ КОД В КОНТЕКСТЕ СОВРЕМЕННЫХ ЗНАНИЙ (СОЦИАЛЬНО-ПОЛИТИЧЕСКИЙ ДИСКУРС)

Надольская В.И. – аспирант, Институт социологии Национальной академии наук Республики Беларусь, г. Минск

Научный руководитель: Котляров И.В. – д.с.н., профессор, Институт социологии Национальной академии наук Республики Беларусь, г. Минск

Аннотация

Основное содержание статьи составляет краткий анализ понятия цивилизационный код, его признаков, структуры, функций и основных субъектов. В статье обобщен новый материал по исследуемой теме, предлагается авторское определение понятия «цивилизационный код», а также вводятся в научный оборот такие термины как «основания цивилизационного кода», «сфера цивилизационного кода», «кодовые отношения». Исследование цивилизационного кода позволяет рассматривать его не только как научное понятие, но и как учебную дисциплину и научную парадигму, которая сможет раскрыть сущность и содержание смыслов, ориентиров развития локальных обществ, а также анализировать причины, детерминирующие происходящие процессы и явления в социуме.

Современное общество охвачено социальным хаосом, кризисом идентичности, господство материальной цивилизации деформирует традиционные ценности, нормы культуры и нравственности. Состояние, к которому пришло современное общество предвещалось многими доктринами и учеными, но множество проблем так и остаются нерешенными.

Поиск общего объяснения принципов устройства общества, его исторических закономерностей, развития национальных идей и укрепления государственности, приводят научную и общественную мысль к изучению природы и сущности цивилизационный кода. Цивилизационный код – это совокупность основополагающих образцов (моделей) человеческого существования и жизнедеятельности, в которых закреплены основные человеческие жизненные смыслы и ценности, идеи и образы, традиции и инновации, нормы и правила, характеризующие ментальность как отдельных социальных групп и классов, так и населения страны в целом¹.

Цивилизационному коду присущи определенные характерные признаки. К ним относятся:

- протяженность во времени (историчность);

¹ Надольская В.И. Цивилизационный код: понятие и сущность // Иппокрена. 2018. № 2. С. 218-225.

- определенное пространственное положение и устойчивость по сравнению с другими социально-историческими образованиями;
- наличие конкретных социальных институтов, как носителей фундаментальных ценностей и идеалов;
- взаимообусловленное развитие цивилизационного кода с культурой;
- всеобщность (инклюзивность);
- социабельность;
- ментальность;
- высокая социальная значимость;
- идейность, выраженная в совокупности ценностей, смыслов, отражающихся в различных сферах человеческой жизнедеятельности;
- наследственность и память, которая воспроизводит непрерывность и преемственность социального бытия².

Цивилизационный код также предполагает наличие определенных оснований – это источники, опорные части, на которых он формируется, развивается и держится, это общечеловеческие представления и идеи, индивидуальные и групповые воззрения. К ним относятся: менталитет, знания о мире, социальный опыт, социальные ожидания, навыки, умения, социальные уклады, традиции, общезначимые ценности и смыслы, культура, менталитет, нормы поведения, духовные идеалы народа, историческая память народа, национальные идеи и др.

Менталитет можно определить как «возникшую на основе генотипа под влиянием природной и социальной среды и в результате собственного духовного творчества субъекта систему качественных и количественных социально-психологических особенностей человека или социальной общности; Менталитет детерминирует специфический характер восприятия мира, поведения, деятельности, самоидентификации субъекта, обеспечивает единство и преемственность существования социальной общности, а также стимулирует социальный прогресс посредством продуцирования культурных инноваций»³.

² Надольская В.И. Цивилизационный код: понятие и сущность // Иппокрена. 2018. № 2. С. 218-225.

³ Губанов Н.Н. Менталитет и его функционирование в обществе // Философия и общество. 2006. №4. 125-141 с.

Историческая память воспроизводит непрерывность и преемственность социального бытия. Сегодня разворачивается битва за прошлое, от результатов которой зависит будущее многих современных государств. Очень важно в этом сражении использовать то лучшее, что накопили предки, что сохранили в памяти. Цивилизационный код исторически детерминирован. Он формирует образы и символы, связывая прошлое, настоящее и будущее многих поколений, делая их народом с собственной историей и принципами развития⁴.

Под социальным опытом индивида понимается опыт участия человека в различных видах деятельности и межличностного взаимодействия при исполнении комплекса социальных ролей, которые накладывают отпечаток на понимание жизни.

Под социальными ожиданиями понимают субъективные ориентации в виде совокупности социальных установок, стереотипов поведения, оценок, которые разделяются членами социальной группы или всего общества по поводу хода значимых событий. Социальные ожидания обеспечивают познавательную, эмоциональную и поведенческую готовность индивидов к тем или иным событиям.

Мир смыслов легитимирует жизнь человека в социуме, придает ей осмысленность и порядок, позволяет более отчетливо воспринимать и оценивать историю народа, связывает в его коллективной памяти прошлое и настоящее. Смыслы каждого народа включают свои собственные ценности, не сводимые к ценностям других народов, даже если они называются сходным образом. На основе общих смыслов вырабатываются общие ценности создается культура, присущая данному народу.

В качестве основного компонента цивилизационного кода выступают традиционные национальные ценности, духовные идеалы народа, которые тысячелетиями составляли духовную, нравственную, мировоззренческую основу любого общества. Мировоззрение в свою очередь определяет цель и смысл жизни, детерминирует развитие общества и государства, показывает, чем человек руководствуется в своей повседневной жизни.

Идентичность выступает основой группового самосознания в социуме, интегрирует население страны и является залогом стабильности государства.

⁴ Котляров И.В. Зачем ломать цивилизационный код белорусского общества (социологическое измерение) // Иппокрена. 2017. №1. 126-139 с.

Именно идентичность является той почвой, на которой произрастает, растет и питается, сохраняется и передается будущим поколениям цивилизационный код. Идентичность формируется на основе истории и памяти, языка и культуры, объединяя в единое весь накопленный коллективный опыт. Затем данный опыт может находить свое воплощение в конкретных социальных практиках, профессиональной деятельности и гражданской активности.

Цивилизационный код имеет свою структуру, которую составляют следующие кластеры: экономический, социальный, политический, идеологический, правовой, духовно-нравственный, ментальный, управленческо-технологический, коммуникационный.

Можно выделить следующие функции цивилизационного кода:

- теоретическая функция способствует познанию социокультурных, политических и др. явлений и процессов в обществе, отражает социальную реальность и раскрывает присущие ей объективные связи и закономерности;

- функция социализации означает, что цивилизационный код помогает гражданам, и обществу в целом, осознать и усваивать существующие ценности, нормы и идеалы, традиции и инновации, приобщаться к ним, усваивать опыт, сохранять все это и передавать потомкам;

- интегративная функция заключается в том, что цивилизационный код сплачивает социально-культурные общности, формирует единое социокультурное пространство, способствует возникновению чувства коллективного «мы»;

- идеологическая функция заключается в том, что цивилизационный код всегда составляет система социально значимых идей, традиций и норм, которую хранят и передают индивиды, социальные классы, слои, группы и общности. Свое самое яркое выражение данная функция цивилизационно-культурного кода находит свое выражение в идеологии;

- конструктивная функция – система знаков, символов, средств антропологического и социокультурного характера, человеческие жизненные смыслы и ценности, идеи и традиции, нормы и правила, которые способны мотивировать действие как отдельных индивидов, так и социальных групп, вдохновлять их на активное участие в различных общественно-социальных и культурных процессах;

– нормативная функция содержит определенные ориентиры и нормы, которые направляют и развивают общество, формируют некую общую систему ценностей;

– образовательно-воспитательная функция – цивилизационный код всегда будет нести в себе элемент просвещения, образования и воспитания граждан, тем самым, строить общество и государство на фундаменте важнейших национальных и человеческих ценностей, традиций, инноваций, идей и образов;

– ориентационная функция помогает ориентироваться в обществе и в социальном пространстве, перенимать социально положительный опыт предыдущих поколений и передавать эти ценности, нормы и ориентиры другим поколениям, а, следовательно, стимулирует и направляет поведение человека, преобразовывает и развивает социум⁵.

В научном познании любого объекта принято выделять его сущность и принципы, предметно-объектное исследование проблемы, его закономерности, новый понятийно-категориальный аппарат, а также определенные методы познания. Согласно анализу всех этих требований, мы можем утверждать о том, что цивилизационный код может претендовать на теоретически оформленную отрасль знания.

Исследуемый в данной области материал, накопленный опыт и знания могут быть систематизированы в отдельную дисциплину «Теорию цивилизационного кодирования. Данную теорию как новое научное направление, претендующее на самостоятельность, предложил и разработал белорусский социолог И.В. Котляров. По мнению профессора, «в ее основе находится идея выявления и изучения влияния субъективных факторов и объективных причин на формирование будущего состояния государств и обществ, создание парадигмы их цивилизационного развития, выражение ее в виде цивилизационного кода, создание образов будущего социумов и определение направления и траектории, их вектора движения к нему. Кодирование является одним из важнейших видов познавательной деятельности, играющей важную роль в творческом развитии научного

⁵ Надольская В.И. Функции цивилизационного кода в динамике социальной сферы. Исследование современных проблем общества в контексте задач социальной работы и социальной безопасности: сборник научных статей студентов и преподавателей. Вып.6 / Сев. (Аркт.) федер. ун-т им. М.В. Ломоносова; [отв. ред. и сост. Н.В. Цихончик]. М.: Издательство ПЕРО, 2018. 650 с.

знания. Оно характеризуется вероятностным характером, многовариантностью, сложными характеристиками и параметрами, иногда выраженными в виде качественно-содержательных, ценностно-ориентирующих оценок»⁶.

На наш взгляд, предметом изучения данной теории должны стать явления, процессы, взаимоотношения, механизмы, закономерности формирования и развития цивилизационного кода, его основных элементов и институтов.

Предмет теории цивилизационного кодирования, как и любой науки, будет фиксироваться в его законах, принципах и категориях. В системе категорий цивилизационного кода исходным является понятие «код» как некое совокупное значение, в котором содержатся основные ценности, нормы, смыслы, традиции народа. С ним могут быть связаны и другие понятия: кодовая идентичность, кодовая социализация, кодовая культура, кодовые отношения и т. д.

Совокупность проблем, которые вошли бы в предмет цивилизационного кодирования можно разделить на несколько блоков.

1. Раскрытие понятия и сущности цивилизационного кода как целостного явления, его функции.

2. Изучение структурных компонентов цивилизационного кода и его оснований: исторической памяти, национальных идей, менталитета, исторических ценностей, стереотипов, идеологии и т.д.

3. Изучение объектов и субъектов цивилизационного кода, а также особенностей их субъектно-объектных и объект-объектных отношений.

4. В связи с появлением нового категориального аппарата следует изучить такие понятия как «процесс кодовой социализации», «кодовая культура», «кодовые отношения».

5. Исследование специфики взаимосвязи цивилизационного кода и понятия идентичность, «кодовая идентичность».

Сферой цивилизационного кода являются все сферы жизни общества, вся совокупность идей и образов, ценностей и традиций, определенных норм, которые накоплены в обществе за длительный исторический период. Соответственно и объектом цивилизационного кода будут все кластеры

⁶ Котляров И. Будущее как определенность неопределенности, или каким будет завтра? (социологический дискурс) / И. Котляров // Иппокрена. 2020. №1. С. 109-133.

составляющие цивилизационный код, с совокупностью всех процессов и явлений, которые происходят внутри них, ценностей и традиций, опыта и моделей поведения, которые приняты в них и содержатся.

Субъектами цивилизационного кода будут выступать индивиды, группы, нации, народы – носители и передатчики определенной кодовой информации. Специфическим субъектом будет выступать государство как основной выразитель национальных интересов, духовного, интеллектуального и инновационного потенциала страны, инструмент для сохранения исторического наследия и воспитания гражданственности и патриотизма. Государство формирует взаимодействие всех агентов в рамках так называемого генерализованного потока социализации, ориентированного на усвоение требуемых ценностей культуры и идеологии, и поддерживает должные стандарты поведения в обществе.

Важными субъектами цивилизационного кода являются социальные и этнические общности, классы и социальные слои, семья, армия, учебные заведения. Особенно важное место занимает институт семьи, как носитель родового и семейного характера, и уже потом – характера индивидуального. Семья передает от поколения к поколению духовно-религиозные традиции, национальные ценности и культуру.

Особое место среди субъектов политического кластера цивилизационного кода занимает индивид.

Объектом цивилизационного кода являются все сферы общества, все происходящие в них процессы и явления, вся совокупность ценностей и традиций, основные образцы существования и жизнедеятельности человеческого общества.

Таким образом, в узком понимании, всю совокупность взаимосвязей и взаимообусловленных отношений, возникающих в результате взаимодействия субъектов и объектов цивилизационного кода можно назвать кодовыми отношениями.

В более широком смысле, кодовые отношения – это отношения между носителями цивилизационного кода (государством, социальными общностями, группами, классами, институтом семьи, армии, образования, религии, отдельными личностями и др.), как субъектами, которые исторически длительное время, на определенной территории, выполняя определенные социальные роли и функции, формируют идеи, ценности, обычаи и традиции,

ритуалы и модели поведения в различных сферах своей жизнедеятельности и объектами, на которых направлен определенный механизм воздействия, основная цель которого передача цивилизационного кода будущим поколениям.

В качестве основных методов изучения цивилизационного кода можно назвать следующие: социологический, исторический, нормативно-ценностный, сравнительный, структурно-функциональный.

Таким образом, изучение цивилизационного кода влечет определенный ряд трудностей, основная из которых та, что понятие цивилизационный код имеет терминологическую многозначность. К тому же не уяснена до конца сущность данного понятия. Каждый ученый дает свое видение и понимание того, что он подразумевает под цивилизационным кодом («традицию», «ментальность», «архетип», «ядро» или «знаковую схему деятельности») и отталкиваясь от этого выстраивает субъективную смысловую конструкцию интерпретации понятия.

Еще одной проблемой является то, что цивилизационный код имеет очень непростую структуру, его сфера охватывает как все общество, так и огромный комплекс институтов, процессов и явлений, которые в нем происходят, что в свою очередь очень сложно привести в некую систему.

Однако научное познание понятия цивилизационного кода дает нам все основания для того, чтобы мы говорили о нем как о будущей научной теории и парадигме знаний, которая бы могла стать новым механизмом управления социальной реальностью, способной более точно и детально формулировать и объяснять многочисленные проблемы, существующие в глобальном мире, и предлагать варианты их решения.

ПРОЕКТ ПОБРАТИМСТВА ГОРОДОВ В ОТРАЖЕНИИ ЯРОСЛАВСКОЙ ПЕРИОДИЧЕСКОЙ ПЕЧАТИ РУБЕЖА 1960–1970-Х ГГ.

Огороднова А.А. – студентка, Ярославский государственный педагогический университет им. К.Д. Ушинского

Научный руководитель: Нагорная О.С., д.и.н., профессор кафедры методики преподавания истории и обществоведческих дисциплин, ЯГПУ им. К.Д. Ушинского

Аннотация

В статье рассматриваются основные аспекты сотрудничества городов-побратимов Ярославль и Ювяскюля в отражении местной прессы с целью описания инструментов влияния на советское население посредством новостной повестки в условиях Холодной войны.

В XX в. вследствие технической революции и мирового экономического роста во всем мире возросла роль городов. Масштабные процессы урбанизации привели к изменению положения городов в международных отношениях. Как отмечает Ю. Н. Саямов в своем труде «Дипломатия городов», «города и местные власти начинают ... формировать и продвигать на международном уровне собственные представления о мироустройстве и своем участии в его процессах»¹.

С середины XX в. возрастает роль городов, активно участвовавших в международном движении побратимов, которое зародилось в годы Второй мировой войны. Города начинают играть большое значение во внешнеполитическом развитии СССР, тем самым превращаясь в новый и важный инструмент влияния на зарубежную общественность. В условиях Холодной войны такая форма сотрудничества имела цель развития культурных, образовательных, технических, торгово-экономических и других контактов между городами. Формировались международные организации, координирующие контакты городов, их властей и институтов гражданского общества, в рамках которых муниципалитеты приобрели важное политическое и экономическое значение на международной арене.

¹ Саямов Ю. Н. Дипломатия городов // Международная жизнь: журнал для думающих людей [Электронный ресурс]. URL: <https://interaffairs.ru/jauthor/material/1574> (дата обращения: 26.03.2021 г.).

Типичным примером советского участия в проекте породнения является Ярославль, вошедший в список 50 городов, заключивших в 1966 г. партнерские соглашения с Финляндией по указанию советского правительства. Ярославль в составе движения породненных городов превращался в «витрину» советских достижений, целью которой было показать зарубежным странам успехи СССР в области городского управления, производства и культуры. Различные аспекты сотрудничества широко освещались и в местной прессе, влияя на самопредставления советских граждан. Отсюда проект побратимства двух провинциальных городов СССР и Финляндии – Ярославля и Ювяскюля – может выступить важной исследовательской призмой, позволяющей приблизиться к пониманию функционирования Холодной войны как культурного явления и коммуникативного пространства. Данная гипотеза подчеркивает актуальность представляемого исследования.

Объект – проект породнения городов в условиях Холодной войны.

Предмет – культурные контакты Ярославля с финским городом-побратимом Ювяскюля в годы Холодной войны в отражении местной прессы.

Цель: Определение значения развития культурных контактов между городами-побратимами Ярославль и Ювяскюля как инструмента влияния на советское население в условиях Холодной войны

6 апреля 1948 г. был подписан Договор о дружбе, сотрудничестве и взаимной помощи между Союзом Советских Социалистических Республик и Финляндской Республикой, определивший вектор развития советско-финских отношений. 5 статья договора, направленная на развитие и укрепление экономических и культурных связей между Советским Союзом и Финляндией, стала почвой для складывания прочных дружественных отношений между республиками. Этому способствовало проведение со стороны Финляндии активной миролюбивой внешней политики, получившей название «Линии Паасикиви – Кекконена», одним из основных пунктов которой было поддержание дружественных отношений с СССР.

Следующим этапом стало подписание соглашения о породнении 50 советских и финских городов² в ходе визита финского президента У. Кекконена

² Вавулинская Л. И. Побратимские связи городов СССР и Финляндии в 1960–1980-е гг. как фактор формирования новых форм сотрудничества на региональном уровне (на примере Петрозаводска и Варкауса) // Границы и контактные зоны в истории и культуре Карелии и сопредельных регионов. Гуманитарные исследования. Вып. 1. Петрозаводск: Карельский научный центр РАН, 2008. С. 67.

в СССР в 1965 г. В октябре 1966 г. был подписан Договор о побратимстве Ярославля с финским городом Ювяскюля.

Ювяскюля – молодой по сравнению с Ярославлем город. Его население на 1966 г. составляло 55 тыс. человек³. Очевидная схожесть Ювяскюля с Ярославлем наблюдалась в сфере промышленности и культуры. Ювяскюля, как и Ярославль, являлся крупным индустриальным и промышленным центром Средней Финляндии, в котором располагалось производство машиностроения, деревообработки, текстиля и бумаги. Кроме этого, Ювяскюля был крупным культурным и туристическим центром, в котором были основаны первые в стране школы с обучением на финском языке, первое педагогическое учебное заведение, преобразованное со временем в университет.

Основными формами сотрудничества были личные встречи как отдельных представителей, так и делегаций от городов-побратимов; переписка, устные выступления, официальные поздравления в праздничные дни. Взаимные визиты активно освещались в локальной прессе – ярославской периодической печати, прежде всего в газете «Северный рабочий». Советские власти были заинтересованы в развитии связей между городами. Главной целью контактов между породнёнными городами считалось воздействие на мнение советского населения, для чего использовались различные методы. В числе таких методов было продвижение образа успехов проекта побратимства через прессу, прежде всего на локальном уровне.

Первоначально статьи в «Северном рабочем» о связях Ярославля и Ювяскюля размещались на первых страницах газет, имели подробное и содержательное описание событий. Но чем дальше от года заключения договора между Ярославлем и Ювяскюля (1966), тем меньше внимания в газете уделялось событиям, связанным с контактами городов-побратимов Ярославль и Ювяскюля; статьи размещались не на центральных полосах газеты, становились менее объемными и содержательными. К середине 1970-х гг. статьи практически пропадают.

Начиная с 1968 г. до середины 1970-х гг. каждое первое воскресенье апреля было днем празднования дружбы городов-побратимов Ювяскюля и Ярославля. Указывалось, что в эти дни в каждом городе-побратиме будут проводиться беседы и лекции, собрания и выставки, спортивные соревнования, радио- и

³ Киселев С. Дружбе расти! // Северный рабочий. – 1966. – 5 декабря. – С. 4

телевизионные передачи о зарубежном городе-побратиме⁴. Ежегодно День Дружбы освещался статьей в газете «Северный рабочий». Исключением составил 1971-й год. Причиной этому видится более важное событие, отводящее на задний план празднование Дня Дружбы, – с 30 марта по 9 апреля 1971 г. происходил XXIV съезд КПСС, решения и события которого ежедневно освещались в прессе. Таким образом, масштабное общегосударственное событие перекрыло локальное. Тем не менее, празднования Дня Дружбы сопровождалась статьями в «Северном рабочем» в 1972-м и 1973-м гг.

Поездки ярославцев в Ювяскюля не были редкостью. Начиная с 1966 г. до середины 1970-х гг., каждый год финский город-побратим посещали как официальные делегации, так и неофициальные – туристы, студенты, спортсмены, учителя, строители, врачи, научные работники из Ярославля⁵. Во главе официальных делегаций обычно был председатель Ярославского горисполкома или его заместитель. Как правило, за границу отправляли тех, кто обладал статусом «выездного» и мог на должном уровне представить СССР. В статьях «Северного рабочего» о визитах ярославцев в Ювяскюля чаще всех упоминаются председатель Ярославского горисполкома Ю. Д. Кириллов, заместитель председателя исполкома Ярославского городского Совета депутатов трудящихся С. Киселев, председатель Ленинского райисполкома Н. Гусев, директор завода «Резинотехника» Б. Дерябин, председатель постоянной комиссии Ярославского горсовета по международным связям и иностранному туризму и ректор Ярославского государственного университета Л. Сретенский, заместитель председателя горисполкома М. К. Хренов.

В ходе поездок ярославцы знакомились со структурами самоуправления Ювяскюля. Основные собрания проходили в муниципалитете города; там же проводились беседы, в ходе которых членам ярославской делегации представляли план застройки города, организацию водоснабжения, уборки города, его транспорт, энергоснабжение, сферу торговли, образования, здравоохранения⁶. В Ювяскюля ярославские делегации посещали университет, музей, больницу, дом престарелых, бывали в районах индивидуального строительства и на заводе бумагоделательных машин «Валмет». В 1966 г. состоялась дружественная беседа ярославской делегации с членами окружного

⁴ Сретенский, Л. «Дружба городов» // Северный рабочий. – 1968. – 7 апреля. – С. 3

⁵ Сретенский, Л. Дружба городов-побратимов крепнуть! // Северный рабочий. – 1972. – 2 апреля. – С. 3

⁶ Киселев, С. Дружбе расти! // Северный рабочий. – 1966. – 5 декабря. – С. 4

комитета Компартии Финляндии и членами отделения Общества финско-советской дружбы. Разнообразие программы поездок имело целью обмен опытом между ювяскюльцами и ярославцами в ходе их ознакомления с основными организациями города. Но пока остается открытым вопрос: применялись ли новые знания на практике в дальнейшем?

Примечательной для данного исследования явилась статья «Дружба городов»⁷, автора Л. Сретенского – ректора педагогического института К. Д. Ушинского и председателя комитета дружбы Ярославского горсовета от 7 апреля 1968 г. В статье описаны такие формы сотрудничества представителей из городов-побратимов Ярославль и Ювяскюля, как заочные спортивные и шахматные соревнования. Капитан шахматной команды Ярославля В. Арсеньев отмечал: «...первый ход был сделан, борьба началась, борьба друзей. И кто бы не выиграл в этом матче, победителем прежде всего будет дружба двух городов». Такие непривычные для нашего времени и типичные для того периода формы сотрудничества представляются интересными для данного исследования. Они могут рассматриваться как проявления воображаемой дружбы и мирного соперничества, скрытые за формальными словами об углублении дружбы.

Знакомство с новым городом, особенно другой страны, оказывало соответствующее воздействие на ярославцев. В ходе визитов в Ювяскюля, представители ярославских делегаций были удивлены очень бережным отношением к природе в Финляндии⁸, современной архитектурой города и его чистотой. В свою очередь, на ювяскюльцев произвело большое впечатление историческое наследие Ярославля, участие женщин в управлении и, особенно, празднование 50-летия Великого Октября в Ярославле в 1968 г. – «огромное количество людей, проходящих демонстрацией по Советской площади, обилие ярких красок и улыбок, всеобщее настроение праздничной торжественности и приподнятости»⁹. Данные упоминания размещались в газетах как доказательство того, что побратимство с Финляндией служит подтверждением правильности собственного образа «советского человека» и СССР в целом.

Особое внимание заслуживает анализ взаимных подарков ярославцев и ювяскюльцев. В статье А.Д. Попова «Символический дарообмен в советской культурной дипломатии периода холодной войны (на материале зарубежного

⁷ Сретенский, Л. «Дружба городов» // Северный рабочий. – 1968. – 7 апреля. – С. 3

⁸ Киселев, С. Дружбе расти! // Северный рабочий. – 1966. – 5 декабря. – С. 4

⁹ Сретенский, Л. «Дружба городов» // Северный рабочий. – 1968. – 7 апреля. – С. 3

туризма)», описывается роль символического дарообмена во взаимодействии СССР с представителями других стран в годы Холодной войны как одного из элементов традиционной дипломатии. Автор считает, что подобные формы этикета дружбы являлась альтернативной формой решения внешнеполитических задач и оказания влияния на зарубежную аудиторию. Анализируя ассортимент сувениров-подарков с советской стороны, автор приходит к выводу, что спецификой советского одаривания иностранцев являлась цель продемонстрировать лучшие личностные качества «нового советского человека»¹⁰.

В статье от 5 октября 1966 г. «Дружбе расти!»¹¹, автор отмечает, что финны подарили Ярославлю вымпел с изображением герба Финляндии. Ярославцы, в свою очередь, передали Обществу финско-советской дружбы сувениры, библиотечку, рассказывающую о памятниках старины и о современном городе, музыкальную запись знаменитых «Ростовских звонов» и выставку картин детского художественного творчества. Подарки были вручены на заседании муниципалитета, на следующий же день они были выставлены в витрине центральной улице Ювяскюля для всеобщего обозрения. В ответ ярославцам был подарен кинофильм, рассказывающий о жизни Ювяскюля, который по приезду делегации был показан по ярославскому телевидению. Дарообмен происходил не только на уровне органов власти и местного самоуправления, но и в неформальных условиях. Например, представители профсоюзной организации завода бумагоделательных машин «Валмет» передали подарок для ярославских моторостроителей – художественно оформленные стенные часы собственного производства с надписью «Металлистам-моторостроителям города Ярославля – от металлистов города Ювяскюля». Обмен подарками и сувенирами, наряду с вечерами дружбы, торжественными встречами и проходами делегаций рассматривались как свидетельство «братского» характера отношений между странами. Сувениры и подарки могут рассматриваться как часть представлений ярославцев о себе.

Таким образом, можно сделать вывод, что советские власти, как на общегосударственном, так и на региональном уровнях, были заинтересованы в

¹⁰ Попов А.Д. «Символический дарообмен в советской культурной дипломатии периода холодной войны (на материале зарубежного туризма)» // Опубликовано на сайте «Киберленинка». URL: <https://cyberleninka.ru/article/n/simvolicheskiy-daroobmen-v-sovetskoy-kulturnoy-diplomatii-perioda-holodnoy-voyny-na-materiale-zarubezhnogo-turizma> (дата обращения: 22.03.2021 г.)

¹¹ Киселев С. Дружбе расти! // Северный рабочий. – 1966. – 5 декабря. – С. 4

развитии связей между городами, которые считали одним из каналов пропаганды миролюбивой внешней политики СССР и советского образа жизни. Важной целью отношений между породнёнными городами считалось воздействие на общественное мнение советского населения, для чего использовались различные методы, например, продвижение проекта побратимства через прессу, прежде всего на локальном уровне.

ОСОБЕННОСТИ ПЕРЕВОДА ПАССИВНЫХ КОНСТРУКЦИЙ С АНГЛИЙСКОГО ЯЗЫКА НА РУССКИЙ (НА МАТЕРИАЛЕ НАУЧНО-ПОПУЛЯРНОЙ КНИГИ Р. ДОКИНЗА «СЛЕПОЙ ЧАСОВЩИК»)

Пигалова В.И. – студент, ФГБОУ ВПО «Пензенский государственный университет»

Научный руководитель: Аверьянова Н.А. – к.ф.н., доцент, ФГБОУ ВПО «Пензенский государственный университет»

Аннотация

В настоящей статье рассмотрены основные способы перевода пассивных конструкций с английского языка на русский, описаны их ключевые особенности. Материалом исследования является книга Ричарда Докинза «Слепой Часовщик» («The Blind Watchmaker» by Richard Dawkins) (1986) и ее перевод на русский язык Анатолия Протопопова.

Изучение категории залога и залоговых отношений имеет в английском языке длительную историю, тем не менее вопрос перевода активных и пассивных конструкций во многих аспектах остается неизученным. Это объясняется тем, что первые работы, посвященные переводу изучаемого языкового явления, появились относительно недавно (в XX в.); они связаны с именами таких выдающихся лингвистов, как А.В. Бондарко, И.Б. Долинина, А. И. Смирницкий.

Частота использования страдательного залога в английском языке выше, чем в русском языке, в результате чего перевод пассивных грамматических конструкций создает определенные трудности для переводчика. Достижение адекватности перевода пассивных конструкций с одного языка на другой требует от него необходимости учитывать как жанрово-стилистические характеристики текста, так и различия грамматического строя языков.

В зависимости от характера переводимого текста различают:

- информационные тексты;
- документальные тексты (торговые и делового характера) и научные тексты;
- общественно-политические тексты;
- литературные тексты¹.

Основные особенности текста того или иного вида находят свое выражение в использовании определенных языковых средств. Для нас немалый интерес представляет текст научного стиля, поскольку его абстрактный характер реализуется в большинстве случаев через употребление неброских синтаксических конструкций речи, которые не заостряют внимание читателя на частных несущественных признаках изучаемого явления или процесса.

В английском языке эту функцию выполняет пассивная конструкция, главными признаками которой являются устранение субъекта действия с позиции подлежащего и номинация процесса. Об этом свидетельствуют примеры, взятые из книги Ричарда Докинза «Слепой Часовщик» («The Blind Watchmaker» by Richard Dawkins) (1986). Примечательно, что перевод книги «Слепой Часовщик» на русский язык, выполненный Анатолием Протопоповым, позволил выявить закономерности переводческих решений, применяемых при переводе научно-популярных текстов.

Главной причиной употребления пассивных конструкций в рассматриваемом тексте на английском языке является, на наш взгляд, тематическое членение предложения, желание автора обратить внимание преимущественно на объект действия.

Сравнительно-сопоставительный анализ текста подлинника и текста перевода позволил нам сделать следующие выводы:

- 1) наиболее распространенным способом перевода страдательных конструкций является перевод на русский язык глаголами с постфиксом -ся (-сь): *The Doppler Effect is used in police radar speed-traps for motorists* («Эффект Доплера **используется** в полицейских радарх – измерителях скорости автомобилей», стр. 30; *They have not been touched-up or doctored in any way*

¹Герасимов Б.И. Деловой французский: учеб. пособие. М.: ФОРУМ, 2009. С. 66.

whatever («Они никак **не подрисовывались** или как-то иначе **улучшались**», стр. 60);

2) другим часто встречающимся способом перевода пассива в указанном тексте научного стиля является его передача аналогичной пассивной конструкцией в русском языке (особенно характерно для перфектных форм пассива): *It isn't true that the whole perfect work **must have been achieved** simultaneously* («Неверно, что вся совершенная работа **должна быть закончена** одновременно», стр. 41; *Second, my mutations **are all constrained** to occur one at a time* («Вторая: все мои мутации **ограничены** одной штукой за раз», стр. 55);

3) реже используется перевод английского пассива с помощью активного залога: *But if, instead of jumping you walked, one step at a time, and **were given** one small coin as a reward every time you happened to take a step in the right direction, you would reach the scorpion in a very short time* («Однако если вместо большого скачка вы будете идти по одному шагу зараз, и **получать** при этом одну маленькую монетку за шаг в правильном направлении, вы бы достигли "скорпиона" за очень короткое время», стр. 72);

4) иногда английские пассивные конструкции могут быть переведены на русский язык неопределенно-личными или безличными предложениями или сложноподчиненными предложениями с безличным или неопределенно-личным главным предложением: *It is only **to be expected** that these two rather different techniques, the Doppler shift technique and the 'chirp radar' technique, would be useful for different special purposes* («**Логично предположить**, что эти два весьма различных метода – техника доплеровского сдвига, и техника «чирикающего радара», полезны для различных конкретных применений», стр. 31-32; *It **will be seen** that each one of this sequence of conditions is essential for the success of the whole* («**Легко заметить**, что каждая из этих привычек существенна для успеха всего предприятия», стр. 41)².

Английские пассивные конструкции в анализируемом тексте могут переводиться и другими нетипичными способами, что, в свою очередь, ведет

²Докинз Р. Слепой Часовщик. 1986. [Электронный ресурс]. URL.: scisne.net/ax/d1/1/slepoy_chasovshik/Richard_Dawkins_-_The_Blind_Watchmaker.pdf (дата обращения: 14.03.2021 г.); Dawkins R. The Blind Watchmaker. 1986. [Электронный ресурс]. URL.: terebehu/keletkultinfo/The_Blind_Watchmaker.pdf (дата обращения: 14.03.2021 г.)

к грамматической трансформации всего предложения. Л. С. Бархударов сводит все виды трансформаций к четырем элементарным типам, а именно:

- перестановки;
- замены;
- добавления;
- опущения³.

Перестановка как вид переводческой трансформации – изменение расположения (порядка следования) языковых элементов в тексте перевода по сравнению с текстом подлинника. Перестановке могут подвергаться слова, словосочетания, части сложного предложения (clauses) и самостоятельные предложения в строе текста. Наблюдаемое явление объясняется тем, что в русском языке структура предложения определяется его коммуникативным членением, а не синтаксической функцией слов (как в английском языке). Например, *This send/receive switching system works only if split-second accuracy in timing is maintained* («Эта приемо-передающая переключательная система работает только тогда, когда **обеспечивается** точность отслеживания времени в доли секунды», стр. 28).

Замены – многообразный вид переводческой трансформации. В научной литературе выделяют грамматические (замены форм слова, частей речи, членов предложения, синтаксические замены) и лексические замены (конкретизация, генерализация, замена, основанная на причинно-следственных отношениях). В нашей работе значимым представляется рассмотрение особого рода синтаксической перестройки, при которой английскому подлежащему в русском предложении соответствует дополнение, стоящее в начале предложения, т. е. замены английской пассивной конструкции русской активной. Например, *It is a dilemma inherent in the dramatic difference in intensity between outgoing sound and returning echo, a difference that is inexorably imposed by the laws of physics* («Эта дилемма неразрывно связана с радикально различной интенсивности излученного, и принятого звука, и различие это неумолимо **следует** из законов физики», стр. 27).

Одной из причин, вызывающих необходимость лексических добавлений в тексте, является так называемая «формальная невыраженность»

³Бархударов Л.С. Язык и перевод: вопросы общей и частной теории переводов. М., 1975. С. 190.

семантических компонентов словосочетания в иностранном языке. Например, *The instrument contains electronic components, which **are wired up** so that they automatically compare two radar frequencies and convert the result into convenient units - miles per hour* («Прибор содержит в себе радиодетали, **соединенные** между собой так, что они автоматически сравнивают две радарные частоты, и преобразуют результат сравнения в удобные единицы – мили или километры в час», стр. 36).

Опущение – явление, прямо противоположное добавлению. Устранение семантически избыточных элементов исходного текста дает переводчику возможность сократить общий объект текста, а в некоторых случаях установить баланс между многочисленными добавлениями и объяснительными фразами и опущением семантически лишних компонентов структуры⁴. Например, *The light source must therefore be immensely brighter if it **is to be used** as a headlight to illuminate the path, than if it **is to be used** as a signal to others* («Поэтому, если мы хотим использовать свет для освещения пути, то источник этого света **должен быть** намного ярче, чем сигнальный источник для информирования кого-то другого», стр. 13).

Анализ первых 4 глав книги свидетельствует о том, что наибольшее распространение в тексте перевода получил такой тип переводческой трансформации, как опущения. Это можно легко объяснить, перечислив основные экстралингвистические факторы, определяющие языковые особенности текстов научного стиля: объективность, логичность, точность, сжатость и т. д.

Реже встречаются «добавления» и «опущения», а частотность употребления предложений с типом переводческой трансформации «перестановки» практически сведена к нулю.

Итак, выбор способа перевода определяется характером переводимого текста. Научный стиль речи характеризуется большим разнообразием способов перевода пассивных конструкций с английского языка на русский. Дальнейшее исследование в этой области позволит установить связь между реализацией типичных и нетипичных способов перевода пассивных конструкций в текстах научного стиля.

⁴ Бархударов Л.С. Язык и перевод: вопросы общей и частной теории переводов. М., 1975. С. 190-231.

УРБАНИСТИЧЕСКИЙ ОБРАЗ АМЕРИКИ В РОМАНАХ «ФИНАНСИСТ» И «АМЕРИКАНСКАЯ ТРАГЕДИЯ» ТЕОДОРА ДРАЙЗЕРА

Родзина О.С. – студент, ФГБОУ ВО «Пензенский государственный университет»

Научный руководитель: Аверьянова Н.А. – к.ф.н., доцент, ФГБОУ ВО «Пензенский государственный университет»

Аннотация

В данной статье рассматривается урбанистический пейзаж Америки в произведениях американского писателя Теодора Драйзера. Особое внимание авторы уделили характеристике художественных героев произведений, городским реалиям того времени, а также проблеме финансовой и социальной нестабильности общества, приводящей к человеческим трагедиям.

С давних времен США являются местом, куда рвутся писатели в поисках вдохновения, простые рабочие с верой в американскую мечту и ученые, жаждущие новых открытий. Их манят яркие вывески витрин, зазывающие посетителей с самого утра, или эксперименты, которые американцы, не моргнув и глазом, делают со своей внешностью, или шумный Нью-Йорк с воем сирен. Но всегда ли образ американских городов оставался неизменным? Так, известный писатель Теодор Драйзер описал городские реалии Нового Света прошлого столетия в своих романах «Американская трагедия» и «Финансист».

Описание урбанистического пейзажа связано с определением литературного концепта «город», который в разных культурах и в разных эпохах воспринимается по-разному. Город может служить точкой пересечения торговых путей или неким центром, объединяющим окружающее его пространство не только с географической, но и с метафизической точки зрения¹. Кроме этого, «город» противопоставляет центр и провинцию с точки зрения материальных и духовных ценностей, искусственности и простоты жизни. Так, в литературном мире город населяют определенные типы героев со своими судьбами и поступками². С первой страницы книги они завязывают

¹ Тарасова И.А. Художественный концепт: диалог лингвистики и литературоведения // Лингвистика. 2010. №4(2), С. 742-745.

² Миллер Л.В. Художественный концепт как смысловая и эстетическая категория // Мир русского слова. 2000. № 4. С. 24-30.

новые знакомства, выполняют бытовые обязанности и стараются следовать законам того или иного общества. Можно отметить, что художественные герои оживляют городские улицы, задают ритм жизни и обозначают стратегию развития. В своих произведениях Теодор Драйзер сумел не только воссоздать города Америки начала 20 века, но и отразить экономическую, политическую и социальную стороны жизни того столетия.

Роман «Финансист» был написан в 1912 г. Действие разворачивается в одном из крупных городов США, Филадельфии, удобно расположившейся на северо-востоке страны. С первых строк читатель узнает, что Филадельфия – довольно консервативное, не сильно отличающееся реновациями и современными решениями место для жизни, но имеющее повод для гордости. Главный герой романа Фрэнк Каупервуд с детства видел свою родину финансовой биржей, где возможно заработать состояние, построить карьеру финансиста и наслаждаться жизнью, не беспокоясь ни о чем. Маленьким мальчиком он задавался вопросом «как устроена жизнь?»³, глядя на сражение омара и каракатицы в аквариуме на одной из шумных улиц. Его поглощала работа отца в банке и рассказы о ценных бумагах, акциях и облигациях. Потихоньку он раскрыл секрет успеха и связь между деньгами и властью: город живет по закону джунглей – побеждает тот, кто первый нападает. Фрэнк был уверен, что отношения между людьми строятся на манипуляциях, умении предвидеть завтрашний день и преумножить нажитое.

Филадельфия – это город финансов, где большие числа свидетельствуют об успехе. Хотя численность населения была незначительной, «около двухсот пятидесяти человек», дома богатых людей были в четыре этажа высотой с фасадом и длиной в двадцать пять футов. Для семьи главного героя статус в обществе был особо важен, поэтому, как только дела пошли в гору, семья Каупервудов переехала в роскошный дом на Северной Фронт-стрит возле самой реки. Улицы, подобные Фронт-Стрит, располагались ближе к административным зданиям и банкам, где работали известные в финансовом мире люди. Некоторые улицы и вовсе безлики, имеют только номерной знак, например, «Пятая и Шестая улица», которые не отличаются друг от друга. Писатель рисует дома, выложенные красным кирпичом, имеющие одинаковое количество этажей, небольшой сад во дворе и равное количество комнат.

³ Драйзер Т. Финансист. Собрание сочинений в 12 т. Т 3/ пер. с англ. М.: ГИХЛ, 1951. 552 с.

Таким образом, Драйзер обращает внимание на развитие Филадельфии без новшеств и креативности⁴. Однако дом, который Фрэнк мечтал построить для своей семьи, отличался в его планах от сотни таких же других. Его манила изящность и красота, которых были лишены многие из них.

Инфраструктура американского города не была так сильно развита, как ее финансовый мир. Писатель подчеркивает, что многое еще не успело появиться. В романе нигде не встречаются телеграфы, телефоны или почтовые системы. В городе только начинала строиться железная дорога, которая вызывала оживленные споры в финансовых кругах⁵. Все терялось в догадках, стоит ли скупать акции этого предприятия или это лишь временное успешное дело. В то время по улицам разъезжали многоместные пассажирские экипажи «омнибусы», которые были удобны в любое время дня и ночи. Глядя на Филадельфию глазами Фрэнка, читатель наблюдает за потенциалом города и нежеланием его жителей ускорить прогресс его развития.

Главный герой уже успел занять высокое положение в городе и являлся представителем большой силы. Можно сказать, что он просчитывал каждый свой шаг, чтобы добиться расположения верхов и не сделать промах в финансовом мире. Для него не составляло труда завести новое знакомство, будучи учтивым, приятным и образованным молодым человеком, однако все отношения были или деловыми, или партнерскими. Закадычные друзья обошли его стороной.

Драйзер подчеркивает, что Каупервуд был женат дважды. В первый раз он женился на вдове Лилиан, к которой он питал крепкие чувства. Лилиан имела заурядный ум и была лишена прелести, блеска и силы. Дом, в котором они жили первое время, был «бесстыльно» оформлен и не соответствовал представлениям Фрэнка о красоте и изяществе. Он придумал план по переоформлению дома и, поделившись с Лилиан, получил лишь молчаливое согласие, такое же, которое она использовала с бывшим мужем.

Так, стоит подчеркнуть, что роман «Финансист» рисует становление капиталистической Америки на примере города Филадельфия, где каждый стремится завоевать финансовый мир. Духовные ценности, моральные и

⁴ Ковалев Ю.В. Теодор Драйзер открывает Америку / Т. Драйзер Стоик. Оплот. Л.: Лениздат, 1989. С. 24-25.

⁵ Черняков А. Экономическое развитие США в 1920-е гг. Эпоха процветания. [Электронный ресурс]. URL: ushistory.ru/populjarnaja-literatura/468-ekonomicheskoe-razvitiie-ssha-v-1920-e-gg-epoha-protsvetaniija (Дата обращения: 11.03.2021 г.)

нравственные принципы стираются и уходят на второй план перед лицом битвы за акции, облигации и векселя⁶. Герои готовы обхитрить соперника любой ценой, лишь бы сохранить свое нажитое состояние. Развитие города остается в стороне, так как никто из состоятельных людей не был готов вложиться в невыгодное и затратное дело.

Не только роман «Финансист» стал источником сведений об американских реалиях прошлого века. Роман «Американская трагедия» Теодора Драйзера, написанный в 1925 г., повествует читателю о черствости американского империализма и безыдейности его лозунгов, кричащих о процветании.

Главный герой романа, Клайд Гриффитс, зауряден, прост и обыден, что в конечном итоге и губит его. Автор описывает его средним американцем без талантов, внутренней силы и душевной красоты. Он ничем не отличается от своих сверстников, которые преследовали одно и то же желание – разбогатеть. Гриффитсу удастся усвоить законы буржуазной Америки и по возможности следовать им, будучи очень податливым к окружающей его среде⁷.

Клайд начинает свой путь в Канзас-Сити, где большая часть населения была безработная и искала хоть какие-то пути добыть деньги. Мечты главного героя выходят за пределы маленького городишки: он мечтает ездить танцевать в Нью-Йорк, ходить в чистые кафе, вывески которых не прекращают зазывать посетителей, и кататься на собственном автомобиле. Устроившись в отель Канзас, чтобы подзаработать небольшие деньги, читатель замечает, как окружающая среда разворотила Клайда⁸.

Особое фундаментальное значение у Т. Драйзера приобретают сквозные символы, которые проходят сквозной нитью через судьбы героев. Это временные жилища у семьи Клайда, которые олицетворяли неустойчивость, искусственность и придуманность жизни. Отель, где работает Клайд, создает иллюзию успеха, временного благополучия, зарождает в нем несбыточные мечтания. Такую работу можно охарактеризовать «легкими деньгами» и легким путем к роскоши.

⁶ Голенпольский Т.Г., Шестаков В.П. «Американская мечта» и американская действительность. М., 1981. 208 с.

⁷ Татаринов В. Апология слабости, или Волки и овцы / Драйзер Т. Американская трагедия. М.: Эксмо-пресс, 2001. С. 8.

⁸ Драйзер Т. Американская трагедия. М.: Эксмо-пресс, 2001. С.31.

Южный ветер городка приносил тепло и безоблачность, и в юные годы Гриффитса солнце освещало ему путь в поиске возможностей⁹. Однако отсутствие эмоционального интеллекта и инфантильность перегородили ему дорогу к успеху. ОТЕЛЬ, в котором работал Клайд, был пропитан бесчеловечными идеалами, которые оказали мощное влияние на становление героя. Роскошь и возможность прикоснуться к ней собственными руками приблизили Клайда к падению вниз.

Представители низших классов всячески предпринимали попытки попасть в круги элиты, подстраивались под них, стыдились своего происхождения, семьи и работы. Урбанистический компонент в повествовании об Америке очень важен для понимания эпохи того времени. После несчастного инцидента Клайд бежит в Чикаго, город неограниченных возможностей, поглощающий души своих жителей. Большие улицы пересекались с другими, похожими на тусклое ущелье. Они были заполнены толпами людей, машин, трамваев, издающих непрерывающийся звон и сигналы. Захлестывающие потоки пешеходов и транспорта сбивали с ног, не давая возможности глотнуть свежего воздуха.

Драйзер снова подчеркивает, что Чикаго – это город бетонных джунглей, где люди становятся больше похожими на зверей, готовых оторвать большую долю от дела. Клайд Гриффитс с раннего детства был уверен, что жизнь строится именно по принципу «хорошо живет только тем, кто родился под солнцем финансового благополучия, кому не нужно загружать голову, как попасть наверх».

Драйзер настроен негативно к капиталистической Америке. Описывая улочки города, он отмечает, что они были заполнены множеством различных предприятий: фабриками различных изделий, большими заводами, выпускающими темный дым в воздух. Однако встречались места, в которых все говорило о нищете. Это были жалкие трущобы, в которых каждый метр говорил о жалком и низком общественном положении живущих там, это было настоящее воплощение бедности. По соседству с этими тусклыми местами, к удивлению читателя, красовались районы домов, которыми Клайд Гриффитс не мог не восхищаться. Деревья были посажены вдоль улицы, солнце красиво падало на кирпичные, высокие дома, на которые можно было любоваться по

⁹ Согрин В.В. История США: учеб. пособие для вузов. СПб.: Питер, 2003. 192 с.

дороге на фабрику, где работал главный герой. «По одному ее виду ясно было, что именно здесь живет высшее общество» думал он, прокладывая свой путь мимо недостижимой роскоши.

Таким образом, урбанистический пейзаж в романах Теодора Драйзера создает реалистичный образ Америки прошлого столетия. Читатель понимает, что обществу присуща антитеза «свой – чужой», которая находит место между высшими слоями населения и низшими¹⁰. Главные герои лишены духовных ценностей, их мысли заняты богатством, роскошью и успехом. Фрэнк Каупервуд не может остановиться на достигнутом и старается заполучить еще больше капитала, как в то время Клайд Гриффитс выступает типичным американцем того времени, находящегося под тяжелыми социальными и экономическими условиями. Ему остается только мечтать о богатстве и роскошной жизни, на пути к которым выстраивается множество препятствий. Город полон противоречий: роскошные кварталы пересекаются с тусклыми трущобами, пропитанными нищетой. Распределение финансов никогда не дает шансов развитию города и улучшению условий, потому что личная выгода в произведениях превыше всего.

¹⁰ Вольская И.С. Дикий капитализм в книгах Т. Драйзера. М.: Художественная литер., 1995. 119 с.

ПСИХОЛОГИЧЕСКИЕ ОСОБЕННОСТИ РОДИТЕЛЕЙ ЛИЦ, СТРАДАЮЩИХ ОТ АЛКОГОЛЬНОЙ ИЛИ НАРКОТИЧЕСКОЙ ЗАВИСИМОСТЕЙ

Ромодина А.М. – зав. учебно-научной лабораторией социально-экономических исследований ОУ ВО «Южно-Уральский технологический университет»; помощник директора автономной некоммерческой организации центр социальной адаптации «Спарта 74»

Цибарт Е.В. – директор автономной некоммерческой организации центр социальной адаптации «Спарта 74»

Ильченко К.Ю. – клинический психолог автономной некоммерческой организации центр социальной адаптации «Спарта 74»

Аннотация

В статье рассматриваются психологические особенности родителей и близких родственников лиц, страдающих от алкогольной или наркотической зависимостей, которые принимали участие в социально-значимом проекте «Спарта 74 – территория здорового образа жизни» на территории Челябинской области.

Согласно официальным цифрам статистики, в Российской Федерации на 2021 г. насчитывалось около 6 млн наркозависимых, из них 20% – это совсем юные подростки 9-13 лет, 60% – молодежь в трудоспособном возрасте от 16 до 30 лет, и люди старше 30 лет составляют 20%. Данные цифры – это всего лишь официальная статистика, которая учитывает выявленные случаи зависимости. Реальные цифры более масштабны.

Зависимое поведение – это острая проблема, в итоге лица, подверженные различным видам зависимости могут потерять работу, у них возникают с регулярной периодичностью конфликты с окружающими и в семье, а также совершаются различного рода преступления.

Реабилитация наркозависимых сама по себе достаточно длительный процесс, которых требует усилий не только со стороны пациента и различных специалистов, но и поддержки от близких родственников, от той ближней среды, в которой живет зависимый.

В реабилитационном центре человек учится жить без зависимости в специально созданных условиях под присмотром специалистов, но, когда он возвращается в общество, в семью, начинаются новые проблемы.

Перед лицами, страдающими от зависимости стоит много трудностей, главная из которых заключается в том, чтобы, пройдя полный курс социальной реабилитации и адаптации, в социальных условиях не сорваться и не вернуться к зависимому образу жизни.

Социальный проект «Спарта 74 – территория здорового образа» в 2020 г. был поддержан Министерством Социальных отношений Челябинской области и Фондом Президентских грантов.

Потребность в данном проекте возникла из-за социальной необходимости формирования духовного и физического здоровья, приобщения и закрепления моделей здорового поведения среди лиц, проходящих курс социальной реабилитации и адаптации.

Очень часто родители или родственники обращаются во всевозможные реабилитационные центры с множеством вопросов: «Проходили уже несколько курсов реабилитации и каждый раз срыв, как быть?», «Как выбрать центр, где действительно помогут?», «Возможно ли вылечить зависимость на самом деле?», «Как мне вести себя с зависимым родственником?», «Почему нет никаких изменений после прохождения курса реабилитации?»

В рамках проекта для такой целевой группы как родители и близкие были предусмотрены индивидуальная работа с психологом, посещение динамических, терапевтических родительских групп. На этих группах специалисты реабилитационного центра АНО ЦСА «Спарта 74» проводили лекции, индивидуальные и групповые консультации родственников зависимых, на которых прорабатывали наиболее сложные психологические проблемы¹.

Родители зависимого, находятся в постоянном напряжении, сами страдают и переживают болезнь близкого человека. Их эмоции - это постоянный страх за свою жизнь и своего ребенка, родители злятся и недоумевают как это случилось, им хочется не чувствовать свою вину, но они чувствуют себя виновными в ситуации зависимости. Мамы особенно остро реагируют на сложившуюся ситуацию и им хочется, чтобы их пожалели, утешили, дали надежду на выздоровление.

¹ Ильченко К.Ю., Ромодина А.М., Цибарт Е.В. Влияние психотерапевтической или консультационной работы с ближайшим окружением наркозависимых лиц на эффективность реабилитационного процесса // Вестник Совета молодых ученых. 2020. № 3(30). С. 51-55

Кто-то из родителей уже впал в отчаяние и не видит никаких перспектив, кто-то сталкивался с огромным множеством реабилитационных центров и не верит никаким специалистам. Кому-то сложно принять саму мысль, что мой ребенок зависимый и они уходят в стадию отрицания или вытеснения самой проблемы.

Мы используем как основные методы работы с ближним окружением зависимого: индивидуальное консультирование и групповую интерактивную работу.

Индивидуальное консультирование происходит на регулярной основе, родители могут записываться на прием к психологу в удобное для себя время. На первоначальном этапе у близких наиболее часто встречается потребность в ответах на многочисленные вопросы: «Как способствовать зависимому в прохождении полного курса реабилитации? Как его поддержать на этом пути?»².

При работе в группе родственники могут увидеть, что они не одни столкнулись с такой проблемой, разобраться в своих чувствах, как правило «себя узнаем, узнавая других».

Групповая работа, подкрепленная с индивидуальными встречами с психологом реабилитационного центра, показывает свою эффективность. Консультант, работая с зависимым, и психолог с близким зависимого, совместно помогают достигнуть контакта и взаимопонимания между клиентами.

В рамках проекта работа с психологом помогает снизить психо - эмоциональное напряжение у ближайшего окружения зависимого, наладить позитивное взаимодействие внутри семьи и минимизировать риск срывов у зависимых при прохождении реабилитации в специализированных центрах.

² Ильченко К.Ю., Ромодина А.М., Цибарт Е.В. Динамика психосоциальных характеристик наркозависимых лиц на этапах социальной реабилитации и адаптации // Вестник Совета молодых ученых. 2020. № 3(30). С. 47-51

КОНСУЛЬТАЦИИ ПСИХОЛОГА КАК ЧАСТЬ ПРОГРАММЫ РЕАБИЛИТАЦИИ И АДАПТАЦИИ НАРКОЗАВИСИМЫХ ЛИЦ

Ромодина А.М. – зав. учебно-научной лабораторией социально-экономических исследований ОУ ВО «Южно-Уральский технологический университет»; помощник Президента Ассоциации реабилитационных центров «Южный Урал без наркотиков»

Аннотация

В статье рассмотрена роль психолога в реабилитационном процессе лиц, страдающих от наркозависимости. Рассмотрены виды консультирования, которые применяются центрами Ассоциации «Южный Урал без наркотиков» для работы с наркозависимыми лицами.

Проблема наркотической зависимости в 2021 г. требует особенного внимания.

В 2020 г. из-за коронавирусной инфекции большая масса людей оказалась заточена в своих квартирах, наркодиллерам эта ситуация позволила максимально быстро и резко увеличить объемы сбыта наркотических веществ.

Согласно данным представителей Министерства внутренних дел России на 2020 г. зарегистрировано по стране примерно 461 тыс. наркозависимых, средний возраст большинства 20-39 лет.

Один наркозависимый за год может вовлечь в потребление психоактивных веществ порядка 10 человек. А уже 10 вовлеченных в процесс дадут 100 человек. Поэтому необходимо заниматься реабилитацией зависимых, чтобы не допустить массового вовлечения молодежи в употребление наркотических средств.

Реабилитация зависимых лиц – это достаточно сложный процесс, требующий участия разных специалистов. Особое внимание в данном процессе уделяется работе зависимого с психологом.

Психологическое консультирование – это один из видов психологической помощи клиентам в ситуациях различных жизненных и психологических кризисов. Метод берет начало из психотерапии, однако

консультация отличается от него направленностью и интенсивностью воздействия¹.

Ассоциация реабилитационных центров Челябинской области «Южный Урал без наркотиков» ведет активную деятельность, связанную с предоставлением реабилитационных услуг.

Особое внимание уделяется работе психологов с клиентами. Психологи центров Ассоциации в рамках проекта оказывали консультации и сопровождали:

- реабилитантов, которые находятся в центре и проходят курс реабилитации;
- ближайшее окружение зависимых;
- специалистов и сотрудников реабилитационных центров, которые обращаются по поводу помощи сложным клиентам;
- граждан, которые самостоятельно обращались за помощью.

В процессе реабилитации зависимому крайне важна поддержка и своевременная проработка внутренних кризисов.

В консультировании выделяют несколько стадий:

- 1) установление взаимного доверительного контакта;
- 2) выявление проблемных зон клиента;
- 3) совместный поиск вариантов решения проблем;
- 4) планирование. разработка плана действий для клиента;
- 5) реализация плана действий в жизнь;
- 6) закрепление положительных результатов. Обратная связь от клиента к консультанту. Проверка удовлетворенности достигнутым результатом.

Понятно, что жизнь вносит собственные коррективы, и не все стадии идут по порядку. Иногда проблема бывает достаточно четкой, а установление доверительного контакта с клиентом происходит медленнее.

Лица, страдающие от зависимости, не всегда быстро идут на контакт, им нужно какое-то время, чтобы адаптироваться и привыкнуть к специалисту².

¹ Хухлаева О. В. Психологическое консультирование и психологическая коррекция: Учебник. М.: Издательство Юрайт, 2020. 423 с.

² Лученкова Е. С. Психологическое консультирование через призму ожидания клиента и общества / Философия и социальные науки в современном мире: Материалы международной научной конференции к 30-летию факультета философии и социальных наук Белорусского государственного университета, Минск, 26–27 сентября 2019 года. Минск: Белорусский государственный университет, 2019. С. 382-386.

Консультации психолога в процессе реабилитации проходят как в индивидуальном порядке, так и в групповом, а также необходимы семейные консультации³.

Индивидуальное консультирование – это в принципе самый распространенный вид психологического консультирования. В его ходе клиент остается наедине с консультантом. Данный вид хорош тем, что клиент может раскрыться и поделиться проблемами, которые ему неудобно озвучить вслух в группе. Психолог, в свою очередь, не должен давать никаких оценочных суждений, он помогает и направляет своего клиента к решению проблем.

Групповое консультирование предполагает наличие нескольких клиентов и одного консультанта. Консультация проводится по общим проблемам, объединяющих клиентов. В групповой консультации зависимые могут увидеть, что они не одни с такой проблемой, что есть разные пути решения и выхода, разные программы реабилитации и поделиться своим опытом.

Семейное консультирование предполагает в качестве клиентов членов одной семьи. Здесь важно соблюдать баланс, чтобы консультация не превращалась в семейные разборки и выяснение отношений, «кто виноват, а кто прав». Здесь важно донести до членов семьи информацию о зависимости и созависимости, о том, как влияет употребление тех или иных психоактивных веществ на здоровье и поведение зависимого, о том, как контроль родственников за своим эмоциональным состоянием влияет на эффективность курса реабилитации и минимизацию срывов.

Эффективное взаимодействие с квалифицированным психологом очень важно на всех этапах реабилитационного процесса для достижения и закрепления стабильного состояния ремиссии у клиентов.

³Пылишева И. А. Этические аспекты психологического консультирования / Ярославская психологическая школа: актуальные проблемы практической психологии: Материалы Всероссийского научно-практического форума, Ярославль, 10 октября 2020 года / Под редакцией А.В. Карпова. Ярославль: Общество с ограниченной ответственностью "Филигрань", 2020. С. 98-100.

ПРОБЛЕМА ПЕРВИЧНОЙ ПРОФИЛАКТИКИ ИНТЕРНЕТ-ЗАВИСИМОСТИ У ОБУЧАЮЩИХСЯ ВУЗА

Саломатова М.О. – студентка, ОУ ВО «Южно-Уральский технологический университет»

Научный руководитель: Крапивина Е.А. – к.пед.н., доцент, ОУ ВО «Южно-Уральский технологический университет»

Аннотация

В статье рассматривается феномен формирования зависимостей, в т. ч. Интернет-зависимости у студентов, как психофизиологической реакции на стресс. Приведены результаты исследования уровня психологического здоровья студентов – первокурсников. Описана программа первичной профилактики зависимого поведения, направленная на снижение уровня тревожности, стресса и напряженности.

Современная картина реальности такова: мы все сталкиваемся со стрессовыми ситуациями, которые порой ухудшают наше самочувствие. В такие периоды люди нередко прибегают к различным стратегиям «здоровой» релаксации, чтобы хоть как-то отвлечься и минимизировать негативные эмоции. На первый взгляд это могут быть обычные банальные вещи: кофе, алкоголь, табак, фармакологические средства, влияющие на психическую деятельность и т. д. В последующем данный механизм борьбы со стрессом закрепляется в поведенческий алгоритм, оказывающий функциональный эффект на организм и формирующий положительные эмоции для поддержания высокой работоспособности, но приводящий к формированию зависимостей. К примеру, молодежь в качестве отвлечения и расслабления в стрессовых ситуациях проводит длительное время в Интернете, посещая различные сайты, листая километровые ленты в социальных сетях, тем самым, усугубляя свое положение и сохраняя в своем теле напряжение.

Интернет-зависимость – это новый вид личностного расстройства в области психологии. Данное деструктивное поведение относится к виду нехимической аддикции, имеющей специфическую закономерность формирования, отличающую ее от других зависимостей. Так, если для развития традиционных форм зависимого поведения необходимо несколько лет, то у 25% интернет-аддиктов формирование интернет – зависимости

происходит через 6 месяцев после начала использования Интернета, у 58% – в течение следующих 6 месяцев, а у 17% – через год.¹

В связи с неполной изученностью интернет-зависимости многие психологи полагают, что причины ее возникновения порой могут крыться на поверхности:

- попытка компенсировать нереализованные потребности;
- неумение строить отношения с людьми в реальной жизни;
- проблемы с самооценкой.

На сегодня Интернет преобладает самыми разнообразными формами зависимостей, которые играют существенную роль в формировании аддиктивного поведения молодежи. К примеру, Р. Дэвис предложил когнитивно-поведенческую модель патологического использования Интернета. Он выделил две формы интернет-зависимости, которые обозначил как специфическое патологическое использование Интернета и генерализованное патологическое использование Интернета. Первая форма представляет собой зависимость от какой-либо специфической функции Интернета (онлайн аукционы, гэмблинг и т. п.). Тематика аддикции сохраняется, а также может быть реализована и вне Интернета. Вторая форма представляет собой неспециализированное, многоцелевое избыточное пользование Интернетом и включает проведение большого количества времени в Сети без ясной цели, общение в чатах, зависимость от электронной почты, т. е. в значительной степени связана с социальными аспектами Интернета².

Таким образом, в обществе происходит инфляция социальной реальности, развивается эскапизм. Молодые люди уходят в виртуальную реальность, считая ее спасением от решения реальных проблем. Причины ухода, кроются в том, что окружающий мир студенты воспринимают, как непривлекательную действительность, представленную в серых мрачных красках, наполненную проблемами, и являющейся опасной, потому что так или иначе человеку придется нести ответственность за неправомерные свои поступки, а это всегда сложно, страшно и порой больно.

¹Интернет-зависимость. Информационный портал о профилактике и лечении аддикции. [Электронный ресурс]. URL: netaddiction.ru/111 (Дата обращения: 15.11.2020 г.)

² Davis S.A. A cognitive-behavioral model of pathological Internet use // Computers in Human Behavior. 2001. Vol. 17. N2. P. 187–195. P. 190.

Все это наводит на мысль, что феномен эскапизма на современном этапе не только не помогает молодым людям приспособливаться к быстро изменяющемуся миру, но, наоборот, оказывает дезориентирующее (а иногда деструктивное) влияние, негативно сказывающееся на здоровье.

Для продуктивной жизнедеятельности и легкой адаптации к условиям окружающей среды (стрессовым ситуациям), нам необходима внутренняя энергия, или по-другому этот компонент называют функциональными резервами организма.

Известный академик Л.А. Орбели утверждал, что каждый человек обладает скрытыми или так называемыми резервными возможностями, которыми можно пользоваться тогда, когда организм попадает под воздействие негативных факторов³.

Строение нашего организма устроено таким образом, что активация резервов происходит не одновременно, а постепенно, по нарастающей. Сначала активируется около 30% от абсолютных возможностей, которыми обладает человек. А в случае, если мы попадаем в более экстремальную стрессовую ситуацию, то наш организм начинает вырабатывать до 65% и выше своих запасов. Их включение происходит за счет нейрогормональных влияний, содействующие с эмоциями и волевыми усилиями человека.

Если же организм постоянно пребывает в запущенном режиме борьбы, то происходит попусту максимальное расходование резервов, что сопровождается накоплением стресса и напряжения. Эти два фактора губительно оказывают влияние на наше здоровье, поскольку, стараясь избавиться от этого ощущения загнанности, люди порой прибегают к нездоровым средствам «самопомощи», а это в свою очередь ведет к формированию зависимостей.

Поначалу может показаться, что, пребывая в Интернете, в период стресса, напряжения, студенты могут ощутить некое расслабление, отрешенность от стрессовых раздражителей. Но это только поначалу. Потом у молодых людей вырабатывается толерантность к Интернету, как способа борьбы со стрессом и напряжением. И это в свою очередь ведет к формированию интернет-зависимости, психофизиологических отклонений, дефициту внутренних резервов.

³Николаева Е.И. Психофизиология. Психологическая физиология с основами физиологической психологии: учебник. М.: ПЕР СЭ; Саратов: Ай Пи Эр Медиа, 2019. 624 с. С. 532.

Таким образом, внутренние резервы – неотъемлемый показатель здоровья, который помогает нашему организму справляться с трудными периодами жизни. Их дефицит сильно подрывает наше здоровье и порой приводит к серьезным последствиям. Поэтому мы пришли к выводу, чтобы провести исследование, направленное не только на анализ студентов первого курса Южно-Уральского технологического университета, как потенциальную группу интернет-зависимых, но и разработать для студентов программу первичной профилактики, помогающую обучающимся безопасно справляться со стрессовыми ситуациями, не прибегая к деструктивным методам «самопомощи».

Для начала мы протестировали 125 студентов – первокурсников разных специальностей ОУ ВО «Южно-Уральского технологического университета» на три основных психологических теста, показывающие их реакцию на стресс:

- тест на определение уровня тревожности по шкале Спилбергера-Ханина, выявляющий ситуационную и личностную тревожность индивида⁴;
- тест на определение нервно-психического напряжения Т.А. Немчина, показывающий уровень напряженности студента в связи со стрессом⁵;
- тест на определение уровня стрессоустойчивости по шкале С. Коухена и Г. Виллиансона, демонстрирующий факторы психологических реакций во время стрессовых ситуаций⁶.

⁴Шкала тревоги Спилбергера-Ханина / Все тесты» Психологические» Тест Спилбергера-Ханина. [Электронный ресурс]. URL: psytests.org/psystate/spielberger-run.html (дата обращения: 17.10.2020 г.)

⁵Шкала нервно-психического напряжения Т. А. Немчина НПП / Все тесты» Психологические» Опросник НПП. [Электронный ресурс]. URL: psytests.org/psystate/npp-run.html (дата обращения: 17.10.2020 г.)

⁶Онлайн тест на стрессоустойчивость по шкале С. Коухена и Г. Виллиансона / Онлайн тест на стрессоустойчивость. [Электронный ресурс]. URL: musical-radio.ru/test/online-test-0022.php (дата обращения: 17.10.2020 г.)



Рисунок 1. Обзор ментального здоровья студентов, %

Анализируя результаты на рисунке 1, мы увидели, что более всего у студентов первого курса преобладают такие психологические дефекты, как личностная тревожность, напряжение и стрессоустойчивость. Все это может означать, что студенты находятся на адаптационной стадии. Так как в стенах университета происходят различные динамические изменения не только в процессе обучения, но и студенческой жизни, можно сделать вердикт, что порой на такие явление студенты остро реагируют. Чтобы справиться с нахлынувшими событиями и разгрузить нервную систему, студенты, с большей вероятностью, предпочтут «серфинг» в Интернете, тем самым сформируют у себя интернет – зависимость в дальнейшем.

Для того чтобы такого исхода событий не произошло, мы решили разработать программу первичной профилактики зависимого поведения.

Основной целью нашей программы будет проведение семинаров – тренингов, на которых мы расскажем студентам о такой актуальной проблеме современного общества как интернет – зависимость. На данном мероприятии мы подискутируем со студентами о влиянии сети на организм человека, проведем интерактивное упражнение «Я могу заменить Интернет...», где студенты смогут предлагать свои альтернативные тактики времяпровождения вместо посещения Интернета. Помимо этого, мы предложим обучающимся различные профилактические упражнения, благодаря которым можно расслабиться и «сбросить с себя» напряжение и весь накопившийся стресс. К

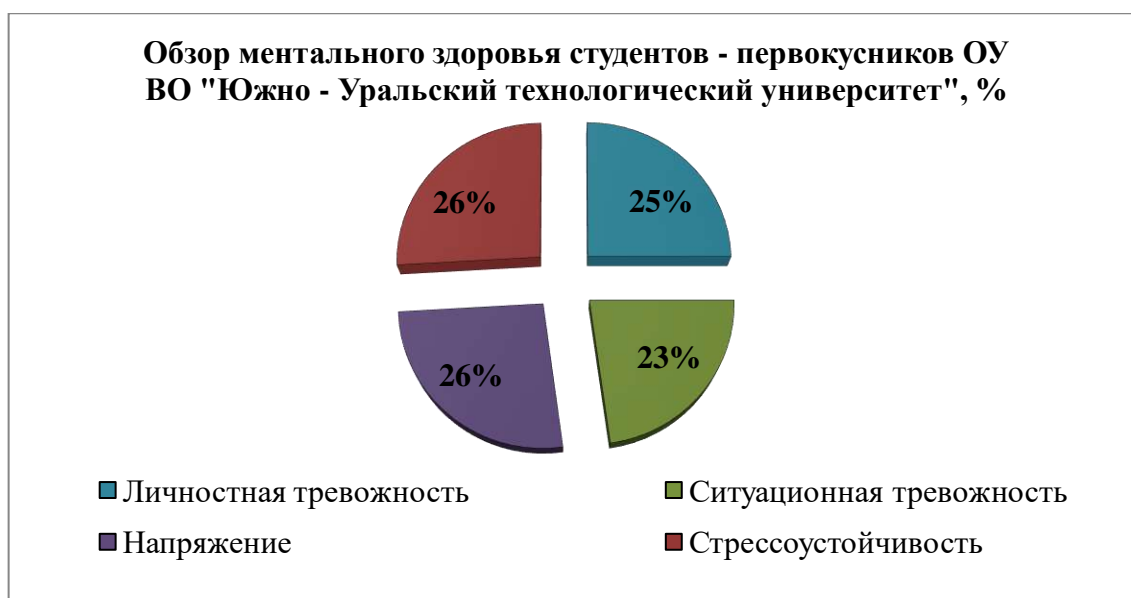
примеру, это может быть медитация, мышечная релаксация, дыхательная гимнастика и др.

Самое главное, чего мы хотим добиться, проводя данную профилактическую программу, так это того, чтобы студенты осознавали, что с ними происходит в периоды стресса и тревожности, и могли самостоятельно себе помочь в такие моменты, а не искать расслабления в сети.

Отличительной чертой нашей программы будет, является ее периодичность повторения, чтобы предотвратить рецидивы зависимого поведения. Например, для первокурсников профилактические мероприятия по коррекции интернет – зависимости будут проводиться ежемесячно (это связано с адаптационным периодом), для студентов второго курса – раз в три месяца (из-за предстоящих сессий), для третьекурсников и студентов четвертого курса – раз в семестр (с целью закрепления основных навыков).

Подводя итог, нашего исследования, хотим подчеркнуть, что юношеский возраст является сложным «кризисным» этапом развития и становления личности. Он характеризуется изменениями в психофизиологическом и социально-личностном плане на основе формирования мотивационной и ценностно-смысловой сферах личности. Именно на этом этапе могут проявляться черты отклоняющегося поведения, в том числе возникать риски развития зависимостей разных видов. Так как на данном возрастном этапе, значительная часть молодых людей «включена» в систему социальных институтов сферы образования, то активное применение различных подходов к профилактике зависимых форм поведения в рамках образовательного пространства представляется особенно актуальным и важным.

ДИДАКТИЧЕСКАЯ ИГРА КАК СРЕДСТВО РАЗВИТИЯ МЛАДШЕГО ШКОЛЬНИКА

Самойлова А.А. – студентка, Евпаторийский институт социальных наук (филиал) ФГАОУ ВО «Крымский федеральный университет им. В.И. Вернадского»

Научный руководитель: Безносюк Е.В. – к.п.н., старший преподаватель кафедры социальной педагогики и психологии, Евпаторийский институт социальных наук (филиал) ФГАОУ ВО «Крымский федеральный университет им. В.И. Вернадского»

Аннотация

В статье рассматриваются понятия «игра» и «дидактическая игра». Анализируются особенности психофизиологического развития ребенка младшего школьного возраста. Особое внимание уделяется анализу видов дидактических игр, рассмотрению классификации дидактических игр, а также, выявлена роль дидактической игры в процессе обучения. На основании анализа данной темы устанавливается, что для педагога актуальной задачей считается внедрение в свою работу игровых технологий с целью проведения более занимательных и увлекательных уроков.

Игра является основным видом деятельности ребенка, начиная практически от рождения. Термин «игра» включает в себя разнообразные виды деятельности. Именно она имеет большое значение в формировании и развитии интеллектуальных, чувственных, физических и творческих способностей ребенка.

В ходе обучения в начальных классах особое место отводится дидактическим играм. Дидактические игры – это игры с правилами, специально создаваемыми педагогикой с целью учебы и воспитания детей. Учебно-воспитательное содержание таких игр представляется в виде дидактического задания¹.

Игра является творческим способом изложения и усвоения учебного материала обучающимися. Использование игры в обучении младших школьников позволяет полностью реализовывать все функции процесса обучения: образовательную, воспитательную и развивающую. Таким образом, несомненное преимущество использования дидактической игры в

¹ Мишечкина Н.А. Представление о дидактической игре и ее роли в процессе обучения младших школьников. Текст: непосредственный // Молодой ученый. 2017. № 52 (186). С. 201-204. URL: moluch.ru/archive/186/47571/ (дата обращения: 20.02.2021 г.).

образовательном процессе определяет актуальность выбранной темы исследования.

Изучением проблемы применения дидактических игр в обучении младших школьников занимаются И.Е. Берлярд, О.С. Газман, Е.Н. Давыдова, И.С. Кобозева, Н.А. Короткова, Н.А. Мишечкина, О.А. Рыдзе, А.И. Сорокина, О.А. Степанова, С.А. Шмаков.

В толковом словаре С.И. Ожегова понятие игры трактуется как: «...занятие, служащее для развлечения, отдыха, спортивного соревнования...»².

По мнению Ф. Фребеля, детская игра – «зеркало жизни» и «свободное проявление внутреннего мира. Игра – мостик от внутреннего мира к природе». Природой Ф. Фребель считал единую и многообразную сферы³.

Е.Н. Егорова считает, что использование игр и игровых ситуаций в обучении обусловлено психофизиологическими особенностями ребенка 6-10 лет и доказано многими педагогическими и психологическими исследованиями. Игра – это основная деятельность ребенка. На протяжении всей жизни игра существенно меняется по форме и содержанию. В играх дошкольников, как правило, разыгрываются сюжеты и сцены окружающего мира, а в играх школьников начинают появляться исторические персонажи и события общественной жизни. Это изменение сюжета также открывает новый этап в развитии социальной ориентации личности младших школьников, новый характер их интересов⁴.

В своих научных исследованиях И.К. Данилов отмечает, что игры бывают двух видов: игры с фиксированными, открытыми правилами и игры со скрытыми правилами. Примером игр первого типа являются дидактические, познавательные и подвижные игры, а также развитие интеллектуальных и музыкальных игр. Ко второму типу относятся ролевые игры, в которых нет четких правил, но они понятны. Например, пассажир не летает в кабине пилота, врач не ставит термометр сам себе⁵.

Рассмотрим первый тип игр, а именно дидактические игры.

² Ожегов С.И. Толковый словарь русского языка: около 100 000 слов, терминов и фразеологических выражений; под ред. Л. И. Скворцова. 26-е изд., испр. и доп. –М.: Оникс [и др.], 2009. 1359 с.

³ Фребель Ф. Будем жить для своих детей. М.: Карапуз, 2001 287с.

⁴ Егорова, Э.Н. Психология развития/ Э. Н. Егорова- Харьков, 2003. 421 с.

⁵ Данилов И.К. Об игровых моментах на уроках окружающего мира // Окружающий мир в школе. 2011. №1. 98 с.

По мнению Ф. Блехер, игру можно назвать дидактической, если познавательный элемент в ней тесно связан с элементом заинтересованности. Таким образом, игра является средством самопознания и самовыражения ребенка⁶.

Н.В. Чен пишет, что по ряду характеристик дидактические игры отличаются от других игр:

- 1) познавательное содержание в них объединяется с игровой формой;
- 2) присутствуют игровые правила и игровые действия;
- 3) определены дидактические задачи⁷.

О.А. Рыдзе и О.А. Степанова утверждают, что дидактические игры способствуют развитию умственных способностей ребенка, так как содержат умственную задачу, решение которой является предметом игры. Они также способствуют развитию у ребенка чувства, внимания, памяти, логического мышления. Дидактическая игра – эффективный метод закрепления знаний, но она ни в коем случае не должна превращаться в учебный урок. Игра привлекает ребенка только в том случае, если он приносит радость и удовольствие⁸.

О.С. Газман считает, что обучение младших школьников должно быть интересным, радостным, но при этом обеспечивать глубокое усвоение учебного материала. Задача учителя начальных классов – не только научить, но и вызвать у детей эмоциональное удовлетворение, радость от полученных знаний и процесса их усвоения. Использование игр на занятиях способствует позитивному отношению к обучению, требует от ребенка смекалки, внимания, учит сдержанности, развивает быструю ориентировку и умение находить правильное и эффективное решение⁹.

Н.В. Чен говорит о том, что итог игры подводится сразу по ее завершению. Это может быть:

- 1) подсчет баллов;
- 2) определение игроков, успешнее других выполнивших игровую задачу;

⁶ Блехер Ф.Н. Дидактические игры и занимательные упражнения в 1 классе. М.: 2008. 220 с.

⁷ Чен Н.В. Дидактическая игра – основа развития воображения и фантазии // Методическая копилка. Пилотный выпуск. 2011. С. 6-10.

⁸ Рыдзе О. А., Степанова О.А. Дидактические игры в начальной школе. М.: Сфера. 2013. 140с.

⁹ Газман, О.С. / О понятии детской игры / Игра в педагогическом процессе / Новосибирск: НГПИ, 2003. 122 с.

3) определение команд-победителей и другое.

По мнению Н.В. Чен, всегда важно в игре оценить ее результа¹⁰.

А.И. Сорокина выделяет несколько типов дидактических игр, сгруппированных по виду деятельности учащихся:

1) игры-путешествия. Имеют сходство со сказкой, ее развитием, чудесами. Они отражают реальные факты или события, но обычное раскрывает через необычное, простое – через загадочное, трудное – через преодолимое, необходимое – через интересное. Все это происходит в игре, в игровых действиях, становится близким ребенку, радует его;

2) игры-поручения. Они выделяют те же конструктивные элементы, что и в игры-путешествия, но по содержанию они просты и коротки. Они основаны на действиях с предметами, игрушками, устными приказами. Игровое задание и игровые действия в них основаны на предложении что-то сделать: «Помоги Буратино расставить знаки препинания», «Проверь домашнее задание у Незнайки»;

3) игры-предположения. «Что было бы...?» или «Что бы я сделал...», «Кем бы хотел быть и почему?», «Кого бы выбрал в друзья?» и др. Иногда началом такой игры может послужить картинка. Дидактическое содержание игры заключается в том, что перед детьми ставится задача и создается ситуация, требующая осмысления последующего действия. Игровая задача заложена в самом названии «Что было бы...?» или «Что бы я сделал...». Игровые действия определяются задачей и требуют от детей целесообразного предполагаемого действия в соответствии с поставленными условиями или созданными обстоятельствами;

4) игры-загадки. Их основным признаком является замысловатое описание, нужно расшифровать. Описание – это лаконично и нередко оформляется в виде вопроса или заканчивается им. Главной особенностью загадок является логическая задача. Способы построения логических задач различны, но все они активизируют умственную деятельность ребенка;

5) игры-беседы. В ее основе лежат взаимоотношения педагога с детьми, детей с учителем и детей друг с другом. Эти отношения имеют особый характер детских игровых упражнений и игровой деятельности. В сюжетной игре учитель часто выходит не из себя, а из ближайшего к детям героя и тем

¹⁰ Чен Н.В. Дидактическая игра – основа развития воображения и фантазии / Методическая копилка. Пилотный выпуск. 2011. С. 6-10.

самым не только поддерживает игровое общение, но и повышает радость, желание повторить игру¹¹.

Е.Н. Давыдова и И.С. Кобозева подчеркивают, что виды дидактических игр взаимосвязаны и обладают воспитательным потенциалом. Главное, чтобы игра органично сочеталась с тяжелым, кропотливым трудом и не отвлекала от учебы, а усиливала умственную деятельность. Следует помнить, что дидактическая игра – это только игра для ребенка, а для учителя-творческая деятельность, требующая определенных усилий по организации и проведению¹².

Е.С. Галанжина считает, что перед учителем встает ряд задач, требующих нестандартного педагогического решения:

- 1) создать условия для обретения ориентиров в образовательном информационном поле;
- 2) научить за короткий промежуток времени осваивать, преобразовывать и использовать в практической деятельности огромные массивы информации;
- 3) организовать процесс обучения так, чтобы ребенок активно, с интересом и увлечением работал на уроке, видел плоды своего труда и мог их оценить.¹³

По мнению И.Е. Берлид, вовлечение дидактической игры в учебно-воспитательный процесс начальной школы требует овладения педагогом алгоритмом ведения учебно-воспитательного процесса с использованием профессиональных знаний, работы с игровыми средствами, самостоятельного моделирования форм уроков и правильного их применения в соответствии с учебной дисциплиной. Игра способствует развитию ребенка¹⁴.

В заключение можно сказать, что, дидактические игры служат к целям обучения, поэтому нужно их проводить в занимательной форме, чтобы обучающиеся активно тренировались в упражнениях. Дидактические игры помогают лучше понять цель каждого урока, смысл каждого задания. Эти игры помогают повысить наглядность урока. Благодаря таким играм можно

¹¹ Сорокина А.И. Дидактические игры в детском саду. М.:Просвещение, 1982. 96 с.

¹² Давыдова Е.Н., Кобозева И.С. Дидактическая игра: сущность и содержание // Научное обозрение. Педагогические науки. 2019. № 3-1. С. 69-72; URL: science-pedagogy.ru/ru/article/view?id=1921 (дата обращения: 20.02.2021 г.).

¹³ Галанжина, Е.С. Дидактические и развивающие игры в начальной школе / Е.С. Галанжина. М.: Планета, 2019. 535 с.

¹⁴ Игра как феномен сознания / Под ред. Берлид Н.Е. Кемерово: Амф. гуманитарный центр, 2012. 96 с.

привлечь внимание и повысить интерес даже рассеянных обучающихся. Вначале детей интересует только игровая деятельность, а затем с какой целью проводилась та или иная игра. Постепенно учащиеся проявляют интерес к занятиям, что является необходимым условием успешного обучения. Организовать урок с использованием игровых методов обучения – задача достаточно сложная для педагога. Таким образом учителя всегда должны стремиться к усовершенствованию своих знаний, умений и навыков.

ИНДИВИДУАЛЬНО-ЛИЧНОСТНЫЕ ОСОБЕННОСТИ ГОТОВНОСТИ СТУДЕНТОВ, ОБУЧАЮЩИХСЯ ПО СПЕЦИАЛЬНОСТИ «ЭКОНОМИЧЕСКАЯ БЕЗОПАСНОСТЬ» К РЕАЛИЗАЦИИ В БУДУЩЕЙ ПРОФЕССИОНАЛЬНОЙ ДЕЯТЕЛЬНОСТИ

Тищенко С.И. – студент, ОУ ВО «Южно-Уральский технологический университет»

Научный руководитель: Казаченок Ю.В. – к.п.н. доцент, ОУ ВО «Южно-Уральский технологический университет»

Аннотация

В статье рассматриваются индивидуально-личностные особенности студентов, обучающихся по специальности «Экономическая безопасность», влияющие на реализацию в будущей профессиональной деятельности. Дается авторское определение понятию «индивидуально-личностные особенности». Приводятся данные тестирования студентов, обучающихся по данной специальности.

Развитие экономики различных стран в том числе и России имеет нелинейный характер. Для экономического развития характерны периоды кризисов и затем стабилизации. В данный момент в России экономическая ситуация не стабильна, подтверждение этого можно увидеть в публикациях СМИ и социологических опросах населения. В России, оценивая экономическую ситуацию, 45% опрошенных считают плохой, 43% удовлетворительной, 5% хорошей, остальные затрудняются ответить. По мнению учёных данная ситуация может быть связана с недостаточным обеспечением экономической сферы квалифицированными специалистами¹.

¹ Данные с сайта «Социологические исследования и коммуникационные решения». [Электронный ресурс]. URL: fom-gk.ru/ (дата обращения: 30.03.2021 г.)

По данным Минобрнауки, в 2017 г. конкурс на экономические специальности составлял 21 человек на место при среднем конкурсе 8,2 человека на место по другим профессиям. Однако, по данным Минобрнауки, примерно каждый пятый экономист-выпускник не находит работу в течение года².

В экономическом словаре указано что экономическая безопасность – это область научного знания, в рамках которой изучают состояние экономики, при котором обеспечивается достаточно высокий и устойчивый рост экономических показателей.

Соответственно, потребность современной Российской экономики в специалистах, которые обеспечат высокий и устойчивый рост показателей велика. Несмотря на то, что каждый год вузы выпускают достаточное количество студентов, закончивших обучение по специальности «Экономическая безопасность» экономика страны нестабильна.

Индивидуально-личностные особенности являются важной составляющей для реализации в любой профессиональной деятельности. Например, для работы с людьми потребуется развитая речь и желание общаться, для работы продавцом-кассиром потребуется развитое внимание и память.

Удовлетворенность человека в развитии профессиональных навыков зависит от способности развития и реализации своих ценностей, интересов и способностей. Начнём наш анализ с темперамента. Темперамент – это совокупность устойчивых динамических особенностей психических процессов человека: темпа, ритма, интенсивности. Темперамент связан с динамическими, а не содержательными аспектами деятельности. Темперамент определяет скорость течения психических процессов, устойчивость эмоциональной сферы, степень волевого усилия. Существует всего 4 типа темперамента, но люди с резко выраженными чертами определённого темперамента не так часто встречаются, чаще всего у людей бывает смешанный темперамент в различных сочетаниях. Преобладание

² Почему молодым экономистам трудно найти работу / Ведомости. [Электронный ресурс]. URL: www.vedomosti.ru/management/articles/2018/06/09/772346-trudno-naiti-rabotu (дата обращения: 30.03.2021 г.)

определенных черт даёт возможность отнести темперамент человека к тому или иному типу: холерик, флегматик, сангвиник или меланхолик³.

Г.Ю. Айзенк разработал теорию, согласно которой определить тип темперамента возможно по сочетанию экстраверсии и нейротизма.

Нейротизм – черта личности, характеризующаяся эмоциональной неустойчивостью, тревогой, низким самоуважением, иногда – вегетативными расстройствами. По степени выраженности нейротизма можно понять насколько хорошо человек переносит стрессовые ситуации.

Наше исследование посвящено изучению индивидуально-личностных особенностей студентов, обучающихся по специальности «Экономическая безопасность». Мы постараемся выяснить какие личностные особенности смогут помочь работе в сфере экономической безопасности.

Результаты опроса мы приводили ранее в январе 2021 г., далее рассмотрим результаты тестирования. Для исследования индивидуально-личностных особенностей студентов, обучающихся по специальности «Экономическая безопасность» Южно-Уральского технологического университета мы применяли три методики:

- 1) тест Г.Айзенка «Личностный опросник ЕРІ» (Eysenck Personality Inventory) на определение типа темперамента;
- 2) опросник Г. Шмишека, К. Леонгарда «Акцентуации характера»;
- 3) опросник Рациональность-Опытность (Rational Experiental Inventory, REI) предназначен для определения выраженности двух стилей мышления: рационально-аналитического (медленного, вербально-логического) и интуитивно-опытного (быстрого, целостного, образного, эмоционального).

В общей совокупности приняли участие в тестировании 62 человека. Это студенты, обучающиеся на разных курсах (1-4) по специальности «Экономическая безопасность».

Результаты опроса показали, что специалисту в сфере экономической безопасности предпочтительнее иметь уровень общительности (экстраверсии) высокий и выше среднего, а уровень эмоциональности (нейротизма) средний и ниже среднего, что у профессионала не должно быть агрессии, высокой эмоциональности, медлительности, лени, эгоистичности, апатии. С другой же

³ Щучка Т.А. Формирование управленческой компетентности будущего информатика-экономиста в вузе: автореферат дис. ... кандидата педагогических наук: 13.00.08 / Место защиты: Елец. гос. ун-т им. И.А. Бунина. Елец, 2015. 24 с

стороны у него должны присутствовать такие черты как: стрессоустойчивость, уравновешенность, коммуникабельность, ответственность, логическое и рациональное мышление, внимательность, неподкупность.

Рассмотрим на примере такой личностной характеристики, как характер. В литературе характер – это «печать» человека, «отпечаток», заимствуемый в процессе обучения и самовоспитания⁴. Характер человека выражается в его поведении, действиях и поступках в обществе. Ярко выраженные черты характера называются акцентуациями. К. Леонгард предложил выделять 12 типов акцентуаций: гипертимный, дистимный, циклоидный, эмотивный, демонстративный, возбудимый, застревающий, педантичный, тревожный, экзальтированный (лабильный), интровертированный (шизоидный), эстравертированный (конформный).

По мнению психологов, акцентуации характера часто встречаются у подростков и юношей (50-80%). Определить тип акцентуации или ее отсутствие можно с помощью специальных психологических тестов. В нашем исследовании мы применяли методику Г. Шмишека.

Рассматривая личностные особенности специалиста по экономической безопасности, нельзя забывать про свойства темперамента и характера, более подробно остановимся на характеристиках мышления. По анализу научной литературы и мнению опрошенных студентов специалист в области экономик должен уметь логически мыслить, обладать рациональностью⁵.

Рациональность – термин, в самом размашистом смысле означающий разумность, осмысленность, противоположность иррациональности. В более специфическом смысле – характеристика знания с позиции его соответствия отдельным принципам мышления. Существуют различные модели философского рассмотрения рациональности. Так, Макс Вебер различает формальную и субстантивную рациональность. Первая состоит в способности осуществлять калькуляцию и расчет в рамках принятия экономического решения. Субстантивная рациональность относится к более обобщенной системе ценностей и стандартов, которые интегрированы

⁴ Кириенко А.А. Индивидуально-личностные особенности агрессивности подростков различных типов направленности личности: автореферат дис. ... кандидата психологических наук: 19.00.01 / ; Место защиты: Рос. ун-т дружбы народов. Москва, 2014. 29 с.

⁵ Афанасова Д.К. Формирование профессиональной компетентности экономиста в учебно-исследовательской деятельности: автореферат дис. ... кандидата педагогических наук: 13.00.08 / ; Место защиты: Оренбург. гос. пед. ун-т. Оренбург, 2009. 25 с.

в мировоззрение. рациональность. Первая состоит в способности осуществлять калькуляцию и расчет в рамках принятия экономического решения. Субстантивная рациональность относится к более обобщенной системе ценностей и стандартов, которые интегрированы в мировоззрение. Есть разные модификации философского рассмотрения рациональности. Так, Макс Вебер выделяет формальную и субстантивную рациональность. Первая складывается в способности осуществлять калькуляцию и расчет в рамках принятия экономического решения. Субстантивная рациональность причисляется к больше общей системе ценностей и стандартов, которые интегрированы в мировоззрение. К слову, согласно работам Даниеля Канемана интуиция – способность автоматической выработки решений без длительных логических рассуждений или доказательств. Развитость рациональности и интуиции можно подразделить на три уровня: низкий, средний и высокий.

Студенты ЮУТУ, обучающиеся по специальности «Экономическая безопасность» едины во мнении, что для эффективной реализации в профессии необходимо развитое мышление, уровень развития рациональности и интуиции от среднего или высокого.

Итак, мы рассмотрели основные теоретические понятия, необходимые для нашего исследования: «темперамент», «экстраверсия», «нейротизм», «акцентуации характера», «рациональность». Рассмотренные понятия помогут нам при реализации экспериментальной части нашего исследования и решения поставленных задач.

Вначале представим результаты по тесту Айзенка на определение типа темперамента (Таблица 1).

Таблица 1

Результаты теста Г.Айзенка «Личностный опросник ЕРІ»

<p style="text-align: center;">Темперамент 1 курс</p>  <p>■ Меланхолик ■ Флегматик ■ Холерик ■ Сангвиник</p>	<p>На первом курсе было опрошено 27 человек. Как мы видим, преобладающий тип темперамента холерик.</p>
<p style="text-align: center;">Темперамент 2 курс</p>  <p>■ Меланхолик ■ Флегматик ■ Холерик ■ Сангвиник</p>	<p>На втором курсе было опрошено 17 человек. Преобладающий тип темперамента — холерик.</p>
<p style="text-align: center;">Темперамент 3 курс</p>  <p>■ Меланхолик ■ Флегматик ■ Холерик ■ Сангвиник</p>	<p>На третьем курсе было опрошено 9 человек. Преобладающий тип темперамента — меланхолик.</p>
<p style="text-align: center;">Темперамент 4 курс</p>  <p>■ Меланхолик ■ Флегматик ■ Холерик ■ Сангвиник</p>	<p>На четвёртом курсе было опрошено 9 человек. Преобладающий тип темперамента — флегматик.</p>

<p style="text-align: center;">Нейротизм 1 курс</p>  <p>Legend:</p> <ul style="list-style-type: none"> оч. высокая высокая средняя низкая 	<p>Среди 1 курса было 27 опрошенных студентов. Преобладающим уровнем нейротизма - высокий.</p>
<p style="text-align: center;">Нейротизм 2 курс</p>  <p>Legend:</p> <ul style="list-style-type: none"> оч. высокая высокая средняя низкая 	<p>Среди 2 курса было 17 опрошенных студентов. Преобладающим уровнем нейротизма - средний.</p>
<p style="text-align: center;">Нейротизм 3 курс</p>  <p>Legend:</p> <ul style="list-style-type: none"> оч. высокая высокая средняя низкая 	<p>Среди 3 курса было 9 опрошенных студентов. Как мы видим преобладающим уровнем нейротизма стала сразу 2 уровня это оч. высокий и средний.</p>



Итак, мы можем сделать следующие выводы. Анализируя источники литературы и данные опроса, мы считаем, что для работы в сфере экономической безопасности предпочтительнее иметь средний и выше среднего уровень экстраверсии и средний и ниже среднего уровень нейротизма. Это соответствует типам темперамента: сангвиник и холерик (со средним уровнем эмоциональности).

Кроме того, хотелось бы отметить, что в совокупности среди студентов четырех курсов оказалось, что холериков больше всех, в то время как флегматиков меньше всех. При этом холерикам будет тяжелее чем сангвиникам, ведь им тяжелее усидеть на месте продолжительное количество времени. Также холерикам будет мешать иногда излишняя эмоциональность.

Второй тест, который мы применяли, «Опросник Леонграда – Шмишека (расширенный)».



Рисунок 1. Результаты теста «Опросник Леонгарда-Шмишека»

Результаты теста представлены в виде диаграммы (Рисунок1). Очевидно, что среди студентов:

1 курса – преобладают акцентуации «экзальтированность» и «циклотимность»;

2 курса – преобладают акцентуации «экзальтированность» и «эмотивность»;

3 курса – преобладает акцентуация «гипертимность»;

4 курса – преобладает акцентуация «циклотимность».

Экзальтированность будет мешать специалистам здраво оценивать ситуацию из-за излишней тревожности, склонности к панике и т. п.

Цикломность помешает постоянными сменами настроения.

Те, кто относится к эмотивному типу, в чем-то похожи на экзальтированных людей: они также глубоко чувствуют, остро реагируют на внешние раздражители. Только, в отличие от них, свои чувства ярко не выражают, предпочитая копить их в себе.

По свидетельству психологов, ярко выраженные акцентуации могут стать препятствием в любом виде деятельности, в том числе и в сфере «Экономической безопасности». Тогда возникает необходимость в учете

личностных особенностей, контроле поведения и, возможно, в корректировке акцентуированной черты⁶.

Третий тест, который выполняли студенты, был REI (Эпстайн) на рациональность и интуицию (Рисунок 2).



Рисунок 2. Показатель по тесту REI, рациональность



Рисунок 3. Показатель по тесту REI, интуиция

⁶ Косарева А.Б. Индивидуально-личностные особенности готовности студентов-психологов к самореализации в будущей профессиональной деятельности: автореферат дис. ... кандидата психологических наук: 19.00.00; Место защиты: Рос. ун-т дружбы народов. Москва, 2010. 22 с.

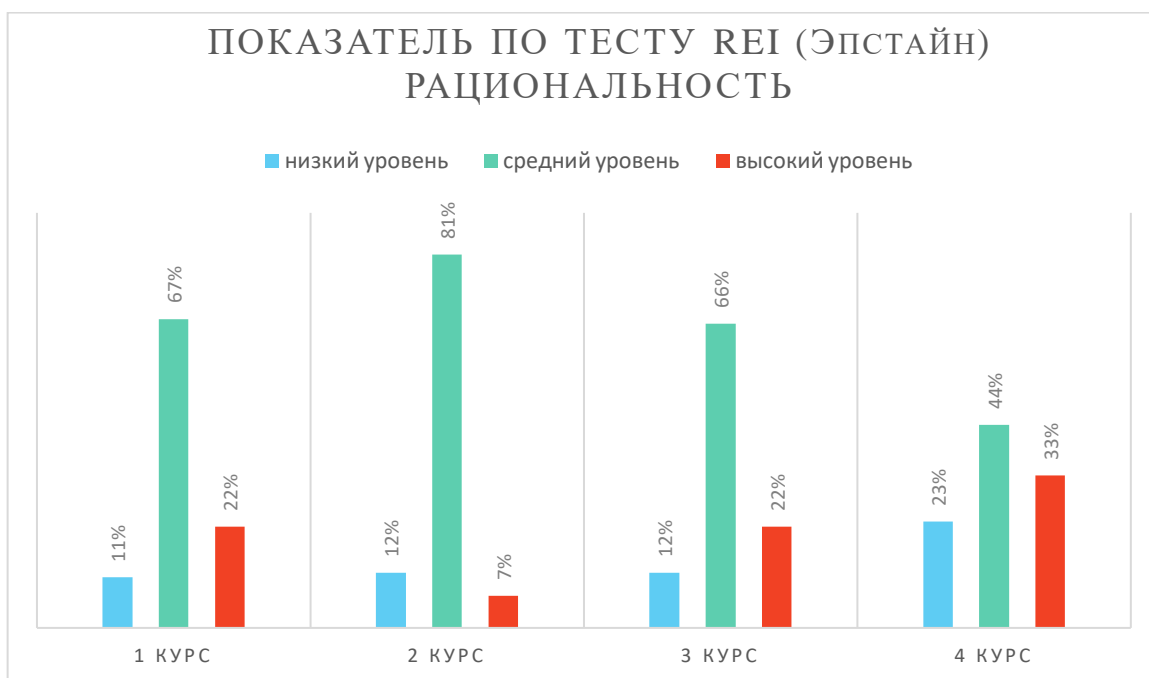
Как видно из диаграммы, созданной по результатам третьего теста, у студентов преобладает средний уровень как в сформированности рациональности, так и в развитости интуиции. Данные показатели могут быть свидетельством наличия благоприятных задатков для развития профессионального мышления экономиста, логики и интуиции.

Итак, анализ эмпирических данных позволил сделать ряд выводов. Студентам, обучающимся по специальности «Экономическая безопасность» предпочтительнее иметь средний и выше среднего уровень экстраверсии и средний и ниже среднего уровень нейротизма. Это соответствует типам темперамента: сангвиник и холерик (со средним уровнем эмоциональности). Яркие выраженные акцентуации могут стать препятствием в любом виде деятельности, в том числе и в сфере «Экономической безопасности». Тогда возникает необходимость в учете личностных особенностей, контроле поведения и, возможно, в корректировке акцентуированной черты. Развитие рациональности и интуиции может стать базой для формирования профессионального мышления⁷.

Анализ эмпирических данных позволил сделать ряд выводов касающихся индивидуально-личностных особенностей студентов, обучающихся по специальности «Экономическая безопасность» к реализации в будущей профессиональной деятельности.

Изучая особенности темперамента, мы пришли к заключению, что студентам, обучающимся по специальности «Экономическая безопасность» предпочтительнее иметь средний и выше среднего уровень экстраверсии и средний и ниже среднего уровень нейротизма. Это соответствует типам темперамента: сангвиник и холерик (со средним уровнем эмоциональности). Яркие выраженные акцентуации могут стать препятствием в любом виде деятельности, в том числе и в сфере «Экономической безопасности». Тогда возникает необходимость в учете личностных особенностей, контроле поведения и, возможно, в корректировке акцентуированной черты. Развитие

⁷ Оршанский А.Ю. Корректировка формирования информационной культуры при профессиональной подготовке экономистов в вузах: диссертация ... кандидата педагогических наук : 13.00.08. Ставрополь, 2003. 198 с.

рациональности и интуиции может стать базой для формирования профессионального мышления⁸.

Также были составлены рекомендации, включающие возможные способы корректировки индивидуально-личностных особенностей студентов, обучающихся по специальности «Экономическая безопасность» к реализации в будущей профессиональной деятельности.

Грамотные специалисты в сфере экономической безопасности – это важный элемент в дальнейшем развитии экономической системы России. Учет индивидуально-личностных особенностей готовности студентов к реализации в будущей профессиональной деятельности может способствовать еще в институте формированию личности будущего профессионала. Исходя из этого, мы предлагаем ещё на стадии обучения в вузе выявлять индивидуально-личностные особенности студентов, которые можно корректировать, либо развивать.

⁸ Островая В.В. Профессионально-корпоративная среда как фактор формирования коммуникативной компетентности будущего экономиста: автореферат дис. ... кандидата педагогических наук: 13.00.08 / ; Место защиты: Оренбург. гос. пед. ун-т. Оренбург, 2013. 23 с.

КОММУНИКАТИВНАЯ КОМПЕТЕНТНОСТЬ МЛАДШИХ ШКОЛЬНИКОВ КАК ДИДАКТИЧЕСКАЯ ПРОБЛЕМА

Тодорская О.И. – студентка, Евпаторийский институт социальных наук (филиал) ФГАОУ ВО «Крымский федеральный университет им. В.И. Вернадского»»

Научный руководитель: Безносюк Е.В. – к.п.н., старший преподаватель кафедры социальной педагогики и психологии, Евпаторийский институт социальных наук (филиал) ФГАОУ ВО «Крымский федеральный университет им. В.И. Вернадского»»

Аннотация

В статье обоснована актуальность изучения проблемы коммуникативной компетентности младших школьников. Рассмотрены формы речи, сущность коммуникативного процесса младших школьников. Описана содержательная характеристика понятия «коммуникативная компетентность младших школьников».

Формирование у обучающихся коммуникативной компетентности происходит путем усвоения доступного и необходимого объема знаний по языку, освоения всех видов речевой деятельности, выработки умений работать с текстами, осуществлять поиск информации из различных источников, использовать ее в самостоятельно созданных текстах разных типов, стилей и жанров, поскольку текст является высшей ступенью языковой системы, весомым фактором коммуникативного и информационного воздействия.

Различные аспекты формирования коммуникативной компетентности рассмотрены такими отечественными и зарубежными исследователями, как Б.Г. Ананьев, Г. М. Андреева, Г. С. Батищев, Л. С. Выготский, И. Р. Гальперин, В. В. Давыдов, И.В. Дубровина, И.Ф. Зеер, И. А. Зимняя, М. С. Каган, В. Н. Куницына, А. А. Леонтьев, Б. Ф. Ломов, А.М. Магомедов, С. Л. Рубинштейн, А.В. Хуторской, Д. Б. Эльконин.

Объект исследования – коммуникативная компетентность младших школьников.

Методы исследования: изучение передового педагогического опыта, научной и методической литературы по теме исследования.

Существуют различные подходы к классификации видов общения: по характеру коммуникации в пространстве и времени различают контактное или

непосредственное (собеседники рядом) и дистантное или опосредованное (собеседники разделены в пространстве и времени, пользуются такими средствами, как телефон, факс, компьютер, переписка, символы, аудио- или видеозаписи, книги, СМИ и др.). Общение может быть реальным (между реальными участниками коммуникации) или воображаемым (общение с литературными, театральными, киногероями, мифическими, религиозными персонажами, то воображаемыми собеседниками).

Общаться можно вербально (с помощью языка и речи) или невербально (на языке мимики и жестов). В зависимости от формы существования языка общения выделяют устное (общение в обществе людей, непосредственно связанных между собой) и письменное общение (зафиксировано в письменной форме)¹.

В зависимости от изменений форм этого общения меняются и формы речи. Сначала общение у ребенка имеет диалогическую форму, но с поступлением в школу у него появляется потребность в передаче своих мыслей, оформленных в более распространено-смысловой сфере. Тогда развивается связная речь, умение раскрыть мнение в связном речевом построении. Речь возникает из-за необходимости в общении, которое всегда направлено на слушателя и предназначено для общения с ним. Это относится в равной степени, как к ситуативной речи, так и к контекстуальной. Но для того, чтобы быть адекватным средством общения, речь в различных условиях должна удовлетворять различные требования и пользоваться различными средствами².

Поскольку исследование касается формирования коммуникативной компетентности младших школьников, то целесообразно, по нашему мнению, рассмотреть понятие «коммуникативность».

Коммуникативность как совокупность свойств личности является предметом научных исследований в дидактике, психологии, психолингвистике (И.А. Зимняя, А.Н. Леонтьев, А.В. Оноприенко, К.И. Пономарева, А.В. Хуторской).

Коммуникативная деятельность рассматривается как деятельность общения и предусматривает тот факт, что полноценное общение возможно, если человек мотивирован к нему. Следует отметить, что полноценное

¹ Выготский Л.С. Мышление и речь. Москва, 1996. 416 с.

² Ильин Е.П. Мотивация и мотивы. СПб.: Санкт-Петербург, 2003. 512 с.

общение – это не формулировки отдельных предложений, а передача целостного определенного смысла, аккумулированного в тексте, где качество общения будет зависеть от умения владеть приемами текстовой деятельности. Организация учебного процесса в начальной школе выстраивается на основе компетентного подхода и направлена на достижение конкретных образовательных результатов³.

Сегодня существуют различные подходы к определению понятия «компетентность». По утверждению Н.М. Бибик, в педагогической науке сформировалось понимание компетентности как интегрированного результата образования, присвоенного личностью, что предполагает смещение акцентов с накопления нормативно-определенных знаний, умений и навыков на формирование и развитие умений действовать, применять опыт в проблемных условиях. Именно тогда создаются условия для включения механизмов компетентности – способности действовать в конкретных условиях и мотивах достижения результата⁴.

В контексте исследуемой проблемы нас интересует коммуникативная компетентность, которая формируется в процессе общения.

Вышеизложенное дает основания утверждать, что коммуникативная компетентность понимается нами как интегрированная способность личности, которая проявляется прежде всего через приобретение опыта коммуникативной деятельности, умение устно и письменно выразить свои мысли, чувства в различных коммуникативных ситуациях, в частности в быту, образовательном процессе, культурной жизни, четко и аргументировано объяснять факты, а также через формирование мотивационно-ценностной основы общения, осознание роли языка для эффективного общения и культурного самовыражения.

С этой целью в процессе обучения младшие школьники должны овладеть определенными видами речевой деятельности (аудированием, говорением, чтением, письмом), русским языком как основным средством общения.

³ Першина Н.А. Коррекционно-развивающая программа по формированию навыков коммуникативной деятельности: Методическое пособие / под ред. Н.А. Першиной. Бийск: НИЦ БПГУ им. В.М. Шукшина, 2000. 54 с.; Смирнова, Е.О. Детская психология: учеб. для студ. высш. пед. учеб. Заведений. М.: Гуманит. изд. центр ВЛАДОС, 2003. 368 с.

⁴ Бибик Н.М. Компетентность и компетенции в результатах начального образования. Начальная школа / Н.М. Бибик. 2010. №9. С. 1–4.

Стоит заметить, что на практике начального обучения русскому языку усвоение языковых явлений часто становится самоцелью. Вместо этого необходимо направить изучение языка на осознанное, целесообразное, правильное использование средств речи в таких процессах как сравнение, обобщение, абстрагирование, учитывая психофизиологические особенности внимания, памяти, мышления и т. д.

Таким образом, под коммуникативной компетентностью понимается интегративное коммуникативное качество ученика, которое предусматривает единство приобретения опыта через формирование мотивационной основы общения; овладение компетенциями осуществлять коммуникативную деятельность в процессе обучения, во внеурочной деятельности, при работе с текстом во всех его видах: слушание, говорение, чтение, письмо, понимание чужой и создание собственной программы коммуникативного поведения, адекватной цели, ситуации общения, с учетом адресата и стиля речи.

СПОСОБЫ ПЕРЕВОДА НЕОЛОГИЗМОВ В СМИ

Телешева И.В. – к.ф.н., доцент, ФГБОУ ВО «Челябинский государственный университет»

Денисова И.В. – к.ф.н., доцент, ФГБОУ ВО «Челябинский государственный университет», ОУ ВО «Южно-Уральский технологический университет»

Аннотация

В данной статье мы рассмотрим основные способы перевода неологизмов. В нашем мире постоянно возникают какие-либо новые реалии, а людям, в нем живущим, необходимы слова, чтобы эти реалии коротко и ёмко описывать. Потому за счет реагирования на окружающую действительность лексика любого языка постоянно подвергается обновлению и совершенствованию. Одни слова выходят из употребления, а другие, напротив, создаются и входят в активный словарный запас носителей языка.

Английский язык, как и многие другие, сейчас переживает самый настоящий «неологический бум». Как правило, наибольшее число неологизмов появляется в сферах, которые находятся на пике своего развития – например, в сферах науки и социальных сетей.

Появление нового слова является результатом борьбы двух тенденций: тенденции развития языка и тенденции его сохранения. Чтобы породить новые единицы, языку приходится перестраиваться, дифференцироваться, хоть и не все неологизмы – результат необходимости общества в новом обозначении. Появление неологизма может быть результатом новых ассоциаций или результатом устранения омонимии, то есть задействованием внутриязыковых стимулов.

Для русскоязычных людей, изучающих английский язык и культуру англоговорящих стран, лингвистическое осмысление, а затем и перевод новой лексики имеет практическую ценность. Использование устаревшей лексики не красит речь иностранца, а лишь даёт понять, насколько система образования в его стране отстаёт от современных реалий английского языка, потому изучение и последующее употребление неологизмов необходимо для лучшего понимания англоязычной культуры.

Роль СМИ в современном обществе постоянно растет, а язык СМИ максимально отражает все новые реалии и дает им названия порой даже раньше, чем общество, поэтому материал для нашего исследования взят именно из средств массовой информации. Следовательно, целью данной работы является изучение основных способов образования неологизмов, употребляемых в англоязычных СМИ, и способов их перевода на русский язык.

Отличительной особенностью словарного запаса языка является его способность к бесконечному обогащению путем вливания новых слов, которые на начальной стадии своего существования называются неологизмами. Формирование неологизмов служит свидетельством процветания языка, которое является отражением прогресса человечества общества в целом.

Неологизмом называют любое новшество в языке.

По мнению Ю.Н. Антюфеевой, неологизмом является реализация семантико-экспрессивных возможностей окказионально-потенциального слова, благодаря которым и происходит закрепление новообразования в языке¹.

¹ Антюфеева Ю.Н. Новообразования как факты языка и речи. Фундаментальные и прикладные исследования в системе образования. Тамбов, 2005. С. 56.

В.С. Виноградов определяет неологизмы как закрепляющиеся в языке новые слова или значения, которые называют новые предметы мысли². Автор подчеркивает: такие «обычные неологизмы» в век быстрого духовного развития и научно-технических достижений постоянно появляются в языке.

Перевод неологизмов предполагает, что они должны быть переосмыслены и выражены на другом языке прямо или путем объяснений. Если же в переводящем языке нет прямого эквивалента того или иного общественно-политического явления, это явление можно описать или передать его фонетическую или орфографическую форму.

Основными способами перевода неологизмов, таким образом, являются: транскрипция, транслитерация, калькирование, описательный перевод.

Транскрипция основана на фонетическом принципе, т. е. на передаче русскими буквами звуков английского наименования. Этот способ исходит из подлинного звучания английского слова. Методом транскрипции передается, например, слово «superman». К этой категории относятся также многочисленные научные термины, например, *sceptron* – скептрон, (устройство для опознавания речевых сигналов путем спектрального сравнения), а также слова, заимствованные из других языков: *a priori*, *alma mater*, *curriculum vitae* (CV), *a la carte*, *carte blanche*, *summit*.

Транслитерация основана на передаче графического образа, т.е. на передаче букв и используется для передачи имён собственных (*Elliot* – Эллиот), географических названий (*Salt Lake City* – Солт Лейк Сити), особенностей общественной жизни и материального быта (*zastolie*, *glasnost*, *perestrojka*, *draniki*, фиеста, резюме, брифинг, лобби, холдинг, тендер и т. д.).

Для передачи лексики, не имеющей соответствий в языке перевода, используется калькирование, т. е. создание нового слова, словосочетания или сложного слова для обозначения соответствующего предмета на основе элементов и морфологических соотношений, реально существующих в языке. Например: *global village* (всемирная деревня), *trial balloon* («пробный шар», зондаж общественного мнения), *humanitarian intervention* (гуманитарная интервенция, т. е. вмешательство гуманитарных организаций во внутренние дела отдельных стран в случае серьёзных нарушений прав человека или крайней нужды в гуманитарной помощи).

² Виноградов В.С. Введение в переводоведение. Москва, 2001. С.198.

Последний пример свидетельствует о том, что нет такого слова, которое не могло быть переведено на другой язык описательно. Выбор наиболее удачного переводческого решения обусловлен ситуацией. Возьмём для примера следующие фразы из текста по компьютерной безопасности: «Trojan horses» – тайное введение в чужую программу команд, позволяющих ей осуществлять незапланированные её владельцем функции при сохранении способности выполнять и её обычные, запланированные функции.

Очевидно, что пользоваться описательным переводом неудобно и переводчику пришлось бы до минимума сократить перевод-объяснение, давая только часть описания. Разумнее всего такие термины передать с помощью транскрибирования (с элементами транслитерации) и калькирования, то есть перевести предыдущий пример как «метод троянского коня» и так далее. Речевая мода и её влияние на язык – тема неисчерпаемая. Модные слова, выражения, фразы – всё то, что объединяется английскими словосочетаниями в заголовке этой статьи, – играют огромную роль в развитии любого языка, возможно, не меньшую, чем необходимость именовать новые явления действительности. Нельзя согласиться с мнением, что языковая мода – явление паразитарное, эфемерное, что модные слова исчезают, не оставляя следа или перерождаются в стёртые клише. Во всех этих «обвинениях» есть доля истины (достаточно вспомнить такие модные сейчас слова-паразиты, как «как бы, на самом деле, типа»), но человек, который хочет понять язык и общество, не может позволить себе ими ограничиться. Что касается переводчика, то он должен «следить за модой» во всех языках, с которыми работает.

Вот пример из заметки из журнала Time, где речь идёт о закрытии существовавших много десятилетий магазинов дешевого товара компании «Вулверс». «When Woolworth announced it was closing its 400 remaining F.W. Woolworth stores ... it seemed that another American icon was being swept aside by the cruel winds of change» – казалось, что ещё один символ американского образа жизни сметён с лица земли суровым ветром перемен.

Русское «икона» в переносном значении употребляется, но не совсем так, как английское слово. Русское «икона» значит «предмет поклонения», английское icon – что-то вроде «знаковой фигуры». Интересно слово iconoclastic. Этимологически оно восходит к христианской секте «иконоборцев», но многие из тех, кто употребляет это слово по-английски, если и знали, то давно забыли об этом. An iconoclastic book, например, это

книга, в которой ниспровергаются авторитеты. В конкретных контекстах можно подыскать интересные переводы, например, «возмутитель спокойствия», или использовать такие слова, как «смелый, мятежный, критически настроенный».

Таким образом, в процессе перевода, наряду с сопоставлением различных языковых систем, происходит сопоставление разных культур. Когда в процессе перевода текст переадресовывается иноязычному читателю, располагающему другим объёмом фоновых знаний, необходимо адаптировать исходный текст, т. е. внести определенные поправки на социально-культурные, психологические и иные различия между получателями исходного текста и текста перевода.

В связи с активным развитием английского языка и нынешней ситуации в мире, новые слова входят в словарный запас человека всё чаще и стремительнее. В данный момент главным стимулом к образованию слов, описывающих современные реалии, является, конечно, пандемия COVID-19. На сайте The Guardian есть целая статья от 15 апреля 2020 г., посвященная тому, как этот феномен влияет на английский язык³.

Первым неологизмом, упомянутым в статье, является слово ‘covidiot’. Данное слово образовано по модели Noun + Noun при помощи усечения и комбинирования основ, то есть способа образования слова, который состоит в соединении частей двух слов в одно – covid + idiot. Что касается перевода, то если это слово и используют в русском языке, то оно так и звучит – «ковидиот», то есть перевод выполнен при помощи передачи графического образа слова, т.е. транслитерации. Данный неологизм подразумевает под собой человека, пренебрежительно относящегося к рекомендациям врачей о соблюдении санитарно-эпидемиологических норм.

Остальные упомянутые неологизмы (doom-scrolling, covideo party, quarantini, locktail) не имеют еще общепринятых аналогов в русском языке, потому мы можем перевести их либо описательно, либо перевести их при помощи транслитерации, как и в предыдущем примере. Если предоставить такой перевод, то оно не вызовет затруднений в понимании и в потоке речи будет понятно практически любому.

³ The Guardian : официальный сайт / theguardian.com [Электронный ресурс]. URL: www.theguardian.com (дата обращения: 30.03.2021 г.)

Doom-scrolling означает постоянное обновление ленты новостей и чтения удручающих статей, посвященных событиям, связанным с пандемией. Оно образовано по модели Noun + Noun при помощи словосложения, а точнее путем сложения двух свободных основ, одна из которых является корневой, а другая производной. Так как в русском языке используют такое заимствование, как «скроллить», а слово «doom» известно многим россиянам из-за популярной в России в 90-х годах компьютерной игры, то мы можем позволить себе перевести это путем транслитерации – «думскроллинг».

Covideoparty является сложным примером образования неологизмов. Сначала путём аббревиации образовалось слово COVID, которое расшифровывается, как известно, как Corona Virus Disease. Затем путём усечения образуется слово covideo (COVID + video). И, в конце концов, путём сложения двух свободных основ, одна из которых является корневой, а другая производной, образуется слово covideoparty (COVID + video + party). Данный неологизм подразумевает под собой вечеринку, устроенную, в связи с пандемией, но не в очном формате, как раньше, а посредством программ видеосвязи.

Два следующих неологизма связаны с употреблением алкогольных напитков во время вынужденного нахождения дома.

Слово quarantini образовано путём усечения и комбинирования основ – quarantine + martini. Так как слова «карантин» и «мартини» и так являются частью нашего словарного запаса, звуча практически так же, как и в английском языке, то мы можем позволить себе перевести это слово путем транслитерации – «карантини». Под «мартини» зачастую понимается не конкретно продукция итальянской фирмы Martini, производящей вермуты и игристые вина, а вообще любые вермуты, а в данном случае даже, скорее всего, весь алкоголь. Таким образом, данный неологизм означает, что люди, которые таким измененным образом называют своё пребывание на карантине, употребляют в течение него много алкоголя.

Слово locktail также образовано путем усечения и комбинирования основ – lockdown + cocktail. Слово «коктейль» давно известно каждому жителю нашей страны и не является чем-то необычным, тогда как слово lockdown вероятно вызовет затруднение в понимании, из чего вытекает трудность перевода данного неологизма. Мы можем перевести его путем транскрипции как «локтейль», но вероятность, что собеседник поймёт нас и

оценит юмор, невысока. Если воспользоваться описательным переводом, то он будет звучать примерно так – «коктейль в вынужденном заключении дома», «коктейль на самоизоляции», «карантинный коктейль».

Помимо пандемии коронавируса, разумеется, в мире достаточно и других реалий, для которых необходимо образовывать новые слова, чтобы было легче и короче их обозначать.

Так, в заголовке статьи «*Sexting becoming 'the norm' for teens, warn child protection experts*» мы можем заметить неологизм sexting, образованный при помощи усечения и комбинирования основ (sex+texting). На русский язык, как правило, этот неологизм так и переводится – секстинг – то есть, при помощи транслитерации. Он означает переписку посредством смс-сообщений или социальных сетей, имеющую сексуальный характер (как правило, подразумевает отправление откровенных фотографий).

В заголовке статьи «*Coronavirus 'game changer' testing kits could be unreliable, UK scientists say*» употребляется неологизм game changer, образованный путём аффиксации (game change + суффикс деятеля er). Он означает человека, вещь или событие, которое «меняет игру», «переворачивают игру», как говорят в России в современной музыкальной сфере; новую вводную, которая меняет ход дел. Это словосочетание может применяться как к, собственно, любого рода игре, так и к музыкальной, политической сферам, а также к сфере человеческих отношений. Если говорить о неодушевленном деятеле, то этот неологизм можно коротко перевести как «поворотный момент». В любом случае, перевод будет иметь описательный характер.

В заголовке статьи «*Hangovers deprive drinkers of 22 hours of summer, Dryathlon charity finds*» можно заметить неологизм dryathlon, образованный при помощи усечения и комбинирования основ (dry + triathlon в одних источниках, в других - marathon). Он означает продолжительное воздержание от алкогольных напитков, и на русский его, как правило, переводят именно так, описательно. Есть еще вариант «марафон по воздержанию от алкоголя», что тоже является описательным переводом.

В статье под названием «*Pee-powered ads and teleportation: the shock and awe approach to 'screenagers'*» множество раз встречается слово screenager – понятие, описывающее современных подростков, проводящих слишком много времени перед экранами своих гаджетов. Оно образовано путем усечения и

комбинирования основ (screen + teenager). Так как слово «тинейджер» является частью словарного запаса русскоговорящих людей уже давно, а слово «скрин» сейчас используется повсеместно и понятно каждому (благодаря такому слову, как, например, «скриншот»), то вполне логично, что в русском языке оно существует в том же звучании, что и в английском. Его переводят как «скринейджер», то есть при помощи передачи английских звуков русскими буквами – транскрипции.

В тексте статьи под названием «*Third of Britons have stopped or reduced eating meat*» есть предложение «A further 21% claim to be flexitarian, where a largely vegetable-based diet is supplemented occasionally with meat, which means a third of UK consumers have deliberately reduced the amount of meat they eat or removed it from their diet entirely», в котором используется неологизм flexitarian. Он образован путем усечения и комбинирования основ (flexible + vegetarian) и означает человека, который является «гибким» вегетарианцем, то есть основу его рациона составляют овощи, но иногда он позволяет себе употреблять продукты животного происхождения, в том числе мясо и птицу. В целом этот образ жизни называется flexitarianism и на русский переводится как «флекситерианство» (по аналогии с парой слов vegetarianism – вегетарианство). Следовательно, слово flexitarian переводится (по аналогии с парой слов vegetarian – вегетарианец) как «флекситарианец», то есть путём создания нового слова на основе элементов и морфологических соотношений реально существующих в языке – калькирования.

Согласно проведенному анализу, самым распространенным способом образования неологизмов в выбранных СМИ является усечение (слияние) – оно используется в 51.8% неологизмов (с учетом случаев смешанного типа образования). Второе место разделили такие способы образования, как словосложение и аффиксация – на их долю приходится почти по 26% неологизмов (также с учетом случаев смешанного типа). Случаи образования неологизмов путём аббревиации и конверсии оказались самыми редкими.

В способах перевода же никаких «лидеров» выявлено не было. Так вышло, что все приведенные примеры в равной степени переводятся как при помощи транскрипции и транслитерации, так и при помощи калькирования и описательного перевода. Однако, считается, что далеко не все реалии страны изучаемого языка, выраженные в неологизмах, могут быть выражены какими-либо аналогами в других языках, потому, вероятно, описательный перевод все

же являлся бы лидером, если бы был взят больший объем исследуемого материала.

Благодаря активно развивающимся сферам жизни общества, постоянное пополнение словарного состава языка стало обычным явлением. Средства массовой информации же являются своеобразным зеркалом жизни, освещая всевозможные события, актуальные и значимые для большей части общества. Чтобы читатели периодических изданий могли быть в курсе событий, нужно «называть вещи своими именами», быть в курсе входящих новообразований, языковых и речевых, и активно использовать их при написании статей.

Таким образом, мы выяснили, что неологизмы – это слова, которые, появившись в языке в качестве определенных значимых единиц, еще не вошли в активный словарный запас языка. Они остаются неологизмами до тех пор, пока окончательно не освоятся и не волеются в активный запас лексики, пока воспринимаются как слова, имеющие оттенок свежести и необычности.

ВОСПРИЯТИЕ ПОЛОЖИТЕЛЬНОЙ ДЕВИАЦИИ В СОВРЕМЕННЫХ УСЛОВИЯХ МОЛОДЁЖНОЙ СРЕДЫ

Трофимов М.Н. – курсант, ФГКВООУ ВО «Тюменское высшее военно-инженерное командное училище имени маршала инженерных войск А.И. Прошлякова»

Научный руководитель: Грошев И.Л. – к.соц.н., доцент, ФГКВООУ ВО «Тюменское высшее военно-инженерное командное училище имени маршала инженерных войск А.И. Прошлякова»

Аннотация

В статье представлен анализ восприятия положительной девиации в молодёжном сообществе. Автором проведено исследование, позволяющее говорить об отсутствии понимания в молодёжном сообществе феномена положительного девианта. Подчёркивается значительная доля негативной рефлексии в отношении подобных людей со стороны сообщества ввиду отсутствия достаточного понимания природы и особенностей отличий от нормативного поведения.

Нормативное поведение в обществе является относительным понятием, изменяющемся в зависимости от превалирующих социальных установок. Законы и социальные нормы нацелены на обеспечение стабильности общества, а также постепенное его развитие в рамках допустимых форматов поведения. Ситуация усугубляется тем, что на системы норм и правил влияет этнокультурный, гражданский комплекс ожиданий, которые могут как соответствовать официальным общественным устоям, так и вступать с ними в противоречия. Таким образом, человек сталкивается с необходимостью самостоятельного определения соотношения социальных ожиданий и собственных поведенческих интенций.

Социальные нормы и законы ориентированы на предоставление нормативных образцов поведения и облегчения социализации. В связи с этим изначально девиация в представлении социологов содержала в себе проблему дисфункции социальных институтов. Э. Дюркгейм рассматривал отклоняющееся поведение в качестве следствии возникновения аномии, в рамках которых стандарты и порядки теряют свои объективные основания и субъективную осознанность¹. Как правило, аномическое состояние

¹ Грошева И.А., Грошев И.Л. Проблема формирования толерантности в Тюменской области: опыт социологического анализа // Вестник РУДН. Серия Социология. 2009. №2. С. 54–62.

актуализируется в условиях ситуаций, которые сопряжены с высоким риском для жизни, неопределённостью или нестандартностью. Именно в качестве такой нестабильной социальной среды выступила проблема распространения вирусных заболеваний, в рамках которой устойчивый уклад жизни людей был существенно деформирован².

Для М. Вебера девиантное поведение представляло скорее внутриличностную проблему определения социально-ролевого положения человека в общества, степень его принятия тех готовых приёмов, стандартов, их соответствие внутриличностным ожиданиям и установкам.

Наиболее комплексный подход к оценке проявления девиации сделал Роберт Мертон, который одним из первых выделил феномен положительной девиации и определил инновационный тип поведения и мышления как одну из вероятных форм девиации³.

Таким образом, положительная девиация может рассматриваться в нескольких видах.

1. Девиация, связанная со способом реализации деятельности, самовыражения в обществе без психо-физиологических особенностей организма, вызванная целенаправленными усилиями субъекта (специфический стиль творчества, собственный стиль ораторских приёмов и пр.).

2. Девиация, обусловленная наличием ярко-выраженных психо-физиологических способностей, позволяющих человеку проявлять себя в качестве отличного от средней нормы индивида (наличие гениальности или врождённого таланта).

3. Девиация, сопряжённая с особенностями системы воспитания и личностного мировоззрения, проявляющаяся в следовании определённому комплексу моральных норм и правил, который не является требуемым для данного социума, но рассматривается как одобряемый и желательный (ориентация на защиту живых существ, стремление к экологичному поведению, отказ от устойчивых привычек нарушения правил и законов).

² Бабаева, А.В., Классификация позитивной девиации и её проявления // JSRP. 2013. №3. [Электронный ресурс]. URL: cyberleninka.ru/article/n/klassifikatsiya-pozitivnoy-deviatsii-i-ee-proyavleniya (дата обращения: 06.11.2020 г.)

³ Михайлов А.А. Теоретико-методологические основания явления девиации // Вестник Адыгейского государственного университета. 2005. №2. [Электронный ресурс]. URL: cyberleninka.ru/article/n/teoretiko-metodologicheskie-osnovaniya-yavleniya-deviatsii (дата обращения: 25.03.2021 г.).

4. Ложная положительная девиация, которая объективно не соответствует признакам девиантного поведения, однако ввиду стихийных или программируемых причин воспринимается обществом в указанном ключе. Данный феномен может быть сформирован по ряду причин: аномическое состояние общества (при котором обычное требуемое поведение становится девиацией), специфический способ позиционирования себя в группе конкретного человека (формирование культа или харизматичного лидера), случайный фактор социального восприятия (приписывание поступков или интенций – не свойственных человеку, однако предполагаемых как наиболее характерные для него, ввиду распространения слухов, коммуникативных ошибок)⁴.

Указанные виды позволяют предположить, что само понимание положительной девиации осложнено особенностями изучаемого социума, спецификой взаимодействия между людьми, этнокультурным комплексом традиций и целевых установок.

В современном обществе по-прежнему наиболее востребована идея изучения делинквентного поведения, как наиболее социально опасного. Это объяснимо её большим уроном для общественного порядка, а также более интенсивным распространением негативных девиаций в случае отсутствия реститутивных механизмов их ограничения. Однако в условиях виртуализации информационного пространства и коммуникаций, проблемы социализации, адаптации людей, склонных к положительным отклонениям становятся особенно актуальными. Для военных коллективов, где норма и стандарт являются основополагающими регуляторами бытовой и учебной деятельности, работа с положительной девиацией является также необходимой для сохранения лучших кадров для специальных подразделений и служб⁵.

Учитывая затруднения в определении отклонений от нормы в среде молодёжи (ввиду её естественного стремления к демонстративным формам

⁴ Хрущев В.В. Девиации поведения в социологической исследовательской парадигме // Вестник Адыгейского государственного университета. Серия 1: Регионоведение: философия, история, социология, юриспруденция, политология, культурология. 2015. №4 (167). [Электронный ресурс]. URL: cyberleninka.ru/article/n/deviatsii-povedeniya-v-sotsiologicheskoy-issledovatel'skoy-paradigme (дата обращения: 09.03.2021 г.).

⁵ Остапенко П.И. Положительные девиации как элемент развития современного российского общества // Научный журнал КубГАУ - Scientific Journal of KubSAU. 2012. №84. [Электронный ресурс]. URL: cyberleninka.ru/article/n/polozhitelnye-deviatsii-kak-element-razvitiya-sovremennogo-rossiyskogo-obschestva (дата обращения: 13.10.2020 г.).

поведения) автором было проведено исследование посредством качественного подхода – метода фокус групп. Всего было проведено 9 фокус-групп с октября 2019 по январь 2020 г. Целью исследования было определение особенностей восприятия девиантного поведения в среде молодёжи.

Данные исследования позволили определить, что молодые люди в значительной мере не имеют чёткого понимания сущности девиантного поведения в его положительной форме. В ходе обсуждения участники фокус-групп могли привести несколько примеров положительных девиантов из публичной сферы: учёных, политических деятелей и т. д. Однако в оценке поведения своих коллег, друзей и знакомых они не смогли дать определённую характеристику подобного рода отклонениям. Следует подчеркнуть, что в ряд положительной девиации участниками были отнесены такие качества и стандарты, которые отражают нормальные формы поведения (бескорыстие, здоровый альтруизм). К позитивным отклонениям также были отнесены отдельные поступки, которые в целом могут иметь ситуативный характер – не связанный с системой ценностей конкретного человека (помощь людям во время пожара, придерживание двери при входе в магазин и пр.). Соответственно, можно предположить, что состояние восприятия социальных норм в молодёжной среде характеризуется аномическими признаками, свидетельствующими о вероятном кризисе механизмов социализации.

Особенно настораживающим фактом стало отнесение способности к пониманию и поддержке окружающих в группу положительных отклонений. При этом молодые люди действительно считают данные качества редкостью и несвойственным явлением для современных людей. С другой стороны, многие качества, характеризующие преступников, были причислены участниками фокус-групп в ранг типичных «нормальных» (незамеченное воровство, сознательный обман и пр.).

Значимым результатом бесед было определение общего отношения молодых людей к положительным девиантам. В значительной мере опрошенные отмечали ощущение дискомфорта, зависти и стремления отгородиться от подобных людей. Также достаточно высоко проявился и уровень недоверия к их словам и поступкам, что говорит о неготовности людей принимать нестандартные формы действий и реакций, даже если они в своей основе имеют конструктивный потенциал.

Каждый третий предпочёл не иметь талантливых или гениальных друзей, в то время как абсолютное большинство выразило готовность сотрудничать с ними для достижения какой-либо ощутимой пользы или блага. Более половины опрошенных высказали сочувствие одарённым людям и позиционировали их как одиноких, исключённых из общественной жизни. Несмотря на в целом негативный настрой, молодые люди признавали необходимость данной категории людей для социального развития, технологических прорывов. Каждый второй выразил готовность изменить свои установки, в случае, если позитивные отклонения в поведении проявятся у представителей малых социальных групп: друзей, родственников, значимых участников коммуникативного пространства.

Оценка восприятия положительной девиации показала, что молодые люди в равной мере избегают проявления любых отклонений в поведении. Стремление к норме и унификации объясняется ими необходимостью максимального облегчения собственной жизни и сокращения вероятных коммуникативных проблем. Вне зависимости от наличия опыта непосредственного взаимодействия с положительным девиантом, оценка данного феномена как правило характеризуется негативной коннотацией даже при отсутствии для этого объективных обстоятельств. Коррекция подобных установок необходима для формирования сплочённых коллективов, а также для облегчения адаптации в обществе людей, качества и способности которых значительно отличаются от средних стандартов. Их полноценное включение в социум имеет конструктивный потенциал, заключающийся в предполагаемом повышении уровня развития групп и коллективов.

РОЛЬ ИНФОРМАЦИОННОГО ПРОСТРАНСТВА В ИСКАЖЕНИИ СОЦИАЛЬНЫХ ФАКТОВ

Чайников Г.А. – курсант, ФГКВООУ ВО «Тюменское высшее военно-инженерное командное училище имени маршала инженерных войск А.И. Прошлякова»

Научный руководитель: Грошева Л.И. – к.соц.н., ФГКВООУ ВО «Тюменское высшее военно-инженерное командное училище имени маршала инженерных войск А.И. Прошлякова»

Аннотация

В статье рассмотрена проблема трансформации социально-исторических фактов в условиях формального и неформального виртуального информирования. Автором представлены результаты исследования, позволяющего определить основные особенности искажения исторических фактов, применяемые в источниках, ориентированных на молодёжную аудиторию. Представлен сравнительный анализ российских и англоязычных СМИ, позволяющий сформировать представление о трансформационных механизмах.

Современное информационное пространство наполнено контентом различного содержания. Его структура обусловлена различными факторами, но прежде всего в значительной мере зависит от информационных и социальных трендов социума. Проблема отражения событий исторического и политического плана актуализируется ввиду усложнения геополитических взаимоотношений между лидирующими государствами по экономическому и военному развитию. Ещё Ёнэдзи Масуда рассматривал информацию современного общества как сугубо экономическую категорию и как общественное благо, трансформирующее в прогрессивном направлении все сферы социокультурной жизни¹. В соответствии с его представлениями все аспекты развития личности, такие как образование, профессиональный рост, экономическая деятельность, реализация политической активности, сфера досуга, будут осуществляться преимущественно в информационной сфере. В ходе работы анализ положений теории теории информационного общества Э. Тоффлера², концепции доверия П. Штомпки³ позволил определить

¹ Сулейманов Э.А. Отражение политической реальности в СМИ // Коммуникология: электронный научный журнал. 2017. №3. [Электронный ресурс]. URL: cyberleninka.ru/article/n/otrazhenie-politicheskoy-realnosti-v-smi (дата обращения: 16.01.2020 г.).

² Тоффлер Э. Шок будущего: Пер. с англ. М.: ООО «Издательство АСТ», 2002. С. 84.

³ Фрейк Н.В. Петр Штомпка. Доверие: социологическая теория // Социологическое обозрение. 2002. №3. URL: cyberleninka.ru/article/n/petr-shtompka-doverie-sotsiologicheskaya-teoriya (дата обращения: 22.12.2020 г.).

виртуальное информационное пространство как наиболее вероятное в реализации гибридных конфликтов, реализующихся через манипулятивные техники.

Проблема содержания информационного пространства связана с большим количеством данных, которые формируются не только экспертами и квалифицированными специалистами, но и рядовыми гражданами, обывателями, которые не обладают верифицированной информацией в достаточном объёме⁴. Также в структуру системы конструирования контента зачастую встраиваются субъекты, заинтересованные в существенном искажении фактов для достижения собственных интересов. В значительной мере желание удержать и расширить аудиторию слушателей, привнести новый контент, приводит авторов к необходимости пересмотра исторических фактов, поиск новых подробностей жизни исторических личностей. В том числе подобная тенденция затронула и столь значимое событие в истории России, как Великая Отечественная война.

Учитывая тот факт, что молодое поколение не имеет собственного опыта жизни в условиях военного времени, оно характеризуется высоким уровнем внушаемости в отношении характеристик исторических событий, личностных качеств военных и политических деятелей и т. д. Именно по этой причине, мониторинг СМИ с целью противодействия информационной дезориентации молодых людей, является актуальным и востребованным как в России, так и в других бывших республиках Советского Союза⁵. Ещё более сложной является ситуация в СМИ европейских государств и США, которые ввиду особенностей современной геополитической обстановки ориентируются на формирование положительного образа собственных военных систем.

В связи с этим, целью авторского исследования выступает анализ образа Великой Отечественной войны в СМИ различных государств и выявление фактов манипулирования общественным сознанием. Оценка данных была реализована методом контент-анализа в рамках которого было задействовано: 120 источников российских СМИ, 120 источников англоязычных СМИ США.

⁴ Старых Н.П. Средства массовой информации как источник формирования исторической памяти о Великой Отечественной войне // Вестник государственного и муниципального управления. 2015. №2. С. 111–119.

⁵ Совет Федерации оценит, как СМИ отражают правду о подвиге советского народа в Великой Отечественной войне / Портал Парламентская газета. [Электронный ресурс]. URL: yandex.ru/turbo?text=https%3A%2F%2Fwww.pnp.ru%2Fsocial%2Fsovet-federacii-ocenit-kak-smi-otrazhayut-pravdu-o-podvige-sovetskogo-naroda-v-velikoy-otechestvennoy-voyne.html (дата обращения: 09.01.2020 г.).

Половина отобранных источников относилась к официальным СМИ (Красная Звезда, New Europe, Times и т. д.), оставшаяся часть была представлена статьями сообществ в социальных сетях. Выбор данных стран обусловлен их противопоставлением как в реализации внешней политики, так и в рамках информационного пространства.

Особый интерес в исследовании представляла молодёжь, т. к. она является наиболее активным потребителем информационного контента в виртуальных сетях, что гипотетически увеличивает шанс возможности воздействовать на эту группу населения посредством включения определённых ключевых посылов в тематические сводки.

Следует подчеркнуть, что в работе рассмотрение проблем освещения Великой Отечественной войны является лишь частным примером общей проблемы современного виртуального информирования – поверхностного отношения к достоверности и объективности данных как со стороны авторов постов и статей, так и со стороны их читателей⁶.

Причины возникновения противостояния в рамках Второй мировой войны оцениваются различными государствами согласно степени и качеству их вовлечённости в боевые действия и полученного урона гражданским населением и постройкам. Данный факт достаточно чётко прослеживается в ходе сравнительного анализа объективной стороны причин конфликта (рисунок представлен на слайде).

Для России актуализирован технический фактор начала войны, заключающийся в чрезмерном накоплении оружия и военных технологий, послуживших стимулом к началу военных действий.

Идеологическая составляющая в значительной мере интересует СМИ США. Различия в подаче информации заключаются в характере представления конкретных идеологий. Если в российских источниках в качестве наиболее стимулирующей войну идеологии рассматривается фашизм, то в остальных странах наибольшая негативная характеристика даётся социалистическому блоку.

Экономический кризис, поразивший американскую экономику в 30-е годы, а также косвенный ущерб, нанесённый европейским странам, в

⁶ Симонов А. Память о войне в современных российских СМИ / Портал Совет Памфилова. [Электронный ресурс]. URL: sovetpamfilova.ru (дата обращения: 24.12.2020 г.).

российских СМИ практически не упоминается в качестве непосредственных причин военных действий.

Половина американских сводок отмечали эффективность разрешения проблем и устранение последствий кризисного состояния американской экономики ввиду поставок военной техники непосредственным участникам конфликта.

Внимание к ошибкам руководителей государств в большей степени присуще русскоязычным источникам. В американских источниках подобным фактам уделено меньшее внимание, и в категорию рассматриваемых руководящих лиц помимо советской и немецкой сторон включены руководители Великобритании, Италии и США.

Европейские и американские СМИ в большей степени склонны считать долю вины Советского Союза на уровне 50%. Данный факт объясняется активной и системной милитаризацией производства и экономики, интенсивными разработками оружия массового поражения. Среди фактов, в поддержку вины Советского государства также СМИ указывают «агрессивное» противопоставление СССР капиталистическому миру.

Появление США в качестве виновника конфликта в основном имеет экономическое основание. СМИ представляют данные о поставках и средствах, вырученных в ходе поддержки воюющих сторон, а также о высокой заинтересованности Америки в разрушении социалистического строя.

Сравнение базовой миссии Победы в СМИ различных регионов позволило оценить наличие манипулирующих механизмов воздействия. В структуре сводок России наибольшее внимание уделено фактору совместного достижения успеха, а также вкладу национальных объединений в победу над фашизмом.

В американских СМИ информирование включает в себе практически равное внимание как к позитивным, так и негативным результатам Победы. В значительной мере рассматривается рост угрозы СССР в результате устранения фашизма, а также опасения в распространении социалистических идеалов в странах Прибалтики. Средства массовой информации США в свою очередь рассматривают Победу как некоторый политико-экономический акт, в рамках которого осуществлялось перераспределение сил давления на мировое сообщество.

Наблюдается тенденция занижения вклада СССР в достижение мира, в то время как деятельность войск союзников часто приписываются не свойственные им достижения. Англоязычные СМИ активно формируют идею о возникновении войны именно по причине существования СССР, что ставит идеи советских людей на одну ступень с преступлениями гитлеровских войск.

Сохранение памяти о военных достижениях России – результат коллективных усилий населения, государства и Министерства Обороны в частности. Несмотря на сложность современной политической обстановки образ Победы в войне должен оставаться светлым воспоминанием и уважительным признанием заслуг народов, которые совершили неоценимый подвиг, жертвуя своим благополучием. Будущая мирная жизнь напрямую зависит от того, какие уроки будут извлечены из истории, и насколько чётко будут осознавать все риски и последствия захватнических и националистических настроений рядовые граждане и ведущие политики мировых держав. Остаётся надеяться, что консолидированная память будет жить в веках и новые поколения также будут чтить Победу и помнить тех, кто отдал многое для её достижения.

ОСОБЕННОСТИ ПРОФЕССИОНАЛЬНОГО МЫШЛЕНИЯ СТУДЕНТОВ, ОБУЧАЮЩИХСЯ ПО НАПРАВЛЕНИЮ ПОДГОТОВКИ «ИНФОРМАЦИОННЫЕ СИСТЕМЫ И ТЕХНОЛОГИИ»

Шаимова К.Р. – студентка, ОУ ВО «Южно-Уральский технологический университет»

Научный руководитель: Казаченок Ю.В. – к.п.н., доцент кафедры лингвистики и гуманитарных дисциплин, ОУ ВО «Южно-Уральский технологический университет»

Аннотация

В статье рассмотрены особенности профессионального мышления студентов, обучающихся по направлению подготовки «Информационные системы и технологии». Приведены данные тестирования студентов 1 курса, обучающихся по данной специальности.

Профессии, связанные с информационными технологиями, сейчас являются крайне востребованными на рынке труда. Следовательно, изучение личностных качеств и развитие познавательных процессов, предопределяющие эффективность в профессиональной деятельности, становятся важными условиями для удовлетворения потребности общества в квалифицированных кадрах в сфере ИТ.

Большое значение в познавательном процессе специалиста по информационным технологиям играет мышление. Практика показывает, что у программистов должно преобладать аналитическое мышление так, как навыки анализа позволяют справиться со сложными задачами создания компьютерных программ. Наша работа посвящена изучению особенностей профессионального мышления будущих бакалавров, обучающихся по направлению подготовки «Информационные системы и технологии».

Цель исследования – выявить особенности профессионального мышления студентов, обучающихся по направлению подготовки «Информационные системы и технологии».

Объектом исследования является процесс профессиональной подготовки студентов, обучающихся по направлению подготовки «Информационные системы и технологии».

Применяемые группы методов:

- теоретические – анализ психолого-педагогической литературы по вопросам формирования и развития системного мышления обучающихся; сравнительно-сопоставительный анализ различных моделей обучения; мысленное моделирование дидактической системы; обеспечивающей формирование системного стиля мышления студента;
- эмпирические – анкетирование, тестирование студентов; констатирующий эксперимент; экспертная оценка результатов педагогического эксперимента.

Важным требованием к любому исследованию является четкость определений базовых понятий, используемых в работе. От того, как интерпретируется понятие будет зависеть в целом направление исследовательской деятельности. Базовыми понятиями для нашей работы являются: профессиональное мышление; развитие профессионального мышления.

Ю.С. Янковская рассматривает профессиональное мышление как активный процесс отражения объективного мира в профессиональных понятиях, суждениях, теориях, проектной деятельности по преобразованию пространственной среды¹.

Изучая тему «социально-психологические характеристики профессионального мышления преподавателя высшей школы» О.Н. Ракитская считает, что профессиональное мышление выражается в умении видеть основные направления развития педагогических проблем и находить наиболее эффективные средства их решения².

В нашей работе под профессиональным мышлением мы будем понимать специфическую форму мышления, в которой применяются определённые имеющиеся навыки для решения задач более простым путём или же решения сложных задач в сфере профессиональной деятельности.

Далее рассмотрим термин «развитие профессионального мышления».

¹ Янковская Ю.С. Обыденное и профессиональное мышление в архитектурно-композиционном процессе: автореферат диссертации на соискание учебной степени канд. Архитектуры: 18.00.02 / Место защиты Уральский государственный архитектурно-художественная академия. Екатеринбург, 2000. 27 с.

² Ракитская О.Н. Социально-психологические характеристики профессионального мышления преподавателя высшей школы: автореферат диссертации на соискание учебной степени кандидата психологических наук: 19.00.05 / Место защиты: Ярославский государственный университет им. П.Г. Демидова. Ярославль, 2007. 27 с.

М.В. Мухина считает, что «формирование высококлассного мышления равно преподавательству, таким образом, это поможет понять характерные черты развития умственных действий обучающихся, целого тренировочного хода³, учитывать его многоаспектность, использовать подобные фигуры и способы в образовании, какие содействуют более результативному формированию студентов и считается важным обстоятельством его высококлассной подготовки»³.

А.Х. Курашинов полагает, что, разрабатывая опытно-экспериментальную работу (ОЭР) с учащимися в базе компании тренировочного хода, я проанализировала её как форму осуществления мыследеятельностной педагогики. Её единой мыслью считается современное развитие профессионального мышления учащихся, т. к. оно основывается на трёх основных элементах – динамичный аспект к учёбе, философия деятельной персоны в образовании, и неназойливое руководство учебно-познавательной работой учащегося. Базой модификации преподавания, выполняемой в обстоятельствах задачной формы организации, выступили работы обучающихся, которые контролируют формирования их как профессиональных преподавателе учебного процесса для формирования результативного мышления учебного процесса⁴.

Мы, ориентируясь на имеющиеся научные исследования, под развитием профессионального мышления будем понимать формирование навыков в сфере деятельности, процесс профессионализации индивида и условия благополучной профессиональной работы.

Далее уточним термины, необходимые, для описания результатов практической части исследования.

Начнем с социально-профессиональной направленности. Мы используем классификацию, предложенную А.И. Голландом, он выделяет шесть типов профессионально-личностных типов.

³ Мухина М.В. Развитие технического мышления у будущего учителя технологии и предпринимательства средствами системы познавательных заданий: диссертация на соискание учебной степени кандидата педагогических наук: 13.00.08 / Место защиты: Нижегородский государственный педагогический университет. Нижний Новгород, 2003. 210 с.

⁴ Курашинова А.Х. Развитие профессионального мышления будущего педагога в условиях задачной формы организации учебного процесса: автореферат диссертации на соискание учебной степени кандидата педагогических наук: 13.00.08 / Место защиты: Ставропольский государственный университет на кафедре педагогики и психологии высшей школы. Майкоп, 2007. 23 с.

Реалистичный тип – способность здраво мыслить невзирая на внешние факторы.

Исследовательский тип – ориентирован на интеллектуальную деятельность. Обладает четкими понятиями и конкретными действиями.

Артистический тип – достаточно яркий и эмоциональный тип, развитый в области искусства и культуры⁵.

Социальный тип в нынешнем понимании, это группа людей, схожесть которых проявляется жизненными ценностями и примерно равными социальными возможностями.

Предприимчивый тип – самоуверенный, конкурентно способный, избегающий постоянства и стремящийся лидировать.

Конвенциональный тип – предпочитающий организованность в деле, ценит материальное положение и выбирает традиционные, консервативные ценности.

Опираясь, на данные литературных источников и социологического опроса, мы выяснили, что для специалистов, работающих по технической специальности (в том числе для бакалавров направления подготовки ИСиТ), предпочитаемым типом социально-профессиональной направленности, является исследовательский тип⁶.

Далее представим классификацию, которая основывается на теоретических положениях Джерома Брунера. Он выделяет четыре типа мышления и свойство «креативность».

Предметное мышление – данное мышление свойственно людям с практическим складом ума, которые ориентированы на практические действия.

Символическое мышление – люди с более математическим складом ума как правило обладатели символического мышления, когда у человека

⁵ Асманова, И.Ю. Развитие системного мышления студента как условие фундаментализации и профессионализации усваиваемых знаний: автореферат диссертации на соискание ученой степени кандидата педагогических наук: 13.00.08 / Место защиты: Ставропольский государственный университет. Ставрополь, 2004. 24 с.

⁶ Городецкая, Н.В. Развитие системного мышления студентов вуза с использованием информационных и коммуникационных технологий: автореферат диссертации на соискание ученой степени кандидата педагогических наук: 13.00.08 / Место защиты: Уральский государственный университет им. А.М. Горькова. Екатеринбург, 2004. 28 с.; Абдрашитов, А.Ф. Развитие комбинаторного мышления у будущих учителей технологии в процессе графического образования: автореферат диссертации на соискание ученой степени кандидата педагогических наук: 13.00.08 / Место защиты: Башкирский государственный педагогический университет им. М. Акмуллы. Уфа, 2010. 24 с.

формируется информации с помощью оперирования цифрами, знаками, символами.

Знаковое мышление – предпочитают гуманитарные умы, анализирующие информацию с помощью подведения итогов.

Образное мышление – к данному типу относятся люди с художественным складом ума. Это разделение предмета в пространстве и времени, осуществление преобразования информации с помощью действий с образами.

Креативность – творческие способности человека, создающего новые идеи.

Как показывает анализ литературы, для профессиональной деятельности в сфере техники и программирования необходим символический тип мышления.

Третья классификация предложена А.Р. Грегосом. Она характеризует ведущие способы или предпочитаемые типы моделей по сбору разнообразной информации и обучения.

Конкретно-последовательный – предпочтение непосредственного последовательного обучения, основанного на наглядном опыте.

Конкретно-случайный – обучение на основе проб и ошибок, интуитивный и независимый подход к учебной деятельности.

Абстрактно-последовательный – аналитический, логический подход к обучению на основе вербальных инструкций к систематизации знаний.

Абстрактно-случайный – целостный подход к учению, опора на визуальный опыт, неструктурированная форма предъявления учебной информации.

Как показывает анализ литературы, для профессиональной деятельности в сфере техники и программирования предпочтительно иметь конкретно-последовательный тип мышления.

В ходе исследования был проведен констатирующий эксперимент, который состоял из тестирования, обработки и анализа полученных результатов. Далее опишем конкретные действия, которые предпринимались для реализации практической части исследования.

Нами было проведено тестирование студентов первого курса обучающихся по направлению подготовки «Информационные системы и технологии»: 31 человек, из ОУ ВО «Южно-Уральский технологический

университет» и 38 человек из других вузов. Для этого были использованы три методики:

1) тест профессионального личностного типа А.И. Голланда;
2) методика Джерома Брунера «Определение типа мышления и уровня креативности»;

3) тест А. Р. Грегоса «Реестр стиля информационного усвоения».

Рассмотрим данные, полученные в результате тестирования. Начнем с первого теста «Тест профессионального личностного типа А.И. Голланда».

К исследовательскому типу относится 67% опрошенных.

К артистичному типу относится 23%, прошедших тестирование.

К предприимчивому типу относится 10% опрошенных.

К реалистичному типу относятся 3%.

К социальному типу относятся 5%.

К традиционному типу относятся 1% прошедших тестирование.



Рисунок 1. Результаты методики «Тест профессионального личностного типа Голланда»

Если соотнести результаты с будущей профессиональной деятельностью, то можно сделать вывод о том, что 67 процентов группы имеют исследовательский тип социально-профессиональной направленности, предпочитаемый для работы программистом.

Результаты второго теста показали нам, следующее.

С символическим типом мышления оказались 41% прошедших тестирование.

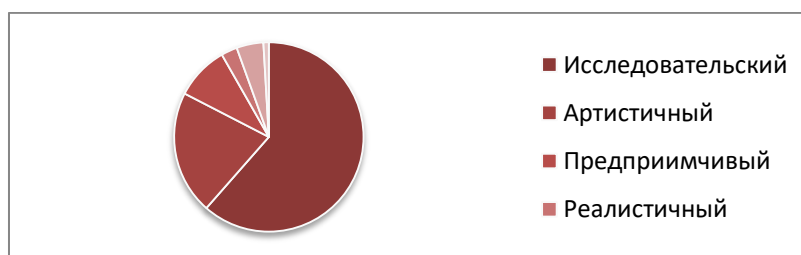
С образным типом 29% опрошенных.

С предметным типом 11%.

С знаковым типом 4% прошедших тестирование.

Обладают креативностью 15%, прошедших тестирование.



Рисунок 2. Результаты методики. «Определение типа мышления и уровня креативности»

Итак, второй тест выявил типы мышления у обучающихся по направлению подготовки «Информационные системы и технологии». Выяснилось, что у 41% опрошенных преобладает символический тип мышления, что может способствовать более эффективной реализации в профессии программиста.

Результаты теста 3 «Определения типа мышления и уровня креативности».

С конкретно-последовательным типом мышления – 39% прошедших тестирование.

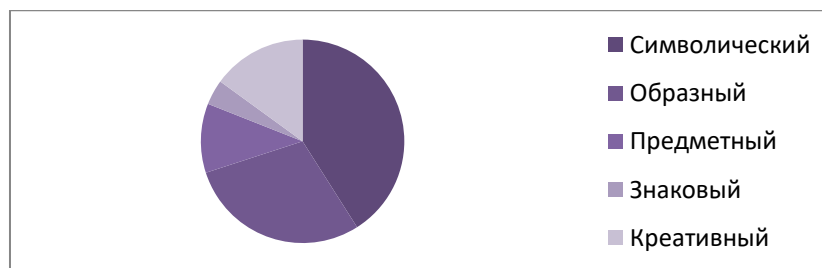
Абстрактно-последовательным типом мышления, предпочитаемым для работы в сфере ИТ, обладают 45% опрошенных.

С абстрактно-произвольным типом мышления 9%.

С конкретно-произвольным типом мышления 7% прошедших тестирование.



Рисунок 3. Результаты методики «Реестр стиля информационного усвоения»

Профессиональное мышление является неотъемлемой составляющей для полноценной реализации в любой профессии. Исследование позволило выяснить, что студентам, обучающимся по направлению подготовки «Информационные системы и технологии» предпочтительнее иметь

исследовательскую профессионально-личностную направленность, символический и абстрактно-последовательный тип мышления. Способность оперировать цифрами и символами, логично и абстрактно мыслить может помочь справиться со сложными задачами профессии.

РАЗВИТИЕ ГОСУДАРСТВЕННЫХ УСЛУГ В ЭЛЕКТРОННОМ ФОРМАТЕ НА ТЕРРИТОРИИ РОССИЙСКОЙ ФЕДЕРАЦИИ

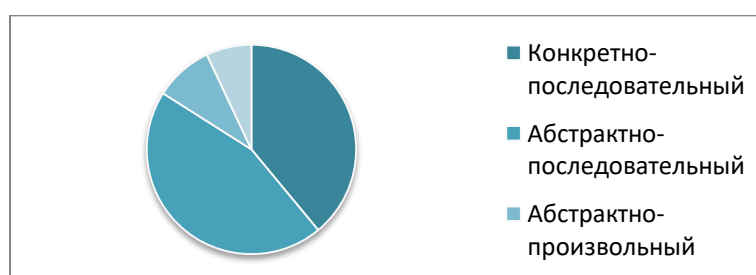
Шакирова А.Ф. – научный сотрудник отдела качественных исследований Центра перспективных экономических исследований Академии наук Республики Татарстан

Аннотация

Одним из приоритетных направлений государственной политики Российской Федерации на сегодняшний день является цифровая трансформация общества в целом. В данной статье автор, основываясь на статистических данных, анализирует взаимодействие населения с органами государственной власти и местного самоуправления, а также актуальность для населения получение государственных и муниципальных услуг в электронном формате.

На сегодняшний день цифровая трансформация общества коснулась все сферы жизнедеятельности населения, а также государственные структуры. Одним из приоритетных направлений развития страны в рамках национального проекта «Цифровая экономика» является создание устойчивой и безопасной информационно-телекоммуникационной инфраструктуры высокоскоростной передачи, обработки и хранения больших объёмов данных, доступной для всех организаций и домохозяйств¹. Для достижения поставленных целей в рамках данного проекта была принята программа «Цифровое государственное управление». В рамках данной программы одним из приоритетных показателей является увеличение взаимодействия граждан и коммерческих организаций с государственными (муниципальными) органами и бюджетными учреждениями, осуществляемого в цифровом виде; увеличение количества приоритетных государственных услуг и сервисов,

¹ Паспорт национальной программы «Цифровая экономика Российской Федерации» / Утвержден президиумом Совета при Президенте РФ по стратегическому развитию и национальным проектам, протокол от 24.12.2018 N 16) / [Электронный ресурс]. www.consultant.ru/document/cons_doc_LAW_319432/ (дата обращения: 30.03.2021 г.)

предоставляемых без личного посещения государственных органов и иных организаций, с применением реестровой модели, онлайн, проактивно².

В связи с этим растет актуальность трансформации государственных услуг в электронный формат, которая позволит повысить эффективность взаимодействия между различными ведомствами и населением, а также поможет решить проблемы, связанные с очередями в государственных учреждениях, увеличит скорость и точность предоставления государственных услуг, повысит удовлетворённость населения деятельностью различных учреждений.

Среди ученых, которые изучают вопросы развития государственных и муниципальных услуг, пути решения существующих проблем в сфере электронных государственных услуг, цифровую трансформацию государственного управления, можно выделить следующих: П.Р. Шеверда³, В.П. Болкунова⁴, Я.Н. Рязанов⁵, Н.С. Григорьева, К.С. Гладкова⁶, М.А. Морозова⁷, Д.А. Русаков⁸.

По данным Росстата, в 2019 г. 74,0% населения взаимодействовали с органами государственной власти и местного самоуправления⁹. При этом 57,5% – через интернет (используют специальные порталы, сайты министерств и так далее), личное обращение предпочитают 21,8% населения, через окно в многофункциональном центре предоставления государственных и муниципальных услуг (МФЦ) – 22,5%. При этом 25% населения не взаимодействуют с органами государственной власти и местного самоуправления.

² Паспорт федерального проекта «Цифровое государственное управление» / Утвержден президиумом Совета при Президенте РФ по стратегическому развитию и национальным проектам, протокол от 24.12.2018 N 16) / [Электронный ресурс]. www.consultant.ru/document/cons_doc_LAW_319432/ (дата обращения: 30.03.2021 г.)

³ Шеверда П.Р. Использование электронного формата оказания услуг населению как фактор развития государственных и муниципальных услуг / В книге: Инновационные механизмы в государственном и муниципальном управлении. Материалы межрегиональной с международным участием научно-практической конференции. Симферополь, 2020. С. 59-62.

⁴ Болкунова В.П. Анализ сервисов предоставления государственных услуг / В сборнике: Государственное и региональное развитие: возможности и ограничения в условиях пандемии. Материалы Международной научно-практической конференции. Санкт-Петербург, 2021. С. 80-84.

⁵ Рязанов Я.Н. Предоставление государственных и муниципальных услуг в электронной форме: проблемы и пути решения // Молодой ученый. 2019. № 26 (264). С. 238-240.

⁶ Григорьева Н.С., Гладкова К.С. Государственное управление на пути цифровой трансформации // Вестник Белгородского университета кооперации, экономики и права. 2021. № 1 (86). С. 88-100.

⁷ Морозова М.А. Суперсервисы как способ цифровизации госуслуг // Хроноэкономика. 2019. № 6 (19). С. 55-59.

⁸ Русаков Д.А. Оценка социальных эффектов электронных государственных услуг // Вестник МИРБИС. 2019. № 4 (20). С. 187-194.

⁹ Информационное общество в Российской Федерации. 2020: статистический сборник / Росстат [Электронный ресурс]. URL: rosstat.gov.ru/storage/mediabank/lqv3TORk/info-ob2020.pdf (дата обращения: 30.03.2021 г.).

В региональном разрезе среди пятерки лидеров находится Ямало-Ненецкий автономный округ (89,1%), Республика Тыва (86,7%), Московская область (86,1%), Республика Башкортостан (85,5%) и г. Москва (84,1%). А среди аутсайдеров – Республика Северная Осетия-Алания (25,2%), Тверская область (23,9%), Забайкальский край (23,2%), Еврейская автономная область (20,5%), Магаданская область (15,4%).

Более подробно рассмотрим взаимодействие населения с органами государственной власти и местного самоуправления через интернет. Так, например, на 2019 г. 59,4% от общей численности населения зарегистрированы на едином портале государственных и муниципальных услуг. При этом данная цифра в 2015 г. составляла лишь 14,4%¹⁰. В зависимости от места жительства, показатели, характеризующие количество населения, зарегистрированного на едином портале государственных и муниципальных услуг, также меняются. Например, 61,5% городских жителей зарегистрированы в данной системе и всего лишь 52,9% сельского населения.

Среди популярных услуг, которыми пользуется население в электронном формате, можно выделить услуги здравоохранения и медицины, данный вариант выбрали 53,4% опрошенных, на втором месте услуги по налогам и сборам (39%) и тройку лидеров закрывает услуги МВД/ГИБДД (30,9%). Каждый четвертый опрошенный (25,1%) также пользуется услугами по оплате жилищно-коммунальное хозяйство, а 18,2% опрошенных выбирают услуги в сфере образования. В разрезе городских и сельских жителей иерархия популярности государственных услуг в электронном формате сохраняется (таблица 1).

¹⁰ Информационное общество в Российской Федерации. 2020: статистический сборник / Росстат [Электронный ресурс]. URL: rosstat.gov.ru/storage/mediabank/lqv3T0Rk/info-ob2020.pdf (дата обращения: 30.03.2021 г.).

Таблица 1

Наиболее популярные категории государственных и муниципальных услуг в электронном формате, в городской и сельской местности¹¹
(в процентах от общей численности населения, получающего государственные и муниципальные услуги)

	Городская местность			Сельская местность		
	2015	2018	2019	2015	2018	2019
Здравоохранение и медицина	27,5	53,0	57,0	9,5	36,9	41,4
Налоги и сборы	11,2	36,1	41,6	7,1	26,7	30,1
Услуги МВД/ГИБДД	14,0	29,9	32,6	6,8	22,5	23,1
Жилищно-коммунальное хозяйство	16,3	25,9	28,8	4,4	12,2	12,1
Образование	9,1	18,6	19,8	3,8	12,3	12,8

Наиболее популярной причиной отказа от использования государственных и муниципальных услуг в электронном виде для большинства населения является то, что они предпочитают личный визит и персональные контакты (57,1%). Почти каждый пятый опрошенный выбрал варианты ответа «не было необходимости отправлять официальные формы заявления» (17,8%), «за респондента это сделали другие люди» (17,3%), и «недостаточно навыков или знаний» (17,1%). Пятёрку популярных причин отказа от использования государственных и муниципальных услуг в электронном виде закрывает вариант ответ «получение необходимой услуги требовало личного визита для предоставления бумажных форм и получения результата» (14,0%)¹².

Также необходимо отметить тот факт, что удовлетворённость населения предоставляемыми через сеть Интернет государственными и муниципальными услугами растёт. Так, например, если в 2015 г. 61,7% населения были полностью удовлетворены качеством получения электронных, то в 2019 г. эта цифра составила – 73,3%.

¹¹ Информационное общество в Российской Федерации. 2020: статистический сборник / Росстат [Электронный ресурс]. URL: rosstat.gov.ru/storage/mediabank/lqv3T0Rk/info-ob2020.pdf (дата обращения: 30.03.2021 г.).

¹² Информационное общество в Российской Федерации. 2020: статистический сборник / Росстат [Электронный ресурс]. URL: rosstat.gov.ru/storage/mediabank/lqv3T0Rk/info-ob2020.pdf (дата обращения: 30.03.2021 г.).

Несмотря на удовлетворённость населения качеством полученных государственных услуг в электронном формате, почти одна треть населения (25,9%) сталкиваются с проблемами при получении государственных услуг. Необходимо отметить, что наличие проблем по сравнению с 2015 г. остаётся почти на одном уровне (28,2%). Среди наиболее популярных проблем можно выделить проблемы, связанные с техническим сбоем на сайте/портале (18,3%), затем недостаточная, неясная или устаревшая информация (7,0%) и 2,9% опрошенных не удалось получить необходимую поддержку и помощь (онлайн или офлайн). В территориальном разрезе распределение ответов респондентов находится в пределах статистической ошибки и иерархия проблем идентична.

Подводя итоги данной статье, можно прийти к выводу, что цифровая трансформация оказания государственных и муниципальных услуг необходима, и ее популярность среди населения с каждым годом растет. Однако несмотря на рост количества населения, пользующихся государственными и муниципальными услугами в электронном формате, распределение среди сельских и городских жителей не равномерно. Кроме этого, одной из причин отказа от использования электронных услуг является тот факт, что за респондентов это сделали другие люди, а также недостаточность навыков или знаний. В свою очередь данный факт говорит о необходимости повышения цифровой грамотности населения, а также о необходимости обучения населения основам цифровой безопасности или основам поведения в цифровой среде.

ПРИЧИНЫ НАРУШЕНИЯ ОРФОЭПИЧЕСКИХ НОРМ В РЕЧИ ОБУЧАЮЩИХСЯ (НА ПРИМЕРЕ ПОУ «УРК»)

*Шумакова П.С. – студентка, ПОУ «Уральский региональный колледж»
Научный руководитель: Струнина Е.Ф. – преподаватель
общеобразовательных дисциплин, ПОУ «Уральский региональный колледж»*

Аннотация

В статье рассматриваются причины нарушения орфоэпических норм в речи подростков. Отдельное внимание авторы уделяют проведению исследования по выявлению нарушений норм ударения обучающимися, а также выявляют пути исправлений орфоэпических ошибок.

Русский язык считают одним из наиболее богатых и развитых языков мира. О гибкости, красоте, многогранности русского языка говорили многие писатели. В современном русском языке можно найти немало единиц, произношение которых служит показателем уровня культуры речи и общей культуры говорящего. К сожалению, нам редко приходится слышать содержательную, хорошо оформленную речь. Кроме того, соблюдение орфоэпических норм – один из показателей владения культурой русской речи. Однако многие люди испытывают серьезные затруднения в освоении орфоэпических норм. Таким образом, существует противоречие между необходимостью знать и соблюдать правила постановки ударений в словах и реальным уровнем овладения орфоэпическими нормами современными подростками.

Соблюдение норм – одно из главных качеств: именно правильность речи показывает ее понятность адресату, делает носителя языка более успешным.

Мы видим, что ударение в русском литературном языке имеет большое значение. Разноместность ударения делает его особым признаком слова и помогает отличать одно слово от другого, а подвижность ударения служит для различения грамматических форм слова в самых разнообразных его проявлениях. Однако установить четкие правила постановки ударения во всех случаях весьма трудно, а зачастую и невозможно. Поэтому в работе над

повышением уровня речевой культуры рекомендуется пользоваться словарями¹.

Правильная постановка современного ударения значительно ухудшается вследствие взаимодействия русского языка с такими факторами, как:

- влияние местных диалектов;
- правил ударения в языке-источнике;
- влияние речи окружающих (просторечное произношение);
- влияние профессионализмов;
- влияние СМИ (средства массовой информации);
- отсутствие в печатном тексте ё.

Норма ударения – это образец единообразного, общепризнанного употребления ударения. Они защищают русский литературный язык от потока диалектной речи, профессионализмов и просторечия. Однако в настоящее время большинство людей, особенно подростков, допускает ошибки в постановке ударения, ориентируясь на собственную интуицию. Но все же, поскольку в подростковом возрасте личностные качества продолжают формироваться, значит шанс предотвратить снижение уровня культуры языка есть².

Для того, чтобы узнать, как подростки относятся к орфоэпическим нормам, мы решили провести исследование, в котором согласились поучаствовать студенты разных курсов (1, 2, 3). В начале исследования мы решили узнать, какая возрастная группа делает больше ошибок в постановке ударения и делает ли вообще (Рис.1). Всего было опрошено 110 человек.

¹ Русское литературное произношение [Электронный ресурс]: сайт. URL: www.classes.ru/grammar/127.Rosental-pravopisanie/74.htm (дата обращения: 01.03.2021).

² Розенталь Д.Э. Говорите и пишете по-русски правильно. М.: Айрис-пресс, 2019. С 23.



Рисунок 1. Сводный анализ опросных листов

Результаты опроса показывают, что лучше всех знают нормы ударения старшекурсники. Это объясняется тем, что студенты старших курсов внимательнее относятся к данной проблеме, так как сознательнее готовятся к будущей профессиональной деятельности, и вместе с тем их словарный запас становится выше.

Чтобы узнать отношение респондентов к соблюдению норм ударения в своей речи, была составлена анкета из 10 вопросов. Приняли участие в анкетировании 110 обучающихся ПОУ «УРК».

С помощью первых пяти вопросов мы выявили отношение обучающихся к проблеме правильности постановки ударения в устной речи.

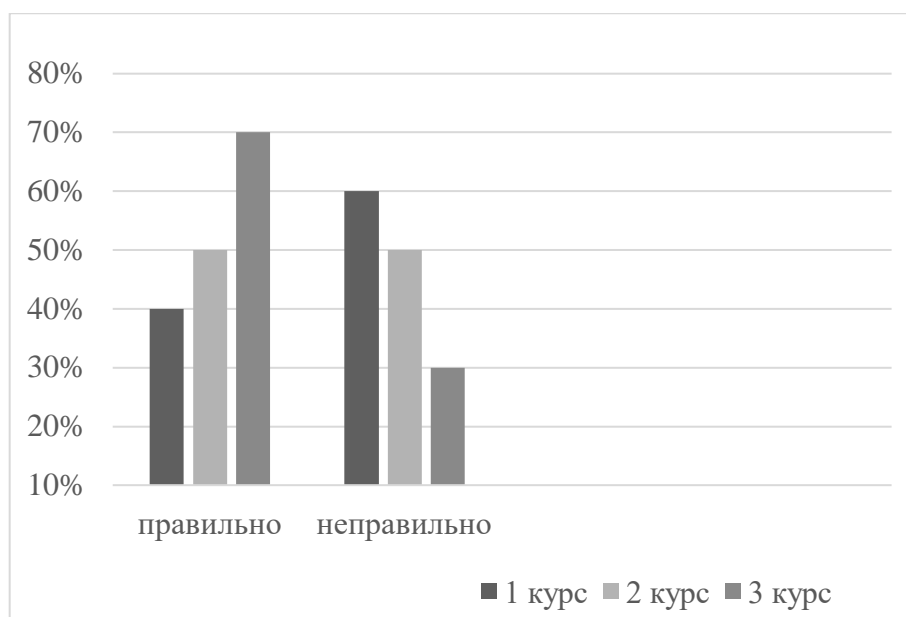

Рисунок 2. Результаты анкетирования студентов 1 курса



Рисунок 3. Результаты анкетирования студентов 2 курса

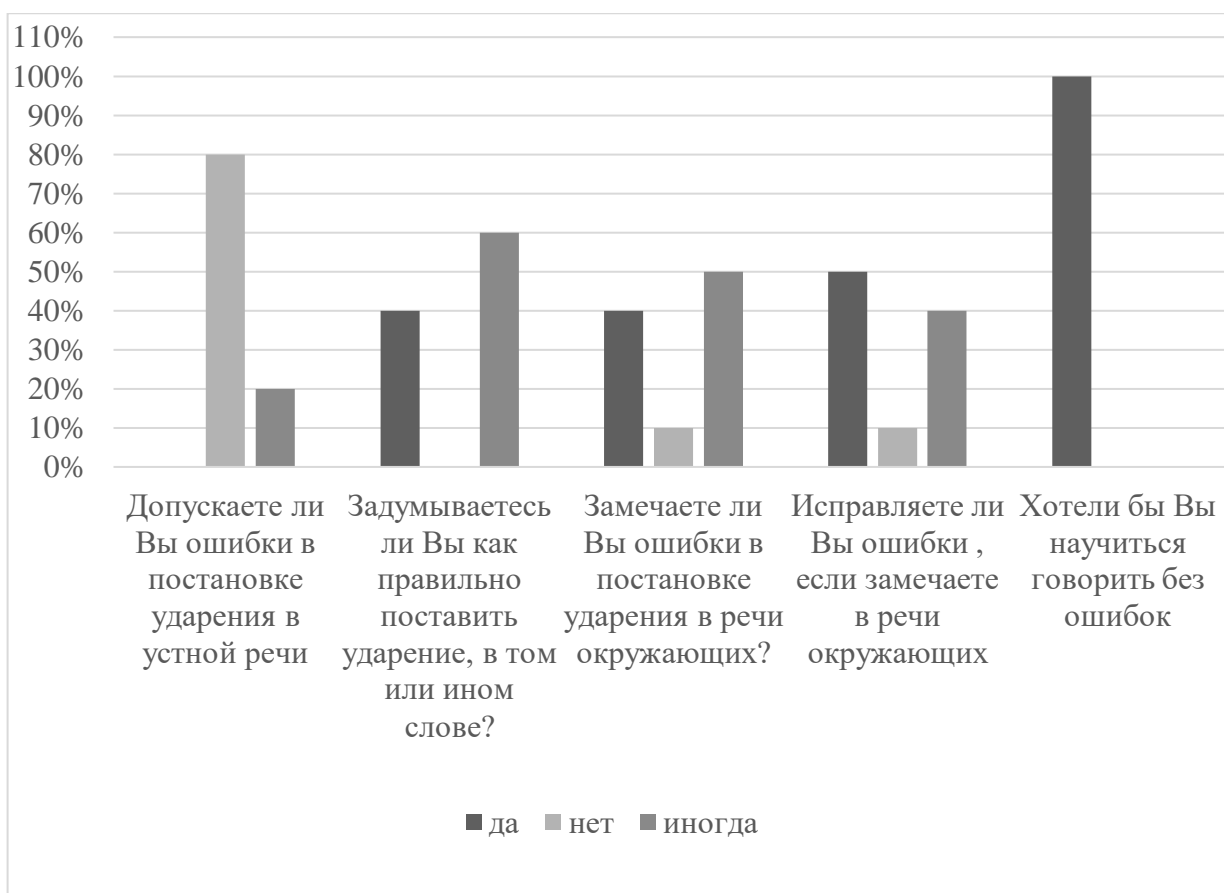

Рисунок 4. Результаты анкетирования студентов 3 курса

Изучив данные анкет всех возрастных групп, можно сделать вывод, что большинство респондентов задумываются о постановке ударения в том или ином слове и замечают ошибки в речи других. Ошибки в ударении у окружающих замечает примерно половина респондентов. В своих ошибках признается меньше половины респондентов, но мы считаем, что некоторые студенты просто не догадываются, что совершают ошибки в произношении слов. Думают о правильном выборе ударения при произношении слов больше половины респондентов. 90% всех респондентов признают необходимость соблюдения норм русского языка в дальнейшей жизни. Для некоторых студентов образцом речевого поведения являются друзья и интернет-блогеры.

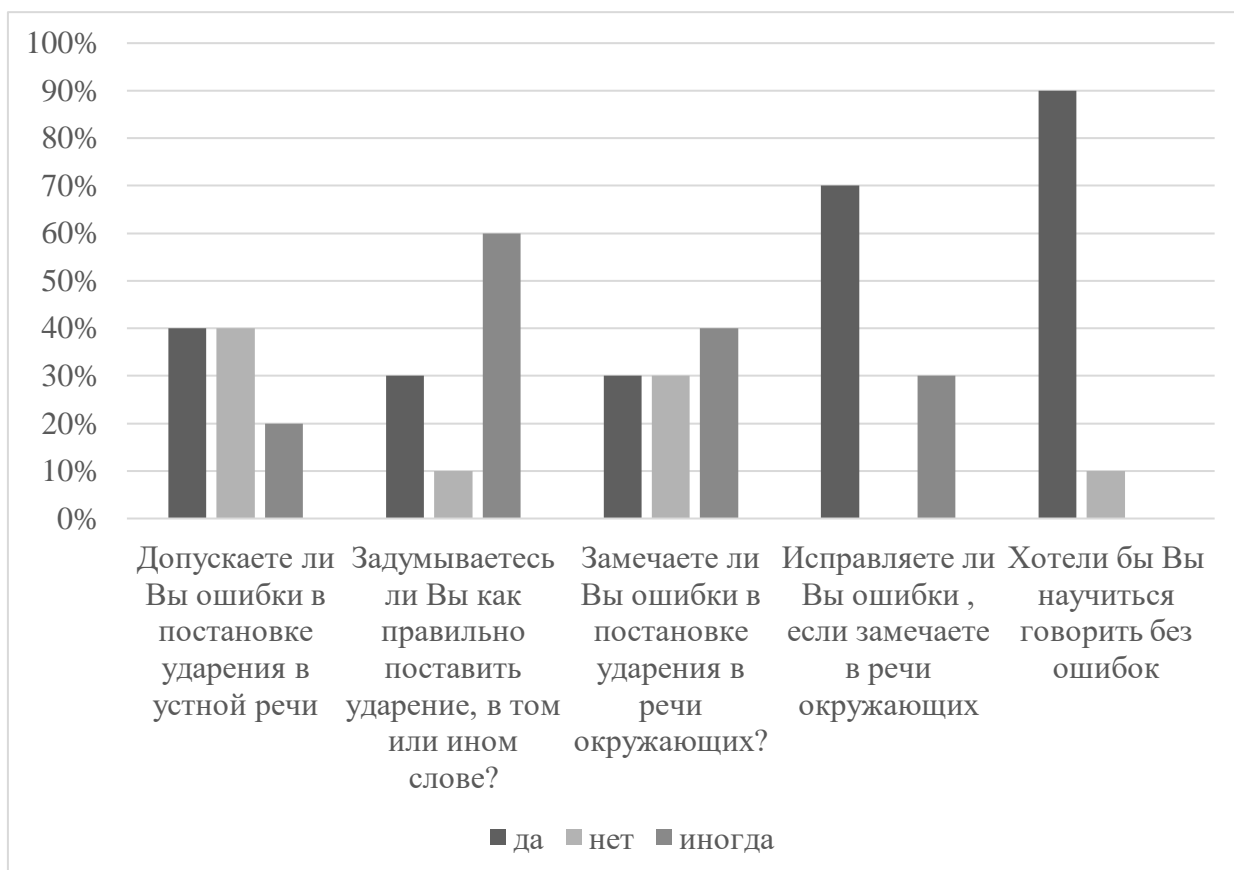
Эти показатели говорят о том, что главной причиной нарушения норм ударения в речи подростков является влияние окружающей среды. Вместе с тем многие респонденты ответили, что соблюдают правильное произношение только в стенах колледжа, а дома и в общении с друзьями побеждает произношение, используемое окружающими, то есть просторечное. На вопрос «с кого начинается общая культура речи?» респонденты всех курсов отвечали «с преподавателя», «с семьи», «с государства», «с себя». На наш взгляд,

правильного ответа на данный вопрос быть не может, все студенты правы, ведь в вопросе повышения культуры речи человек должен начинать с себя, но и государство должно быть заинтересовано в повышении культуры речи населения, а также педагоги должны прививать обучающимся любовь к родному языку.

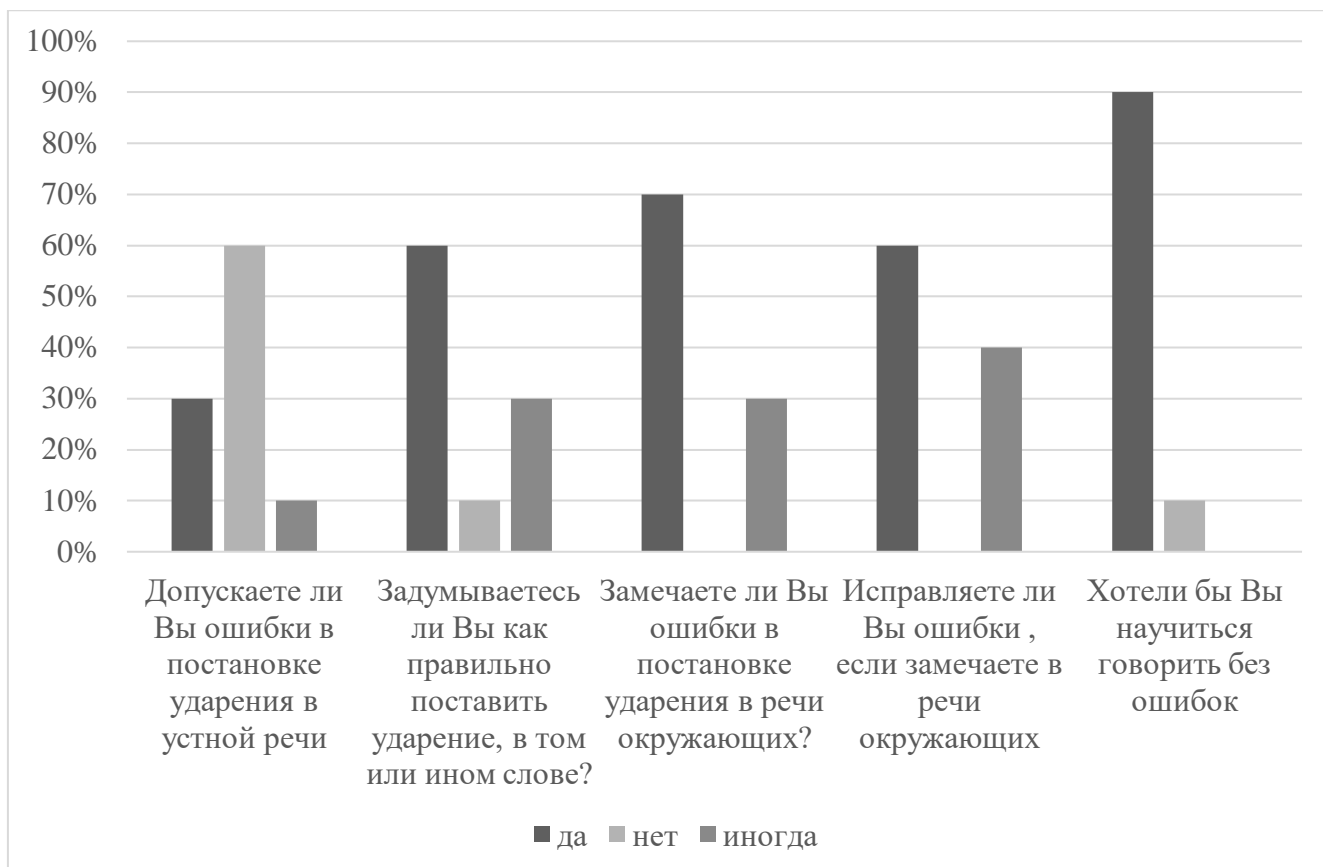
Согласно цели исследования, мы должны были выявить причины нарушения норм ударения в устной речи студентов, что и удалось нам сделать.

Итак, исходя из полученных нами во время анкетирования данных, мы можем утверждать, что основными причинами нарушения норм ударения в устной речи обучающихся ПОУ «УРК» является влияние таких факторов языковой среды как просторечия, СМИ, а также личного равнодушия.

Совершенствование речи обучающихся, повышение её культуры, всех её выразительных возможностей – одна из актуальных задач, стоящих не только перед образовательной организацией, но и перед каждым человеком индивидуально.

Таким образом, можно выделить несколько путей исправления орфоэпических ошибок:

- чтение художественной литературы, прослушивание аудиокниг в исполнении народных артистов;
- посещение театров, музеев, выставок;
- общение с людьми, хорошо владеющими литературной речью;
- постоянная работа над совершенствованием культуры речи (мастер-классы, семинары, конференции).

Сохранение и изучение русского языка, овладение культурой речи – залог успешной учёбы и в дальнейшем успех в профессиональной деятельности. По проведению исследования достигнуты положительные результаты: проснулся интерес у ребят к дальнейшему овладению нормами русского языка, сделан шаг к изучению культуры речи.

ИНФОРМАЦИОННЫЕ СИСТЕМЫ И ТЕХНОЛОГИИ В ЭКОНОМИКЕ, БИЗНЕСЕ И ИННОВАЦИОННОЙ ДЕЯТЕЛЬНОСТИ

АНАЛИЗ РЫНКА И ОБЗОР ВЕБ-РЕШЕНИЙ ДЛЯ АРЕНДЫ ВИРТУАЛЬНЫХ КОНТЕЙНЕРОВ

Ануфриев В.В. – студент, МИРЭА – Российский технологический университет

Научный руководитель: Дешко И.П. – к.т.н, доцент, МИРЭА - Российский технологический университет

Аннотация

Спрос на технологию виртуализации продолжает расти уже на протяжении нескольких десятилетий, и сама технология продолжает развиваться. Сегодня уже нельзя себе представить серьезное веб-приложение без использования виртуальной машины. Но в последнее время наблюдается рост интереса к контейнерной виртуализации, которая возможно со временем заменит виртуальные машины. Целью данного исследования является анализ рынков виртуализации и контейнеризации, обзор различных веб-решений для аренды виртуальных контейнеров.

Краткий обзор рынка решений виртуализации

Многие IT-гиганты: Google, Amazon, Яндекс – предоставляют кластеры виртуальных машин и даже создали вокруг них облачные сервисы по предоставлению всевозможных услуг.

Виртуализация применяется не только для развертывания приложений, по статистике сайта Spiceworks¹, 92% компаний используют виртуализацию серверов, 40% виртуализацию данных, 39% виртуализацию приложений и т. д.

Можно проследить активный рост рынка серверной виртуализации, по данным отчета от 2018 г. компании Verified Marketre Search, рынок виртуализации оцениваемый в 5,7 млрд долларов США к 2026 г. должен составлять уже 9,04 млрд долларов США, но если обратиться к отчету от компании Marketre Search Future, можно увидеть, что уже на момент 2019 г. стоимость рынка оценивается в 6,56 млрд долларов США, из чего можно сделать вывод, что всего за год стоимость рынка виртуализации выросла почти на 20%, к 2026 г. его стоимость, если верить прогнозу, должна составлять

¹ The 2020 State of Virtualization Technology / Spiceworks: Software, Forums & Tools for IT Pros. [Электронный ресурс]. URL: www.spiceworks.com/marketing/reports/state-of-virtualization/ (дата обращения 20.03.2021 г.)

около 9,9 млрд долларов.

Аналогичные тенденции роста отмечены в отчетах².

Проблемы, решаемые ВМ:

- проблема масштабирования (виртуальные серверы проще поддаются горизонтальному масштабированию);
- проблема переносимости;
- проблема поддержки и администрирования: виртуальные серверы гораздо проще поддерживать, чем их физические аналоги;
- проблема энергопотребления;
- проблема окружения: виртуальные серверы позволяют создавать изолированные окружения в рамках одного физического сервера;
- проблема безопасности.

Преимущества виртуализации подробно рассмотрены в многочисленных публикациях, среди которых отметим несколько работ³.

В последнее время наблюдается рост интереса к контейнерной виртуализации – контейнеризации. Лидирующим представителем этой технологии является Docker⁴.

Краткий обзор рынка решений контейнеризации

Контейнеризация – метод виртуализации, при котором ядро операционной системы поддерживает несколько изолированных экземпляров пространства пользователя вместо одного.

Docker не является первой имплементацией технологии контейнеризации, до него были LXC, OpenVZ и др. Но именно Docker наиболее удачно продемонстрировал разработчикам удобство контейнеров.

На 2018 г., по статистике компании Markets and Market, цена рынка контейнеризации составляла 1,20 млрд долларов США и к концу 2023 г. составит 4,98 млрд.

² Data Virtualization Market by Component / Research and Market [Электронный ресурс]. URL: www.researchandmarkets.com/reports/4452219/data-virtualization-market-by-component (дата обращения 20.03.2021 г.); Data Center Virtualization Market by Type / MarketResearch [Электронный ресурс]. URL: www.marketresearch.com/MarketsandMarkets-v3719/Data-Center-Virtualization-Type-Advisory-11379112/ (дата обращения 20.03.2021 г.)

³ Business Benefits from the Virtualization of an ICT Infrastructure / ResearchGate [Электронный ресурс]. URL: www.researchgate.net/publication/272778941_Business_Benefits_from_the_Virtualization_of_an_ICT_Infrastructure (дата обращения 20.03.2021 г.); The Advantages of Using Virtualization Technology in the Enterprise / Intel Data Center Solutions, IoT, and PC Innovation [Электронный ресурс]. URL: software.intel.com/content/www/us/en/develop/articles/the-advantages-of-using-virtualization-technology-in-the-enterprise.html (дата обращения 20.03.2021 г.)

⁴ Empowering App Development for Developers / Docker [Электронный ресурс]. URL: www.docker.com

О росте популярности Docker свидетельствует динамика роста поисковых запросов⁵. С 2014 г. идет их непрерывный рост, VM (виртуальные машины) в свою очередь потеряли около 40 пунктов в данном рейтинге.

Популярность Docker характеризуется следующим:

- открытый исходный код и быстро растущее и развивающееся сообщество;
- простота конфигурирования по сравнению с VM;
- Docker облегчает разработку и процесс CI (Continuous Integration);
- контейнеры стандартизированы;
- контейнеры потребляют меньше ресурсов, чем VM, из-за чего являются более гибкими и производительными;
- изолированность среды;
- поддержка крупных компаний (Amazon, Microsoft);
- наличие репозитория с образами контейнеров;
- оркестровка контейнеров (Docker swarm, Kubernetes).

Также причиной популярности Docker служит тенденция CI/CD (Continuous Integration & Continuous Delivery) – непрерывная интеграция и доставка. Компаниям экономически выгоднее использовать Docker контейнеры, которые позволяют эффективно наладить эти процессы.

Детальная информация по вопросам сравнения производительности VM и контейнеров содержится в работах⁶.

С аналогичными тенденциями роста популярности контейнеров можно ознакомиться в статьях⁷.

Как и у любой технологии, у Docker имеются свои ограничения:

- поддержка графических приложений;
- документация Docker быстро устаревает;

⁵ Google trends / Google [Электронный ресурс]. URL: trends.google.ru/trends/explore?date=2014-01-01%202020-11-22&q=%2Fm%2F0wkcjg,%2Fm%2F07yf2 (дата обращения 20.03.2021 г.)

⁶ Amit M Potdara, Narayan D Gb, Shivaraj Kengondc, Mohammed Moin Mulla Performance Evaluation of Docker Container and Virtual Machine // Third International Conference on Computing and Network Communications Procedia Computer Science 171 (2020) 1419–1428 с.; Sogand Shirinbab Lars Lundberg, Emiliano Casalicchio Performance evaluation of containers and virtual machines when running Cassandra workload concurrently // Concurrency and Computation: Practice and Experience 2020 e5693

⁷ Почему растет популярность контейнеризации / CNews: Интернет-издание о высоких технологиях [Электронный ресурс]. URL: www.cnews.ru/articles/2020-07-20_pochemu_rastet_populyarnost_kontejnerizatsii (дата обращения 20.03.2021 г.); Kubernetes and Container Security and Adoption Trends / The StackRox Kubernetes Security Platform [Электронный ресурс]. URL: www.stackrox.com/kubernetes-adoption-security-and-market-share-for-containers/ (дата обращения 20.03.2021 г.)

- не все приложения стабильно обрабатывают в контейнерах, разработчикам необходимо оптимизировать приложения под работу в контейнере;

- несмотря на то, что Docker контейнеры доступны и на Windows и на MacOS, лучше всего они чувствуют себя именно на Linux;

- ограниченные средства и библиотеки по сравнению с VM;

- безопасность.

Многие компании не заменяют VM контейнерами, а используют их вместе. Гиганты как Amazon, Google строят вокруг контейнеров целую экосистему из различных сервисов, помогают с разработкой таких решений, как Kubernetes.

Краткий обзор сервисов для аренды виртуальных контейнеров

В силу новизны пока нет общепринятой категоризации решений по аренде виртуальных контейнеров. Поэтому, основываясь на результатах проведенного анализа рынка, выделим 2 основных категории: платформы для масштабных проектов и сервисы для небольших разработок.

Платформы для масштабных разработок

В данную категорию попадают гиганты IT-индустрии с их облачными платформами, на базе которых работают большинство высоконагруженных систем: Amazon Web Services (<https://aws.amazon.com/ru/>), Google Cloud (<https://cloud.google.com/>), IBM Cloud (<https://www.ibm.com/cloud/>), Microsoft Azure (<https://azure.microsoft.com/en-us/>), Mail.ru Cloud Solutions (<https://mcs.mail.ru/>), Yandex.Cloud (<https://cloud.yandex.ru/>).

Все платформы позволяют арендовать VM или их кластер, на котором можно собственноручно устанавливать через `ssh docker`. У каждой из платформ имеется ряд сервисов, позволяющих отказаться от ручной настройки инстансов VM и непосредственно сфокусироваться на работе с контейнерами или их кластером (пример Amazon ECS).

Amazon ECS (Elastic Container Service) – полностью управляемый сервис оркестрации контейнеров, который является ключевым компонентом сервисов Amazon по работе с docker контейнерами. Для того чтобы создать контейнер, необходимо выполнить несколько простых шагов, выбрать образ из репозитория, настроить объем ресурсов доступных контейнеру, произвести дополнительные опциональные настройки контейнера (количество инстансов,

настройка томов контейнера и т. д.). Созданием VM, развертыванием на ней контейнера и т. д. займется ECS.

Все компании в рамках платформы имеют собственные решения для хранения контейнеров – контейнерные репозитории (Amazon Elastic Container Registry, Azure Container Registry, Yandex Container Registry и т. д.).

Каждая платформа из списка обладает собственным сервисом для работы с кластерами Kubernetes (Amazon Elastic Kubernetes Service, Yandex Managed Service for Kubernetes и т. д.).

Платформы обладают сервисами для отслеживания состояния контейнеров, VM и их кластеров, а также собственными хранилищами объектов, базами данных, сервисами с облачными вычислениями, собственными SDK, CLI и т. д.

На базе каждой платформы используя ее сервисы можно построить гибкое, отказоустойчивое и масштабируемое приложение.

Отдельно стоит упомянуть Amazon Web Services, ведь именно он является ведущей платформой из всех упомянутых выше. В распоряжении платформы более 160 различных сервисов, выручка на 2019 г. по статистике сайта statista составила более 35 млн долларов. Также стоит выделить отечественные решения, компании Mail.ru и Yandex.

Сервисы для небольших разработок

Sloppy.io (<https://sloppy.io/en/>), Jelastic (<https://jelastic.com/>). Оба сервиса позволят создавать контейнеры, но в отличие от облачных платформ, они не дают доступ к VM на которых запускаются контейнеры, тем самым полностью изолируя пользователя от процесса настройки окружения (даются лишь возможности выделения ресурсов под контейнеры, тома).

Сервисы предоставляют возможность создавать и управлять контейнерами с помощью веб-интерфейса, CLI, REST API.

Sloppy оперирует сущностью проект, в то время как Jelastic окружением. Обе эти сущности выполняют одну и ту же функцию – группировку контейнеров. В рамках группы контейнеры могут взаимодействовать между собой. Как в Sloppy, так и в Jelastic существует концепция разделения контейнеров по функционалу. В Jelastic у каждого окружения есть своя «топология», которая разделяет приложения на различные слои (БД, балансировка и т. д.). Sloppy же позволяет в рамках проекта группировать проекты в сервисы.

Оба сервиса имеют схожий функционал по работе с контейнерами, имеют возможность запускать несколько экземпляров одного контейнера для балансировки нагрузки, поддерживают работу с томами и т. д.

Jelastic более гибкий и серьезный сервис нежели Sloppy.io. Во-первых, Jelastic предоставляет возможность создать публичное облако из списка различных провайдеров (для России актуальны mirehosting.com и reg.ru), что положительно сказывается на времени отклика. Во-вторых, Jelastic обладает большим количеством функций для деплоя приложения (можно разворачивать проекты через zip архивы или git/svn репозитории, присутствует возможность импортировать чужие окружения через JSON, YAML. Поддерживается FTP и FTPS протоколы, имеется поддержка плагинов для различных сред разработки, есть возможность настраивать почтовую рассылку и т. д.).

Эти сервисы отлично подойдут для развертывания на них домашних проектов, проектов малого и среднего звена. Если необходим максимально быстрый и простой старт следует выбрать Sloppy.io, для максимально эффективной настройки и автоматизации процесса деплоя – Jelastic.

Бесплатными решениями обладают Heroku (<https://www.heroku.com/>) и Google Cloud, но эти решения не позволяют держать свои контейнеры работающими 24/7, что делает их почти бесполезными.

На данный момент не существует полностью бесплатных решений по аренде контейнеров. Все описанные выше платформы и сервисы имеют пробные версии от 7 дней до 12 месяцев, либо предоставляют бесплатно какую-либо сумму, на которую можно пользоваться сервисом.

Открытые решения по аренде контейнеров

Согласно ГОСТ Р54593-2011⁸ открытым программным обеспечением является решение, распространяемое на условиях простой (неисключительной) лицензии, например, BSD, GNU.

Такие открытые решения, как Kubernetes или OKD (<https://www.okd.io/index.html>), предоставляют возможность развертывания, но не дают возможности аренды контейнеров. Данные решения подходят для создания сервисов по аренде контейнеров.

Из этого можно сделать вывод, что на данный момент не существует открытых решений по аренде контейнеров.

⁸ Свободное программное обеспечение / Информационная система МЕГАНОРМ [Электронный ресурс]. URL: meganorm.ru/Data2/1/4293798/4293798256.htm (дата обращения 20.03.2021 г.)

СОВРЕМЕННЫЕ ИНФОРМАЦИОННЫЕ ТЕХНОЛОГИИ В ГОСУДАРСТВЕННОЙ И МУНИЦИПАЛЬНОЙ СЛУЖБЕ

Бузычкина О.В. – магистрант, ОУ ВО «Южно-Уральский технологический университет»

Гуляев М.О. – магистрант, ОУ ВО «Южно-Уральский технологический университет»

Карпова М.В. – к.с.-х.н. доцент, ФГБОУ ВО «Курганская государственная сельскохозяйственная академия имени Т.С. Мальцева»

Аннотация

В статье дан анализ ресурсного потенциала администрации, проанализировано использование информационных технологий в муниципальном предприятии, рассмотрены производственно-технические средства, программное обеспечение администрации и предложены мероприятия по их совершенствованию.

В современном обществе информация является основным ресурсом его развития, а информационные системы и технологии - одно из средств повышения эффективности работы людей. Большая роль информационных технологий в развитии общества состоит в ускорении процессов получения, распространения и использования обществом новых знаний. Повышая качество интеллектуальных ресурсов общества, информационные технологии способствуют улучшению качества жизни.

Актуальность темы работы вызвана необходимостью каждого муниципалитета в применение современных информационных технологий в органах местного самоуправления, деятельность которых связана с необходимостью обработки и анализа большого объема разнородной информации.

Объектом исследования послужила Администрация Лесниковского Сельсовета зарегистрированная по юридическому адресу Курганская обл., Кетовский район, с. Лесниково, ул. Кирова, д. 26. Организации присвоены ИНН 4510000573, ОГРН 1024501524630, КПП 451001001.

Для написания научной работы были применены такие методы исследования как: статистический метод исследования использовался при сборе и обобщении количественных данных и выявлении закономерностей изменения индикаторов, способствующих оценке доходов и расходов

муниципального образования; метод сравнения использован при сопоставлении показателей базового года с отчетным годом¹.

Для того чтобы дать обобщенную характеристику деятельности Администрации Лесниковского сельского совета необходимо рассмотреть ресурсный потенциал и основные показатели её деятельности (таблица 1).

Таблица 1

Ресурсный потенциал и основные показатели деятельности

Показатель	2017 г.	2018 г.	2019 г.	Отклонение 2019 г. от 2017 г., (+;-)
Численность трудовых ресурсов, чел.	8	8	8	-
Стоимость имущества, тыс.р.	69503	74306	93230	23727
Остаточная стоимость основных производственных фондов, тыс.р.	9947	9732	9252	-695
Сумма доходов, тыс.р.	30146	32654	35584	5438
Сумма расходов, тыс.р.	13471	14987	17419	3948
Чистый операционный результат, тыс.р.	16675	17667	18165	1490

Количество должностных ставок в Администрации Лесниковского сельсовета в анализируемом периоде не изменилось и составило 8 чел. Стоимость имущества в 2019 г. составила 93230 тыс.р., что на 23727 тыс.р. больше уровня 2017 г. Стоимость основных производственных фондов за анализируемый период сократилась на 695 тыс.р. и составила в 2019 г. 9252 тыс.р. Чистый операционный результат увеличился за анализируемый период на 1490 тыс.р. и составил в 2019 г. 18165 тыс.р.

Население обращается в Администрацию Лесниковского сельсовета для решения разнообразных существующих и возникающих вопросов в следующих сферах:

- вопросы социальной защиты всего населения села;
- сфера жилищного и коммунального обслуживания;
- контроль за бытовым и торговым обслуживанием населения;
- работа связи в селе;

¹ Тарасова Г.В., Рознина Н.В. Анализ бюджета Макушинского района в 2019-2020 гг. / Первая ступень в науке. Сборник трудов по результатам работы VIII Международной научно-практической конференции. 2020. С. 129-132. [Электронный ресурс]. URL: www.elibrary.ru/item.asp?id=42811619 (дата обращения: 04.02.2019 г.).

- соблюдение охраны труда;
- вопросы выделения и использования земельных участков и т. д.

Также администрация занимается оформлением и выдачей справок, выписок и т. п. Для этого организация использует информационные технологии².

Как и во многих организациях, в Администрации Лесниковского сельсовета, основными видами информационных технологий являются: офисные; сетевые; интегрированные. Представим имеющиеся информационные технологии в таблице 2.

Таблица 2

Информационные технологии Администрации Лесниковского сельсовета

Информационные технологии	Пример	
	Компьютерные	Некомпьютерные
Офисные	Системное программное обеспечение: пользовательские операционная система Windows 7, программы управления файлами (Microsoft Office), драйверы устройств ввода (вывода) информации. Комплекс программ «Парус- Бюджет» и др.	Офисная техника: монитор (6 шт), мышь (6 шт), системный блок (6 шт), ноутбук (1 шт), мфу (2 шт), инфомат (1 шт). Средства связи: рабочий телефон (2 шт). Офисная мебель: компьютерный стол (6 шт), стол (3 шт), стул (14 шт), шкаф (2 шт), сейф (2 шт). Канцелярские принадлежности.
Сетевые	Глобальная сеть, электронная почта (у каждого сотрудника и общая почта администрации).	
Интегрированные	Клиент-сервер: Web-браузеры Google Chrome, Microsoft Internet Explorer. Электронный документооборот осуществляется с помощью электронной почты.	

В Администрации сельсовета оборудовано 6 рабочих мест, оснащенных компьютерами и один ноутбук для мобильного представления информации при необходимости или выезде в Администрацию района. На компьютерах установлены: операционная система Windows 7, программы управления файлами (Microsoft Office), драйверы устройств ввода (вывода) информации. Устройства между собой не соединены локальной сетью, что заметно усложняет трудовой процесс, учитывая наличие

² Тарасова Г.В., Рознина Н.В. Анализ бюджета Макушинского района в 2019-2020 гг. / Первая ступень в науке. Сборник трудов по результатам работы VIII Международной научно-практической конференции. 2020. С. 129-132. [Электронный ресурс]. URL: www.elibrary.ru/item.asp?id=42811619 (дата обращения: 04.02.2020 г.).

многофункционального устройства в количестве 2 шт. Многие работники при необходимости пользуются флеш-накопителями.

Технические средства служат неотъемлемой и наиболее существенной составляющей информационной технологии, выполняя ту же роль, что и средства производства в трудовой деятельности.

Состав технических средств весьма разнообразен, рассмотрим следующую их классификацию: машины и механизмы; приспособления и инструменты; автоматические устройства. Рассмотрим производственно-технические средства в таблице 3.

Таблица 3

Производственно-технические средства Администрации Лесниковского сельсовета

Название объекта	Характеристика	Количество, шт.
Монитор Монитор ACER K192HQLb	Диагональ: 18.5". Разрешение: 1366x768 Пикс. Тип матрицы: TN. Светодиодная (LED) подсветка: Есть. Время отклика: 5 мс. Углы обзора (Г/В): 90/65. Цвет: Черный	5
Монитор LG 22M47D-P	Диагональ: 21.5". Разрешение: 1920x1080 Пикс. Тип матрицы: TN. Время отклика: 5 мс. Углы обзора (Г/В): 170/160. Цвет: Черный	1
Системный блок LENOVO H50-00	Операционная система: Windows 7. Производитель процессора: Intel. Модель процессора: Celeron J1800. Тактовая частота: 2.4 ГГц. Оперативная память. Объем оперативной памяти: 2 Гб. Тип накопителя: HDD Объем накопителя: 500 Гб. Тип оптического привода: DVD±RW. Цвет: Черный	6
Комплект клавиатура + мышь HP C2500	Тип: Проводная мышь/клавиатура. Мышь: Тип: Оптическая. Разрешение сенсора: 1200 dpi. Количество клавиш: 2. Клавиатура: Тип: Мембранная. Количество клавиш: 104. Цвет: Черный	6
МФУ HP LaserJet Pro M125g	Тип печати: Лазерный. Разрешение Ч/Б печати: 600 dpi. Скорость печати: 20 стр./мин. Цвет: Черный. Частота: 600 МГц Совместимость: Windows, Linux, Mac OS. Питание: сеть, 465 Вт. USB: есть.	2
Телефон ТЕХЕТ ТХ- 212	Тип: проводной, цвет: белый, повторный набор, регулировка громкости, дисплей отсутствует.	3
Ноутбук Acer Aspire V5-571G- 53336G50Makk	Процессор: Intel® Core™ i5 3337U. Частота процессора (МГц): 1800. Кол-во ядер процессора: 2. Тип оперативной памяти: DDR3. Оперативная память (Мб): 6144. Емкость HDD (Гб): 500. Видеокарта: NVIDIA GeForce 710M. Видеопамять (Мб): 1024. Веб-камера (Мп): да. Операционная система: Windows 7.	1
Инфомат	Операционная система Microsoft Windows 7 Embedded POSReady OEM	1

Программное обеспечение (ПО) – совокупность программ, процедур и правил, а также документации, относящихся к функционированию системы обработки данных. Программное обеспечение является одним из видов обеспечения вычислительной системы, наряду с техническим (аппаратным), математическим, информационным, лингвистическим, организационным и методическим обеспечением.

Список основного программного обеспечения, позволяющего эффективно организовать рабочий процесс в рассматриваемой организации в таблице 4.

Таблица 4

Программное обеспечение Администрации Лесниковского сельсовета

Название	Характеристика	Назначение
Операционная система Windows 7	Пользовательская операционная система семейства Windows NT, следующая по времени выхода за Windows Vista и предшествующая Windows 8	Базовый комплекс компьютерных программ, обеспечивающий интерфейс с пользователем, управление аппаратными средствами компьютера, работу с файлами, ввод и вывод данных
Офисный пакет приложений Microsoft Office	Офисный пакет приложений, созданных корпорацией Microsoft для операционных систем Microsoft Windows, Apple Mac OS X	В состав этого пакета входит программное обеспечение для работы с различными типами документов: текстами, электронными таблицами, базами данных и др.
Программа-браузер Google Chrome	Браузер Google Chrome позволяет производить создание ярлыков для приложений сети	Браузер для входа в глобальную сеть, отличается высокой динамичностью вкладок.

Продолжение таблицы 4

Консультант- Плюс	Используется в качестве помощника многие специалисты: специалисты органов власти, финансового отдела	Для поиска нормативно-правовых документов
Антивирус Касперского	Антивирусное программное обеспечение, разрабатываемое Лабораторией Касперского.	Для защиты от вирусов, троянских программ, шпионских программ, руткитов, adware, прочих угроз.
Парус «Зарплата»	Система строится на базе архитектуры Файл-сервер с использованием СУБД FoxPro. Является модулем программного продукта «Парус» .	Позволяет производить полный цикл расчета заработной платы и получать отчеты для Налоговой инспекции и Пенсионного Фонда РФ.
ЕИС	Официальный сайт единой информационной системы в сфере закупок в информационно-телекоммуникационной сети Интернет .	Для обеспечения свободного и безвозмездного доступа к полной и достоверной информации о контрактной системе в сфере закупок и закупках товаров, работ, услуг, отдельными видами юридических лиц, а также для формирования, обработки и хранения такой информации.

Вышеперечисленные программные средства являются основными в Администрации Лесниковского сельсовета. Операционная система является основной программной системой, которая выполняет функции: тестирование работоспособности вычислительной системы и её настройку при первоначальном включении; обеспечение синхронного и эффективного взаимодействия всех аппаратных и программных компонентов вычислительной системы в процессе её функционирования.

В администрации сельсовета для организации доступа к информации о ее деятельности:

- проводятся приемы граждан;
- определяются должностные лица администрации сельсовета, уполномоченные на представление информации о деятельности администрации сельсовета по телефону;
- обеспечивается опубликование информации о деятельности администрации сельсовета в средствах массовой информации;

- обеспечивается размещение информации о деятельности администрации сельсовета на официальном сайте администрации сельсовета в сети Интернет;
- обеспечивается размещение текущей информации о деятельности администрации сельсовета на информационных стендах в помещениях, занимаемых администрацией сельсовета;
- обеспечивается предоставление информации о деятельности администрации сельсовета по запросам пользователей информации.

Информация, окружающая нас, имеет гигантский объем, быстротечна и склонна к увеличению. Отсюда возникает проблема управления потоком информации и её обработки. Решение данной проблемы немыслимо без автоматизации информационных процессов, иначе невозможны никакие виды сложной совместной деятельности многих людей.

Деятельность администрации муниципального образования напрямую зависит от работы с документами на бумажных носителях, особенно, когда дело доходит до составления отчетности, получения информации и выдачи справок населению. Следовательно, требуется автоматизация процессов муниципального учета, в чем непосредственно заинтересованы сами специалисты, занятые сложной рутинной работой в администрации.

Автоматизация органов местного самоуправления является сложной задачей, требующей комплексного подхода при разработке новых подсистем, их интеграции с уже существующими информационными ресурсами и дальнейшем сопровождении.

Предлагаем заказать разработку информационной системы у организации ООО «Интернет Технологии», расположенной по адресу 640032, г. Курган, ул. Бажова, д. 83, стр. 5. Стоимость разработки информационной системы с обучением работников составляет 319 тыс. р.

Информационные системы предназначены для более эффективной работы специалистов Администрации Лесниковского сельсовета. Разработанная система будет использоваться специалистами администрации. Данная ИС позволяет хранить, удалять и добавлять данные, вносить изменения, создавать отчеты, выводить документы на печать.

Мнемосхема – это графическая модель динамически отображающая его функционирование. На рисунке 1 описана работа администрации сельсовета.

Специалист выполняет такие обязанности, как составление смет, распределение бюджета, выдача справок. Глава администрации выполняет только функцию управления.

Внедрение ИС в деятельность Администрации Лесниковского сельсовета позволит автоматизировать работу специалиста администрации с помощью 1С: Предприятие. Этот программный продукт обеспечивает легкость в составление справок, смет и т. д. Система предназначена для осуществления ввода и хранения данных о население.

ИС должна быть оснащена повышенной надежностью. Основной частью надежности является разграничение прав доступа пользователей к той или иной информации, хранящейся в информационной базе. Требования к информационной безопасности и защите информации в системе ограничиваются реализацией механизма управления и контроля доступа к данным. Защита от несанкционированного доступа должна осуществляться с обязательным использованием функций по разграничению полномочий и обеспечению безопасности хранения, предоставляемых программным обеспечением СУБД и операционной системы, на которых функционирует система.

Программный продукт 1С: Предприятие позволит Администрации Лесниковского сельского совета существенно автоматизировать деятельность как определенного подразделения, так и всей организации в целом.

Платформа «1С: Предприятие» содержит такие инструменты для выполнения поставленных задач, как визуальное описание структур данных, написание программного кода, визуальное описание запросов, визуальное описание интерфейса, описание отчетов, отладка программного кода, профилирование.

Язык программирования 1С – формальная знаковая система, предназначенная для записи компьютерных программ.

Язык программирования определяет набор лексических, синтаксических и семантических правил, задающих внешний вид программы и действия, которые выполнит исполнитель (компьютер) под её управлением.

Данный язык является предварительно компилируемым предметно-ориентированным языком высокого уровня. Язык более всего напоминает по

синтаксису VisualBasic в сочетании языком запросов T-SQL. Создание новых классов программно в языке 1С: Предприятие 8.3 запрещено.

Поскольку платформа 1С: Предприятие специализирована для задач учета, состав классов заранее predetermined: документы, справочники, регистры бухгалтерии, регистры накопления и т. д.

При возникновении вопросов, население обращается в Администрацию, и специалист помогает им с решением этого вопроса. Также работник администрации уполномочен выдавать справки, выписки и прочие документы.

Созданный программный продукт позволит полностью усовершенствовать процесс обслуживания население, составление отчета, справок и т. д.

Пользоваться системой может только специалист, который работает с населением. Вход в систему происходит при помощи запуска ИС и ввода логина и пароля.

ИС автоматизирует работу специалиста администрации. ИС реализована с помощью 1С: Предприятие. Этот программный продукт обеспечивает легкость в составление справок, смет и т. д. Система предназначена для осуществления ввода и хранения данных о население¹.

Единственным пользователем системы будет специалист, который может просматривать всю необходимую информацию, а также составление необходимой документации. Основные входные и выходные потоки данных, возникающих при взаимодействии пользователя с системой.

В информационной системе была создана роль администратор. Для администратора установили права на все виды объектов, а также разрешено устанавливать права для новых объектов и устанавливать права для реквизитов и табличных частей по умолчанию.

Необходимость автоматизации деятельности различных процессов, обусловлена не только причинами все большего усложнения и трудоемкости ведения делопроизводства, но и общей тенденции к информатизации всего общества, которое призвано обеспечить облегчение работы человека в области обработки больших объемов информации.

¹ Ховалкин И. А. Реформирование системы местного самоуправления в 2020 году: нормативно-правовые вопросы, финансовое обеспечение и регулирование // Молодой ученый. 2020. № 52 (342). С. 256-259. [Электронный ресурс]. URL: moluch.ru/archive/342/77135 (дата обращения: 04.02.2021 г.).

Эффективное применение современных информационных технологий и систем позволяет значительно увеличить производительность труда, улучшить качество выполняемых работ за счет сокращения времени на обработку информации.

Сегодня документооборот является неотъемлемой частью любого предприятия, согласно которому можно узнать о его деятельности. Но многие предприятия не используют системы электронного документооборота, и всю информацию хранят в бумажном виде, что затрудняет получение необходимой информации и затрачивает большую часть времени на оформление операций на предприятии.

Поэтому мы предлагаем Администрации Лесниковского сельсовета приобрести и внедрить информационную систему, достоинствами которой являются:

- разделение всей информации и документации на несколько подсистем, что упрощает поиск необходимой информации;
- минимальные затраты времени на оформление документации;
- автоматизация процесса подсчёта суммы для каждого документа;
- автоматическое заполнение полей;
- вывод на печать из ИС;
- удобный пользовательский интерфейс.

ПРОБЛЕМЫ РАЗВИТИЯ ЦИФРОВОГО ОБЩЕСТВА В РЕГИОНЕ

Гарина А.Д. – студентка, ФГБОУ ВО «Кубанский государственный университет»

Научный руководитель: Родин А. В. – к.э.н., доцент, заведующий кафедрой, ФГБОУ ВО «Кубанский государственный университет»

Аннотация

В статье рассматриваются основные направления цифровой трансформации общества в Российской Федерации и ее регионах. Проанализированы основные показатели развития цифровой экономики. Отдельно рассмотрено, как протекает процесс внедрения цифровых технологий в регионах на примере Краснодарского края. Даны рекомендации для дальнейшего развития цифрового общества в регионе.

Динамичность развития мира сегодня уже никого не удивляет своими темпами. Несколько десятков лет назад сложно было представить, что общество будет так сильно зависеть от цифровых технологий. Сейчас же они с каждым годом внедряются все больше и больше во все сферы жизнедеятельности. Одни технологии сменяют другие и те, что были популярны 5–7 лет назад, устарели и больше не актуальны. Цифровые технологии на сегодняшний день определяют успешность развития общества.

Россия в настоящее время делает определенные успехи в сфере цифровой трансформации отраслей экономики и социальной сферы. В долгосрочной перспективе диджитализация может стать значимым фактором устойчивого развития¹. По оценке Всемирного экономического форума в 2018 г. по уровню развития цифровой экономики Российская Федерация находилась на 43-м месте из 140 стран и 25-м месте – по направлению «Проникновение информационно-коммуникационных технологий», преимущественно, за счет широкого распространения мобильной связи и сети Интернет².

Цифровые технологии получили повсеместное признание, их применение уже не определяется только бизнесом, теперь они кардинально влияют на развитие экономики и общества всех стран. Одной из важных целей в современном мире выступает внедрение цифровой экономики как важной

¹ Родин А.В., Будко А.С. Методические подходы к оценке величины ИТ-ценности цифрового продукта/ Экономика: теория и практика. Научно-практический журнал. №3 (250). 2020. С. 21.

² World Economic Forum/Accenture analysis [Электронный ресурс]. URL: reports.weforum.org/digital-transformation/introducing-the-digital-transformation-initiative/ (дата обращения: 20.03.2021 г.).

составляющей повышения конкурентоспособности и развития страны в целом. Многие страны, в частности экономические лидеры, уже разработали проекты по цифровизации общества, который базируется на особенностях той или иной страны, уровне ее социально-экономического развития и готовности к новым технологиям.

Предстоящие изменения главным образом затронут общество, ведь проблемы, с которыми сталкиваются страны на пути к построению новой инновационной модели, больше всего сказываются на нем. Это и сжатие традиционных рынков, исчезновение большинства профессий из-за автоматизации процессов, возрастание киберпреступности, незащищенность цифровых данных, вследствие чего нарушение прав человека, слабая адаптация населения. Все это не вызывает доверия к цифровизации со стороны общества, поэтому первоочередной целью стран является регулирования цифровой экономики.

В данном контексте бизнес-структуры одни из первых, кто заинтересованы во внедрении в свою деятельность цифровых технологий³, они только выигрывают, ведь цифровизация дает мощный импульс развития и повышения конкурентоспособности компании. Многие эксперты заявляют, что бизнес, который не трансформируется в цифровой, рано или поздно умрет.

Для России и ее регионов одной из ключевых проблем является перевод экономики на инновационный путь развития. Россия имеет ресурсы и потенциал в области развития цифровых технологий в бизнесе. Регионы в качестве приоритета должны определять устойчивое развитие, основывающееся на инновациях и использовании современных цифровых технологий. Для осуществления поставленной задачи необходима разработка рекомендаций, позволяющих перестроить все сферы общественных отношений в целях содействия развитию постиндустриальной цифровой экономики.

В связи с этим актуальность данного исследования определяется потребностью в мониторинге, обеспечивающем управляющие структуры необходимой информационной базой для оценки уровня развития цифровой

³ Katz, R. Social and economic impact of digital transformation on the economy. International Telecommunications Union, July 2017. 41p. [Электронный ресурс]. URL: www.itu.int/en/ITU-D/Conferences/GSR/Documents/GSR2017/Soc_Eco_impact_Digital_transformation_finalGSR.pdf (дата обращения 20.03.2021 г.).

трансформации экономики региона и последующих стратегических решений с учетом полученных результатов анализа. Целью мониторинга является формирование достоверной информационной базы, позволяющей сделать однозначные выводы о состоянии цифровой трансформации в основных сферах региональной экономики, определить эффективность управления и своевременно провести корректировку стратегических решений с учетом выявленных изменений в экономической и социальной подсистемах региона.

Вопросы и проблемы становления и развития цифровой экономики рассмотрены во многих научных трудах отечественных и зарубежных исследователей. Вместе с тем проблема формирования цифровой инфраструктуры региона, в целях обеспечения его сбалансированного и самодостаточного развития, нуждается в дополнительном изучении и обобщении достигнутых результатов, имеющихся теоретико-методических исследований в области регулирования цифровой трансформации отраслей экономики и общества, что и предопределяет актуальность темы исследования.

Объектом исследования является цифровая экономика и информационное общество.

Предмет исследования – ключевые показатели, тенденции и механизмы обеспечения развития цифровизации.

Цель исследования – на основе анализа уровня развития и внедрения цифровых технологий, выявления проблем формирования в Краснодарском крае полноценного цифрового общества разработать инструментарий и практические рекомендации по развитию цифровизации регионального хозяйства и информационного общества.

Необходимость достижения поставленной цели потребовала решения следующих задач:

- рассмотреть теоретико-методические основы цифровизации экономики и общества;
- выявить основные особенности цифровой трансформации экономики и общества;
- провести сравнительный анализ показателей цифрового развития зарубежных стран и Российской Федерации;

- определить основные проблемы внедрения цифровых технологий в Российской Федерации;
- проанализировать на примере Российской Федерации и Краснодарского края показатели развития цифрового общества;
- разработать рекомендации по оценке и интенсификации процессов цифровой трансформации в регионе.

Основная гипотеза исследовательской работы – социально-экономическое развитие локальной территории на основе использования потенциала цифровой трансформации оказывается возможным в результате выявления актуальных приоритетов реализации процессов цифровизации экономики и общества, учитывающих возможности заинтересованных сторон (органов власти, предпринимателей, некоммерческих организаций, домохозяйств и др.). Развитие цифровой экономики и общества на основе применения технологий Big Data, блокчейн, интернета вещей, роста цифровой культуры и цифровизации публичных услуг обеспечат глобальную конкурентоспособность региона и повышение качества жизни населения. Дополнительный исследовательский вопрос затрагивает проблематику повышения эффективности развития цифровой среды для обеспечения инновационного развития локальных территорий в целом.

В качестве элемента научной новизны, полученного лично автором, можно выделить обоснование методического подхода, предусматривающего определение не только доли цифровой экономики в валовом внутреннем продукте страны на основе добавленной стоимости данных только цифровых продуктов субъектов ИТ-сферы, но и оценки величины digital-ценности цифрового продукта при реализации конкурентных преимуществ, сформированных в процессе цифровой трансформации отраслей экономики и социальной сферы, а также получения при этом дополнительной добавленной стоимости от реализации факторов генерации digital-ценности по всем цепочкам ее создания.

Методологическую основу исследования составили диалектический и системный подходы с применением таких методов исследования, как монографический, обобщение и анализ материала, полученного в результате наблюдений, статистический и графический методы, методы системного,

сравнительного и комплексного анализа, контент-анализ, форсайт-технология.

Основными теоретико-методическими и практическими результатами исследования являются следующие положения.

Россия на современном этапе внедрения цифровых технологий столкнулась с рядом проблем. Одной из них является нехватка квалифицированных специалистов, она тесно связана с низким уровнем цифровых навыков населения и заметнее всего стала после распространения COVID-19. В Российской Федерации также отсутствуют финансовая и методическая поддержки, четкое нормативно-правое регулирование в области цифровизации экономики и общества. Для более глубокого анализа необходимо своевременно проводить мониторинг основных показателей цифровизации на уровне страны и регионов, сравнивать их с показателями других стран, выявлять закономерности, тренды и проблемы, прогнозировать дальнейшее развитие цифровых технологий.

Одной из проблем выступает и неравномерность внедрения цифровых технологий, существуют разрыв между государственным и муниципальным уровнями, что сильно сказывается на развитии цифровой экономики в стране. Помимо них важно отметить и разную адаптацию поколений к внедряемым технологиям, это существенно сказывается на так называемом «конфликте поколений». В совокупности перечисленные проблемы не дают России выйти на лидирующие позиции по уровню цифровизации, поэтому важно регулировать данные вопросы комплексно, а не точечно. Необходимо подчеркнуть, что принятая программа развития цифровой экономики в России позволит ей выйти на передовые позиции во многих сферах.

Многие субъекты Российской Федерации активно разрабатывают и внедряют отдельные направления по развитию цифрового общества в своих Стратегиях. В частности, в Краснодарском крае в 2018 г. была принята Стратегия социально-экономического развития Краснодарского края до 2030 г. В ней были отражены не только основные показатели края, но и предложены свои пути развития, в том числе в области цифровых технологий. Но регион также сталкивается с определенными проблемами. Краснодарский край является одним из субъектов, стратегические цели которых предусматривают активное внедрение цифровые технологии, но показатели в регионе еще далеки от идеалов. Регион занимает 30 место среди всех субъектов по

сводному индексу цифровизации, хоть его показатели в 2018 г. выросли до 65,97 баллов⁴. При этом возрастает доля домашних хозяйств, имеющих широкополосный доступ к сети, которая в 2019 г. составила 64,4%⁵. До 2024 г. планируется увеличить долю домохозяйств, имеющих широкополосный доступ, с 70% до 97%, создать геоинформационную систему Кубани, центр обработки данных, цифровую платформу сбора, обработки, хранения и распространения данных дистанционного зонирования земли из космоса. Краснодарский край лидирует среди регионов России по темпам цифровизации агропромышленного комплекса, в рамках проекта «Цифровое сельское хозяйство» уже внедрена подсистема «Единое окно», обеспечивающее сбор статистической информации и взаимодействие всех участников агропромышленного комплекса.

В первую очередь это связано с самим развитием цифровых технологий в крае, а также различными региональным программам, которые способствуют этому. На Кубани в отрасли информационных технологий работает почти 1,5 тыс. организаций. В 2020 г. объем услуг составил почти 95 млрд руб., а объем налоговых поступлений превысил 5,2 млрд руб. По итогам 2020 г. Краснодарский край вошел в ТОП-20 регионов-лидеров по наибольшему объему разработки программного обеспечения.

По прогнозу к 2024 г. будут централизованы официальные Интернет-ресурсы органов исполнительной власти и местного самоуправления и создана региональная цифровая платформа сбора обработки, хранения и распространения данных дистанционного зонирования земли из космоса, центр мониторинга информационной безопасности, система информационной безопасности исполнительных органов государственной власти и местного самоуправления. В исполнительных органах государственной власти будет внедрен межведомственный юридически значимый электронный документооборот. Важной целью является обеспечение предоставления государственных и муниципальных услуг и сервисов в цифровом виде без необходимости личного посещения.

⁴ Индикаторы цифровой экономики 2019: статистический сборник. С.22 [Электронный ресурс]. URL: www.hse.ru/data/2019/06/25/1490054019/ice2019.pdf (дата обращения: 20.03.2021 г.).

⁵ Закон Краснодарского края «О Стратегии социально-экономического развития Краснодарского края до 2030 года». [Электронный ресурс]. URL: economy.krasnodar.ru/strategic-planning/files/Strategiia_2030.pdf (дата обращения 20.03.2021 г.).

В то же время в области цифровой трансформации экономики и создания информационного общества в регионе существует ряд проблем, связанных с отсутствием полноценной нормативно-правовой базы, нехваткой ИТ-специалистов, недостаточностью финансовой и методической поддержки, низкой информационной культурой и цифровой грамотностью населения, особенно среди пожилых людей. В связи с этим важно обеспечить правильное построение стратегии цифровизации, учитывающей все недостатки, барьеры и угрозы.

В отличие от действующих подходов, необходимо определить не только доли цифровой экономики в валовом региональном продукте на основе добавленной стоимости данных не только цифровых продуктов субъектов ИТ-сферы к оценке величины digital-ценности цифрового продукта при реализации конкурентных преимуществ, сформированных в процессе цифровой трансформации отраслей экономики по всем видам экономической деятельности, а также получения при этом дополнительной добавленной стоимости от реализации факторов генерации digital-ценности по всем цепочкам ее создания.

Для формирования и реализации имеющегося потенциала цифровой трансформации региональные органы власти должны системно актуализировать уже действующие в настоящий момент времени проекты в рамках национального проекта «Цифровая экономика». В этих целях необходимы меры по цифровизации общества, которые будут базироваться на особенностях той или иной локальной территории, с учетом уровня ее социально-экономического развития и готовности к внедрению цифровых технологий.

Необходимо создание информационных ресурсов, позволяющих оперативно оценивать процессы цифровой трансформации, и на этой основе вырабатывать стратегические решения, оперативно их корректировать с учетом динамики результатов цифровизации отраслей экономики и общества. Для этого требуется организация системы мониторинга, предоставляющего органам власти всех уровней, предпринимательству, некоммерческим организациям, местному сообществу полноценную оперативную достоверную однозначную информационную базу о состоянии процессов цифровизации экономики и трансформации информационного общества, включающую

показатели, в достаточной мере уже апробированные при составлении международных рейтингов цифровизации.

Бизнес-структуры и организации также должны иметь четкую программу цифровой трансформации, не внедряя лишь отдельные ее направления. Целесообразно создание Центра управления цифровизацией и привлечение квалифицированных IT-специалистов. На предприятиях и в организациях края следует активизировать цифровизацию бизнес-процессов, преодолеть острый дефицит сотрудников, обладающих достаточными IT-компетенциями. Цифровая экономика и информационное общество, по нашему мнению, станут реальностью при реализации предложенных мер.

Практическая значимость исследования состоит в том, что основные выводы и теоретико-методические положения могут быть использованы для дальнейшего проведения научных исследований в области цифровой трансформации экономики и общества. Выявленные стратегические приоритеты развития цифровизации и практические рекомендации, адресованные региональным и местным органам власти, целесообразно использовать при корректировке региональных проектов и программ цифровизации экономики и общества Краснодарского края.

ИССЛЕДОВАНИЕ ОСОБЕННОСТЕЙ ТЕХНОЛОГИЙ ВИРТУАЛЬНОГО ОКРУЖЕНИЯ

Митряшкин В.И. – магистрант, ФГАОУ ВО «Санкт-Петербургский национальный исследовательский Университет информационных технологий, механики и оптики»

Научный руководитель: Иващенко А.В. – д.т.н., профессор, ФГАОУ ВО «Санкт-Петербургский национальный исследовательский Университет информационных технологий, механики и оптики»

Аннотация

В статье рассмотрены возможности технологий виртуального восприятия. Проанализированы технологии виртуальной, дополненной и смешанной реальности, а также проведено их сравнение и возможность внедрения в современную жизнь.

Особую популярность и распространение в последнее время получают технологии виртуальной и дополненной реальности¹.

Технологии представляют собой знаковые достижения науки и техники, с появлением которых связывают изменения во многих областях человеческой деятельности. Каждый современный человек должен знать, что представляют данные инновационные технологии².

Виртуальная реальность³ – это усовершенствованный интерфейс человек-компьютер, имитирующий реалистичную среду. Участники могут перемещаться в виртуальном мире, могут увидеть его под разными углами, потянуться к нему, схватить и изменить его форму.

Дополненная реальность (AR) – это разновидность виртуальных сред (Virtual Environment - VE), или виртуальная реальность, как ее чаще называют. Технологии VE полностью погружают пользователя в синтетическую среду. Во время погружения пользователь не может видеть реальный мир вокруг себя. Технология AR, напротив, позволяет пользователю видеть окружающую его реальность с виртуальными объектами, наложенными на реальный мир или совмещенными с ним.

¹ Иванова А. В. Технологии виртуальной и дополненной реальности: возможности и препятствия применения // Стратегические решения и риск-менеджмент. 2018. №. 3 (108).

² Milgram P., Kishino F. A taxonomy of mixed reality visual displays // IEICE TRANSACTIONS on Information and Systems. 1994. Т. 77. №. 12. С. 1321-1329

³ Zheng J. M., Chan K. W., Gibson I. Virtual reality // Ieee Potentials. 1998. Т. 17. №. 2. С. 20-23.

Приложения смешанной реальности (MR) вызвали всплеск интереса за последние несколько лет. Шлемы, смартфоны, программные инструменты и широкополосная инфраструктура – все это помогло сделать MR ещё более популярным, чем когда-либо прежде. Этот новый интерес также довольно широк; и тенденция развития в таких областях, как туризм, обучение, производство, развлечения и медицина, открывают множество новых возможностей и перспектив для исследований MR. По мере того, как MR приближается к тому, чтобы стать коммерчески жизнеспособной средой, для описания и разработки этого опыта потребуются новые конструкции и структуры для анализа, критики и разработки опыта MR.

Это наименее известная концепция из трех искусственных реальностей, в основном из-за того, что она новейшая, и многие устройства и технологии, использующие эту концепцию, еще не обнародованы. Некоторые утверждают, что терминология «смешанная реальность» – это маркетинговая стратегия, используемая для четкого разграничения определенных устройств и программного обеспечения MR и AR, даже если такового нет. Даже если это правда, термин и концепция MR используется и принимается множеством компаний, ориентированных на технологии. Примеры компаний и устройств или программного обеспечения, помеченных как MR, включают Microsoft HoloLens, гарнитуру Meta 2 и Magic Leap.

Среди технологий виртуального окружения, дополненная реальность является одной из быстроразвивающихся и востребованных в различных областях человеческой деятельности. При этом многие устройства и сопутствующие программные обеспечения имеют ряд недостатков, не позволяющих пользователю комфортно использовать AR-очки на рабочем месте эффективно выполняя свои обязанности, поэтому имеется необходимость в изучении этого вопроса с точки зрения комфорта использования приложения в дополненной реальности.

СРАВНЕНИЕ СТАТИЧНОГО И ИНТЕРАКТИВНОГО ПРОТОТИПИРОВАНИЯ ИНТЕРФЕЙСОВ ПРИЛОЖЕНИЯ

Морозова Д.О. – студентка, ОУ ВО «Южно-Уральский технологический университет»

Научный руководитель: Мухина Ю.Р. – к.п.н., доцент, ОУ ВО «Южно-Уральский технологический университет»

Аннотация

В статье рассматриваются и сравниваются подходы к разработке интерфейсов приложений. А также проведен эксперимент на основе двух примеров прототипов интерфейсов. Результаты эксперимента проанализированы и представлены в статье.

По состоянию на январь 2020 года существует более 1,74 миллиарда веб-сайтов. В настоящее время для Android и iOS доступно более 4 миллионов мобильных приложений. Их количество увеличивается с каждым днем. Для каждого приложения разрабатывается отдельный дизайн. Статистика показывает, что 8 из 10 пользователь остановят взаимодействие с сайтом, если контент неправильно отображается на экране устройства. 65% людей предпочитают красиво оформленный контент, а 38% остановят взаимодействие, если контент выглядит непривлекательно. У большинства пользователей суждение о бизнесе формируется в первую очередь эстетикой веб-дизайна.

Сегодня в большинстве IT-компаниях есть должность UI/UX разработчика. Бюро статистики труда США указывает, что спрос на промышленных UX-дизайнеров вырастет на 3% до 2028 года. А CNN Money прогнозирует, что рост спроса на UX-дизайнеров составит 18% за десять лет, начиная с 2015 года.

Основная профессиональная задача UI/UX дизайнера – это создание дизайна интерфейса для программных продуктов. Сегодня работа UI/UX дизайнера обязательно включает разработку прототипа. Создание прототипов экономит время всей команды, помогает сосредоточиться на важных функциях для клиента и, как итог, создать успешный продукт за короткие сроки.

Прототипирование – процесс быстрого создания приблизительной модели проекта, для того чтобы заказчик и разработчики представляли, как

будет выглядеть готовый продукт. Основные виды прототипов интерфейсов: статичный и интерактивный.

Статичный прототип – это макет интерфейса, который отображает функциональность без возможности испытания. Статичные прототипы имеют ряд преимуществ и недостатков. Основные недостатки этого способа¹: низкая детализация, отсутствие реакции на действия пользователя, а также ограниченное использование.

Исходя из этого, удобнее всего создавать прототип интерфейса в специальных программах, в которых можно не только разработать будущий дизайн приложения, но и добавить реакции макета на действия пользователя.

Интерактивное прототипирование – это виртуальная модель, приближенная к оригиналу в той или иной степени. Интерактивное прототипирование имеет множество преимуществ перед бумажными прототипами или статичными прототипами, которые являются простыми каркасами будущих страниц. Прежде всего, интерактивные прототипы обладают не только визуальной составляющей, но и функциональной, которая дает возможность проверить работу будущего программного продукта. С помощью интерактивного прототипирования можно найти наличие ошибок, улучшить и доработать интерфейс до того, как все проектные решения будут осуществлены.

Чтобы доказать, что интерактивные прототипы эффективнее, чем статичные прототипы, мы провели исследование. Нами были разработаны прототипы: статичный и интерактивный. Эти прототипы были предложены двум группам респондентов (студенты Южно-Уральского технологического университета). Одной группе – статичный прототип (рис. 1), второй группе – интерактивный (рис. 2). Прототипы были разработаны в онлайн-редакторе Figma².

Методами исследования являются наблюдение и опрос. Наблюдение было проведено для оценки правильности выполнения действий с прототипом для приложения бронирования столиков. После наблюдения за участниками был проведен опрос для оценки понимания работы представленного

¹ Магазанник В.Д. Человеко-компьютерное взаимодействие: учебное пособие. 2-е изд. М.: Университетская книга, 2016. С. 350.

² Figma: the collaborative interface design tool [Электронный ресурс]. URL: www.figma.com (дата обращения: 27.02.2021 г.)

прототипа интерфейса. Критериями оценивания стали правильность выполнения и время тестирования прототипа. Время измеряется в минутах, правильность – в процентах.



Рисунок 1. Пример статичного прототипа



Рисунок 2. Пример интерактивного прототипа

В ходе опроса и наблюдения были собраны данные по следующим направлениям:

1. Сколько времени понадобилось участнику, чтобы составить сценарий выполнения действия «Забронировать столик». Время измеряется в минутах.
2. На сколько верно участник понял сценарий выполнения действия «Забронировать столик». Данный критерий измеряется в процентах.
3. На сколько верно участник понимает результат работы отдельного действия в приложении (вопрос «Как вы думаете, что произойдёт, если будет выбран уже забронированный столик?»).
4. Общее впечатление о прототипе (вопрос с градацией ответа: не понял прототип, понял частично, понял почти все, понял полностью).

Правильность ответа участника рассчитывалась следующим образом:

- за каждое верное действие +9%,
- за каждое неверное действие -9%.

Результаты опроса представлены в таблице 1.

Таблица 1.

Результаты опроса

Критерий	Группа 1 (статический)	Группа 2 (интерактивный)
Время работы с прототипом (мин)	6,3	4,7
Правильность понимания интерфейса (%)	55,7	77,9
Сколько человек верно ответили на вопрос №2	7	9

Из таблицы видно, что время работы с интерактивным прототипом занимает в ~1,5 минуты меньше, чем со статичным. Интерфейс лучше смогла понять вторая группа, работавшая с интерактивным прототипом. Разница результатов в понимании интерфейсов составляет ~22%. Результаты работы отдельных действий обе группы в среднем поняли одинаково.

Анализ результатов опроса об общем представлении о прототипе представлен на диаграмме (рис.3). Во второй группе (работающей с интерактивным прототипом) количество человек, которые поняли прототип полностью, больше и нет ни одного, кто не понял.



Рисунок 3. Результат опроса об общем представлении прототипа

Исходя из результатов исследования, можно сделать вывод, что использование интерактивного прототипа повышает понимание функционала будущей программы и облегчает работу по тестированию программного

продукта уже на стадии разработки интерфейса. Дать оценку эффективности как отдельным действиям, так и работе приложения в целом. Интерактивные прототипы упрощают разработку конечного продукта.

Таким образом, мы составили ряд рекомендаций по разработке прототипов интерфейсов:

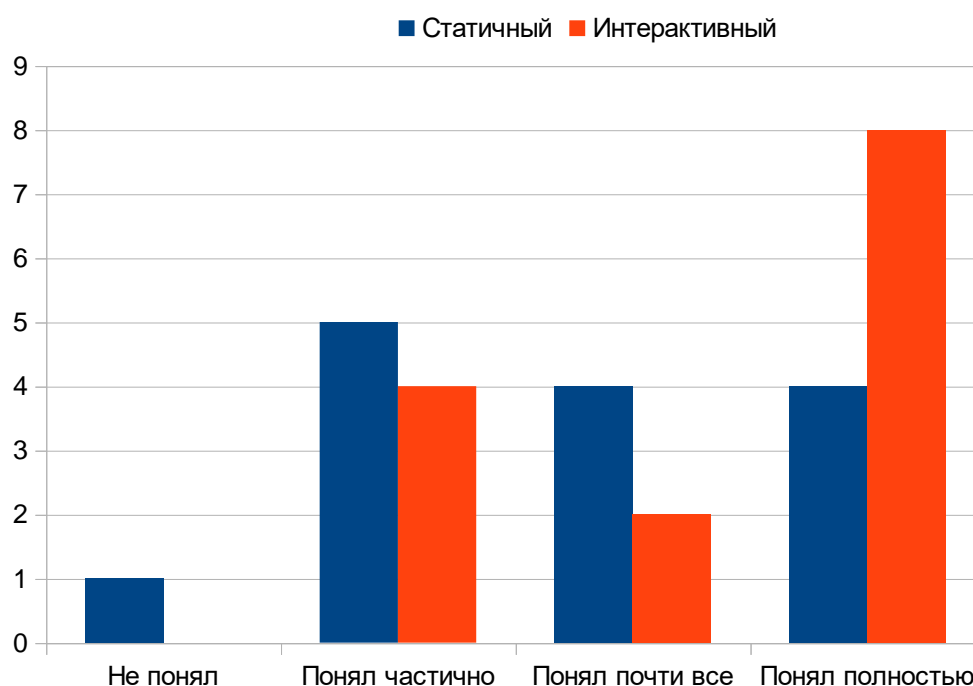
1. В первую очередь, следует выбрать наиболее подходящий вариант прототипирования.

2. Добавлять детализацию в прототипы следует постепенно, чтобы избежать ошибок и проблем в дальнейшей работе.

3. Тестировать прототипы следует на каждом этапе разработки. Это дает возможность детальнее проработать следующий шаг.

4. Тестирование следует проводить и на целевой аудитории для того, чтобы понять какие функции следует доработать.

СНИЖЕНИЕ ГОЛОЛЕДООБРАЗОВАНИЯ НА ВОЗДУШНЫХ ЛИНИЯХ НАПРЯЖЕНИЕМ 35 КВ БЕЗ ОТКЛЮЧЕНИЯ ЭЛЕКТРОСНАБЖЕНИЯ ПОТРЕБИТЕЛЕЙ

Николаев Н.Я. – к.т.н., доцент, доцент ОУ ВО «Южно-Уральский технологический университет»

Ткачёв А.Н. – к.т.н., доцент ОУ ВО «Южно-Уральский технологический университет»

Аннотация

В данной статье проводится обзор способов борьбы с обледенением проводов ЛЭП (линий электропередач), позволяя выявить наиболее эффективное направление в данной области – снижения гололедно-изморозевых отложений.

Гололедно-изморозевые отложения (ГИО) обычно происходят на большой территории, повреждения возникают одновременно на многих линиях, что усугубляет аварийные условия. Сельские сети в основном имеют сравнительно низкие запасы прочности конструктивных элементов воздушных линий (ВЛ).

Повышение надежности ВЛ в сельской электрификации, где повреждения возникают одновременно на многих воздушных линиях, имеющих разную конфигурацию, малую плотность нагрузок и весьма протяженные расстояния, с разветвлениями большим числом глухих отпаяк, традиционные методы борьбы с гололедом (плавка гололеда) не эффективны. Сельские электрические сети не могут обеспечить резервирование всех потребителей даже при двойном питании. Условия бездорожья, труднодоступности некоторых участков значительно усложняют как предотвращение аварий, так и ликвидацию их последствий. Поэтому не теряет актуальности задача разработки активных методов борьбы с ГИО на проводах ВЛ.

В литературных источниках чаще вопросом исследования борьбы с ГИО ставится задача систематизации и сравнительного анализа существующих способов с гололедными отложениями, решение которых позволяют выбирать из имеющегося множества технических решений наиболее рациональное для местных условий:

– термическое воздействие путем нагрева провода до температуры 120-130 °С, при котором происходит расплавление гололедной муфты, или путем профилактического нагрева проводов на 10-20 °С для предотвращения образования ГИО;

– термодинамическое воздействие за счет предварительного разогревания до формирования подтопленной проемки между проводом и ледяной муфтой и последующего «встряхивания проводов силой Ампера», возникающего при проникании мощного импульса тока;

– электромеханическое воздействие за счет периодического пропуска импульсов тока, вызывающих механические колебания проводов и разрушение гололедной муфты. Эффективность электромеханических воздействий усиливается при таких параметрах импульсов тока, вызывающие механический резонанс.

Проблема борьбы с обледенением проводов линий электропередач довольно остро стоит по всему миру, особенно в регионах с высокой влажностью и низкими температурами зимой. Поэтому, рядом компаний и организаций активно ведутся исследования и разработка способов и устройств для борьбы с обледенением линий электропередач.

Анализы гололедных ситуаций на ВЛ (воздушная линия) показывают, что значительная часть линий на территории страны подвержена локальному гололедообразованию, когда на отдельных участках ВЛ появляются критические нагрузки ГИО, а на других – нагрузки меньше или вообще отсутствуют. Эффективность плавки гололеда на линии в первую очередь зависит от времени ликвидации аварии.

Непрерывное увеличение количества и мощности подстанции, протяженности линий электропередачи сельской электрификации, требует улучшить организацию эксплуатации, обеспечивающую сокращения численности персонала и повышение производительности труда.

Анализ мер борьбы с ГИО на проводах ВЛ электропередачи позволяет сделать вывод, что экономичнее не допускать опасных отложений, чем потом бороться с образованием с ГИО. Поэтому в данной статье возникла необходимость доказать методы борьбы с гололедом на принципе профилактики возникновений опасных обледенений.

Экспериментально доказано¹, что электрическое поле провода ВЛ электропередачи переменного тока оказывает вполне определенное влияние на атмосферный водный аэрозоль.

В работах² раскрывается механизм использования электрического поля для борьбы с ГИО. Как результат экспериментальных исследований разработана, спроектирована и изготовлена установка на подстанции «Докучаевка» Кустанайэнерго устройство предупреждения и снижения ГИО. Новизна защищена авторским свидетельством № 1275615 от 07.12.1986 г.³

Для снижения ГИО предусматриваются наложения напряжения однополюсного выпрямленного напряжения величиной 20-25 кВ в нейтраль силового трансформатора напряжением 35 кВ, где для устранения утечки по постоянному току предусматривается установка конденсаторов в системах заземления в сети 35 кВ, а именно, в трансформаторах ЗНОМ-35 кВ между фазами и землей, для предотвращения прохождения тока однополюсного выпрямленного напряжения.

В это время линия напряжением 35 кВ получает заряд переменного тока (амплитуду) и амплитуду выпрямленного тока, где они складываются и происходит ударный заряд повода ВЛ 35 кВ.

На повивах провода воздушной линии, где появляется влага и капли воды, под воздействием Кулоновских сил заряда, они отрываются и мгновенно стартуют от провода. Если большие капли попадают на провод, то они мгновенно дробятся на мелкие и также стартуют от провода. Тем самым в это время снижается масса влаги на проводе.

¹ Банников Ю.И., Николаев Н.Я. К вопросу о борьбе с гололедным образованием на Проводах линий электропередач // Вопросы эксплуатации и повышения надежности электрооборудования: Тр. / ЧИМЭСХ: Челябинск. 1973. Вып. 83, 4.1. С. 34–36; Банников Ю.И., Николаев Н.Я. Влияние напряжения ВЛ электропередачи на процесс гололедообразования // Вопросы эксплуатации и повышения надежности электрооборудования: Тр. ЧИМЭСХ: Челябинск. 1977. Вып.123. С. 101–104; Банников Ю.И., Николаев Н.Я. Влияние электрического Поля провода ВЛ электропередачи на процесс гололедообразования. Отчет ЧИМЭСХ. 1977. 157 с.; Банников Ю.И., Николаев Н.Я. Повышение электробезопасности при эксплуатации электроустановок в аварийных сетях выше 1000 В. Труды в сельскохозяйственном производстве: Челябинск. 1979. Вып.155. С. 75 – 61.

² Банников Ю.И., Николаев Н.Я. Последовательность процесса гололедно-изморозевого образования в электрическом поле с разработкой системы противогололедных мер. Отчет ЧИМЭСХ 76071239. Челябинск. 1979. 230 с.; Николаев И.Я. Снижение опасного гололедообразования на Проводах ВЛ при эксплуатации сельских электрических сетей // Совершенствование условий и безопасности труда в сельскохозяйственном производстве; Сб. науч. тр. / ЧИМЭСХ: Челябинск. 1989. С. 14–18.

³ Банников Ю.И., Николаев Н.Я. Способ предупреждения образования гололеда на проводах воздушных линий электропередачи 35 кВ. Авторское свидетельство 1275615 (СССР) от 07.12.1986. Опубл. ВН. 1986. N 49.

Включение напряжения в нейтраль силового трансформатора проводится заранее – за сутки или за несколько часов до ГИО. Устройство УПГО-35 кВ потребляет мощность только для заряда провода 30 Вт на длину провода 1 км трехфазной сети 35 кВ. теория заряда представлена в литературных источниках⁴.

Трудозатраты снижаются из-за того, что схема включения устройства УПГО-35 кВ предусматривает автоматизацию процесса сначала ГИО на ВЛ и до окончания процесса гололедообразования. Потребитель при внедрении данного способа не отключается и ущерб от недоотпуска электроэнергии отсутствует. Проводимость линий 35 кВ в это время увеличивается за счет наложения постоянного тока, тем самым снижаются потери при прохождении переменного тока по ВЛ электропередачи. Анализ факторов образования ГИО показывает возможность использование энергии электрического поля провода не только на ВЛ 35 кВ, но и ВЛ 10 кВ, ВЛ 20 кВ с изолированной нейтралью, а также грозозащитных тросов сетей глухозаземленной нейтралью ВЛ 110, 220, 330, 500 кВ снижается ГИО до безопасной величины.

⁴ Банников Ю.И., Николаев Н.Я. Влияние электрического Поля провода ВЛ электропередачи на процесс гололедообразования. Отчет ЧИМЭСХ. 1977. 157 с.; Банников Ю.И., Николаев Н.Я. Повышение электробезопасности при эксплуатации электроустановок в аварийных сетях выше 1000В. Труды в сельскохозяйственном производстве: Челябинск. 1979. Вып. 155. С. 75-61; Николаев И.Я. Снижение опасного гололедообразования на Проводах ВЛ при эксплуатации сельских электрических сетей // Совершенствование условий и безопасности труда в сельскохозяйственном производстве; Сб. науч. тр. / ЧИМЭСХ: Челябинск. 1989. С. 14–18.

ИСПОЛЬЗОВАНИЕ НЕЙРОСЕТЕЙ В СОВРЕМЕННОЙ ЭКОНОМИКЕ

Ольберг И.И. – студент, Институт математики, механики и компьютерных наук ЮФУ

Научный руководитель: Ширяева Е.В. – доцент Института математики, механики и компьютерных наук ЮФУ.

Аннотация

В статье рассматривается принцип работы искусственных нейронных сетей, а также возможности их применения в экономике. Отдельное внимание автор уделяет рассмотрению преимуществ и недостатков ИНС, а также спектру задач, которые могут ими выполняться.

Научные технологии уже давно крепко вписались в нашу жизнь. Если сравнивать производительность мозга человека и компьютера, то можно с уверенностью судить: между ними гигантская пропасть. Но эта пропасть видна только в вычислительных задачах, а в обработке визуальной информации человеческий глаз обрабатывает и распознает информацию с картинки быстрее, чем компьютер. Из этого выходит, что нейронная сеть хоть и напоминает человеческий мозг, но в более упрощенной форме. И несмотря на все вышеизложенное, можно с уверенностью сказать, что нейронные сети имеют огромный список областей применения. На данный момент ведется работа по внедрению нейросетей во все сферы жизнедеятельности. Одна из самых перспективных сфер – это экономика.

Мы выдвигаем следующую гипотезу: ИНС весьма перспективны, и дальнейшее их внедрение способствует более стабильной экономике, а также появлению более удачных, прибыльных фирм и компаний.

Объектом исследовательской работы является применение информационных технологий в сфере экономики

Предметом исследования выступает использование искусственных нейросетей в экономике, бизнесе.

Цель работы – описание работы искусственных нейросетей, их особенностей и способов применений в сфере экономики.

Достижение общей цели требует решения следующих задач:

- исследование особенностей ИНС как явления информационных технологий;

- анализ специфики использования ИНС в области экономики.

Первые ИНС упоминаются ещё в 1943 г., но активно развиваться и применяться они начали сравнительно недавно. Их идеей является математическая модель и её программное или аппаратное воплощение, симулирующая биологические сети нервных клеток. Их преимущество перед традиционными алгоритмами заключается в том, что они самообучаются, а не программируются в привычном смысле этого слова. Они выявляют даже сложные связи между входными и выходными данными, что будет очень полезно в экономике. Позже мы рассмотрим принцип их работы подробнее.

Итак, разберёмся же в том, как работают эти искусственные нейросети.

Вначале мы подаём тестовую информацию, и на них ИНС обучается, выискивая связи между входными и выходными данными. И так до тех пор, пока выходные данные после обучения не станут достаточно близки к выходным данным тестовых примеров. Тем самым, нам не приходится выискивать соотношения самим, и остаётся только подавать новую входную информацию и смотреть на готовые ответы, предложенные ИНС.

Например, мы можем ввести количество часов сна, подготовки, съеденных калорий в качестве тестовых входных данных, и баллы, полученные за контрольные работы в качестве тестовых выходных. ИНС их обработает и сможет выдать нам оптимальные показатели тех параметров, для получения максимального балла, либо же предсказать результаты следующей контрольной работы исходя из новых входных данных. Это всего лишь простейшее применение ИНС. Результаты могут быть намного более точными, множественными с большим количеством входных данных.

Прежде чем говорить о применении нейросетей в экономике, нужно разобраться с их особенностями в сравнении с привычными алгоритмами.

Преимущества ИНС.

1. *Способность обучения на примерах без использования программирования.* Это позволяет отказаться от поиска аналитических зависимостей между результатом и входными данными.

2. *Шум входных данных.* Наш человеческий мозг умеет выделять основную, влияющую на наше мышление информацию, например, речь собеседника в шумном торговом центре. То же делает и ИНС. Будь то погрешность в численных показателях входных параметров, или же некачественно сделанная фотография с множеством артефактов – нейросеть

сможет максимально верно обработать всё при правильном обучении. Она сможет обработать искажённую или даже противоречивую информацию.

3. *Адаптация.* Нейросети продолжают обучаться с новыми данными. Небольшие изменения не «сбивают их с толку» и они продолжают адаптироваться.

4. *Скорость.* ИНС работает быстро, по сравнению с привычными алгоритмами, т. к. состоит из множества нейронов, каждый из которых, по сути, является микропроцессором, и задача распределяется между ними.

Недостатки ИНС.

1. *Неточность вычислений.* К сожалению, ИНС выдают не точный ответ, а наиболее приближенный к вероятному.

2. *ИНС не способны решать многошаговые задачи.* Каждый нейрон думает над своей частью задачи независимо от его соседних нейронов. Если перед нами стоит задача в несколько этапов, то для каждого из них нужна будет своя ИНС.

3. *ИНС не способны решать вычислительные задачи,* в которых требуется точный ответ из-за 2 перечисленных выше недостатков. Например: решение уравнений, подсчёт интегралов и т. д.

4. *«Непрозрачность» процесса их работы.* К сожалению, мы не всегда сможем понимать, какую конкретную связь в данных нашла нейросеть.

5. *Нейросеть работает только с численными данными,* из-за чего любые входные и выходные данные придётся дополнительно переводить, интерпретировать в удобный для ИНС формат (числа от -1 до 1, либо же от 0 до 1, этот процесс называется *нормализацией*)

Как мы видим, нейросети не решают всех задач, но, тем не менее, при осознании их возможностей и ограничений, мы можем найти широкую область их применения, при верной работе с ИНС.

Теперь, когда мы знаем об особенностях искусственных нейросетей, мы можем сформировать способ работы с ними.

Современный подход к использованию ИНС подразумевает четыре этапа подготовки для работы с нейросетями.

I этап: Формулировка задачи. Мало отличается от привычных алгоритмов. Прежде чем начинать думать над решением всегда нужно чётко определить проблему. Какие пользователь будет подавать входные данные, что за результат он должен будет получить.

II этап: Сбор и подготовка исходных данных. Тут уже мы разбираемся с тем, какая информация будет давать нам удовлетворительный ответ, какие данные нам нужны чтобы ИНС смогла верно обучиться. Этот этап требует большого количества аналитики.

III этап: Ввод и подготовка исходных данных, создание файлов для тренировки и тестирования. Здесь у нас происходит главное отличие методов работы с ИНС от стандартных алгоритмов. Мы ищем достаточное количество ситуаций, чтобы наша нейросеть обучилась и, собственно, начинаем наше обучение.

IV этап: тестирование нейросети и её запуск. Здесь мы проверяем уже обученную нейросеть, и при неудовлетворительных результатах пересматриваем тестовые примеры и переобучаем ИНС.

На выходе мы получаем уже готовую искусственную нейросеть, способную к решению нашей задачи¹.

Необходимо разобраться в том, как же можно применять ИНС в сфере экономики. Первое, самое очевидное, это прогнозирование. Нейросети идеально подходят для того, чтобы выискивать связи между параметрами для предсказания результата. Например, прогнозирование курса валюты. В таком случае основными входными параметрами у нас будут являться цены на главный продукт страны этой валюты, ключевая ставка ЦБ, платёжный баланс, соотношение импорта и экспорта, госдолг, а выходными – сам курс. Второе – определение надёжности фирмы, или же возможности этой же фирмы на банкротство. В таком случае входными параметрами будут основные моменты истории данной фирмы, её долг, прибыль, выходными – шанс банкротства или же численный показатель надёжности. Третий же пример – это анализ платежеспособности клиента на основе предоставленных данных.

Объединив множество способов применения ИНС, мы видим возможность создания компании, управление которой в основном ведётся с помощью искусственных нейросетей, исключая затраты на излишний штат, исключая человеческий фактор, при этом заменяя это затратами лишь на создание и первичное обучение качественных ИНС, что в долгосрочной перспективе является более выгодным. У нас уже имеются примеры успешных

¹ Нагоев А.В., Тешев В.А., Блягоз З.У., Шелехова Л.В. Применение нейросетевых технологий в экономике // Знание. №1-1. (30). 2016. С. 153-155.

фирм, частично управляемые нейросетями. компания Citicorp, которая имеет в своем арсенале специальный нейрокомпьютер для предсказания колебаний курса валют. Или же Richard Borst. Оборот компании вырос на 6% после использования нейропакета².

Интерес к использованию искусственного интеллекта в экономике растет с огромной скоростью. Нейронные сети уже приобрели огромную важность в качественной обработке большого количества данных. Все это свидетельствует о необходимости дальнейшего развития и применений нейронных сетей на практике. Тем не менее многие области финансов еще не используют преимущества нейронной сети. Исследования, сравнивающие нейронные сети и статистические модели, показывают, что нейронные сети имеют большие перспективы для финансовых приложений³.

В данном исследовании были рассмотрены вопросы перспективности искусственных нейросетей, а также использования их в экономике.

При написании данной работы удалось реализовать следующие задачи:

- исследование особенностей ИНС, а также специфики их использования в современном мире;
- анализ применений ИНС в области экономики.

При проведении исследования были получены следующие результаты:

- использование ИНС в экономике является эффективным;
- существуют примеры частичного использования ИНС в управлении компаний

Гипотеза, выдвинутая нами, подтвердилась.

Дальнейшие перспективы исследования могут быть связаны с областью исследования особенностей ИНС а также их практического применения.

² Мухаметзян В.А., Рамазанов А.Р. Применение нейросетей в области экономики и финансов // Аллея науки. Т. 4. №16. 2017. С. 186-189.

³ Мухаметзян В.А., Рамазанов А.Р. Применение нейросетей в области экономики и финансов // Аллея науки. Т. 4. №16. 2017. С. 186-189.

ВОПРОСЫ ИЗУЧЕНИЯ ИНФОРМАЦИОННЫХ ДИСЦИПЛИН В УЧЕБНЫХ ЗАВЕДЕНИЯХ

Онушко К.А. – студент, «Белорусский государственный педагогический университет имени Максима Танка»

Научный руководитель: Слепцов В.Ф. – к.т.н., доцент, «Институт современных знаний имени А. М. Широкова», г. Минск, Республика Беларусь

Аннотация

В статье рассматриваются вопросы структуризации системы обучения студентов с применением информационных технологий. На современном этапе бурного развития информационных технологий невозможно полноценное обучение будущих специалистов без тщательного изучения и использования автоматизированных информационных систем (АИС) различных сфер деятельности.

В зависимости от направлений использования АИС в учебных заведениях можно выделить три группы систем¹:

- 1) административный и вспомогательный персонал – деканаты, бухгалтерия, библиотека, диспетчерская и другие службы;
- 2) студенты;
- 3) педагогические работники.

Первая группа пользователей использует АИС, выполняющие следующие функции:

- ведение баз данных, которые включают информацию об абитуриентах, студентах и рабочих вуза, об учебных программах, дисциплинах и тому подобное;
- обработку данных, касающихся обучения, то есть систематическое накопление информации о процессе обучения каждого студента, статистическую обработку такой информации и т. п.;
- выдачу результатов об учебных показателях отдельных студентов, о показателях успеваемости групп и прочее.

Вторая и третья группы пользователей используют так называемые компьютерные обучающие системы (КОС), которые подразделяются на два типа.

¹ Проектирование информационных систем: учеб. для студентов. / В.В. Белов, В.И. Чистякова; под ред. В.В. Белова. Москва: Академия, 2013. С. 134-137.

Первый тип характеризуется тем, что с системой непосредственно взаимодействует студент для получения знаний из определенной предметной области. Такие системы предназначены для овладения студентами расширенного теоретического материала, а преподавателям помогают осуществлять учебный процесс. К таким системам относят информационно-справочные, интеллектуальные и экспертные системы, сеть Internet.

Второй тип отличается от систем первого типа тем, что с КОС взаимодействует не студент, а, в основном, преподаватель. Такими системами являются имитационно-моделирующие, тренировочные, наставнические. Как отдельные типы можно определить системы проблемного обучения, игровые, тестировочные и опросные. Перечисленные системы используют преимущественно для закрепления умений и навыков, как правило, после усвоения студентами теоретического материала, а также для получения результатов, которые могут накапливаться, обрабатываться для сравнения показателей студентов по определенным критериям, выдачи рекомендации по целесообразности использования тех или иных задач, подсказок и т. п..

Оба типа КОС позволяют более эффективно проводить учебный процесс, позволяя экономить время преподавателя при подготовке и проведении занятий, а с другой стороны – уменьшают время студентам на поиск информации при изучении учебного материала, в частности, в библиотечном фонде или в сети Internet.

На сегодня создано множество АИС, которые в значительной мере отличаются друг от друга. Чтобы быть конкурентоспособными на рынке труда, современные молодые специалисты должны в совершенстве владеть знаниями и навыками по эффективному использованию не только традиционных, но и специализированных автоматизированных информационных систем. При этом следует иметь ввиду, что в основе всех информационных систем заложены единые принципы построения АИС, что подразумевает изучение студентами общих принципов создания существующих АИС. Только после этого рассматриваются отличия специализированных АИС и особенности их использования специалистами соответствующих направлений. При этом надо учитывать лавинообразное появление на рынке программных продуктов различных информационных систем, а также отсутствие учебной литературы с подробным описанием специализированных АИС или печатанием её с опозданием, что становится

насущной необходимостью разработки централизованной электронной библиотеки информационных систем (ЦЭБИС)². Такая ЦЭБИС вмещала бы в себе систематизированные общие положения об АИС, а также подробную информацию о специализированных АИС, реализованных в виде подсистем ЦЭБИС.

Актуальность разработки такой ЦЭБИС обусловлена тем, что она может стать полезной для студентов всех специальностей, для секретарей и специалистов служб документационного обеспечения управления различных организаций при самостоятельном повышении квалификации и с различным уровнем компьютерной подготовки.

Разработке ЦЭБИС должна предшествовать значительная работа по изучению рынка существующих АИС и получения информации о них по материалам периодических специализированных изданий, рекламных проспектов фирм-разработчиков и Сети Internet. Для разработки ЦЭБИС целесообразно создать единый студенческий творческий коллектив. Разработку и администрирование ядра ЦЭБИС поручить лучшим студентам специальности «Программное обеспечение АИС», а разработку отдельных специализированных подсистем ЦЭБИС проводить в рамках курсового и дипломного проектирования. Для формирования информационной базы и ее актуализации о специализированных подсистемах ЦЭБИС привлечь студентов соответствующих направлений обучения.

Внедрение такой ЦЭБИС обусловлено современной концепцией подготовки специалистов, одной из характерных черт учения которой является тенденция овладения студентами последних курсов обучения другой квалификацией наравне с основной.

Использование ЦЭБИС имеет ряд преимуществ:

- повышение эффективности изучения информационных систем при дневной, заочной и дистанционной формах обучения;
- уменьшение материальных затраты в приобретении специализированной литературы о АИС, которая отсутствует или приобретается с опозданием в библиотечный фонд, и потребности в ресурсах Internet для поиска необходимой информации о АИС;

² Петров В.Н. Информационные системы: учеб. для вузов. СПб.: Питер, 2002. С. 97.

формирование новых специалистов, которые умеют использовать возможности компьютерных и телекоммуникационных технологий для оптимизации своей профессиональной деятельности.

КОНЦЕПЦИЯ СОЦИАЛЬНОЙ СЕТИ ДЛЯ СОВМЕСТНЫХ ПРОГУЛОК

Поletaев Д.А. – к.ф.-м.н., доцент, ФГАОУ ВО «Крымский федеральный университет имени В.И. Вернадского»

Соколенко Б.В. – к.ф.-м.н., доцент, ФГАОУ ВО «Крымский федеральный университет имени В.И. Вернадского»

Аннотация

В работе предложена концепция социальной сети для активного взаимодействия пользователей – совместных прогулок. с контрастным дополнением чужих материалов. Предлагаемая социальная сеть, сочетающая очное и онлайн-взаимодействие пользователей, способствует обмену опытом между гражданами, повышению социализации индивидов.

Социальные сети сегодня получили весьма широкое распространение. Современные информационные системы данного класса обладают широким функционалом по размещению, каталогизации, сопоставлению и анализу текстовых и графических материалов¹. С одной стороны, социальные сети рассматриваются как способ самовыражения, с другой – способ заработка. Также существует много пользователей, которые заводят аккаунты в социальных сетях «за компанию», так как без этого доступ к чужим данным закрыт.

Исторически сложилось так, что социальные сети, по мере развития технологий, стали логическим продолжением тематических интернет-форумов. В данных сообществах часто устраивались встречи участников. На них граждане знакомились очно, общались вживую, без посредничества телекоммуникационных технологий, приводили друзей, которые также становились активными участниками. Это способствует социализации индивидов, увеличению числа пользователей форумов, что положительно влияет на динамику развитие данных сообществ. Социальные сети, ввиду

¹ Суркова И.Ю. Потенциал использования интернет-технологий в региональных социальных сервисах для молодежи // Информационная безопасность регионов. 2017. № 1. С. 74-79.

глобальной структуры, объединяют пользователей разных стран и материков, что усложняет организацию очных встреч. При этом виртуальные собеседники пользователей, к сожалению, продолжают оставаться виртуальными. Даже в социальной сети по обмену услугами очные встречи граждан не являются обязательными, ввиду возможности предоставления услуг онлайн². В условиях введения режима повышенной готовности онлайн общение становится альтернативным способом коммуникаций. Целесообразно предложить концепцию социальной сети для совместных прогулок, как способа увеличения количества очных встреч при снятии ограничений.

Целью работы является предложение и описание концепции социальной сети для организации совместных прогулок пользователей.

Естественными условиями, мотивирующими граждан. становятся пользователями социальных сетей являются: равноправие, заинтересованность, возможность самовыражения, сходство интересов. Предлагаемая концепция социальной сети для совместных прогулок отвечает вышеуказанным требованиям. Общая структура системы содержит следующие элементы: персональную страницу пользователя, блок настроек, модуль анализа и сопоставления траекторий пользователей, мультимедийный блок. Персональная страница содержит краткую информацию о члене социальной сети, данные о его местоположении, предпочтениях, хобби и другие данные которые считает нужным указать пользователь. Блок настроек – отличительная часть предлагаемой социальной сети. В данном модуле пользователь может указать, отметив на карте, маршрут своего движения, его периодичность, предпочитаемых попутчиков для прогулки, возможные темы для очных бесед и т. д. Во время путешествий граждан и деловых поездок, маршруты могут располагаться в странах, отличных от указанного местоположения на персональной странице. Модуль анализа и сопоставления траекторий проводит агрегатирование указанных маршрутов пользователей, их предпочтений и выдает ненавязчивые рекомендации членам сообщества о возможных совместных прогулках. При этом могут допускаться небольшие отклонения в маршрутах пользователей, чтобы удовлетворить общим

² Полетаев Д.А. Социальная сеть «услуга за услугу» / Сборник трудов V научно-практической конференции профессорско-преподавательского состава, аспирантов, студентов и молодых ученых «дни науки КФУ им. В.И. Вернадского». Симферополь, 30 октября – 1 ноября 2019 г. с. 58.

пожеланиям. Кроме того, модуль анализа и сопоставления траекторий выдает рекомендации по включению в общую беседу дополнительных участников, если таковые указали в предпочтениях промежуточные точки. Мультимедийный блок содержит базу данных с фотографиями, видео, другими материалами участников прогулок. Присутствует возможность указывать местоположение, комментировать элементы контента.

Предлагаемая социальная сеть может широко использоваться для поиска собеседников, обсуждения научных вопросов, проведение экскурсий по достопримечательностям различных городов и стран и даже деловых встреч! Потенциальными пользователями могут быть граждане всех возрастных категорий, без ограничений. Обмен опытом, производящийся в процессе живого общения, также является положительным аспектом функционирования предлагаемой сети.

В рамках данного проекта в студенческом конструкторском бюро физико-технического института Крымского федерального университета имени В.И. Вернадского ведется работа по разработке дизайн-макета предлагаемой социальной сети, модуля анализа, прорабатываются юридические вопросы ее функционирования.

Предлагаемая социальная сеть, сочетающая очное и онлайн-взаимодействие пользователей, способствует обмену опытом между гражданами, повышению социализации индивидов.

СОЦИАЛЬНАЯ СЕТЬ С КОНТРАСТНЫМИ КОММЕНТАРИЯМИ

Полетаев Д.А. – к.ф.-м.н., доцент, ФГАОУ ВО «Крымский федеральный университет имени В.И. Вернадского»

Соколенко Б.В. – к.ф.-м.н., доцент, ФГАОУ ВО «Крымский федеральный университет имени В.И. Вернадского»

Аннотация

В работе предложена концепция социальной сети с контрастным дополнением чужих материалов. Данная особенность онлайн-высказываний участников способствует повышению общей культуры общества, так как каждый его член, ориентируясь на общепринятые нормы, старается сделать все возможное, чтобы его поступкам можно было противопоставлять лишь ненормальные.

Исторически так сложилось, что на ранних этапах функционирования сети интернет пользователи могли только лишь воспринимать чужую информацию, без возможности как-либо ее прокомментировать¹. Впоследствии, дополнения интернет-технологий предоставили расширенные возможности членам сообществ обмениваться данными в двустороннем порядке. Так, последовательно появлялись различные программы для передачи сообщений, системы сбора данных обратной связи, форумы и социальные сети. Развитие интернет-технологий способствует формированию новых способов взаимодействия пользователей². Однако сами по себе социальные сети с обширным функционалом публикаций медиаматериалов, как наиболее инновационный и востребованный современный продукт, не способствуют росту социальной культуры и ответственности ее участников. Здесь под социальной культурой понимается способность индивидуума не выходить за рамки общепринятых норм. Целесообразно предложить интернет-ресурс, с элементами социальной сети, повышающий уровень социальной культуры и ответственности граждан.

Целью работы является предложение концепции социальной сети, способствующей повышению уровня культуры и ответственности граждан.

Структура предлагаемой социальной сети содержит следующие элементы: личная страница пользователя, панель пользовательских настроек,

¹ Колодкин В.А. Основные этапы в истории возникновения и развития интернет-радио // Известия Южного федерального университета. Филологические науки. 2014. № 4. С. 190-196.

² Булгаков М.В. Система федеральных образовательных интернет-порталов: направления развития и интеграции // Труды всероссийской научной конференции. Москва, 2004 г. С. 265-266.

модуль учета рейтинга пользователя, общие тематические ветки для обсуждений и комментариев.

Личная страница пользователя необходима для идентификации конкретного гражданина. Она содержит следующие базовые элементы: выбранное отображаемое изображение, имя (псевдоним) пользователя, данные о его рейтинге, которые рассчитываются модулем учета рейтинга пользователей по результатам ответов в тематических ветках, краткая информация о пользователе, которую он готов открыто предоставить: хобби, регион нахождения и проч.

Панель пользовательских настроек содержит выбираемые им тематические ветки для отслеживания и комментирования.

Модуль учета рейтинга пользователя собирает статистику о понравившихся и не понравившихся комментариях конкретного пользователя другим пользователям, усредняет их и рассчитывает рейтинг пользователей по данному параметру.

Общие тематические ветки для обсуждения и комментариев – базовый интерфейс предлагаемой социальной сети. Пользователь может начать новую ветку, предложить темы в ее состав и сформировать сообщение. Наиболее заметными являются факты и меткие комментарии пользователей. Наряду с существующими социальными сетями функционируют ряд интернет-ресурсов по комментированию чужих фотографий и высказываний. Концепция предлагаемой социальной сети подразумевает возможность контрастно противопоставлять различные элементы. Так, на сформированное автором сообщение другие пользователи могут ответить противопоставляемым медиаматериалом или текстовым сообщением. Это, а также дискуссии, привлекают внимание большой аудитории, усиливает эффект высказывания, а также заставляет граждан дополнительно задуматься и провести анализ происходящего.

Поясним, как это может быть реализовано для конкретного случая. Пользователь формирует сообщение в ветке «автомобильный транспорт» в теме «парковка» с заголовком «ненормальные способы ставить транспортное средство», где прикладывается медиаматериал с хаотическим нагромождением припаркованных машин в несколько рядов вдоль дороги и на тротуаре. При этом другие пользователи реагируют на это сообщение, выкладывая медиаматериалы расставленных машин точно по линиям

разметки с соблюдением всех требований, не причиняющих неудобства пешеходам. Наиболее рейтинговым контрастным сообщением в данном случае можно считать фотографию припаркованных детских самокатов у входа в детский сад, где транспортные средства аккуратно расставлены строго в определенном порядке. Такой комментарий будет отмечен большим количеством пользователей, как понравившийся. Как требуется ставить транспортное средство, чтобы не мешать другим, известно всем. Однако контрастное противопоставление того, как есть и как может получиться побуждает граждан задуматься и в дальнейшем пытаться поступать правильно.

В рамках данного проекта в студенческом конструкторском бюро физико-технического института Крымского федерального университета имени В.И. Вернадского ведется работа по разработке дизайн-макета предлагаемой социальной сети, прорабатываются юридические вопросы ее функционирования.

Предлагаемая социальная сеть, где контрастно озвучиваются наблюдения участников, способствует повышению общей культуры общества, каждый член которого, ориентируясь на общепринятые нормы, старается сделать все возможное, чтобы его поступкам можно было противопоставлять лишь ненормальные.

ЭКОНОМИЧЕСКОЕ ОБОСНОВАНИЕ ВНЕДРЕНИЯ ЭЛЕКТРОСТАТИЧЕСКОЙ КОПТИЛЬНОЙ УСТАНОВКИ

Селунский В.В. – к.т.н., доцент ОУ ВО «Южно-Уральский технологический университет»

Вершинин В.Д. – студент, ФГБОУ ВО «Южно-Уральский государственный аграрный университет»

Аннотация

В статье показана целесообразность использования, при производстве рыбы холодного копчения, электротехнологии. Показаны недостатки существующих электротехнологических установок. Для повышения качества готового продукта предлагается модернизировать устройство УЭК-1 «ИДИЛИЯ» путем замены дымогенератора тления, выносным, а также путем перевода устройства в автоматический режим работы. Расчет экономической эффективности показал обоснованность внедрения предлагаемых инженерных решений.

В настоящее время для производства продуктов холодного копчения большей частью используется традиционный способ обработки продукта дымовоздушной смесью. Этой технологии присущи определенные изъяны, снижающие её эффективность. Процесс продолжается довольно длительное время¹, иногда до 3...4 суток².

Это затрудняет и усложняет работу коптильщика, т. к. для производства качественных продуктов необходимо постоянно контролировать и поддерживать процесс копчения. К недостатку традиционного способа холодного копчения можно отнести низкий коэффициент использования коптильного оборудования, по сравнению, например, с горячим способом копчения, которое продолжается меньшее время. Кроме этого наблюдается слишком большой расход коптильного дыма, так как полезно используется: оседает на поверхности рыбы и участвует в процессе копчения только 4..5% от всего объёма произведенного дыма. Остальной дым выбрасывается в «трубу» и загрязняет окружающую среду.

Решить указанные проблемы возможно при использовании технологии электрокопчения. Первооткрывателями в этом вопросе являются

¹ Воскресенский Н.А., Логунов Л.Л. Технология рыбных продуктов. М.: Пищевая промышленность, 1968. 424 с.

² Мезенова О.Я., Ким И.Н., Бредихин С.А. Производство копченых пищевых продуктов. М: Колос, 2001. 208 с.

М.И. Калитина и А.А. Калитин, а реализована указанная технология была в 1958 году на Киевском рыбокомбинате.

Процесс электростатического копчения заключается в зарядке частиц дыма в электростатическом поле с последующим осаждением их на обрабатываемый продукт. При этом частицы препарата, получившие отрицательный заряд и находящиеся в электрическом поле с большой скоростью перемещаются к объекту копчения, который размещается на положительно заряженном электроде и имеющем такой же потенциал. При электростатическом копчении скорость оседания частиц дыма на продукт значительно выше, чем при традиционном копчении. В результате поверхность продукта быстро покрывается слоем копильного препарата достаточного для копчения. К тому же на продукте осаждается практически весь заряженный копильный дым (или препарат), находящийся в копильной камере, что значительно сокращает выбросы в окружающую среду³.

Недостатком электростатического копчения является неготовность рыбы к употреблению в пищу сразу после окончания обработки её копильным препаратом. Из-за скорости процесса продукт не успевает обезводиться и достичь кулинарной готовности. Для окончательной готовности продукта его необходимо выдерживать в сухом прохладном месте в течение 3...4 суток, в течение которых удаляется лишняя влага и частицы копильного вещества проникают внутрь объекта копчения. За указанное время одновременно происходит выравнивание концентрации копильных веществ по всему объёму мяса рыбы и происходит сам процесс копчения.

К тому же у работников перерабатывающей промышленности, производящих копченые рыбопродукты, имеются некоторые предубеждения (сомнения) в целесообразности использования электрокопчения. Это происходит из-за отсутствия необходимого оборудования, опыта и отработанных операций проведения процесса.

В настоящее время в России производятся устройства электростатического копчения «ИДИЛИЯ», ЭКМ – 50, ЭКМ – 150, ЭКМ – 300, «ИЖИЦА – 1200». Они отличаются друг от друга объёмом копильной камеры, производительностью, ценой. Наиболее широкое применение

³ Абдрафиков С.Н., Селунский В.В. Производство рыбопродуктов. Челябинск: ЧГАУ, 2002. 280 с.

находит установка «ИДИЛИЯ»⁴. Она имеет относительно невысокую цену, небольшие габариты и может быть использована практически в любом помещении.

Нами было установлено, что «ИДИЛИЯ» имеет ряд недостатков, которые снижают эффективность её использования. Во-первых, при холодном копчении рыбы температура дымовоздушной смеси часто превышает допустимую, равную +40 °С. Происходит это из-за того, что конструктивно дымогенератор находится рядом с коптильной камерой, непосредственно под ней. Поэтому при интенсивном тлении дымообразующего сырья, температура коптильного дыма, часто превышает допустимую. Во-вторых, рыба прокапчивается неравномерно, так как большее количество коптильного препарата оседает на продукте, находящемся в нижней части коптильной камеры, ближе к дымогенератору.

Нами предлагается к внедрению устройство, изготовленное на базе агрегата «ИДИЛЛИЯ», (в дальнейшем «Установка») производства Российской оборонной промышленности. На рисунке 1 представлена модернизированная коптильная камера электрокоптильной установки. Модернизация заключается в демонтаже встроенного дымогенератора серийной «Установки» и замены его устройством для подачи дыма в камеру где производится копчение. Устройство представляет собой трубу (2), торцовые концы которой закрыты, а в верхней части находятся дырки для прохода дыма (мелкие в центре, более крупные – ближе к краю). В середине трубы, снизу, вварен патрубок (3) для подачи дыма.

Дым в коптильную камеру подается от выносного дымогенератора, который располагается на определенном расстоянии от коптильной камеры. Дымогенератор (рис. 2) изготовлен из металла толщиной 2 мм. С одной стороны, располагается заслонка (4), которая предназначена для загрузки опилок или щепы, а также для регулирования доступа воздуха в зону дымообразования. В верхней части корпуса дымогенератора установлен отрезок трубы (5) для отвода дыма.

Внутри корпуса, на дне устройства, располагается нагревательный элемент ТЭН, который разогревает опилки и обеспечивает начало их тления.

⁴ Устройство электростатического копчения УЭК – 1 «ИДИЛИЯ». Руководство по эксплуатации. Северодвинск, 2013. 64 с.

Температура поверхности ТЭНа составляет 300...400 °С, что является оптимальной.

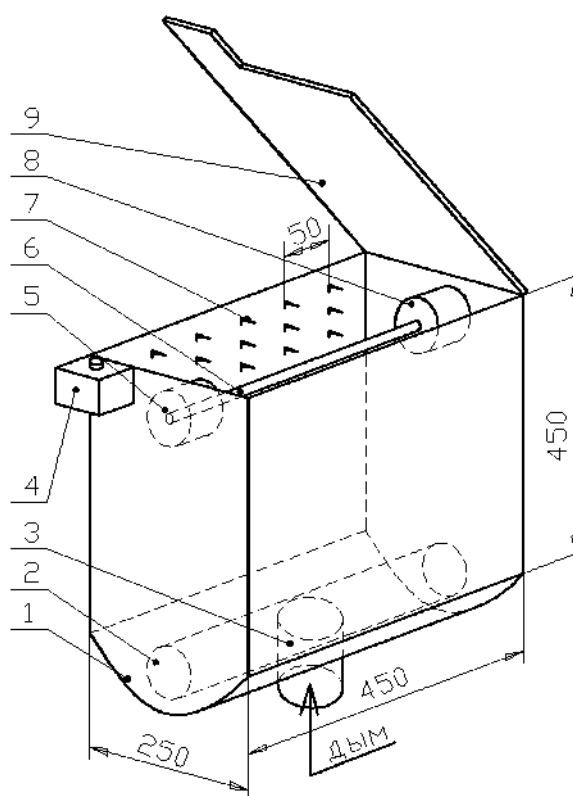

1 – корпус коптильной камеры; 2 – труба для равномерной подачи дыма в коптильную камеру; 3 – патрубок для подвода дыма; 4 – блокировочное устройство; 5, 8 – изоляторы высокого напряжения; 6 – рабочий, положительный электрод; 7 – коронирующий, отрицательный электрод; 9 – откидная крышка коптильной камеры

Рисунок 1. Модернизированная коптильная камера установки электростатического копчения

Дымогенератор соединяется с коптильной камерой с помощью дымопровода, который представляет собой трубу диаметром 60 мм с толщиной стенок 2 мм. Считается, что пиролиз древесины (сжигание при недостатке кислорода) должен происходить при 380...400 °С. С другой стороны, холодное копчение производится при температуре не выше + 40 °С. Понизить температуру дыма до приемлемых значений возможно во время его транспортировки по дымопроводу. Наиболее простой и приемлемый способ – использование дымопровода (трубы) достаточной длины.

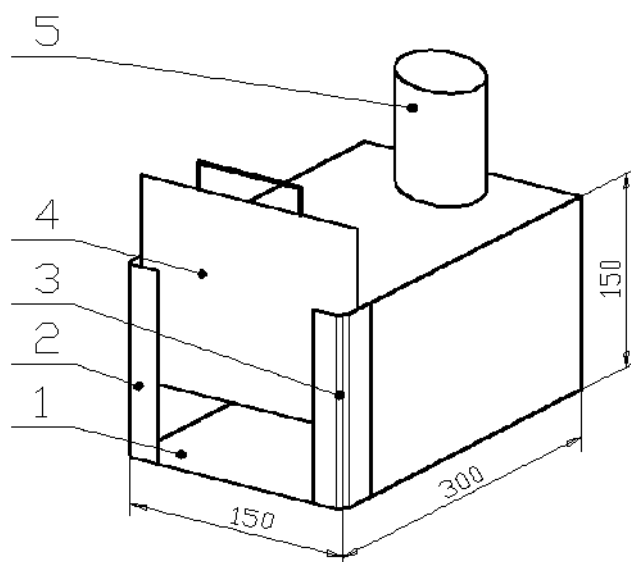

1 – корпус дымогенератора; 2, 3 – уголки, для крепления заслонки;
4 – заслонка; 5 – патрубок для отвода коптильного дыма

Рисунок 2. Конструкция дымогенератора

Охлаждение движущегося в трубе дыма достаточно сложный процесс, зависящий от многих факторов: параметров трубы (профиль, толщина стенок, длина, состояние внутренней и наружной поверхностей), скорости дыма, температуры и влажности окружающей среды. Рассчитать процесс охлаждения при этом довольно сложно. Поэтому для исследования влияния длины трубы, соединяющей коптильную камеру и дымогенератор, была изготовлена опытная установка (рис. 3).

Во время проведения опытов предусматривалась установка дымопроводов (отрезков трубы) различной длины. Во всех случаях использовалась стандартная металлическая труба диаметром 60 мм и толщиной стенок 2 мм. Производились замеры температуры дыма в нижней части коптильной камеры, в месте подвода дыма от дымогенератора. Во всех случаях замеры производились спустя 5 минут после начала пиролиза, когда наблюдалась максимальная интенсивность дымообразования.

Зависимость температуры дыма в камере для копчения от длины дымопровода представлена на рисунке 4.

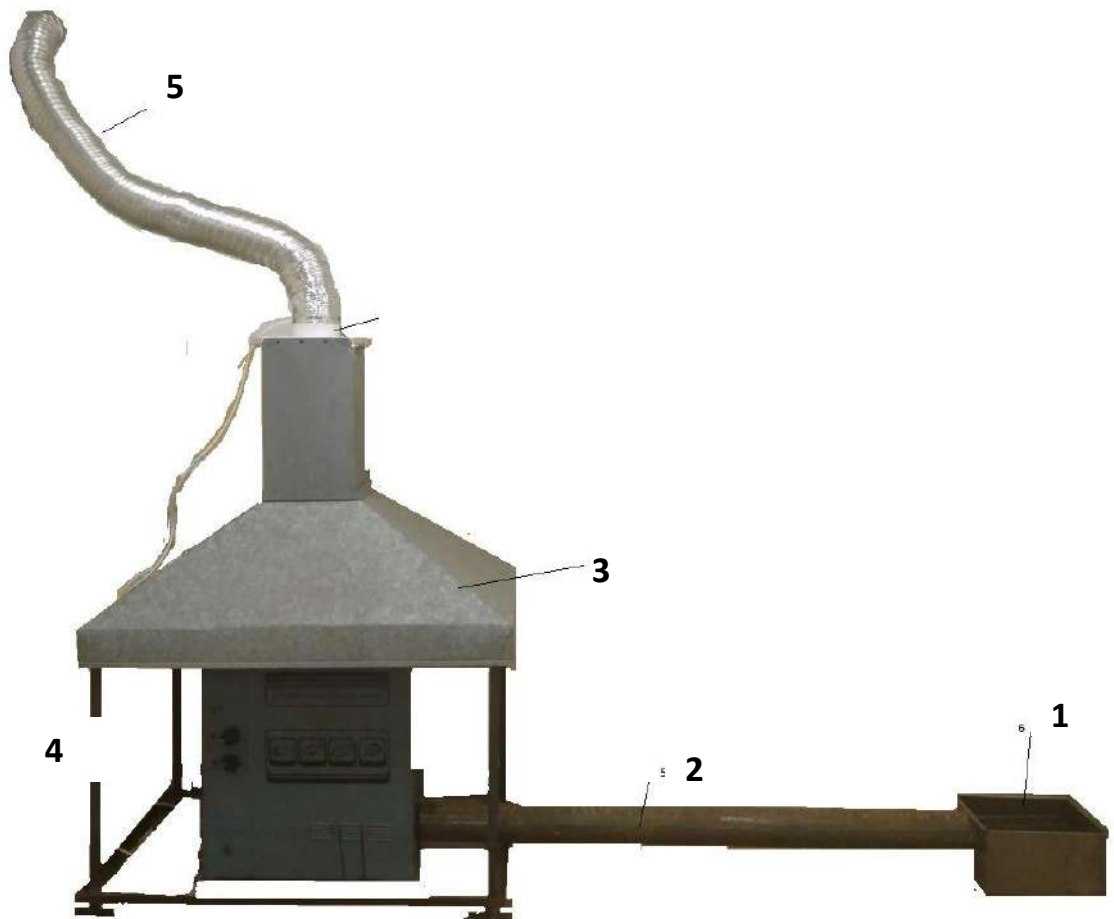

1 – выносной дымогенератор; 2 – дымопровод (труба); 3 – зонд для сбора отработанного дыма; 4 – установка электростатического копчения;
5 – воздуховод для отвода дыма

Рисунок 3. Внешний вид экспериментальной установки



Рисунок 4. Зависимость температуры дыма (t) от длины дымопровода (L)

Как следует из полученного графика, при длине дымопровода (трубы) более 2 метров температура дыма не будет превышать + 40 °С, то есть удовлетворяется температурное условие производства рыбы. С учетом возможных погрешностей, связанных с изменением условий охлаждения, различной температурой пиролиза, неточностью измерений, можно рекомендовать использовать в качестве дымопровода трубу, указанных ранее геометрических размеров, длиной 2,3...2,5 метров.

Для повышения равномерности прокапчивания рыбы рекомендуется подавать высокое напряжения периодически, после заполнения дымом коптильной камеры. Заполнение дымом определяется визуально, через прозрачную верхнюю крышку коптильную камеру. Включение высокого напряжения производится вручную.

Нами была разработана схема управления установкой, позволяющая перевести её работу в полностью автоматический режим работы⁵. Схема изображена на рис. 5.

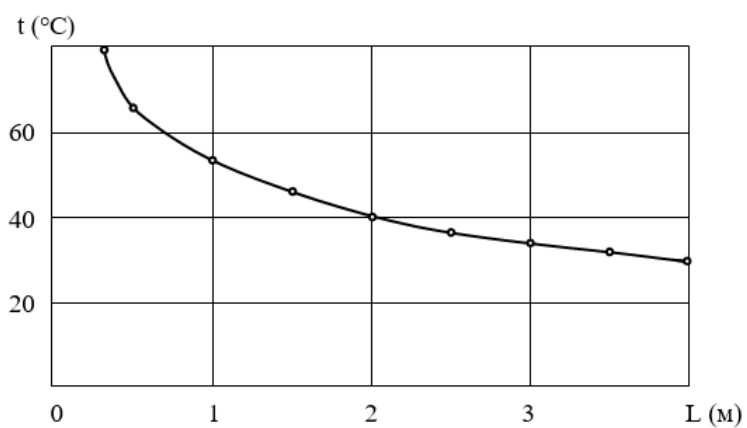
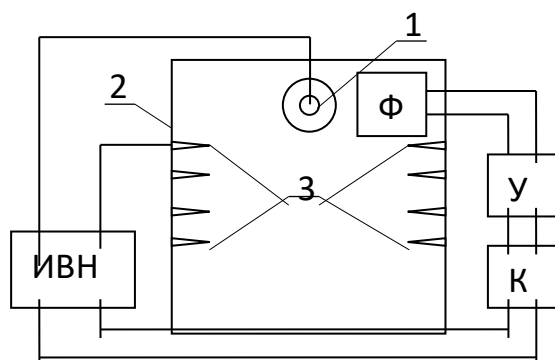

1 – положительный электрод; 2 – коптильная камера; 3 – отрицательный коронирующий электрод; ИВН – источник высокого напряжения;
 Ф – фотореле; У – усилитель; К – коммутационный аппарат

Рисунок 5. Схема управления электростатической коптильной установки

Представленная схема производит автоматическое включение напряжения после полного заполнения камеры (2) дымом. При этом фотореле

⁵ Селунский В.В., Савиновских А.Г., Шукшин Б.Е., Пайдушев Д.С. Модернизация схемы управления электростатической коптильной установки // Современные технологии в электроэнергетике: задачи, проблемы, решения: сборник трудов Всероссийской научно-практической конференции. Челябинск: Полиграф-Мастер, 2018. С. 21-27.

Ф вырабатывает сигнал, который через усилитель У управляет коммутационным аппаратом К и включает ИВН.

Продолжительность подачи напряжения на положительный (1) и отрицательные электроды (3) составляет 2...3 секунды. За это время происходит полное осаждение коптильных веществ, находящихся в камере, на поверхность продукта. После этого ИВН отключается, после чего процесс повторяется. Общая продолжительность дымовой обработки рыбы во время электростатического копчения различна и определяется опытным путем. Это время зависит от размера, веса и вида рыбы. Так по нашим данным дымовая обработка мойвы должна составлять 5...7 минут, скумбрии и сельди (весом 300 грамм) 20 минут. После чего продукт должен быть подвергнут выдержке в сухом прохладном месте для достижения кулинарной готовности.

Получены экспериментальные зависимости, характеризующие процесс электростатического копчения. Концентрация фенолов дыма, выраженная через оптическую плотность дыма, во много зависит от расстояния между электродами, а также от расстояния между коронирующим электродом и продуктом. Она зависит от скорости движения дыма, от напряжения электрического поля, от продолжительности копчения, также от густоты дыма.

В зависимости от всех этих параметров при подаче высокого напряжения, где движение частиц дыма в коптильной камере к рыбному продукту зависит от времени и влияет на качество продукта.

Для оценки технико-экономических показателей научной разработки рассмотрим два варианта копчения рыбы:

Использование обычной коптильной установки с технологией традиционного дымового копчения.

Использование проектируемой коптильной установки с технологией электростатического копчения с внедренным выносным дымогенератором.

Экономическая оценка варианта заключается в определении капитальных вложений и ежегодных издержек (эксплуатационных издержек).

Приведенные затраты, определяются по формуле:

$$З = К \cdot E_n + ЭЗ + У, \text{ руб./год}, \quad (1)$$

где З – приведенные затраты по варианту электропривода, руб./год;

К – капитальные затраты, руб.;

E_n – стандартный показатель эффективности капитальных вложений, $E_n = 0,15$;

ЭЗ – годовые эксплуатационные затраты, руб.;

$У$ – возможный технологический ущерб по варианту, руб.

$$K = \sum (C_i + M_i + N_{pi}), \text{ руб.}, \quad (2)$$

где C_i – цена i -го элемента электропривода, руб.;

M_i, N_{pi} – соответственно затраты на монтаж (10...15 % от цены) и накладные расходы (10...12 % от цены).

Капитальные вложения при использовании базового варианта.

Определим капитальные затраты при использовании электростатической коптильной установки

Капитальные вложения при использовании нового варианта переоборудованного устройства для производства рыбопродуктов приведены в смете капитальных вложений, таблица 1:

Таблица 1

Смета капитальных вложений по проектируемому варианту
(переоборудованного устройства)

Перечень комплектующих	Количество	Цена за единицу, рублей	Общая стоимость, рублей
Установка предлагаемая к внедрению (мощность 5,5 кВт в комплекте)	1	55100	55100
Затраты на монтаж и установку (принимаем 12 % от балансовой стоимости оборудования)	1	6612	6612
Накладные расходы	1	5510	5510
Итого капитальные затраты по новому варианту			67222

Капитальные затраты при использовании проектируемой установки складываются из следующих составляющих:

1. Цена самой установки;
2. Затраты на пуско-наладочные работы;
3. Накладные расходы.

Стоимость проектируемой установки, обеспечивающего суточный объем работ $C_{п} = 55100$ рублей.

Принимаем затраты на пусконаладочные работы при монтаже проектируемой установки равными 12 % от стоимости оборудования:

$$M_{\Pi} = 0,12 \cdot C_{\Pi} = 55100 \cdot 0,12 = 6612 \text{ руб.}$$

Принимаем накладные расходы равными 10 % от стоимости оборудования:

$$H_{p,\Pi} = 0,1 \cdot C_{\Pi} = 55100 \cdot 0,1 = 5510 \text{ руб.}$$

Итого капитальные затраты по второму (проектируемому) варианту:

$$K_{\Pi} = C_{\Pi} + M_{\Pi} + H_{\Pi} = 55100 + 6512 + 5510 = 67222 \text{ руб.}$$

Определим эксплуатационные затраты при использовании проектируемой установки.

Размер эксплуатационных затрат складывается из расходов, учитывающих амортизационные отчисления A , стоимость ремонта и техобслуживания электрооборудования P_o , стоимость потребляемой электроэнергии $C_{ээ}$ и стоимость обслуживания этой установки за год нормальной эксплуатации Z_{Π} :

$$Э_3 = A + P_o + C_{ээ} + Z_{\Pi}, \text{ руб.} \quad (3)$$

Амортизационные отчисления определяют, исходя из размера капитальных вложений K и годовой нормы на амортизацию a %:

$$A = K \cdot \frac{a}{100} \text{ руб./год,}$$

Рассчитаем амортизационные отчисления для каждого варианта:

$$A_6 = 137250 \cdot \frac{6,4}{100} = 8784 \text{ руб./год;}$$

$$A_{\Pi} = 67222 \cdot \frac{6,4}{100} = 4302 \text{ руб./год;}$$

где A_6 , A_{Π} – амортизационные отчисления при использовании базового варианта приготовления копчения рыбы и проектируемого варианта копчения рыбы – использование проектируемой установки, соответственно.

В эксплуатационные затраты, связанные с техническим обслуживанием и ремонтом электрооборудования, входят стоимость ремонтного материала и заработная плата электромонтеров:

$$P_o = K(r/100), \text{ руб./год,} \quad (4)$$

где g – годовая норма отчислений на ремонт и техническое обслуживание, %. Эти расходы можно принять равными 5,6 % от капитальных затрат.

Определим стоимость ремонта и технического обслуживания для предлагаемых вариантов:

$$P_{06} = 137250 \cdot \frac{5,6}{100} = 7686 \text{ руб./год};$$

$$P_{0п} = 67222 \cdot \frac{5,6}{100} = 3764 \text{ руб./год};$$

Стоимость потребляемой электроэнергии при различных способах копчения находится по формуле:

$$C_{\text{ээ}} = P_{\text{пот}} \cdot t_{\text{г}} \cdot T_{\text{ээ}}, \text{ руб./год}, \quad (5)$$

где $P_{\text{пот}}$ – потребляемая мощность из электрической сети при номинальном режиме загрузки, кВт, (для 1 варианта $P_{\text{пот.6}} = 7,5 \text{ кВт}$)

$T_{\text{ээ}}$ – тариф на электроэнергию 1,8 руб./кВт·ч.

Определим стоимость электроэнергии для 1 варианта:

$$C_{\text{ээ6}} = 7,5 \cdot 2,5 \cdot 251 \cdot 1,8 = 8471 \text{ руб./год}.$$

Определим стоимость электроэнергии для проектируемого варианта:

$$C_{\text{ээп}} = 5,5 \cdot 0,625 \cdot 251 \cdot 1,8 = 1553 \text{ руб./год}.$$

Стоимость обслуживания технологического оборудования представляет собой зарплату обслуживающего персонала:

$$Z_{\text{п}} = T_{\text{з}} \cdot Ч_{\text{с}} \cdot K_{\text{д}} \cdot K_{\text{н}}, \text{ руб.}, \quad (6)$$

где $T_{\text{з}}$ – затраты рабочего времени на обслуживание котильной установки, ч;

$Ч_{\text{с}}$ – часовая тарифная ставка обслуживающего персонала, руб./ч;

$K_{\text{д}}$ – коэффициент, учитывающий дополнительную оплату, $K_{\text{д}} = 1,25$;

$K_{\text{н}}$ – коэффициент, учитывающий начисления на зарплату, $K_{\text{н}} = 1,21$.

Заработная плата для каждого варианта будет одинаковой

$$Z_{\text{п}} = 251 \cdot 1 \cdot 50 \cdot 1,25 \cdot 1,21 = 18982 \text{ (руб./год)}.$$

Определим размер эксплуатационных затрат для различных вариантах копчения:

$$\Theta_{зб} = 8784 + 7686 + 8471 + 18982 = 43923 \text{ руб./год};$$

$$\Theta_{зп} = 4302 + 3764 + 4236 + 18982 = 31284 \text{ руб./год};$$

Рассчитаем энергоёмкость копчения рыбы:

$$\Theta = \frac{P \cdot t}{Q}, \text{ кВт}\cdot\text{час/т} \quad (7)$$

Для коптильной установки 1 варианта:

$$\Theta_б = \frac{7,5 \cdot 251 \cdot 2,5}{62,75} = 75 \text{ кВт}\cdot\text{час/т}$$

Для проектируемого варианта (предлагаемая установка):

$$\Theta_п = \frac{5,5 \cdot 251 \cdot 0,625}{62,75} = 13,75 \text{ кВт}\cdot\text{час/т}$$

Рассчитаем приведенные затраты по каждому варианту:

$$З_б = 137250 \cdot 0,15 + 43923 + 257903 = 322413,5 \text{ руб./год}$$

$$З_п = 67222 \cdot 0,15 + 31284 + 189129 = 230346,3 \text{ руб./год}$$

Из расчета приведенных затрат видно, что наиболее выгодным, для процесса копчения рыбы, является использование установки электростатического копчения с внедрённым выносным дымогенератором.

Годовой экономический эффект от использования установки электростатического копчения с внедрённым выносным дымогенератором определим по экономии приведённых затрат и рассчитаем по формуле:

$$\Theta = [(C_б + E_H K_б) - (C_п + E_H K_п)] \cdot A_H, \quad (8)$$

где $C_б, C_п$ – себестоимость единицы продукции (работы) по 1 и новому варианту, руб.;

$K_{у.б}, K_{у.п}$ – удельные (в расчете на единицу работы) капитальные вложения в 1 и проектируемом варианте, руб.;

E_H – нормативный коэффициент эффективности капитальных вложений, $E_H = 0,15$;

A_H – годовой объем продукции $A_H = 62,75$ т.

$$K_{у.б} = \frac{K_б}{Q_п} = \frac{137250}{62,75} = 219 \text{ руб./т};$$

$$K_n = \frac{K_{\Pi}}{Q_{\Pi}} = \frac{66222}{62,75} = 106 \text{ руб./т};$$

$$C_B = 98120 \text{ руб./т}; \quad C_H = 98000 \text{ руб./т};$$

$$\Delta = [(98120 + 219 \cdot 0,15) - (98000 + 106 \cdot 0,15)] \cdot 62,75 = 87105 \text{ руб./т};$$

Определим срок окупаемости капитальных вложений T_0 :

$$T_0 = \frac{K_{д.ф.}}{\Delta}, \quad (9)$$

Подставляем в формулу (9), числовые значения, определяем срок окупаемости:

$$T_0 = \frac{66222}{87105} = 0,76 \text{ года.}$$

Коэффициент экономической эффективности E ;

Капитальные вложения $E_n = 0,20$

$$E = \frac{1}{T_0} = 1,1 > E_n = 0,20$$

Вышеприведённые расчеты позволяют сделать вывод, что переход с обычного копчения на технологию электростатического копчения с внедрённым выносным дымогенератором (проектируемая установка электростатического копчения) экономически целесообразна.

Основные выводы.

1. Экспериментально установлено, что на время осаждения частиц влияет густота и толщина дыма, поступающего из дымогенератора.

2. Экспериментальными исследованиями установлена взаимосвязь между толщиной слоя дыма и временем включения высоковольтного источника.

4. Разработана экспериментальная установка, позволяющая в лабораторных условиях провести исследования и обосновать параметры режима копчения для получения высокого качества выходного продукта.

КРАУДФАНДИНГ-ПРОБЛЕМЫ И ПЕРСПЕКТИВЫ

Тимофеева В.А. – студент, ФГБОУ ВО «Уральский государственный экономический университет»

Научный руководитель: Джой Е.С. – к.э.н., доцент, ФГБОУ ВО «Уральский государственный экономический университет»

Аннотация

В статье раскрывается суть понятия «краудфандинг», представлен анализ относительно нового способа получения денежных средств на реализацию проектов различной направленности (в том числе экологических, экономических и т. д.). Приведены как преимущества, так и угрозы краудфандинга. В заключение на основе проведенного исследования сделан общий вывод эффективности и полезности данной системы.

Общество стремительно эволюционирует, вместе с ним развивается и экономика. Предприниматели внедряют различные способы реализации своего бизнеса. Относительно новым явлением для современного мира стал краудфандинг.

Для открытия бизнеса, в наше время, почти всегда нужны денежные средства. Краудфандинг-это любые коллективные инвестиции в проекты разной направленности. Такими проектами могут быть бизнес, экология, создание новых технологий и т. д. Суть краудфандинга состоит в том, что человек (назовем его автор) придумывает собственный проект, на реализацию которого у него нет финансирования. Автор объявляет сбор средств с помощью специальной Интернет платформы (в соц. сетях и т. д.). Эти средства ему предоставляют «фаундеры» за определенное вознаграждение. У каждого вида деятельности можно найти свои угрозы и преимущества. Для того чтобы решить, использовать такую систему или нет, нужно посмотреть на нее с двух сторон. В данной статье будут рассмотрены выгоды, угрозы, перспективы развития краудфандинга. Данный вопрос является актуальным для экономики, поскольку позволяет произвести анализ относительно нового способа инвестирования в бизнес.

Для того чтобы понять, в каком направлении развиваются инвестиционные платформы, можно обратиться к данным статистики и истории. Вообще история сбора денег и финансирования имеет давнюю историю. В старину таким образом было построено много храмов. Даже собор Парижской Богоматери возводили 200 лет, по мере поступления новых

средств¹. С развитием технологий в Интернете стали появляться различные инвестиционные платформы. Именно о них пойдёт речь в данной статье. Данные платформы стремительно набирают популярность. Общий объем сделок, заключённых с использованием инвестиционных платформ в России в 2020 г. составил более 7 млрд рублей, сообщили «РГ» в Банке России. Примерно таким же он был в 2019 г., в 2018 г. он составил 11 млрд рублей. В Российской Федерации данное направление только начинает развиваться. На законном уровне оно было урегулировано в 2019 г. В 2020 г. в реестр ЦБ внесено 26 платформ. Министр инвестиций и развития Свердловской области Виктория Казакова сказала, что лидером по объемам рынка краудфандинга являются Китай, Япония, Южная Корея, США - там доля таких инвестиций составляет от 2 до 5%, в России - 0,15%, но есть предпосылки к росту.²

Для начала хотелось бы упомянуть о проектах, которые являются наиболее успешными в краудфандинге. Для ответа на данный вопрос можно рассмотреть данные сайтов Kickstarter, Fundable и Indiegogo (инвестиционные платформы). Благодаря им были реализованы такие проекты, как FORM1(домашний 3D-принтер), Pebble (очень умные и продвинутые часы), The Scanadu Scout(первый медицинский трикодер). Кроме того, благодаря краудфандинг платформам был открыт научный центр Николы Тесла в Ворденклифе³.

Выгоды краудфандинга заключаются в следующих факторах. Первым и самым главным преимуществом является возможность привлечения денежных средств. Для реализации идеи автору не обязательно брать кредит в банке или ссуду, он может просто запросить деньги у других людей, заинтересованных в его проекте. Краудфандинг может являться источником финансирования в процессе становления бизнеса, а также в процессе его функционирования. Кроме того, инвестиционные платформы позволяют автору работать сразу с большим количеством потенциальных инвесторов⁴. Ему можно не тратить время на привлечение в проект одного человека или

¹ История краудфандинга / Crowdfunding-info [Электронный ресурс]. URL: crowdfundinginfo.ru/stories/item/21-istoriya-k (дата обращения 22.03.21 г.)

² Объем рынка краудфандинга в России в 2020 году / RGRU [Электронный ресурс]. URL: rg.ru/2021/02/18/obem-rynka-kraudfandinga-v-r (дата обращения 05.03.2021 г.).

³ 10 успешных проектов, появившихся благодаря краудфандингу / Идеи бизнеса [Электронный ресурс]. URL: www.ideibiznesa.org/10-uspeshnyh-proektov-rou (дата обращения 22.03.2021 г.).

⁴ Плюсы и минусы краудфандинга / «ЗолотаяГалактика.ru» [Электронный ресурс]. URL: goldengalaxy.ru/terminy/kraudfand-ing-cto-eto (дата обращения 13.01.2021 г.)

группы людей, а сразу рассказать о своей идее большой аудитории. Недостаток информации у автора проекта может компенсироваться через общение со спонсорами (инвесторами). Он может получить обзор рынка и советы от вкладчиков. И все это без дополнительных затрат и издержек, при этом значительно снижаются риски. Кроме того, во время нестабильной экономической ситуации, когда банки перестают активно выдавать кредиты, инвестиционные платформы не так сильно уменьшают объем денежных потоков на реализацию проектов. Возможно только перераспределение инвестиций в те сферы, которые на данный момент будут играть наиболее важную роль⁵. Из-за того, что в проект вкладывается большое количество людей, они вносят относительно небольшие суммы, тем самым минимизируют возможные риски.

Помимо преимуществ краудфандинг платформы несут в себе и некоторые угрозы. Например, мошенничество. Проблема в том, что сбор средств происходит в Интернете (на специальных платформах, в социальных сетях и так далее), где нет личного контакта между владельцем денег и владельцем идеи. Пользователям доступна только та информация, которая представлена на сайте проекта. Данные не всегда могут являться достоверными, поэтому, вкладываясь в идею, человек рискует остаться ни с чем⁶. Ещё одной проблемой является установление суммы, необходимой на реализацию, которая рассчитывается до того, как проект будет запущен. Автор может не просчитать некоторые моменты, в связи с этим возникнут дополнительные затраты, денег на эти издержки может не оказаться. Следовательно, высоки риски, что проект не состоится⁷. Кроме того, краудфандинг предполагает привлечение денежных средств от большого количества людей. Ситуация, когда у проекта много учредителей, может привести к конфликту интересов. А именно они не смогут договориться между собой о дальнейшем пути развития, или возникнут споры в других вопросах⁸.

⁵ Краудфандинг: сущность, преимущества и риски / Вестник НКО [Электронный ресурс]. URL: vestnik-nko.ru/kraudfanding-sushhnost-preimus (дата обращения 04.12.2020 г.).

⁶ Краудфандинг: сущность, преимущества и риски / Вестник НКО [Электронный ресурс]. URL: vestnik-nko.ru/kraudfanding-sushhnost-preimus (дата обращения 04.12.2020 г.).

Плюсы и минусы краудфандинга / «ЗолотаяГалактика.ru» [Электронный ресурс]. URL: goldengalaxy.ru/terminy/kraudfanding-cto-eto (дата обращения 13.01.2021 г.).

⁷ Краудфандинг: сущность, преимущества и риски / Вестник НКО [Электронный ресурс]. URL: vestnik-nko.ru/kraudfanding-sushhnost-preimus (дата обращения 04.12.2020 г.).

⁸ Краудфандинг: сущность, преимущества и риски / Вестник НКО [Электронный ресурс]. URL: vestnik-nko.ru/kraudfanding-sushhnost-preimus (дата обращения 04.12.2020 г.).

Невозможность контролировать автора проекта тоже можно отнести к угрозам краудфандинга. Инвестор вкладывает свои денежные средства, но ему приходится полностью положиться на того, кто придумал данную идею (в случае, если не получается договориться). Некоторые проекты не могут набрать заявленной суммы и поэтому остаются нереализованными, а деньги, собранные на их осуществление, часто идут в копилку платформы. Несомненную угрозу краудфандинг несёт для банков. Население перестает брать кредиты на реализацию своего бизнеса. Это может повлечь за собой сокращение штата работников и закрытие отделений банков.

Для того чтобы решить вышеупомянутые проблемы можно предложить несколько способов. Например, чтобы избежать «потери денег», на данных платформах можно создавать специальные опросы, благодаря которым можно будет понять, какие направления пользуются спросом и обозначить проекты, которые получают значительную материальную поддержку. Для контроля над проектами можно использовать потенциал на местах – на базе банковских сотрудников, кредитных специалистов (которые рискуют остаться без работы в связи с регулярным закрытием отделений банков, их нужно обеспечить работой). Они могут заносить через планшеты со специальным программным обеспечением на инвестиционную платформу актуальные метрики бизнеса, статистику, которые отражают данные деятельности компании⁹.

Несомненно, появление данного явления помогло предпринимателям, которые придумали оригинальные идеи, но не имели средств на их реализацию. Они предложили свои бизнес проекты обществу, люди, в свою очередь, поддержали их финансово. По статистике одной из самых популярных инвестиционных платформ Boomstarter только за 2020 г. было реализовано 469 проектов¹⁰. Кроме того, уменьшился спрос на банковские услуги кредитования и услуги организаций, предлагающих деньги в долг.

Краудфандинг, как и любой другой вид деятельности, сопряжен выгодами и рисками. Можно сказать, что это хороший способ получить денежные средства на проекты. Чтобы человек не делал, чем бы он ни занимался, он всегда чем-то рискует. Краудфандинг не является исключением.

⁹ Краудфандинг и краудинвестинг в России / PLUSworld.ru. [Электронный ресурс]. URL: plusworld.ru/professionals/kraudfanding-i-kra (дата обращения 23.03.21 г.)

¹⁰ Реальные цифры краудфандинга в России. / VC.RU. [Электронный ресурс]. URL: vc.ru/boomstarter/200979-realnye-cifry-kraudf (дата обращения 23.03.21 г.)

Но если подойти к этому делу серьезно, проанализировать информацию, которая предложена на сайте проекта, то можно минимизировать собственные риски, реализовать идею, а также получить прибыль (если это было оговорено условиями проекта). Для авторов, у которых есть хорошие, а главное «реальные» идеи, это отличная возможность воплотить их в жизнь, не имея при этом средств первоначально.

ЭФФЕКТИВНОСТЬ И ОСОБЕННОСТИ ПРИМЕНЕНИЯ ГИБКИХ МЕТОДОЛОГИЙ НА ПРЕДПРИЯТИЯХ НЕФТЕГАЗОВОГО, БАНКОВСКОГО И IT СЕКТОРОВ В РЕСПУБЛИКЕ ТАТАРСТАН

Хабибуллина А.А. – магистрант, ФГАОУВО Казанский (Приволжский) Федеральный университет, Институт Управления, Экономики и Финансов, Общий и стратегический менеджмент

Научный руководитель: Зайнуллина М.Р. – доцент, к.э.н. (доцент), ФГАОУВО Казанский (Приволжский) Федеральный университет, Институт Управления, Экономики и Финансов, кафедра общего менеджмента

Аннотация

В статье рассматриваются особенности гибких методологий, приводятся различные виды инструментов Agile. Кроме того, авторы статьи анализируют специфику использования технологии гибких методологий в компаниях Республики Татарстан в нефтегазовой промышленности, банковской сфере и сфере информационных технологий. Также в статье оценивается эффективность применения Agile методов на примере организаций Республики Татарстан.

В настоящее время для поддержания конкурентоспособности бизнеса, компаниям необходимо быть открытыми новым технологиям и инновационным разработкам. Одними из таких технологий в сфере бизнес-процессов и проектного управления являются гибкие методологии. Сегодня все больше предприятий по всему миру внедряют в свою деятельность такие методологии, и они показывают свою эффективность.

Гибкие методологии или Agile объединяют в себе различные подходы и методы, применяемые для организации деятельности небольших групп.

Особенностью гибких методологий является деление процесса разработки на спринты длительностью от двух недель до одного месяца.

Благодаря этому, многие гибкие методологии способствуют уменьшению риска. Несмотря на то, что каждый спринт не достаточен для релиза новой версии продукта, гибкий программный проект будет готов по окончании периода спринта, после которого команда, работающая над продуктом, делает оценку приоритетов разработки¹.

Возникновение гибких методологий относится к 1990-м гг., когда на замену тяжелых методов разработки пришли такие методы как быстрая разработка приложений (RAD), унифицированный процесс и метод разработки динамических систем, Crystal Clear, экстремальное программирование, Scrum и функционально-ориентированная разработка.

Гибкие методологии применялись во многих компаниях, но стали популярными только в феврале 2001 г. после подписания «Манифеста гибкой разработки программного обеспечения» представителями гибких методологий. В отличие от тяжелых методологий, которые зависимы от документации, гибкие методы уменьшают количество письменной документации².

Существуют различные виды гибких методологий, приведем некоторые из них³.

1. Scrum

Методология впервые появилась в 1986 г. Scrum является довольно структурированной методологией, а также сочетает компоненты традиционного процессного и гибкого подходов к управлению проектами. Данная методология содержит в себе элементы гибкости и структурированности.

Основной идеей Scrum является деление проекта на части (бэклоги), которые после выполнения, сразу могут быть использованы заказчиком для достижения своих целей и приобретения ценности. После этого владелец продукта оценивает приоритетность частей продукта, в соответствии с важностью и приоритетностью части, происходит отбор каждой части для выполнения в итерации. В конце спринта заказчику предоставляется рабочий

¹ Martin, James. Rapid Application Development. Macmillan, 1991. С. 51.

² Майк Кон. Scrum: гибкая разработка ПО = Succeeding with Agile: Software Development Using Scrum (Addison-Wesley Signature Series). М.: Вильямс, 2011. С. 37-56.

³ Роберт С. Мартин, Джеймс В. Ньюкирк, Роберт С. Косс. Быстрая разработка программ. Принципы, примеры, практика = Agile software development. Principles, Patterns, and Practices. М.: Вильямс, 2004. С. 37-48.

инкремент продукта, и после этого команда проекта приступает к следующей итерации.

2. Lean

Методология Lean объясняет, как управлять разработкой продукта. Однако в ней добавляется схема потока операций (workflow) для того, чтобы каждая из итераций выполнялась одинаково качественно.

В Lean для разработки каждого маленького пакета поставки, которые реализуются отдельно независимо, существует поток операций с этапами. Как и в традиционном проектном менеджменте, Lean включает такие этапы, как этапы планирования, разработки, производства, тестирования и поставки. Эти этапы являются необходимыми для качественной реализации проектов.

3. Kanban

Kanban может эффективно использоваться для построения собственной системы управления проектами. Kanban был разработан инженером компании Toyota Тайичи Оно в 1953 г., данная методология очень похожа на схему промышленного производства, в Kanban заготовка продукта переходит с этапа на этап, и в конце получается готовая к поставке часть продукта.

В технологии Kanban позволяет оставить какую-либо задачу незавершенной на любом этапе, если её приоритет изменился и есть другие срочные задачи.

4. Six sigma

В 1986 г. инженер компании Motorola Билл Смит создал концепцию 6 сигм (более структурированная версия концепции Lean). Данная методология содержит в себе большее количество элементов планирования, что способствует экономии ресурсов, повышению качества, а также снижению количества брака и проблем.

Тщательный анализ показателей позволяет непрерывно улучшать различные аспекты проекта, результатом таких улучшений может стать удовлетворение заказчика качеством продукта. Кроме того, концепции 6 сигм устранению текущих и новых проблем отводится особое внимание.

5. Prince2

В 1989 году была создана методология британского правительства PRINCE2 (PRojects IN Controlled Environments version 2). В отличие от гибких методов, методология PRINCE2 не включает итеративный подход к проекту, также данная технология сочетает в себе элементы классического подхода к

проектному управлению. Кроме того, PRINCE2 концентрируется на качествах, позаимствованных из 6 сигм.

6. Kaizen

Kaizen - это японская философия или практика, которая фокусируется на непрерывном совершенствовании процессов производства, разработки, вспомогательных бизнес-процессов и управления.

Целью методологии является производство без потерь, а также стремление к постоянному улучшению, как производственной сферы компании, так и высшего менеджмента.

Впервые Kaizen применялся в некоторых компаниях Японии в период восстановления после войны. В 1986 г. была издана книга Масааки Имаи «Kaizen: The Key to Japan's Competitive Success». И только после этого Kaizen стал широко известен за пределами Японии.

Далее рассмотрим особенности применения гибких методологий в компаниях Республики Татарстан.

В нефтяной промышленности Татарстана используются технологии бережливого производства. Методология Lean позволяет значительно уменьшить стоимость продукции при уменьшении количества инвестиций.

Например, в Татарстане в 2015 г. наибольший экономический эффект от применения Lean имели такие компании, как ПАО «Татнефть», ПАО «КАМАЗ», АО «ТАНЕКО» и др. (табл. 1).

Экономическая эффективность от применения инструментов бережливого производства в компаниях нефтегазовой промышленности Республики Татарстан ⁴

Компания	Экономический эффект
ПАО «Татнефть»	3,8 млрд рублей
ПАО «КАМАЗ»	3,6 млрд рублей
АО «ТАНЕКО»	1,16 млрд рублей
УК «Татнефть-Нефтехим»	615,9 млн рублей
ОАО «Зеленодольский завод им. Горького»	498 млн рублей
ОАО «КМПО»	274,4 млн рублей
ПАО «КЭТЗ»	106 млн рублей

Технологии бережливого производства имеют большой эффект на предприятиях с массовым выпуском продукции. Как правило в таких организациях есть возможность увеличения производительности, что позволяет быстро и легко внедрять такие технологии. Кроме того, министр промышленности и торговли Республики Татарстан Альберт Каримов отмечает, что сегодня все больше компаний малого и среднего бизнеса внедряют в свои процессы инструменты бережливого производства.

В Республике Татарстан была инициирована государственная программа, позволяющая внедрить использование в организациях технологии Lean, и тем самым увеличить производительность труда.

Во многих компаниях Республики Татарстан методология Lean стала одним из главных инструментов, позволяющим повысить производительность труда и уменьшить затраты на производство. Это связано с тем, что использование методов и технологий бережливого производства дает возможность при минимальных издержках добиться максимального снижения себестоимости продукции. Также достигается повышение производительности труда и конкурентоспособности производства.

⁴ Критерии эффективности: бережливое производство в ОАО «ТАТНЕФТЬ» [Электронный ресурс]. URL: www.up-pro.ru/library/production_management/lean/tatneft-lean.html (дата обращения: 28.02.2021 г.); Внедрение лин-технологий в трех компаниях РТ принесли 10 млрд. руб. экономии [Электронный ресурс]. URL: rt.rbc.ru/tatarstan/freenews/578b382c9a794776471b9831 (дата обращения: 26.02.2021 г.)

За пять лет применения технологии бережливого производства в компании ООО «УК «Система-Сервис» производительность выросла в 1,6 раза, выручка компании увеличилась в 1,8 раза. Из 60 открытых проектов, на которых основана деятельность компании, реализованы 27. Также в организации внедрена система электронного документооборота «Директум», что способствовало более быстрому и эффективному выполнению работы, а также уменьшило объем бумажных носителей информации.

ООО «УК «Система-Сервис», развивая программу применения инструментов бережливого производства, поставила цель организовать пятую часть рабочих мест по системе 5С, для этого компания обучила около 100 своих сотрудников.

Коллектив организации положительно отзывается о внедрении инструментов бережливого производства в рабочий процесс. По замечанию работников использование технологии Lean позволяет на деле эффективно организовать рабочие места. Кроме того, заметно снижаются потери при движении деталей, комплектующих и готовой продукции по производству. Каждый работник компании понимает необходимость принципов бережливого производства и принимает активное участие в процессе использования инструментов методологии Lean.

За короткий срок компания смогла улучшить условия труда, был пересмотрен поток изделий в производстве, сократились неэффективные действия, связанные с перемещением и хранением готовой продукции. Это в результате положительно сказалось на производственных показателях.

В Татарстане Lean технологии считаются одними из самых перспективных моделей развития бизнеса и производства. В республике также происходит реализация целевой программы, направленной на рост производительности труда, повышение уровня рентабельности предприятий. Кроме того, программа способствует профессиональной подготовке кадров для дальнейшего внедрения в отрасли экономики республики.

В компании «Татнефть» была разработана программа, которая предусматривает рост производительности труда как в нефтедобывающем, так и в сервисном подразделениях. Нужно понимать, что реализации программы возможна только при участии каждого работника в процессе. Чтобы процесс

стал единым, необходима разработка специальных базовых стандартов, а также их распространение⁵.

В компании «Ак Барс Цифровые Технологии» в 2018 г. произошел переход от Agile к Scaled Agile Framework (SAFe), в основе которого лежат потоки бизнес-ценностей. в отличие от предыдущего подхода, теперь продуктовые команды работают с представителями бизнеса.

Новая методология позволила увеличить скорость принятия решения, разработки и выпуска нового функционала для физических и юридических лиц.

Компания «Ак Барс Цифровые Технологии» специализируется на создании и внедрении инновационных проектов, используя свою разработку. С начала деятельности организации гибкие методологии и Agile использовались внутри компании, основной методологией разработки применялся Scrum, на тот момент он был самым подходящим.

Раньше организация «Ак Барс Цифровые Технологии» специализировалась на разработке фронт-офисных систем, цифровых продуктов, использующихся клиентами Ак Барс Банка. Кроме того, бэк-офисные и мидл-системы в основном разрабатывались сторонними вендорами.

В 2018 г., используя новую модель гибких методологий, компания запустила новые проекты Цифровой банк для людей и Цифровой банк для бизнеса. В основе Business Value Stream в компании некоторое количество производственных команд со специалистами по банковским системам, Владелец Бизнеса и Продуктовый менеджмент со специалистами банковских служб и дирекций, представители финансовых отделов, карточных продуктов и маркетинга. В продуктовые команды были добавлены разработчики бэк-офисных и мидл-систем.

SAFe в компании «Ак Барс Цифровые Технологии» предполагает синхронизированную работу команд по реализации Program Increment (PI) в течение трех месяцев. Квартал делится на пять двухнедельных спринтов и двухнедельную Innovation & Planning. Бизнес-цели на квартал с указанием ценности для каждой цели определяют Business Owners и Product management. Эти цели в том или ином виде формируют KPI всей продуктовой команды.

⁵ Внедрение лин-технологий в трех компаниях РТ принесли 10 млрд. руб. экономии [Электронный ресурс]. URL: rt.rbc.ru/tatarstan/freenews/578b382c9a794776471b9831 (дата обращения: 26.02.2021 г.).

Каждый из 50-70 сотрудников команды берет на себя задачи достичь единую бизнес-цель. На двухдневном квартальном планировании члены команды выявляют эпики, фичи и технические задачи для реализации фич и взаимосвязи между ними.

После такого планирования у команды есть приблизительный план на спринт, который учитывает взаимодействие команд. Во время работы в PI команды, работая по scrum двухнедельными итерациями, выпускают реализованные пользовательские релизы.

В командах, построенных по принципу SAFe есть сотрудники из бизнес-сферы, поэтому гипотезы и фичи могут внедряться в бизнес-процессы банка довольно быстро. Еще одно преимущество SAFe состоит в том, что уходят проблемы согласования деятельности между департаментами в банке, ведь работники, занимающиеся бизнесом, финансами, архитектурой, разработкой и внедрением теперь работают вместе⁶.

В компании «Ак Барс Цифровые Технологии» такой подход дал значительный прирост скорости разработки и выпуска сквозного функционала ДБО. Срок реализации функционала, связанного с CRM, сократился с 35 дней до 20 дней. В то же время, срок реализации функционала, связанного с Процессингом, уменьшился с 55 дней до 5 дней. Публичные релизы онлайн-банкинга «Ак Барс Онлайн 3.0» стабильно выпускаются два раза в месяц.

Для использования новой гибкой методологии компания выделила бизнес-цели и KPI и выделила из департаментов банка компетентных специалистов в продуктовые команды разработки и развития цифровых продуктов. Кроме того, «Ак Барс Цифровые Технологии» определила Business Owners, расширила кросс-функциональность команд разработки, выстроила процесс работы команды в соответствии с рекомендациями методологии.

Эффективность проектов с внедрением SAFe увеличивается до 70-80%, что позволяет создавать для клиентов полезные, востребованные продукты и реагировать на изменения рынка. Ак Барс Банк – одна из компаний, в которой методологии Agile были успешно внедрены в текущую структуру бизнес-процессов⁷.

⁶ Эволюция Agile в отдельно взятом банке [Электронный ресурс]. URL: futurebanking.ru/post/3734 (дата обращения: 03.03.2021 г.).

⁷ Эксперты Ак Барс Банка презентовали на Российской конференции опыт внедрения SAFe [Электронный ресурс]. URL: www.akbars.ru/news/aksperti-ak-bars-banka-prezentovali-na-rossiiskoi-konferentzii-opit-vnedreniya-safe/ (дата обращения: 01.03.2021 г.).

В ИТ-компания республики Татарстан также используются и внедряются гибкие методологии.

Так, в компании «ICL Services» недостатки традиционного BPM устраняются при помощи использования усовершенствованной формы менеджмента бизнес-процессов – Agile BPM, так известная как модель адаптивного кейс-менеджмента (АСМ). такой подход обеспечивает динамичное принятие решений, предоставляет пользователям свободу в принятии решений и высокую вариативность при выполнении задач. Задавая лишь конечную цель, система позволяет построить этапы ее достижения в максимально удобной для пользователя форме⁸.

В то же время еще одним примером эффективности применения Agile-методов может считаться компания «БАРС Групп», которая использует гибкие методологии в производстве. Культура организации ориентирована на результат, на работающую систему, которая полностью удовлетворяет потребности клиента и сдана в срок. Отлаженные процессы, элементы бюрократии, внутренние регламенты имеют смысл, только если они помогают лучше решить задачи клиента. Благодаря такому подходу компания сумела быстро вырасти и продолжает стремительно развиваться⁹.

Таким образом, в статье были описаны особенности гибких методологий, приведены различные виды инструментов Agile, а также упомянута история происхождения таких методологий. Кроме того, мы проанализировали специфику использования технологии гибких методологий в компаниях Республики Татарстан в нефтегазовой промышленности, банковской сфере и сфере информационных технологий. Также была оценена эффективность применения Agile методов в организациях республики, на примере успешных и известных компаний Татарстана.

⁸ ICL Services / Conews-Forum кейсы [Электронный ресурс]. URL: www.tadviser.ru/index.php/%D0%9A%D0%BE%D0%BC%D0%BF%D0%B0%D0%BD%D0%B8%D1%8F:ICL_Services (дата обращения: 04.03.2021 г.).

⁹ Тимур Ахмеров, «БАРС групп»: «Ростех» – это целая страна в стране» [Электронный ресурс]. URL: realnoevremya.ru/articles/29322 (дата обращения: 04.03.2021 г.).

МЕТОДЫ ПОВЫШЕНИЯ ПРОИЗВОДИТЕЛЬНОСТИ КРОССПЛАТФОРМЕННЫХ МОБИЛЬНЫХ ПРИЛОЖЕНИЙ, ПОСТРОЕННЫХ С ПОМОЩЬЮ ФРЕЙМВОРКА FLUTTER

Чепракова М.А. – студент, МИРЭА – Российский технологический университет

*Научный руководитель: Куликов А.А. – к.т.н, доцент, МИРЭА -
Российский технологический университет*

Аннотация

Результатом стремления сократить расходы и время на разработку сервиса в условиях существования нескольких популярных платформ на рынке и при этом обойтись без потерь в охвате пользователей, стало развитие кроссплатформенного метода разработки мобильных приложений, который сегодня составляет серьезную конкуренцию нативному. Одним из самых популярных фреймворков для построения кроссплатформенных приложений является Flutter. Целью данной аналитической, обзорной работы является составление подробного руководства для начинающих Flutter-разработчиков по теме оптимизации приложения, повышения его производительности.

В Flutter все является виджетом. Дерево виджетов¹ – это структура, которая представляет, как организованы наши виджеты.

Flutter также использует декларативный подход к пользовательскому интерфейсу, это означает, что интерфейс представляет состояние приложения. Таким образом, когда мы строим наше приложение, составляя виджеты друг к другу, эта структура может (и, безусловно, будет) расти. По мере того, как он становится больше, становится все сложнее представлять состояние нашего приложения в интерфейсе. Для управления состоянием Flutter-приложения уже разработаны архитектуры, активно применяемые разработчиками. Среди них Native state, Provider (Scoped Model), BLoC, Redux².

Основные практики в области производительности

Как правило, приложения на Flutter по умолчанию производительны, поэтому необходимо лишь избежать распространенных ошибок.

Чтобы гарантировать, что код рендеринга, сгенерированный фреймворком, был максимально эффективен, следует учитывать следующие моменты при разработке приложения:

¹ Введение в виджеты / Документация по Dart и Flutter на русском. [Электронный ресурс]. URL: flutterdocs.ru/vvedenie-v-vidzhety/ (дата обращения: 25.03.2021 г.).

² Обзор архитектур управления состоянием на Flutter. [Электронный ресурс]. URL: dou.ua/lenta/articles/flutter-architecture/ (дата обращения: 25.03.2021 г.).

1. Контроль build() методов.

1) избегайте повторяющихся build() методов, поскольку они могут часто вызываться при перестройке виджетов-предков;

2) избегайте отдельных виджетов с большой build() функцией. Разделите их на различные виджеты основанные на инкапсуляции и на необходимости их перестройки:

– когда вызывается метод setState()³, все дочерние виджеты перестраиваются. Поэтому локализируйте setState() вызов в той части поддерева, пользовательский интерфейс которой действительно нуждается в изменении. Избегайте вызова функции setState() высоко в дереве, если изменение содержится в небольшой части дерева.

– обход для перестроения всех потомков останавливается, когда повторно встречается тот же экземпляр дочернего виджета, что и предыдущий. Этот метод широко используется внутри фреймворка для оптимизации анимации, где анимация не влияет на дочернее поддерево⁴.

2. Применение эффектов только по необходимости.

Некоторые эффекты вызывают метод saveLayer(), который выделяет закадровый буфер. Рисование содержимого в закадровый буфер может привести к срабатыванию целевых переключателей рендеринга, которые особенно медленны в старых графических процессорах.

Некоторые общие правила при применении конкретных эффектов:

– используйте Opacity⁵ виджет только в случае необходимости. Применение прозрачности непосредственно к изображению быстрее, чем использование виджета прозрачности;

– clipping не вызывает saveLayer() (если только явно не запрошено Clip.antiAliasWithSaveLayer) таким образом, эти операции не так опасны, как прозрачность, но все же нежелательны. По умолчанию вырезание отключено (Clip.none), поэтому вы должны явно включить его при необходимости.

Другие виджеты, которые могут вызвать срабатывание saveLayer() и потенциально являются ресурсоемкими:

³ [setState method \[Электронный ресурс\] / Flutter Documentation.](https://api.flutter.dev/flutter/widgets/State/setState.html) URL: api.flutter.dev/flutter/widgets/State/setState.html (дата обращения: 25.03.2021 г.).

⁴ [source code for SlideTransition \[Электронный ресурс\] / Github.](https://github.com/flutter/flutter/blob/master/packages/flutter/lib/src/widgets/transitions.dart) URL: github.com/flutter/flutter/blob/master/packages/flutter/lib/src/widgets/transitions.dart (дата обращения: 25.03.2021 г.).

⁵ [Opacity class \[Электронный ресурс\] / Flutter Documentation.](https://api.flutter.dev/flutter/widgets/Opacity-class.html#transparent-image) URL: api.flutter.dev/flutter/widgets/Opacity-class.html#transparent-image (дата обращения: 25.03.2021 г.).

- ShaderMask;
- ColorFilter;
- Chip – может вызвать метод saveLayer(), если disabledColorAlpha != 0xff;
- Text – может вызвать вызов saveLayer(), если есть overflowShader.

Способы избежать вызовов saveLayer():

- чтобы реализовать выцветание в изображении, рассмотрите возможность использования FadeInImage⁶ виджета, который применяет постепенную прозрачность с помощью шейдера фрагментов GPU;
- чтобы создать прямоугольник со скругленными углами, вместо применения Clipping прямоугольника рассмотрите возможность использования borderRadius свойства, предлагаемого многими классами виджетов.

3. Ленивый рендер сеток и списков

Используйте ленивые методы с обратными вызовами при построении больших сеток или списков. Таким образом, во время запуска строится только видимая часть экрана⁷.

4. Эффективное отображение списков:

- чтобы расположить элементы списка вертикально, используйте Column;
- если список должен быть прокручиваемым, используйте ListView;
- если список содержит много элементов, используйте ListView.builder конструктор, который создает элементы по мере их прокрутки на экране, а не все сразу. Это дает очевидные преимущества в производительности для сложных элементов списка и глубоких поддеревьев виджетов.

5. Сборка и отображение кадров в 16 мс

Поскольку существует два отдельных потока для сборки и рендеринга, у вас есть 16 мс для сборки и 16 мс для рендеринга на дисплее с частотой 60 Гц. Если вас беспокоит задержка, постройте и отобразите кадр за 16 мс или меньше. Если вас беспокоит отсутствие кадров (дерганье), то 16 мс для

⁶ FadeInImage class [Электронный ресурс] / Flutter Documentation. URL: api.flutter.dev/flutter/widgets/FadeInImage-class.html (дата обращения: 25.03.2021 г.).

⁷ Flutter: Creating a ListView that loads one page at a time [Электронный ресурс] / Medium. URL: medium.com/saugo360/flutter-creating-a-listview-that-loads-one-page-at-a-time-c5c91b6fabd3 (дата обращения: 25.03.2021 г.).

каждого этапа сборки и рендеринга – это нормально.

Если ваши кадры рендерятся хорошо в 16 мс в режиме профиля⁸ вам, скорее всего, не придется беспокоиться о производительности, но вы все равно должны стремиться создавать и визуализировать кадр как можно быстрее:

- снижение времени рендеринга кадра ниже 16 мс может не иметь визуального значения, но оно улучшает время автономной работы и проблемы повышения температуры устройства;

- приложение может прекрасно работать на вашем устройстве, но подумайте о производительности для самого низкого устройства, на которое вы ориентируетесь.

Улучшение воспринимаемой производительности с помощью плейсхолдеров, предварительного кэширования и отключенных переходов навигации.

Воспринимаемая производительность – это то, насколько быстро приложение воспринимается пользователем.

6. Плейсхолдеры для предотвращения скачков содержимого

Когда пользователь ждет загрузки изображений, а затем они в конечном итоге появляются, макет может меняться. Оставляя место в макете для плейсхолдеров, вы можете избежать этого смещения, чтобы обеспечить лучший пользовательский опыт.

Если у вас уже есть плейсхолдер, кэшированный и загруженный в ваше приложение, вы можете использовать `FadeInImage` виджет для отображения плейсхолдеров. Если вы хотите использовать виджет вместо изображения в качестве заполнителя, вы можете добиться этого с помощью свойства `Image.frameBuiler`⁹.

При реализации виджета-заполнителя сначала проверьте, было ли изображение уже загружено, и если да, то верните его потомков. Если нет, используйте `AnimatedSwitcher` для создания перекрестного затухания между плейсхолдером и изображением при его загрузке:

⁸ Profile [Электронный ресурс] / Flutter Documentation – URL: flutter.dev/docs/testing/build-modes#profile

⁹ `frameBuiler` property / Flutter Documentation. [Электронный ресурс]. URL: <https://api.flutter.dev/flutter/widgets/Image/frameBuilder.html> (дата обращения: 25.03.2021 г.).

```

class ImageWidgetPlaceholder extends StatelessWidget {
  const ImageWidgetPlaceholder({
    Key key,
    this.image,
    this.placeholder,
  }) : super(key: key);

  final ImageProvider image;
  final Widget placeholder;

  @override
  Widget build(BuildContext context) {
    return Image(
      image: image,
      frameBuilder: (context, child, frame, wasSynchronouslyLoaded) {
        if (wasSynchronouslyLoaded) {
          return child;
        } else {
          return AnimatedSwitcher(
            duration: const Duration(milliseconds: 500),
            child: frame != null ? child : placeholder,
          );
        }
      },
    );
  }
}

```

7. Предварительное кэширование изображений перед их отображением

Если в вашем приложении есть заставка или экран приветствия перед отображением изображений, вы также можете предварительно кэшировать эти изображения, вызвав эту функцию:

```
precacheImage(NetworkImage(url), context);
```

8. Отключение навигационных переходов во Flutter Web

Переходы навигации происходят, когда пользователь перемещается между страницами, ориентируется в мобильном приложении. Однако в веб-приложениях для заметного повышения производительности можно отключить анимацию перехода страницы.

По умолчанию в `MaterialApp`¹⁰ используются переходы страниц для маршрутизации, релевантной платформе (слайд вверх для Android или сбоку для iOS). Чтобы переопределить это поведение, вы можете создать свой собственный `PageTransitionsTheme` класс. Чтобы определить, когда приложение работает в интернете, используйте `kIsWeb` константу:

¹⁰ `MaterialApp` class [Электронный ресурс] / Flutter Documentation. URL: api.flutter.dev/flutter/material/MaterialApp-class.html (дата обращения: 25.03.2021 г.).

```

import 'package:flutter/foundation.dart';
import 'package:flutter/material.dart';

class NoTransitionsOnWeb extends PageTransitionsTheme {

@override
Widget buildTransitions<T>(
  route,
  context,
  animation,
  secondaryAnimation,
  child,
) {
  if (kIsWeb) {
    return child;
  }
  return super.buildTransitions(
    route,
    context,
    animation,
    secondaryAnimation,
    child,
  );
}
}

```

Установите pageTransitionsTheme для MaterialApp:

```

MaterialApp(
  theme: ThemeData(
    pageTransitionsTheme: NoTransitionsOnWeb(),
  ),
)

```

Опираясь на данное руководство, можно повысить производительность собственного Flutter-приложения и избежать распространенных ошибок при его проектировании и управлении его состоянием.

ПРОБЛЕМЫ ЦИФРОВИЗАЦИИ ЭКОНОМИКИ

Юшаева Р.С.Э. – к.э.н., доцент, ФГБОУ ВО «Чеченский государственный педагогический университет»

Арсунукаева Р.Ж. – студент, ФГБОУ ВО «Чеченский государственный педагогический университет»

Аннотация

В статье авторы рассматривают проблемы цифровизации экономики. Данная тема особенно актуальна, т. к. новые технологии стремительно входят в жизнь людей, особенно затрагивая экономическую сферу. Также в статье выявлены основные проблемы развития национальной цифровой экономики и возможные пути их решения.

Цифровая экономика стала известна в конце XX в. в Европе и США, а в России это явление довольно новое, которое плавно входит в жизнь граждан.

Цифровая экономика – это совокупность социальной, экономической и культурной систем, основанных на применении цифровых информационно-коммуникативных технологий¹.

Актуальность темы обусловлена тем, что по всему миру, в частности в РФ, возрастает количество операций, основанных на искусственном интеллекте. Цифровую экономику нужно осветить в качестве новой ступени экономического развития общества.

Бизнес, банковский сектор, которые используют все возможности цифровизации, составляют самые востребованные категории рыночной капитализации. Известные мировые бренды, как Apple, Alibaba Group, Tom Ford, Сбербанк, ВТБ при помощи цифровизации упростили ряд операций, получая из этого определенную выгоду.

Современные технологии сильно влияют на мир, следовательно, переход к цифровой экономике – это важный шаг на пути к глобальной конкурентоспособности на мировой арене, к росту уровня жизни населения. Происходит реструктуризация бизнеса, появляются более актуальные формы организации госсектора и частного сектора экономики. С 2018 г. экономическая цифровизация начала стремительно развиваться, однако есть

¹ Исаев А.Р., Юшаева Р.С.Э. Цифровизация бизнеса как эффективный метод развития цифровой экономики / Гуманитарные и социально-экономические науки. 2020. № 2 (111). С. 149-151.

ряд нюансов, из-за которых Россия отстает от лидирующих стран. Эти факторы и проблемы будут рассмотрены ниже.

В таблице 1 приводится конкурентоспособность России в рамках развития цифровой экономики.

Таблица 1

Позиции стран-лидеров, России и Китая в Глобальном рейтинге цифровой конкурентоспособности за 2019 г.

Положение в рейтинге 2019 года, в скобках – 2018г.	Страна	Значение индекса 2019г., в %
1 (1)	США	100
2 (2)	Сингапур	99,37
3 (3)	Швеция	96,07
4 (4)	Дания	95,22
5 (5)	Швейцария	94,65
6 (9)	Нидерланды	94,26
7 (7)	Финляндия	93,73
8 (11)	Гонконг	93,68
9 (6)	Норвегия	93,67
10(14)	Южная Корея	91,30
22 (30)	Китай	84,29
38 (40)	Россия	70,40

Рейтинг приведен по 63 странам. Лидирующие позиции заняли США, Дания, Швеция и Швейцария. Россия занимает 38 строчку. По сравнению с 2018 г., России удалось немного улучшить свои показатели.

Чтобы этот процесс происходил эффективнее и с рациональными затратами имеющихся ресурсов, Правительством РФ сформирована национальная программа «Цифровая экономика Российской Федерации»². Её масштабы охватывают все сферы социальной жизни. Программа уделяет внимание нормативному регулированию цифровой экономики, ее инфраструктуре и безопасности, предусматривая подготовку высококвалифицированных специалистов.

На рисунке 1 наглядно показано, на что направлена программа национального проекта «Цифровая экономика».

² Национальная программа «Цифровая экономика Российской Федерации» утв. президиумом Совета при Президенте Российской Федерации по стратегическому развитию и национальным проектам от 4 июня 2019 г. № 7.

СТРУКТУРА И ФИНАНСИРОВАНИЕ НАЦИОНАЛЬНОГО ПРОЕКТА «ЦИФРОВАЯ ЭКОНОМИКА РОССИЙСКОЙ ФЕДЕРАЦИИ», МЛРД РУБ.

РАСХОДЫ НА РЕАЛИЗАЦИЮ МЕРОПРИЯТИЙ ВСЕХ НАПРАВЛЕНИЙ НАЦИОНАЛЬНОЙ ПРОГРАММЫ ДО 2024 ГОДА СОСТАВЯТ 1,08 ТРИЛЛИОНА РУБЛЕЙ



Рисунок 1. Направления развития программы «Цифровая экономика».

Программа делает упор на то, как важно иметь прочную экономическую базу знаний в совокупности с IT-технологиями. Разработаны гранты для молодых людей, привлекаются иностранные кадры. Развиваются существующие цифровые технологии, формируются условия для разработки и развития новых платформ и технологий.

Однако вместе с имеющимися плюсами есть ряд недоработок, из-за которых нельзя назвать программу совершенной и идеальным ориентиром для цифровизации экономики нашей страны.

В программе отсутствуют формулировка термина «цифровая экономика», ключевые моменты, которые появляются при реализации программы. В ней нет структуры и взаимосвязи с другими национальными программами. Если эти недоработки не будут устранены, то научно-техническое развитие национальной экономики будет затруднено.

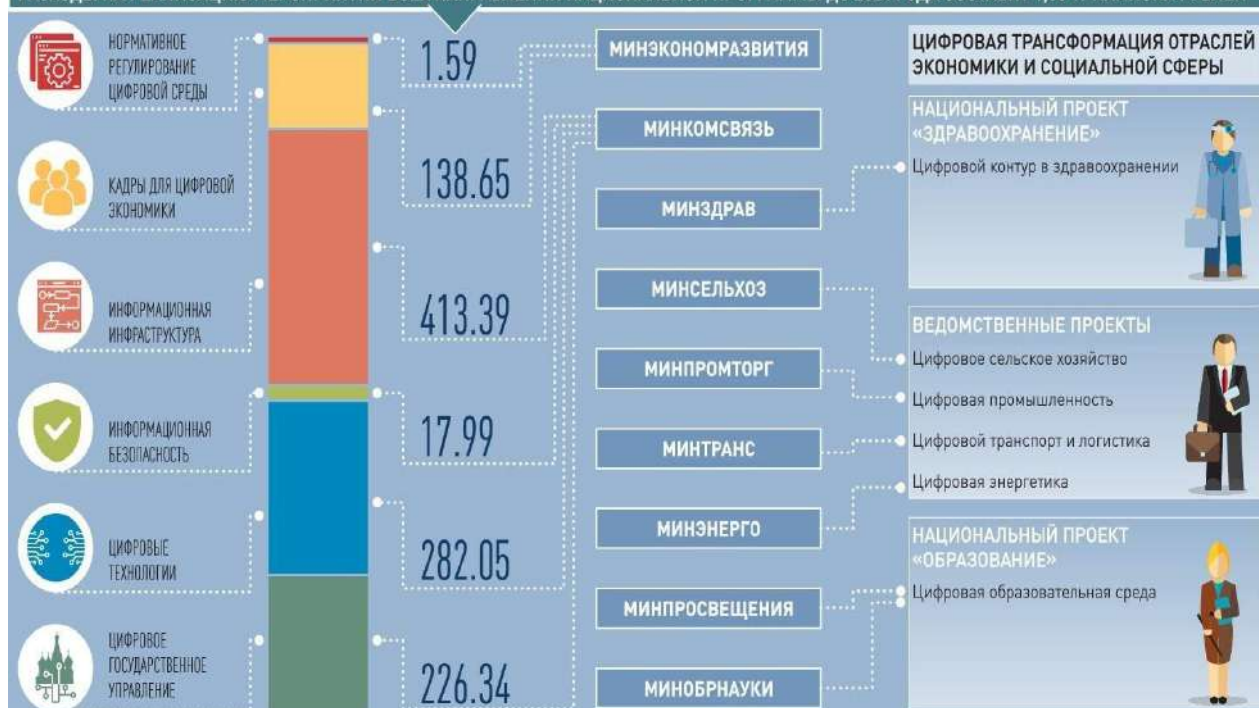
Проблемами развития национальной цифровой экономики исследователи НАФИ считает низкий уровень цифровой грамотности населения (27% россиян разбираются в цифровой экономике). Также могут возникнуть проблемы с трудоустройством тех людей, которые имеют низкий уровень знаний в этой сфере.

Но одна из главных проблем – это недоверие населения к тому, что данные будут защищены³. При недостаточном уровне обеспечения безопасности на каком-либо этапе увеличивается количество экономических преступлений. Мошенники продумывают различные операции, чтобы снять со счета крупную сумму, поэтому многим кажется, что лучше хранить деньги дома, а не на карте, оплачивать товары наличными, а не бесконтактной оплатой и т. д. Такое недоверие сильно прослеживается в некоторых регионах РФ, например, в СКФО.

Исходя из указанной выше проблемы, можно обозначить и другую. Не все регионы имеют одинаковый уровень подготовки к цифровизации. Именно поэтому законодательство нуждается в федеральном законе, дающем право регионам издавать акты, упрощающие различные решения и способствуя постепенному внедрению цифровой экономики.

Несмотря на то, что ежегодно российскими вузами выпускается больше двадцати тысяч специалистов в области IT-экономики, лишь десять процентов имеют достаточный уровень знаний для трудоустройства⁴. Также прослеживается проблема в области отечественных технологий. Многие из них не соответствуют мировым стандартам. Ошибка правительства в том, что оно импортирует их из стран Евросоюза, Азии, США, не инвестируя средства в улучшение собственных технологий. Постоянный импорт зарубежных продуктов приводит к так называемой технологической зависимости, что дестабилизирует экономику на ближайшие годы.

Экономические проблемы нуждаются в комплексном подходе. Например, нужно доработать нацпроект, определив, что в первую очередь необходимо развивать в цифроэкономической сфере. Нужно создать законодательный акт, который подкрепит и отрегулирует развитие цифровой экономики.

Бизнес, развивающийся в сфере цифровой экономики, необходимо поддерживать и стимулировать. Предоставление гарантий по кредитам, формирование целевых инвестиционных фондов, механизм госзакупок являются поддержкой государства.

³ Моисеев В.О. Цифровая экономика: проблемы и перспективы // Электронный научный журнал «Вектор экономики». 2019. №11.

⁴ Агафонова М.С. Современные международные отношения и инновационные технологии // Успехи современного естествознания. 2017. № 1. С. 101.

В ситуации мирового кризиса, многие компании нуждаются в предоставлении льгот, обеспечении заказами, создании стандарта качества продукта.

Кроме государственной поддержки, компании нуждаются в кадровом обеспечении IT-специалистами. Имеющиеся на сегодня специалисты нуждаются в профессиональной переквалификации. На протяжении всего периода обучения в высших учебных заведениях необходимо ужесточить экзаменационную систему для того, чтобы не 10-15% выпускников могли приступить к немедленной работе, а от 95%.

Как было ранее указано, один из факторов, препятствующих развитию цифровой экономики, это недоверие населения. Киберпреступления происходят ежедневно, поэтому необходимо сформировать систему обеспечения кибербезопасности. Законодательство в этой сфере необходимо доработать, минимизировать кибератаки, обеспечивая защищенное соединение всех участников экономической цифровизации.

Необходимо постоянно обновлять знания. Непрерывное их получение, постоянные исследования, поддержка государства обеспечивает развитие технической стороны. Также необходимо развивать и правовую сторону вопроса. Необходимо урегулировать правила раскрытия информации, защиту авторских прав. Применение этих способов поможет устранить проблемы внедрения цифровой экономики в стране.

В заключение необходимо обозначить следующие выводы:

- цифровая экономика – новейший элемент всей экономической структуры, который имеет активную тенденцию развития, обладая преимуществами над товарными и денежными отношениями⁵;
- предполагается качественное развитие нормативных документов, технологий, идет упор именно на качественные характеристики, а не количественные;
- реальная экономика дает возможность существовать и развиваться цифровой, поэтому первая также нуждается в поддержке;
- достаточный уровень образования для подготовки специалистов, способных сразу же приступить к работе и исследованиям;

⁵ Менциев А.У., Юшаева Р.С.Э. Проблемы цифровизации малого и среднего бизнеса в России / Гуманитарные и социально-экономические науки. 2020. № 2 (111). С. 124-126.

– необходимо обеспечение кибербезопасности, уменьшение риска кибератак, защита персональных данных, усовершенствование политики конфиденциальности.

АКТУАЛЬНЫЕ СТРАТЕГИИ ТВОРЧЕСКОГО ПОИСКА В ДИЗАЙНЕ, АРХИТЕКТУРЕ И СТРОИТЕЛЬСТВЕ

РАЗРАБОТКА МАТЕМАТИЧЕСКОЙ МОДЕЛИ ДЛЯ ОЦЕНКИ СТОИМОСТИ «ЖИЗНЕННОГО ЦИКЛА» СТЕКЛОПАКЕТОВ

Душнева Н.А. – студент, «Институт сферы обслуживания и предпринимательства (филиал) Донского государственного технического университета в г. Шахты Ростовской области»

Научный руководитель: Масленников С.А. – к.т.н., доцент, «Институт сферы обслуживания и предпринимательства (филиал) Донского государственного технического университета в г. Шахты Ростовской области»

Аннотация

Статья посвящена анализу «жизненного цикла» стеклопакета и разработке на его основе математической модели, позволяющей оценить стоимость стеклопакетов с учетом стоимости его приобретения, единовременных и постоянных затрат. Обоснована актуальность выбранной темы исследования, выявлены факторы, влияющие на общую стоимость стеклопакета, с учетом всех затрат, связанных с его установкой, эксплуатацией, демонтажем и др.

В настоящее время потепление климата является глобальной экологической проблемой. Увеличение концентрации парниковых газов ведет ко всё большему росту температуры земли, за счет снижения излучения энергии из атмосферы в космическое пространство. Около трёх четвертей всех антропогенных выбросов углекислого газа, являющегося одним из основных парниковых газов, за последние 20 лет стали результатом добычи и сжигания ископаемых видов топлива: нефти, природного газа и угля¹. Поэтому одной из важнейших мер по уменьшению концентрации парниковых газов является снижение потребления энергоресурсов.

В строительстве наиболее перспективным направлением снижения энергопотребления является переход от обычного строительства к строительству энергоэффективных, и далее пассивных домов, которые практически не требуют поставок энергии. Конечным этапом, в настоящее время, является переход к строительству активных домов, где генерируется

¹ Глобальное потепление / Википедия [Электронный ресурс]. URL: surl.li/lofq (дата обращения: 21.03.2021 г.)

больше тепла, чем необходимо для нормальной эксплуатации, следовательно, такие дома служат и источником энергии².

К сожалению, в РФ опыт строительства пассивных и активных домов крайне ограничен, государством не создано полноценной системы поддержки внедрения энергоэффективных технологий в строительстве. Ужесточение законодательства, отмечаемое в последние годы в данном вопросе, является лишь отдельной мерой, не способной заменить отсутствующие в нашей стране экономические стимулы.

В этих условиях, на мой взгляд, наиболее перспективным способом повышения энергоэффективности вводимых в строй и реконструируемых объектов является определение тех готовых конструктивных решений, применение которых экономически оправдано, а также доведение до широкой общественности этих решений, простых математических моделей в виде калькуляторов, используя которые даже человек без специального образования, потенциальный заказчик строительства и капитального ремонта многоквартирного или индивидуального жилого дома, сможет оценить и увидеть прибыль, которую он получит от понесенных дополнительных затрат на приобретение и установку более дорогих энергоэффективных конструкций. В этом случае строительство / капитальный ремонт нужно рассматривать как инвестиционный проект, применяя соответствующие методики экономического обоснования. Только такой подход, без изменения существующей ситуации в законодательстве и экономике, позволяет реально повлиять на энергоэффективность строительства в РФ, а значит сократить выбросы парниковых газов в атмосферу, как следствие снизить урон природе от растущей температуры и растянуть во времени процесс изменения климата, дав человечеству разработать и внедрить технологии, способные спасти нашу цивилизацию.

Таким образом, основная цель данного этапа выполняемой мною НИР является разработка математической модели, которая на примере конкретной конструкции – стеклопакетов, покажет, что внедрение энергоэффективных мер может быть экономически обоснованным, а дополнительные затраты могут быть рассмотрены как инвестиции, приносящие прибыль.

² Что такое активный и пассивный дом / Acadomia.ru [Электронный ресурс]. URL: surl.li/oxik (дата обращения 22.03.2021 г.)

Анализ методик расчета теплотерь, статей, рассматривающих вопросы энергоэффективности строительных конструкций, изучение «жизненного цикла» стеклопакетов – особенностей их продажи, транспортировки, монтажа, эксплуатации, утилизации и др. позволил выделить следующие основные факторы, которые должны найти отражение в разрабатываемой модели:

- стоимость стеклопакета;
- стоимость монтажа;
- стоимость транспортировки;
- стоимость хранения;
- стоимость обслуживания в период эксплуатации;
- стоимость демонтажа;
- стоимость утилизации;
- стоимость затрат на отопление от теплотерь через стелопакеты в течение периода эксплуатации;
- период окупаемости.

В общем случае перечисленные факторы не являются постоянной величиной, а представляют функцию, зависящую от конкретных характеристик стеклопакетов. Поясню их содержание:

1) стоимость стеклопакета (затраты покупателя на приобретение стеклопакета): в общем случае зависит от множества факторов – в том числе фирмы изготовителя, качества материалов, используемых при изготовлении технологий, наценки продавца и мн. др., но для данного исследования наиболее значима зависимость стоимости от конструктивного решения - количества камер в стеклопакете, от вида газа-наполнителя, от наличия покрытия на стеклах;

2) стоимость монтажа (затраты на установку стеклопакетов): зависит от веса и размеров конструкции;

3) стоимость транспортировки (затраты на перевозку стеклопакетов в пределах одного города или между городов в случае отсутствия требуемого вида стеклопакета вблизи): зависит от размера стеклопакета, его веса, расстояния, на которое осуществляется доставка, высоты этажа, на который его необходимо поднять;

4) стоимость хранения (затраты на складирование стеклопакета с момента его доставки до монтажа): зависит от размеров стеклопакета и продолжительности периода хранения;

5) стоимость обслуживания в период эксплуатации (затраты на чистку стеклопакетов с момента их установки до утилизации): зависит от размеров окна, от высоты этажа, где расположен стеклопакет, от периодичности обслуживания стеклопакета, от вида покрытия стекол;

6) стоимость демонтажа (затраты на снятие стеклопакета, демонтаж коробки): зависит от размеров и веса стеклопакета, а также от числа точек его фиксации;

7) стоимость утилизации (затраты на сдачу отработавших частей конструкции на утилизацию): зависит от веса стеклопакета, наличия газа-наполнителя и его вида;

8) стоимость затрат на отопление от теплопотерь через стеклопакеты в течение периода эксплуатации (доля затрат на оплату отопления): зависит от количества сопротивления теплопередаче конструкции, от вида отопления, стоимости энергоносителя;

9) срок службы стеклопакета (период времени, в течение которого изготовитель обязуется обеспечивать потребителю возможность использования товара по назначению и нести ответственность за его существенные недостатки): устанавливается производителем и будет учитываться, как постоянная величина.

Область применения разрабатываемой математической модели:

При возведении зданий и сооружений гражданского назначения. Может быть использована как строителями, инженерами-проектировщиками, так и людьми, которые самостоятельно занимаются строительством или ремонтом индивидуального или многоквартирного жилого дома.

При этом модель будет пригодна для использования только потребителями, так как не включает затраты на производство стеклопакета.

На основе вышесказанного получим формулу для расчета общих затрат за весь «жизненный цикл» стеклопакетов:

$$S = Ц + \sum Z_{ед} + \sum Z_{пост} \cdot C_c, \quad (1)$$

где S – стоимость «жизненного цикла» стеклопакета, руб.;

Π – стоимость стеклопакета, руб.;

$\sum Z_{\text{ед}}$ – сумма единовременных затрат, руб.;

$\sum Z_{\text{пост}}$ – сумма эксплуатационных затрат за год, руб.,

C_c – срок службы стеклопакета, лет.

Перечисленные выше затраты разделим на единовременные и постоянные, то есть затраты при эксплуатации. Также необходимо учесть, что часть единовременных затрат будет произведена на начальном этапе «жизненного цикла» стеклопакета, а часть на завершающем. В итоге получаем:

$$\begin{aligned}\sum Z_{\text{ед}} &= \sum Z_{\text{нач}} + \sum Z_{\text{кон}}, \\ \sum Z_{\text{нач}} &= S_{\text{уст}} + S_{\text{транс}} + S_{\text{хран}},\end{aligned}\quad (2)$$

$$\sum Z_{\text{кон}} = S_{\text{дем}} + S_{\text{утил}},$$

где $\sum Z_{\text{нач}}$ – сумма начальных затрат, руб.;

$\sum Z_{\text{кон}}$ – сумма конечных затрат, руб.;

$S_{\text{уст}}$ – стоимость установки, руб.;

$S_{\text{транс}}$ – стоимость транспортировки, руб.;

$S_{\text{хран}}$ – стоимость хранения, руб.;

$S_{\text{дем}}$ – стоимость демонтажа, руб.;

$S_{\text{утил}}$ – стоимость утилизации, руб.

$$\sum Z_{\text{пост}} = S_{\text{обслуж}} + S_{\text{отопл}},\quad (3)$$

где $S_{\text{обслуж}}$ – стоимость обслуживания за год эксплуатации, руб.;

$S_{\text{отопл}}$ – стоимость отопления за год эксплуатации, руб. Для ее определения мы находим сопротивление теплопередаче стеклопакетов по методике изложенной в СП 50.13330.2012³ и СП 131.13330.2012⁴, и далее с учетом стоимости энергоносителей и эффективности системы отопления рассчитываем величину $S_{\text{отопл}}$.

Разработанная нами модель позволяет выделить наиболее эффективный с экономической точки зрения вариант, но без учета влияния инфляции, нормы

³ СП 50.13330.2012 Тепловая защита зданий. Актуализированная редакция СНиП 23-02-2003 (с Изменением N 1) / Docs.cntd.ru [Электронный ресурс]. URL: docs.cntd.ru/document/1200095525 (дата обращения: 23.03.2021 г.)

⁴ СП 131.13330.2012 Строительная климатология. Актуализированная редакция СНиП 23-01-99* (с Изменением N 1,2) / Docs.cntd.ru [Электронный ресурс]. URL: docs.cntd.ru/document/1200095546 (дата обращения: 23.03.2021 г.)

доходности и степени рисков инвестирования. Обязательность учета нормы доходности и степени рисков инвестирования обоснована заявленным нами подходом, при котором мы рассматриваем дополнительные вложения в приобретение энергоэффективной конструкции как инвестицию. Исходя из этого для дальнейшей оценки воспользуемся разработанными в экономической теории методами анализа эффективности инвестиций⁵, описанными в таблице 1.

Таблица 1

Оценка эффективности инвестиций

Наименование денежного потока	Год(ы)	Денежный поток D_n , руб.	Коэффициент дисконтирования P_n	Настоящее значение денег Q , руб.
Исходная инвестиция	1	$(C_1 + \sum Z_{нач1}) - (C_2 + \sum Z_{нач2})$	1	D
Годовая экономия	1	$\sum Z_{пост1} - \sum Z_{пост2}$	$\frac{1}{(1+r)^1}$	$D_1 \cdot P_1$
	2	$\sum Z_{пост1} - \sum Z_{пост2}$	$\frac{1}{(1+r)^2}$	$D_2 \cdot P_2$

	n	$\sum Z_{пост1} - \sum Z_{пост2}$	$\frac{1}{(1+r)^n}$	$D_n \cdot P_n$
Затраты на демонтаж и утилизацию	n	$\sum Z_{кон1} - \sum Z_{кон2}$	$\frac{1}{(1+r)^n}$	$D_n \cdot P_n$
Коэффициент, характеризующий современное чистое значение (NPV)				$\sum D_n P_n$

В качестве исходной инвестиции мы рассматриваем не полную стоимость стеклопакета, а разницу между стоимостью одного стеклопакета и стоимостью энергоэффективного стеклопакета.

Представленные в таблице символы имеют следующие значения:

– подстрочные индексы 1 и 2 идентифицируют стеклопакет из числа выбранных к рассмотрению;

– r – ставка дисконтирования, которая включает в себя минимальный гарантированный уровень доходности, темп инфляции и коэффициент, учитывающий степень риска.

Полученная величина NPV характеризует выгоду от инвестиции:

⁵ Савчук В.П. Оценка эффективности инвестиционных проектов / Cfin.ru [Электронный ресурс]. URL: www.cfin.ru/finanalysis/savchuk/7.shtml (дата обращения: 23.03.2021 г.)

- 1) если NPV меньше нуля, то использование такого стеклопакета неэффективно;
- 2) если NPV равен нулю, то можно использовать любой из сравниваемых стеклопакетов;
- 3) если NPV больше нуля, то использование такого стеклопакета выгодно.

Таким образом, разработанная модель и принятый подход оценки эффективности инвестиций позволяет обосновать дополнительные финансовые вложения в приобретение более дорогих энергоэффективных конструкций стеклопакетов. Последующие наши исследования будут направлены на разработку методики определения коэффициентов энергоэффективности ограждающих конструкций, таких как стены, крыша, пол и др. А также будет разработана программа для вычисления коэффициента NPV, чтобы шире внедрять энергосберегающие конструкции, тем самым сохраняя окружающую среду.

АНАЛИЗ КОНСТРУКТИВНОГО УСТРОЙСТВА ЭЛЕМЕНТОВ ДОСТУПНОЙ СРЕДЫ ДЛЯ МАЛОМОБИЛЬНЫХ ГРУПП НАСЕЛЕНИЯ

Подлипинская Е.В. – студентка, «Институт сферы обслуживания и предпринимательства (филиал) Донского государственного технического университета в г. Шахты Ростовской области»

Научный руководитель: Бабенко Л.Г. – ассистент, «Институт сферы обслуживания и предпринимательства (филиал) Донского государственного технического университета в г. Шахты Ростовской области»

Аннотация

В статье проведен краткий анализ конструктивного устройства пандусов и других вспомогательных устройств, предназначенных для беспрепятственного доступа людей с инвалидностью и других маломобильных групп населения (МГН) к зданиям и сооружениям. Авторами приведена классификация пандусов и аппарелей по типу конструктивного устройства.

Одним из важных направлений в области социальной защиты людей с инвалидностью является обеспечение людей данного контингента равных с другими гражданами возможностей, в том числе, беспрепятственного передвижения в условиях городской среды. Невозможность самостоятельно перемещаться в современном городском пространстве, а также отсутствие на должном уровне доступности таких социально-значимых учреждений как медицинские, образовательные учреждения, существенно затрудняет жизнь людей с инвалидностью, и помещает их на вынужденную самоизоляцию¹.

Так, одним из важных практических аспектов в создании «безбарьерной среды» для МГН, в частности для людей с нарушениями опорно-двигательного аппарата (ОДА), которые в повседневной жизни используют в качестве средства передвижения инвалидное кресло-коляску, является оснащение зданий и сооружений специальными конструкциями – пандусами, аппарелями, отвечающих нормативным требованиям обеспечения

¹ Бабенко, Л.Г. Исследование условий доступности городской среды для маломобильных групп населения на примере города Шахты Ростовской области / Л.Г. Бабенко, В.Н. Армейсков, А.М. Богословенко, Е.В. Подлипинская / Перспективные технологии в строительстве и техносферной безопасности : Национальная научно-практическая конференция студентов, аспирантов и молодых ученых (Шахты, 25 ноября 2020 г.) : сб. науч. тр. Шахты : ИСОиП (филиал) ДГТУ в г. Шахты, 2020. С. 4-10

доступности и безопасности². На рисунке 1 представлена классификация пандусов по типу конструктивного устройства. Важным условием при проектировании пандусов является оснащение их перилами, расположенными в соответствии с эргономикой человека, передвигающегося на инвалидном кресле-коляске.



Рисунок 1. Классификация пандусов по типу конструктивного устройства

По типу материалов пандусы можно подразделять на железобетонные и металлические. Выбор материала и конструктивного устройства пандуса зависит от конфигурации и особенностей места установки³.

Одним из вспомогательных приспособлений для людей с ОДА является аппарател – накладная конструкция на лестничный марш или через препятствие, состоящая из двух отдельных направляющих, предназначенная для перемещения инвалидных кресел-колясок, детских колясок и т. д. На рисунке 2 представлена классификация аппарател по конструктивному устройству и материалам изготовления.

² СП 59.13330.2012 Доступность зданий и сооружений для маломобильных групп населения. Актуализированная редакция СНиП 35-01-2001. Дата введения 15 мая 2017. / Техэксперт: [сайт]. URL: docs.cntd.ru/document/456033921 (дата обращения: 01.10.2020 г.).

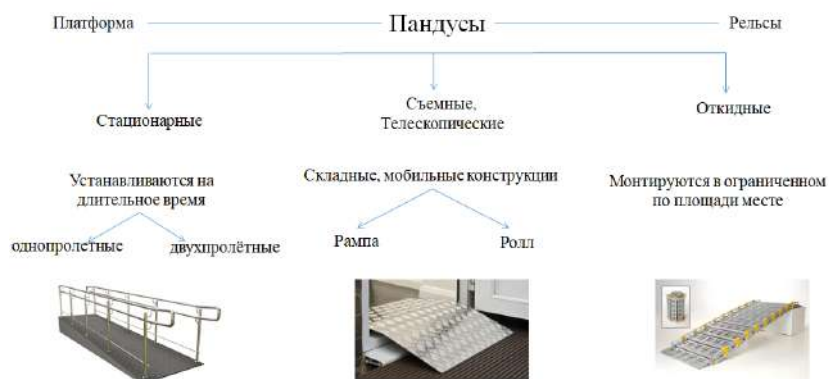
³ Пандусы для инвалидов / Компания «Без преград» [Электронный ресурс]. URL: bezpregrad.com/catalog/rampant/ (дата обращения 24.03.2021 г.)



Рисунок 2. Классификация аппарелей по типу конструкции и материалам изготовления

В архитектуре гражданских сооружений термин «аппарель» практически не применяется; взамен него используют слово «пандус». Однако СП 59.13330.2016 «Доступность зданий и сооружений для маломобильных групп населения» прямо различает эти понятия: в п. 6.1.2 указывается, что применение аппарелей вместо пандусов для инвалидов не допускается.

В статье приведен фрагмент патентных исследований наиболее популярных устройств с целью обеспечения «безбарьерной среды» для МГН, предлагаемых зарубежными проектировщиками.

Так, при выполнении анализа технического уровня и общих направлений развития вспомогательных приспособлений зарубежными проектировщиками, выявлено, что большая часть разработок направлена на создание мобильных приставных устройств различной конфигурации и механических платформ (подъемников). Стоит отметить, что ввиду специфики перевода иностранной патентной литературы (определенной терминологии), отсутствует как таковое разделение на «пандус» и «аппарель».

В соответствии с рисунком 3, в качестве примера представлен чертеж вспомогательного приспособления зарубежных проектировщиков по типу «пандус» – «Мобильный пандус для инвалидных колясок»⁴(США) состоящий из модулей с креплением по типу «пазл», сохраняющее жесткое фиксированное положение в развернутом виде. С целью предотвращения

⁴ Пат. US5933898А США, Мобильный пандус для инвалидных колясок / Кеннет Уэйн, Лоринда Ли. Estes. № US5933898А. Заявл. 10.08.1999.

переворачивания инвалидного кресла-коляски по краям конструкции предусмотрены выступы-ограничители.



Рисунок 3. «Мобильный пандус для инвалидных колясок» (США)

Инженерами из Южной Кореи предложено «Устройство лестниц»⁵(рис.4) – представляющее собой некий гибрид лестницы и пандуса.

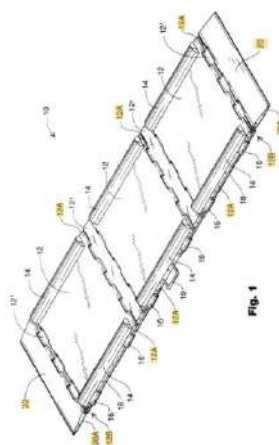

Рисунок 4. «Устройство для лестниц» (Южная Корея)

Изобретение относится к ступенчатому устройству для здания, имеющего пандус, в котором ступенчатое устройство установлено в наклонном положении непосредственно на ступенях, состоящее из множества опорных пластин, соединенных между собой, с возможностью вращения и дальнейшего складывания.

⁵ Пат. KR101871371B1 Южная Корея. Устройство для лестниц / (주)상지엔지니어링건축사사무소. № KR101871371B1. Оpubл. 26.06.2018

Подводя итог, можно сделать вывод, что, несмотря на все совершенство предлагаемых дополнительных вспомогательных средств, в частности с элементами автоматизации, которые, безусловно, могут поспособствовать формированию «безбарьерной среды», для установки многих потребуется дополнительное финансирование госпрограммы «Доступная среда». Анализируя вышесказанное, мы приходим к выводу о целесообразности поиска оптимальной конструкции для МГН.

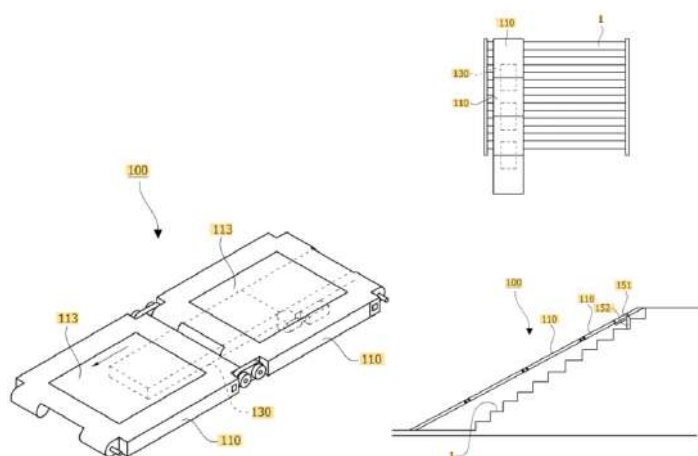
АНАЛИЗ МЕТОДИК РАСЧЕТА ПРОДОЛЖИТЕЛЬНОСТИ ПОДАЧИ БЕТОННОЙ СМЕСИ КРАНАМИ В БАДЬЯХ

Постовой А.А. – студент, «Институт сферы обслуживания и предпринимательства (филиал) Донского государственного технического университета в г. Шахты Ростовской области»

Научный руководитель: Масленников С.А. – к.т.н., доцент, «Институт сферы обслуживания и предпринимательства (филиал) Донского государственного технического университета в г. Шахты Ростовской области»

Аннотация

Статья посвящается анализу существующих методов расчета продолжительности подачи бетонной смеси кранами в бадьях. Обоснована актуальность выбранной темы исследования. В ходе выполнения исследования были решены следующие задачи: выявлены формулы, наиболее полно учитывающие факторы, определяющие продолжительность цикла подачи бадьи, выявлена необходимость разработки новой формулы.

В настоящее время на объектах промышленного и гражданского строительства активно используются различные методы подачи бетонной смеси к месту укладки. Они классифицируются на пять групп.

1. Нагнетание (автобетононасосы, пневмонагнетатели).
2. Конвейерный транспорт.
3. Перемещение смеси под собственным весом (лотки, желоба).
4. Из автобетоновоза непосредственно в конструкцию.
5. Подача краном в бадьях

Наиболее распространена подача бетонной смеси к месту укладки с помощью кранового оборудования. В этом случае смесь подается порциями в бадье с помощью крана и затем выгружается в бетонируемую конструкцию¹. При этом данный метод характеризуется рядом преимуществ по сравнению с другими. Использование крана позволяет подавать смесь на высоту до 40 м и на расстояние до 150 м, что невозможно сделать методами 3 и 4. В отличие от методов подачи автобетоновозами в конструкцию, лотками и желобами подачи бетона с помощью крана позволяет доставить смесь в места с ограниченным доступом. Если сравнивать подачу автобетононасосом и краном в бадьях, то второй метод обходится значительно дешевле, позволяет подавать как литые, так и жесткие смеси, а также не чувствителен к размеру зерен крупного заполнителя.

Область подачи бетонной смеси краном распространяется на объекты промышленного и гражданского строительства, данный метод используется при необходимости подачи смеси на высоту до 40 м, при затруднении или отсутствии непосредственного подъезда к месту укладки, при подаче специфичных по составу и консистенции смесей: с размером крупного заполнителя 40 и более миллиметров, с увеличенной долей крупного заполнителя, жестких смесей и др., не пригодных для перекачивания бетононасосами или другими способами.

При использовании кранового оборудования необходимо знать требуемую продолжительность его работы, так как это позволит определить.

1. Продолжительность аренды – время начала и окончания использования, что, благодаря раннему бронированию техники, приводит к снижению стоимости аренды.

2. Продолжительность строительства – точнее спланировать график строительства, снизить непроизводительные потери времени, оптимизировать сроки поставки и хранения материалов и конструкций.

3. Эксплуатационную производительность, ее более точное определение позволит выбрать наиболее эффективный в данном случае способ подачи (бетононасос, кран, конвейер и т. д.).

4. Позволит улучшить качество укладываемой бетонной смеси за счет исключения отрицательного влияния простоев.

¹ Постовой А.А. Выбор рационального способа подачи бетонной смеси // Молодой исследователь Дона. 2020. №6 (27). С. 26-32.

В связи со сказанным выше можно сделать вывод, что совершенствование методики расчета времени подачи бетонной смеси краном является актуальной и востребованной задачей.

Целью проводимого исследования являлся анализ существующих методик определения продолжительности подачи бетонной смеси кранами в бадьях, выявление тех, которые обеспечивают учет наибольшего числа влияющих факторов и позволяют с наибольшей точностью определять продолжительность рабочего цикла подачи бадьи краном.

Автором был выполнен анализ доступных источников по выбранной теме, а именно:

- учебные и учебно-методические материалы;
- нормативная документация;
- научные статьи.

В результате были выделены следующие формулы (табл. 1), которые могут быть использованы при определении продолжительности подачи бетонной смеси краном, также в таблице 1 представлены источники, из которых формулы были взяты, приведена расшифровка входящих в них символов.

Таблица 1

Формулы для определения продолжительности рабочего цикла крана

№	Формула	Расшифровка	Область применения
1.	$T_{ц} = t_{з} + (t_{пд1} + t_{пв1} + t_{т1} + t_{о1})K_{с1} + t_{р} + (t_{пд2} + t_{пв2} + t_{т2} + t_{о2})K_{с2} + t_{м}$ <p style="text-align: center;">Источник²</p>	$T_{ц}$ – продолжительность цикла крана, мин; $t_{з}$ – время загрузки бадьи, мин; $t_{пд1}$ – время подъема бадьи до уровня переноса, мин; $t_{пв1}$ – время поворота стрелы крана, мин; $t_{т1}$ – время перемещения грузовой тележки по стреле крана, мин; $t_{о1}$ – опускания бадьи до уровня разгрузки, мин; $K_{с1}$ – коэффициенты совмещения операций в груженом состоянии; $t_{р}$ – время разгрузки бадьи, мин; $t_{пд2}$ – время подъема бадьи без смеси, мин;	<p>Расчет количества циклов в час.</p> <p>Расчет продолжительности работы башенных кранов.</p>

² Телешев В.И., Ватин Н.И., Марчук А.Н. Производство гидротехнических работ. Часть 1: учеб. для вузов. М.: Издательство Ассоциации строительных вузов, 2020. 430 с.

		$t_{пв2}$ – время поворота бадьи без смеси, мин; $t_{т2}$ – время перемещения грузовой тележки без смеси, мин; $t_{о2}$ – время опускания бадьи без смеси, мин; $t_{м}$ – время маневрирования крана при установке бадьи для последующей загрузки, мин; $K_{с2}$ – коэффициенты совмещения операций в порожнем.	
2.	$T_{ц} = t_{р} + t_{с} + 2t_{п} + t_{ц}$ $t_{п} = \frac{l}{v}$ <p>Источник³</p>	$T_{ц}$ – продолжительность рабочего цикла, мин; $t_{р}$ – время разгрузки бетонной смеси из автобетоновоза в бадьи, мин; $t_{с}$ – время строповки и расстроповки, мин; $t_{п}$ – время подачи краном бадьи с бетонной смесью в блок бетонирования, мин; l – высота подачи, м; v – скорость подъема, м/мин; Условно принимают время подачи груженой и порожней бадьи одинаковым, поэтому в формуле его удваивают; $t_{ц}$ – время укладки бетонной смеси в конструкцию, мин.	Используют для определения сменной эксплуатационной производительности крана на подаче бетонной смеси.
3.	$T_{ц} = t_{оп} + t_{под} + t_{выгр}$ $t_{оп} = \frac{h_{кр.}}{V_{оп.}}$ $t_{под} = \frac{h_{кр.}}{V_{под.}}$ <p>Источник⁴</p>	$T_{ц}$ – продолжительность цикла укладки бетона, мин; $t_{оп}$ – опускание, мин; $h_{кр}$ – высота крана, м; $V_{оп}$ – скорость опускания, м/мин; $t_{под}$ – подъем, мин; $V_{под}$ – скорость подъема, м/мин; $t_{выгр}$ – выгрузка, мин.	Расчет производительности крана.
4.	$T_{ц} = \frac{t_1 + 2 \cdot t_2}{60} + \frac{1}{60 \cdot C_2} \cdot V \cdot t_3$ $t_3 = \frac{H_{вп}}{n_5}$ <p>Источник⁵</p>	$T_{ц}$ – Время цикла работы крана при укладке бетонной смеси, мин; t_1 – время строповки бадьи, 1 мин; t_2 – время подъема и опускания бадьи, 1 мин; C_2 – частота вращения крана, мин ⁻¹ ; t_3 – время укладки бетонной смеси, мин;	Расчет сменной производительности крана.

³ Подача бетонной смеси кранами и подъемниками / arhplan.ru [Электронный ресурс] URL: clck.ru/TPGzq (дата обращения: 06.11.2020 г.).

⁴ Доставка, подача и укладка бетона / mydocx.ru [Электронный ресурс]. URL: mydocx.ru/8-21535.html (дата обращения: 06.11.2020 г.).

⁵ Подбор машин и механизмов для бетонных работ / studwood.ru [Электронный ресурс]. URL: clck.ru/TPCAf (дата обращения: 06.11.2020 г.).

		<p>$H_{вр}$ – норма времени укладки бетонной смеси, чел/ч; n_5 – количество бетонщиков в зоне.</p>	
5.	$T_{ц} = \frac{1,2 \cdot 1,5 H_{к}}{\frac{2}{3} V_{п(о) max}} + 2 \left(\frac{0,5 B_{фп} + a + l_1}{\frac{2}{3} V_{т max}} + \frac{l_d}{V_d} + \frac{n_1}{n} \right) K_{сов} + t_p$ $n_1 = \frac{180}{360} = 0,5$ $t_{под(оп)} = \frac{H_{к}}{V_{п(о)}}$ $t_{пов} = \frac{2\alpha}{360 \cdot n}$ <p>Источник⁶</p>	<p>$T_{ц}$ – продолжительность цикла крана, мин; t_p – время разгрузки бетонной смеси из автобетоновоза в бадьи, мин; 1,2 – коэффициент, учитывающий уменьшение скорости перемещения бадьи в начале подъёма и при опускании в блок; $H_{к}$ – суммарная высота подъёма и опускания бадьи, м; учитывая необходимость подъёма бадьи на безопасную высоту и опускания её (зависания) при разгрузке, при бетонировании плиты в котловане; $V_{п(о)}$ – скорость подъёма (опускания) бадьи, м/мин; $V_{т}$ – скорость изменения вылета, м/мин; принимаем большую из фиксированных или по формуле; $B_{ф}$ – ширина фундамента, м; a – расстояние от опалубки фундамента до откоса, обычно 2...3 м; l_d – длина пути перемещения крана, м; V_d – скорость перемещения крана, м/мин. Этот компонент формулы можно принять равным нулю, т.к. при подаче бадьи в блок кран обычно не перемещается, затраты времени на подвижки вдоль котлована учтены в величинах K_v и $K_{сов}$; n_1 – количество оборотов крана при подаче бадьи в котлован, при угле поворота $\alpha=180^\circ$; n – частота вращения крана, об/мин; $K_{сов}$ – коэффициент, учитывающий совмещение операций при работе крана (подъём и опускание бадьи, поворот крана, передвижки), равен 0,70; K_v – коэффициент использования рабочего времени, равен 0,80.</p>	Используют для определения эксплуатационной производительности крана.

⁶ Галузин В.М. Бетонирование массивных фундаментов: Методические указания. СПбГТУ: Кафедра технологии, организации и экономики строительства. Инженерно-строительный факультет, 202. 23с.

Так как многие величины обозначены в формулах разными символами, то для удобства сравнения они были сведены в таблицу 2 (табл. 2). В первой строке перечислены учтённые характеристики, в строках 1–5 приведены обозначения символов, использованных в соответствующей формуле.

Таблица 2

Сравнение формул 1–5 (см. таблицу 1)

Номер формулы	Время загрузки, разгрузки бадьи	Время строповки и расстроповки	Время подъема бадьи до уровня переноса	Время поворота стрелы крана	Время перемещения грузовой тележки по стреле крана	Опускания бадьи до уровня разгрузки	Коэффициенты совмещения операций в грузежном состоянии	Время подъема бадьи без смеси	Время поворота стрелы без смеси	Время перемещения грузовой тележки без смеси	Время опускания бадьи без смеси	Время маневрирования крана при установке бадьи для последующей загрузки	Коэффициенты совмещения операций в порожнем	Время укладки бетонной смеси в конструкцию	Коэффициент использования рабочего времени
1	t_3	-	$t_{\text{пд1}}$	$t_{\text{пв1}}$	$t_{\text{т1}}$	$t_{\text{о1}}$	$K_{\text{с1}}$	$t_{\text{пд2}}$	$t_{\text{пв2}}$	$t_{\text{т2}}$	$t_{\text{о2}}$	$t_{\text{м}}$	$K_{\text{с2}}$	-	-
2	$t_{\text{р}}$	$t_{\text{с}}$	$t_{\text{п}}$	-	-	-	-	-	-	-	-	-	-	$t_{\text{ц}}$	-
3	$t_{\text{выгр}}$	-	$t_{\text{под}}$	-	-	$t_{\text{оп}}$	-	-	-	-	-	-	-	-	-
4	-	t_1	t_2	-	-	t_2	-	-	-	-	-	-	-	t_3	-
5	$t_{\text{р}}$	-	$t_{\text{под1}}$	$t_{\text{пов}}$	-	$t_{\text{оп1}}$	-	$t_{\text{под4}}$	$t_{\text{пов2}}$	-	$t_{\text{оп4}}$	-	$K_{\text{сов}}$	-	$K_{\text{в}}$

Далее был выполнен анализ полноты учета влияющих факторов продолжительности процесса подачи смеси представленными формулами. Для этого весь цикл подачи был разделен на 4 этапа: загрузка бадьи, подача смеси к месту укладки, разгрузка бадьи, подача порожней бадьи под разгрузку. За каждый учтенный фактор формуле начислялся один балл. Результаты анализа приведены в таблице 3 (табл. 3). В первой строке перечислены основные этапы цикла подачи бадьи, в строках 1–5 для соответствующих формул приведено число набранных ими баллов.

Таблица 3

Суммарное количество учтенных операций формул 1–5 (см. таблицу 1)

№	Загрузка бадьи (загрузка, строповка)	Подача смеси к месту укладки (перемещение крана, подъем и т.д.)	Разгрузка бадьи (выгрузка, время на укладку)	Подача порожней бадьи (угол поворота, установка и т.д.)	Сумма баллов
1	2	3	1	5	11
2	2	1	1	1	5
3	1	1	1	-	3
4	1	3	1	-	5
5	1	3	-	3	7
Сумма баллов	7	11	4	9	-

Анализ всех собранных и классифицированных данных позволил прийти к следующим выводам. Формула 1 учитывает наибольшее число влияющих на продолжительность цикла подачи факторов (время загрузки, разгрузки, подъем, опускание бадьи и т. д.). Только в данную формулу введен коэффициент совмещения операций при работе в груженом и порожнем состоянии, а также учтено возможное время на маневрирование крана при установке бадьи для последующей загрузки. Учет времени перемещения грузовой тележки по стреле крана, позволяет использовать ее для расчета башенных кранов. Отрицательной стороной данной формулы является отсутствие учета времени на строповку и расстроповку бадьи, и отсутствие учета времени укладки бетонной смеси в конструкцию. В виду большого числа учитываемых факторов данная формула набрала 11 баллов (см. табл. 3) и может быть использована для определения продолжительности подачи бетонной смеси кранами различной конструкции в различных условиях.

Ввиду учета меньшего числа факторов – от 5 до 3 формулы 2–4 позволяют определять продолжительность цикла подачи бадьи с меньшей точностью. Но следует отметить, что формулы 2 и 4 учитывают время строповки и расстроповки бадьи, а также время укладки бетонной смеси в конструкцию. В формулах 2 и 3 предусматривается использование дополнительных формул для расчета времени подачи краном бадьи с бетонной смесью в блок бетонирования и для учета времени подъема и опускания бадьи соответственно. Формула 4 единственная, которая позволяет учесть количество бетонщиков, работающих на приеме и укладке смеси.

Формула под номером 5 позволяет учесть технические параметры крана и объемов работ объекта бетонирования (длина пути перемещения, ширина фундамента и т. д.). Также она позволяет учесть разгон бадьи в начале подъема и постепенное снижение скорости ее движения перед остановкой над местом разгрузки.

Выполненный анализ позволил сформировать перечень факторов, которые должны найти отражение в формуле для определения продолжительности цикла подачи бадьи. Результаты анализа сведены в таблицу 4 (табл. 4).

Таблица 4

Перечень факторов, влияющих на продолжительность подачи смеси
(см. таблицу 1)

№	Загрузка бадьи	Подача смеси к месту укладки	Выгрузка бадьи	Подача порожней бадьи
1	Выгрузка смеси из автобетоновоза в бадью	Подъем бадьи	Выгрузка бадьи	Подъем бадьи
2	Строповка	Поворот стрелы крана	Укладка смеси в конструкцию	Поворот стрелы
3	Расстроповка	Перемещение грузовой тележки по стреле крана	Количество бетонщиков на приеме и укладке	Перемещение грузовой тележки
4	-	Опускание бадьи	-	Опускание бадьи
5	-	Перемещение крана	-	Перемещение крана
6	-	-	-	Установка бадьи для загрузки
Примечание: операции по подъему, опусканию, перемещению, поворота, бадьи и крана необходимо учитывать с разной скоростью: в начале, в середине и в конце.				

По результатам выполненной работы были сделаны следующие выводы.

1. Точное определение продолжительности подачи смеси краном в бадьях позволяет снизить расходы на аренду оборудования, лучше спланировать график выполнения работ, повысить качество ведения бетонных работ и получаемых конструкций.

2. В доступной литературе имеется ряд формул для определения продолжительности подачи смеси кранами в бадьях, при этом структура формул идентична и отличается лишь степенью детализации и числом учитываемых влияющих факторов.

3. Наиболее полный учет факторов, определяющих продолжительность цикла подачи бады, отмечен в формулах 1 и 5. Но и данные формулы не являются максимально полными и не учитывают ряд влияющих факторов.

4. Для точного определения продолжительности подачи бетонной смеси краном требуется разработка новой формулы.

ВАРИАНТЫ ЭСТЕТИЧЕСКОГО СДЕРЖИВАНИЯ ДЕСТРУКТИВНОГО ВЛИЯНИЯ СОВРЕМЕННОЙ ТОРГОВОЙ СРЕДЫ НА ИСТОРИЧЕСКИЕ ОБРАЗЫ АРХИТЕКТУРЫ

Рухменёва Ю.Н. – студентка, ОУ ВО «Южно-Уральский технологический университет»

Научный руководитель: Зудерман М.Р. – старший преподаватель кафедры «Строительство, архитектура и дизайн», ОУ ВО «Южно-Уральский технологический университет»

Аннотация

В статье рассматривается анализ проектирования магазинов в исторических зданиях. Приведены примеры деструктивного влияния торговой среды на архитектуру, а также приведены примеры-иллюстрации правильного дизайна рекламы для различных архитектурных стилей.

Рекламные вывески и неправильное цветовое оформление портят образ архитектуры и нарушают восприятие. Достаточно много исторических зданий в городе Челябинске попали под влияние торговой среды.

Если рассматривать архитектуру на пешеходной улице Кировка, можно заметить довольно много нарушений, связанных с рекламой.

Например, бывший магазин «Торгового дома М. В. Валеева» – здание, построенное в 1880 году в стиле модерн с элементами эклектики. На рисунке 1 мы можем увидеть фото Магазина Валеева, сделанное в 1914 г. Как видно на рисунке, здание не пестрит различной рекламой. Здесь мы можем оценить его внешний вид, полностью полагаясь на эстетику первоначальной задумки архитектора. Большие надписи, расположенные над окнами не портят здание, поскольку шрифт этих надписей и торговый дом выполнены в едином стиле – модерн¹.

На рисунке 2 мы можем увидеть, как выглядит здание в настоящее время. От прежнего архитектурного образа мало что осталось. Наличие большого количества рекламы на зданиях не только портит внешний облик, но и впечатление от архитектуры. Обесценивается значимость этих зданий, а

¹ Рухменёва Ю.Н., Граханов Д.А. Деструктивное влияние рекламных вывесок на образы исторической архитектуры для одной из достопримечательностей города Челябинска – Кировки // Вестник совета молодых ученых и специалистов Челябинской области. 2020. Т. 2, №4 (31). С. 5-9

это в свою очередь ведет к тому, что новое поколение не воспринимает архитектуру прошлых лет как что-то важное.



Рисунок 1. Торговый дом М. В. Валеева



Рисунок 2. Бывший Торговый дом М. В. Валеева

В нескольких городах России мы можем заметить похожие ситуации.

Помещение на первом этаже жилого дома на Котельнической набережной занимает магазин сети «Пятерочка». На рисунке 3 мы можем увидеть рекламную вывеску на фасаде здания. Вывеска не является вычурной, но выделяется на фоне такого величественного здания. Внутри помещения мы можем увидеть характерные для стиля сталинской архитектуры, в котором построено здание, колонны с арками. Невооруженным глазом можно заметить, как выделяются вывески, полки и витрины с продуктами на фоне интерьера (рис. 5-6). Не удивительно, но продажа продуктов в этом здании

представляется неуместным. Интерьер помещения создает образ роскоши и величия, а витрины с желтыми ценниками лишь портят этот образ.

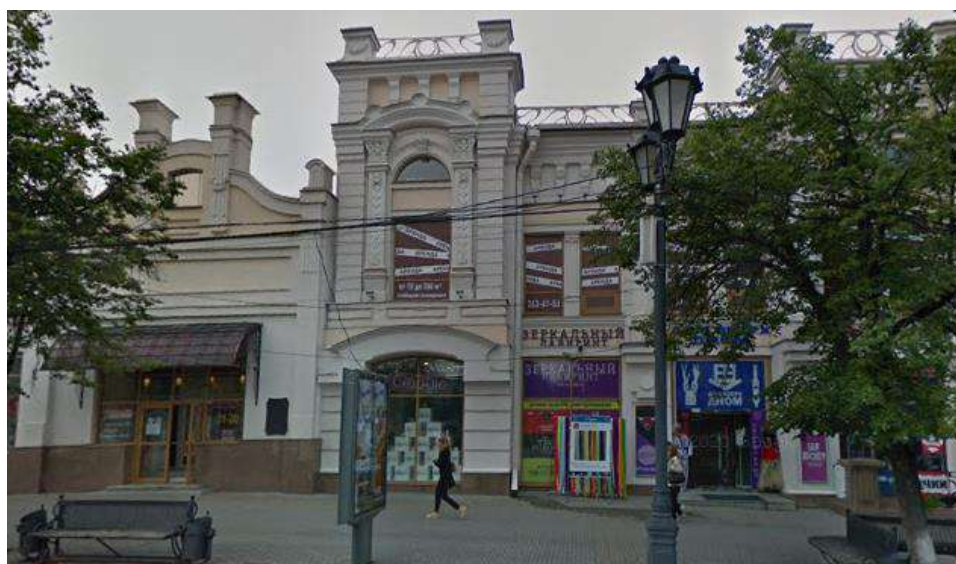

Рисунок 3. Жилой дом на Котельнической набережной в Москве



Рисунок 4. Магазин в жилом доме на Котельнической набережной



Рисунок 5. Магазин в жилом доме на Котельнической набережной



Рисунок 6. Магазин в жилом доме на Котельнической набережной

Рассматривая влияние торговой среды на архитектуру, необходимо провести сравнение между зарубежным и отечественным опытом размещения магазинов в исторических зданиях.

Дом компании «Зингер» (известный также как «Дом книги») – это здание в Санкт-Петербурге, являющееся памятником архитектуры федерального значения (рис. 7). Здание не нуждается в кричащих рекламных вывесках, поскольку само по себе привлекает внимание. Данный пример показывает, как гармонично может быть расположен магазин в историческом здании. Для этого достаточно лишь правильно подобрать дизайн рекламных вывесок, их расположение, а также провести необходимые работы по сохранению здания в надлежащем состоянии.



Рисунок 7. «Дом книги» в Санкт-Петербурге

В Париже 4 октября 2017 г. Louis Vuitton открыл новый магазин в доме на Вандомской площади (рис. 8). В интерьерах Дома изысканно сочетаются неоклассические пропорции и современные формы, традиционные материалы и инновационные технологии, роскошные детали и потрясающие произведения искусства (рис. 9). Данный пример говорит о том, что торговая среда и архитектура могут лаконично существовать вместе. Если с умом подойти к оформлению рекламы на фасаде здания и правильно организовать

внутреннее пространство, то здание может стать еще более привлекательным. Таким образом, фасад здания будет сам по себе рекламировать магазин.



Рисунок. 8. Дом Louis Vuitton на Вандомской площади



Рисунок 9. Интерьер Дома Louis Vuitton на Вандомской площади

Исходя из проанализированного зарубежного и отечественного опыта расположения магазинов в исторических зданиях, можно составить следующие рекомендации.

Так как реклама играет большую роль для привлечения клиентов, от нее нельзя отказаться, следовательно, к ней нужно подойти с особым вниманием.

Здания в классическом стиле, как правило, плохо сочетаются с рекламными вывесками на фасаде. В таком случае рекламные вывески можно перенести на рекламные стенды или расположить их на некотором расстоянии от самого здания.

Рекламные вывески магазинов не должны перекрывать элементы архитектуры, на которых архитектор хотел сделать акцент. В тех случаях, если без рекламной информации на фасаде здания не обойтись, то рекламный носитель должен не перекрывать элементы здания, а быть вписанным в те площади фасада, где возможно такое расположение.

При использовании рекламы на фасаде здания необходимо учитывать определенную стилистику, в которой должна быть выполнена реклама. Она должна соответствовать архитектурному стилю здания. То есть шрифт желательно делать в соответствии со стилем, а также использовать цветовую гамму, которая гармонично смотрится на фоне здания.

Вывеска не должна выделяться из общего архитектурного стиля здания. То есть нельзя взять короб, обтянуть его баннерной тканью и написать название магазина аршинными буквами или поместить плоскую подложку, и к ней крепить название. Допустим только один вариант: каждая буква «вырезана» отдельно в виде объемных букв с внутренней подсветкой и укреплена на фасаде².



Рисунок 10. Неправильный дизайн рекламной вывески

² Вывеска по дизайн-коду города Челябинска/ ООО «Мегалайт» [Электронный ресурс]. URL: megalight-vyveski74.ru/dizajn-kod-goroda-chelyabinska (дата обращения: 15.03.2021 г.)



Рисунок 11. Правильный дизайн рекламной вывески

Нельзя рассчитывать на то, что в современном мире люди откажутся от рекламы, которая является неотъемлемой частью маркетинга. Именно поэтому необходимо научиться совмещать архитектуру и наружную рекламу. Многие должны поменять отношение к архитектуре, ведь, чем лучше сохранен исторический облик зданий, тем интереснее и привлекательнее станет город для туристов, и тем больше будут доходы местного бюджета. Сохранить архитектурное наследие важно как дань истории и для каждого из нас.

СОЗДАНИЕ УСЛОВИЙ ДЛЯ КОМФОРТНОГО ПРОЖИВАНИЯ ЖИТЕЛЕЙ В ГОРОДАХ

*Сосновская Ю.М. – студентка, Институт современных знаний имени
А. М. Широкова (г. Минск, Республика Беларусь)*

*Научный руководитель: Иноземцева И.Е. – кандидат культурологии,
доцент кафедры культурологии Института современных знаний имени А.М.
Широкова (г. Минск, Республика Беларусь)*

Аннотация

Человек и человеческий капитал становятся ведущими факторами развития современных городов, а комфортная городская среда – необходимым условием обеспечения качества жизни и привлекательности города. В условиях экологических, глобализационных процессов качество городской среды становится приоритетной задачей перед проектировщиками пространства – архитекторами и градостроителями. Как показывает мировой опыт, не существует идеальной модели благоустройства населенных пунктов, пригодной для всех стран. Изучив данный вопрос, автор статьи, предлагает возможные пути улучшения градостроительной проблемы.

Главная задача города – создание безопасной и комфортной жизни для всех жителей города. Изучив необходимую литературу, просмотрев опыт других стран нами созданы рекомендации с примерами по повышению качества жизни и снижения стресса городского жителя, улучшению экологии, повышению безопасности, оздоровлению нации, организации досуга, повышению уровня культуры.

Описанные нами рекомендации также касаются жилых дворов, а не только города, так как во дворах мы так же проводим или хотим проводить значительное количество времени, отдыхая или работая на свежем воздухе, играя со своими детьми, именно поэтому так важно обратить внимание на состояние жилых дворов.

Рассмотрим несколько основных идей из книги Яна Гейла «Города для людей».

Компактный город, где застройка тяготеет к маршрутам общественного транспорта, пешеходным и велосипедным дорогам, – единственно возможный вариант экологически устойчивого города. Так или иначе, в условиях растущей плотности населения и расширения пешеходных и велосипедных маршрутов город должен наращивать количество и качество хорошо

спланированных и красивых общественных зон, которые удобны людям, устойчивы, разумны, безопасны и полны жизни.

«Каждый человек должен иметь право на легкодоступные открытые пространства, такое же, как право на чистую воду. У каждого должна быть возможность видеть дерево из своего окна, посидеть на скамье рядом с детской площадкой у дома или дойти до парка за десять минут. Хорошо спроектированные кварталы вдохновляют живущих в них людей, тогда как плохо спланированные города ожесточают своих жителей»¹.

Общие рекомендации, разработанные нами, по улучшению жизни людей для города и жилых дворов.

1. Многоуровневые парковки для машин и велосипедов, для экономии полезной площади, освобождения тротуаров и обочин. Также возможно использование парковок на длительные сроки (альтернатива обычным стоянкам). На освободившемся месте можно реализовать предложенные варианты улучшения среды.

2. Популяризация безбарьерной среды для инвалидов не только снаружи здания, но и внутри. Пандусы и лифты будут также очень удобны для мам с колясками, туристов с чемоданами (пример из Европы – подъемники и лифты, которые всегда включены).

3. Установка арт-объектов, инсталляций. Включение их в туристические карты города. Подобные меры поднимают уровень культуры жителей, вызывают эстетическое наслаждение.

4. Создание туристических карт города, включение в них жилых дворов, что способствует росту популярности облагораживания дворов для людей и как следствие отдыху во дворе. Также туристы охотно посетят кафе в тихих уютных жилых дворах, что поддержит их развитие.

5. Использование человеческого масштаба как по И. Араухо (масштаб человека как инструмент работы с художественной образностью), так и по Я.Гейлу (масштаб человека как качество и эргономика городской среды для человека).

6. Привлечение жителей города к разработке идей по улучшению среды, к участию в субботниках, ярмарках, выставках, мастер-классах, концертах. Создание инициатив по организации мероприятий и выделенные

¹Гейл Я. Города для людей / пер. с англ. А. Токтонов. М.: Крост, 2012. 276 с.

места, времени и аппаратуры для выступления уличных музыкантов или танцоров, ярмарок, выставок и других. Разработка нормативных документов, чтобы мероприятия не мешали людям (излишний шум или шум в слишком раннее и позднее время), а радовали.

Обратить внимание на целевую аудиторию отдыхающих, от этого будет зависеть тема и характер мероприятия, уровень шума и необходимость учитывать разное оборудование. Например, дети с родителями, молодежь, взрослые или пенсионеры.

7. Разработка мер по улучшению экологической ситуации, безопасности пешеходов и водителей.

8. Создание парков для отдыха и пикников с необходимым оборудованием или возможностью аренды такового.

9. Расширение сети аренды велосипедов, самокатов и прочего через мобильное приложение.

Улучшение города.

Автором статьи выделены следующие проблемы города: отсутствие мест для отдыха, обилие личного транспорта, малая площадь для пешеходов, плохо развитая велоинфраструктура, обилие рекламы вызывающее стресс и отвлекающее водителей. И разработаны предложения по их решению:

1. Повышение привлекательности для пассажиров общественного транспорта (более комфортный, удобные маршруты, уменьшение интервалов хождения, упрощение процедуры оплаты проезда).

Чем больше людей использует общественный транспорт, тем меньше пробок на дороге и больше пользы для экологии, так же повышение использования общественного транспорта способствует развитию транспортной отрасли и путей сообщения.

2. Самые популярные улицы сделать пешеходными, что простимулирует использовать общественный транспорт, облагораживать улицы растительностью, местами для отдыха, арт-объектами. Привлечет туристов и жителей города на прогулки по этим улицам и как следствие открытие новых развлекательных заведений.

3. Развитие велоинфраструктуры (пример из Голландии: велодорожки объединяют всю страну, имеют выделение другим цветом, в большинстве случаев физически отделены от проезжей части и тротуаров, безопасны,

имеют дорожную разметку, светофоры и т. д.). Что поспособствует экологии, оздоровлению нации, большей безопасности на дороге.

4. Использование дизайн-кода города. Это поможет сделать города визуально чище и приятней, а, следовательно, уменьшить стресс жителей города от визуального шума, показать красивую архитектуру города. Эти меры способствуют привлечению в город на прогулки пешеходов, что в свою очередь создает клиентоборот для бизнеса. Также правила дизайн-кода уравнивают конкуренцию крупных компаний с обильным маркетингом и малого бизнеса.

В некоторых местах стало так много рекламы, что она перестала восприниматься и никак не способствует ориентированию на рекламируемый бренд, в худшем случае реклама носит раздражающий и отвлекающий характер, что особенно плохо для водителей.

«Дизайн-код – это проиллюстрированный набор правил проектирования, требований и рекомендаций по вопросам физического развития местности. Графические и письменные компоненты дизайн-кода подробно и точно строят дизайнерское видение генерального плана при проектировании и разработке объекта»².

Дизайн-код работает над повышением качества городской среды, помогает сохранению культурного наследия. Создает правила использования рекламных конструкций, вывесок т. д.

Дизайн-код должен создать прозрачную процедуру его использования, согласования вывесок и рекламных конструкций.

Первым городом, который внедрял дизайн-код, была Москва в 2015 г. Позже по правилам благоустройства его начали применять в Саратове, Калининграде, затем в других городах. Рассказывая о российском опыте, эксперты отмечают, что на первом этапе необходимо выявить проблемные группы: вывески, билборды, киоски. Начинать предлагают с «кричащих» конструкций.

²Словарный запас Дизайн-код/ strelkamag.com [Электронный ресурс]. URL: strelkamag.com/ru/article/vocabulary-designcode (дата обращения 28.03.2021 г.).

«После администрациям рекомендуют определить требования к размещению рекламы, внешнему виду: регулировать оформление элементов, использование материалов, подсветки»³.

5. Создание мест для отдыха и общения в городе, скамейки, вагончики с едой и напитками, зона для мам с детьми, для людей с питомцами. Места для проведения концертов и выставок под открытым небом. Различные фестивали, ярмарки.

Улучшение инфраструктуры дворов жилых домов.

Автором статьи выделены следующие проблемы дворов: обилие автомобилей, которые часто мешают свободному перемещению, занимают много места. Отсутствие мест для культурного отдыха, плохое озеленение, скудные детские площадки, не соответствующие регламентам и ГОСТам, отсутствие места для выгула собак без помех другим жителям. И разработаны предложения по их решению:

1. Организация мест для отдыха во дворе, лавочки, беседки, гамаки, если позволяет место—общественные мангалы. Когда мест для отдыха будет достаточно жители спустятся с квартир во двор чтобы отдыхать на свежем воздухе на лавочке или работать за ноутбуком в беседке. Совместных отдых соседей это стимул к социальному взаимодействию и созданию дворовых активов (субботники, проведение мероприятий для детей и взрослых, чаепитий).

2. Разметка дорог во дворе: где можно ездить, где нельзя, разметка мест для парковки, использование шлагбаумов. Такое решение значительно упростит движение автомобилей во дворе, сделает дворы безопаснее для перемещения детей.

3. Достаточное озеленение дворов различными видами растительности (трава, цветы, деревья лиственные и хвойные, кустарники). Способствует экологичности, оздоровлению нации, повышению эстетичности.

4. Современные детские площадки, безопасные, с учетом разных возрастов, соответствующие регламентам и ГОСТам, использование ударопоглощающего покрытия. При размещении детских площадок следует

³Эксперт на форуме «Среда для жизни»: «Обилие рекламы разрушает наши города»/ news.novgorod.ru [Электронный ресурс]. URL:news.novgorod.ru/news/ekspert-na-forume-sreda-dlya-zhizni-obilie-reklamy-razrushaet-nashi-goroda--171979.html (дата обращения 28.03.2021 г.)

помнить и о взрослых, которым необходимы места для отдыха, с детской площадкой в поле зрения, в достаточном количестве.

5. Достаточное количество стадионов для спорта, спортивного инвентаря. Хорошие стадионы почти никогда не стоят пустыми, а спорт – это профилактика здоровья нации, организация досуга, место для проведения дворовых соревнований, матчей.

6. Площадки для выгула собак со специальным оборудованием и урнами для уборки за питомцами. Так решится вопрос о месте выгула собак, где это не будет мешать другим людям, улучшит вид окружающей среды, приучит к культуре выгула собак и уборки за питомцами.

7. Привлечение в отдаленные от центра города районы различных сервисов, магазинов, кафе и ресторанов. Это повысит качество жизни людей, так как не всегда есть желание и возможность ехать в город на кофе или ужин, площадки кафе так же могут быть использованы для проведения различных игр.

Можно заметить, что какие-то рекомендации уже используются в жизни, некоторые только планируются, нужно время для изменений как в физическом смысле (реконструкции города и жилых дворов), так и в сознании людей (организация культурного досуга, изменение привычек в отдыхе, информационное освещение новых инициатив и мест отдыха – сделать это трендом города). С ростом численности населения городов появятся так же новые потребности в модернизации, так как городская среда динамична. Города должны быть удобными, объединять людей, быть красивыми.

ОПРЕДЕЛЕНИЕ АБСОЛЮТНЫХ ДЕФОРМАЦИЙ ЗДАНИЙ С ПОМОЩЬЮ ТЕНЗОРНОГО АНАЛИЗА

Царёва О.С. – старший преподаватель, Высшая школа промышленно-гражданского и дорожного строительства, Инженерно-строительный институт, ФГАОУ ВО «Санкт-Петербургский политехнический университет Петра Великого»

Грищенко А.И. – ассистент, Высшая школа механики и процессов управления, Институт прикладной математики и механики, ФГАОУ ВО «Санкт-Петербургский политехнический университет Петра Великого»

Гуменный А.В. – студент, Высшая школа промышленно-гражданского и дорожного строительства, Инженерно-строительный институт, ФГАОУ ВО «Санкт-Петербургский политехнический университет Петра Великого»

Аннотация

Статья посвящена определению абсолютных деформаций, в частности, поворота объекта с использованием тензорного анализа. Описан метод определения деформации поворота с использованием тензорного анализа. Для этого вводятся базисы относительно точек модели куба, основываясь на координатах его точек. Далее вектора базисов тензорно перемножаются для определения тензора поворота, используя свойство которого находят угол поворота модели. Выполнено применение описанного метода на модели куба. Результаты сходимости с теоретически заданным значением показали достоверность данного метода.

Существуют различные методы геодезических наблюдений за деформациями¹, однако, как известно, весьма эффективной технологией оценки устойчивости объектов являются периодические геодезические наблюдения, в результате которых определяют пространственные координаты (или только высоты) деформационных марок. Заключение делают на основании анализа изменений координат во времени. Для правильной оценки очень важно, чтобы вычисления выполнялись в единой для всего сооружения системе координат, что по различным причинам не всегда легко обеспечить. Действительно, определение положения деформационных марок с одной станции в подавляющем числе случаев просто не реально, не всегда возможно создание сети таких станций, а использование связующих точек предполагает, что они расположены не в зоне деформаций (хотя это не обязательно). В

¹ Карлсон А.А. Натурные наблюдения за деформациями гидротехнических сооружений геодезическими методами. М.: Эдитус, 2012. 307 с. ISBN: 978-5-905173-75-2.

результате измерений со свободных станций тахеометра без использования связующих марок в каждом цикле наблюдений получают координаты марок в различных системах координат. Вычислить вектора смещений марок не представляется возможным.

В связи с этим переходят к инвариантным параметрам, то есть параметрам, которые не зависят от систем координат, применяемых при наблюдениях. Такими инвариантами являются расстояния (которые вычисляют по измеренным координатам марок или измеряют непосредственно).

Но по расстояниям невозможно определить все виды деформаций, поэтому необходимо перейти к координатам деформационных марок в единой системе координат объекта. Решить такую задачу можно, например, по методу наименьших квадратов² или с использованием линейной пространственной засечки³.

После измерения расстояний (как минимум в двух циклах) между исходными пунктами и деформационными марками и вычислении векторов смещений деформационных марок выполняют анализ изучаемого процесса.

После определения векторов смещений, автором предлагается выполнить определение угла поворота в случае абсолютных деформаций, что и будет представлено ниже с использованием теоретического моделирования и тензорного анализа.

Методология исследования. Выполним исследования абсолютных деформаций с использованием тензорного анализа. Абсолютные деформации определяют от опорных пунктов. Если речь идет о пространственных деформациях, то необходимо иметь как минимум три опорных пункта, которые не должны располагаться на одной прямой. В этом случае расстояние между любой парой точек объекта в процессе деформации не изменяется, но в общем случае меняются расстояния от точек объекта до опорных точек. При условии, что относительные смещения точек объекта отсутствуют, возможны следующие варианты:

- объект стабилен;

² Гудков В.М. Математическая обработка маркшейдерско-геодезических измерений: учеб. для вузов. М.: Недра, 1990. 335 с.

³ Огородова Л.В., Шилкин П.А. Определение геодезических координат из пространственной линейной засечки: учебное пособие. 2-е изд. М.: МИИГАиК, 2015. 28 с.

- произошло его смещение между циклами наблюдений в каком-либо направлении, но без вращения;
- объект повернулся вокруг некоторой пространственной оси, без смещения;
- произошли и смещение, и поворот объекта в пространстве.

В первом случае расстояния между циклами измерений не изменились и смещение любой деформационной марки нулевое.

В случае поворота объекта вектора смещений не коллинеарны и не равны между собой. Частные случаи (поворот вокруг осей) рассмотрены в статье⁴. Выполним поворот модели вокруг произвольной оси вращения (не параллельной ни одной из координатных осей) (рис. 1). Необходимо оценить угол поворота.

Одна из предлагаемых методик рассмотрена в статье⁵.

Способ заключается в сопоставлении базиса рассматриваемому телу (кубу) до и после преобразований путем поворота (1):

$$T \cdot a_1 = a'_1 \quad (1)$$

где T - тензор поворота, a_1 - вектор базиса до поворота, a'_1 - вектор базиса после поворота.

Имея координаты куба, мы находим координаты векторов базиса до поворота (a_1, a_2, a_3) и после поворота (a'_1, a'_2, a'_3) находим их длину и нормируем их. Операция нормирования представлена формулой (2):

$$i_1 = \frac{a_1}{|a_1|} \quad (2)$$

Найдя нормированные векторы базисов до (i_1, i_2, i_3) и после (i'_1, i'_2, i'_3) поворота вычислим след матрицы trP по формуле (3):

$$trP = i'_1 \cdot i_1 + i'_2 \cdot i_2 + i'_3 \cdot i_3 \quad (3)$$

Воспользуемся одним из свойств представления тензора вращения по теореме Эйлера⁶. Преобразуем (3) в (4) и найдем косинус угла поворота (4):

⁴ Tsareva O., Dmitriev I., Kornilov Yu. Estimation of absolute deformations by changes in distances between the reference points and deformation marks // MATEC Web Conferences. 2018. V. 245, 04013. 13 p.

⁵ Царёва О.С., Гуменный А.В. Определение абсолютных деформаций зданий по изменениям расстояний между опорными пунктами и деформационными марками // Изв. вузов «Геодезия и аэрофотосъемка». 2019. Т. 63. № 5. С. 496–502.

⁶ Есиков Н. П. Современные движения земной поверхности с позиции теории деформаций. Новосибирск: Наука. Сиб. отделение, 1991. 226 с.

$$\cos \gamma = \frac{(\text{tr}P - 1)}{2} \quad (4)$$

Обратный косинус полученного значения будет равен углу поворота.

Рассмотрим куб, изображенный на рис. 1. Координаты необходимых нам вершин представлены в табл. 1:

Таблица 1

Координаты точек куба

	До поворота			После поворота		
	X	Y	Z	X̂	Ŷ	Ẑ
A	9.522	10.452	8.912	9.542	10.46	8.9141
B	13.308	16.767	8.912	13.310	16.7859	8.9149
C	10.227	18.614	1.763	10.227	18.623	1.7643
F	7.665	20.15	12.218	7.6561	20.1531	12.218

Сопоставим телу базис и найдем координаты их векторов (табл. 2):

Таблица 2

Координаты векторов базиса

	До поворота			После поворота			Длина
	X	Y	Z	X	Y	Z	
a_1 / a'_1	-5.643	3.383	3.306	-5.6541	3.3672	3.3032	7.3633
a_2 / a'_2	-3.786	-6.315	0	-3.7678	-6.3259	-0.0007	7.3629
a_3 / a'_3	-3.081	1.847	-7.149	-3.0833	1.8372	-7.1505	8.0008



Рисунок 1. Модель куба до и после поворота

Нормируем вектора по формуле (2) (табл. 3):

Нормируемые векторы

	До поворота			После поворота		
	X	Y	Z	X`	Y`	Z`
i_1 / i'_1	-0.7664	0.4594	8.912	9.542	10.46	8.9141
i_2 / i'_2	-0.5142	-0.8577	8.912	13.310	16.7859	8.9149
i_3 / i'_3	-0.3851	0.2309	1.763	10.227	18.623	1.7643

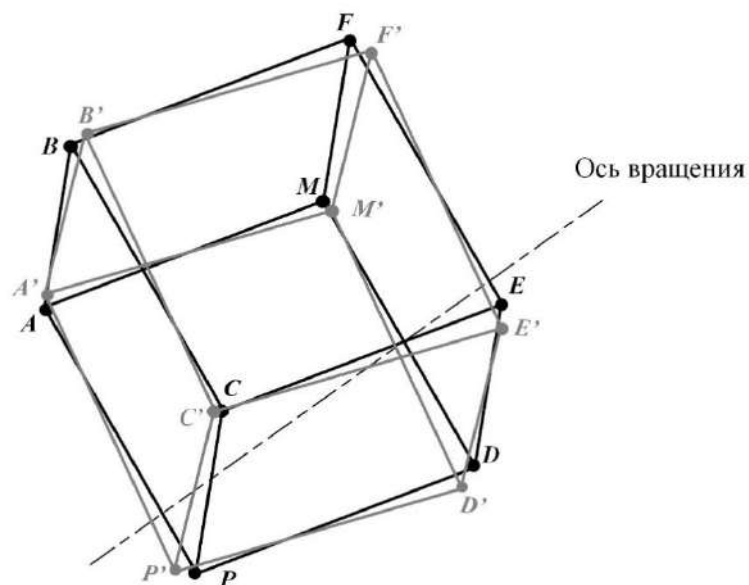
Найдем след данной матрицы по формуле (3). Для получения большей точности воспользуемся программой MATLAB и получаем:

$$trP = 2,99999154$$

Воспользуемся формулой (4):

$$\cos \gamma = \frac{1,9999154}{2} = 0,9999577$$

Арккосинус этого значения в радианах будет равен 0,0029086089 радиан, что в градусах равно 9'59,94".

В результате теоретического моделирования абсолютных деформаций получены следующие результаты.

1. По полученным векторам смещений выполнено выявление абсолютных деформаций, в частности:

- для определения переноса объекта следует рассматривать длины векторов смещений и их коллинеарность;
- для определения поворота объекта: вычислен угол поворота с использованием тензорного анализа, результаты сходимости с заданным углом поворота и разработанными методиками показали достоверность предлагаемой методики;
- выполнено разделение совместного переноса и поворота объекта на составляющие итерационным методом⁷.

2. Полученные результаты могут быть использованы при исследовании абсолютных деформаций зданий и сооружений для оптимальной оценки устойчивости объекта.

⁷ Tsareva O., Pshchelko N., Glazunov V., Yugov A. Separation of relative deformations of buildings from a general displacement vector of deformation marks / Proceedings of ECE 2019, Lecture Notes in Civil Engineering 70. 2020. pp. 93-102. ISSN 23662557.

СВЕТОИЗЛУЧАЮЩИЙ СТРОИТЕЛЬНЫЙ МАТЕРИАЛ ДЛЯ БЕЗОПАСНЫХ ДОРОГ И СТРОИТЕЛЬСТВА ЗДАНИЙ

Шевченко В.В. – студент, «Институт сферы обслуживания и предпринимательства (филиал) Донского государственного технического университета в г. Шахты Ростовской области»

Научный руководитель: Пашкова О.В. – к.т.н., доцент, «Институт сферы обслуживания и предпринимательства (филиал) Донского государственного технического университета в г. Шахты Ростовской области»

Аннотация

Повышение качества материалов и технологий в области безопасности дорожного движения – одна из приоритетных задач на современном этапе. Одним из инновационных решений в этой области является применение светоизлучающих материалов в нетрадиционных сферах использования. Настоящий обзор посвящен светоизлучающему цементу, применение которого при строительстве дорог позволит обеспечить безопасность дорожного движения в темное время суток, а также сократить некоторые затраты на электроэнергию. Данный продукт можно использовать с другими строительными смесями, что обеспечивает распространение его в строительстве. Приведены достоинства применения такого цемента, а также проведён анализ его недостатков.

В наши дни происходит постоянная модернизация различных строительных деталей и материалов. Одним из них подвергся цемент, который можно использовать для освещения уличных дорог.

Светоизлучающий цемент – это строительный материал, по своему составу является экологически чистым и предназначенный для освещения дорог без применения электричества (рис. 1). Днём он поглощает солнечную энергию, а ночью излучает свет. Идея светоизлучающего цемента была разработана доктором Хосе Карлосом Рубио в Мексике (таблица 1).



Рисунок 1. Покрытие из светоизлучающего покрытия



Рисунок 2. Принцип светоизлучающего цемента

Города получают возможность обходиться без дополнительных затрат на электроэнергию при освещении пешеходных переходов, так как цемент излучает свет и имеет особенность обозначить границу проезжей части. Светоизлучающее покрытие разметки во время строительства и реконструкции дорог обеспечит безопасность жизни пешеходов и дорожного

движения при частично освещённых или полностью не освещённых дорогах (рис. 3).

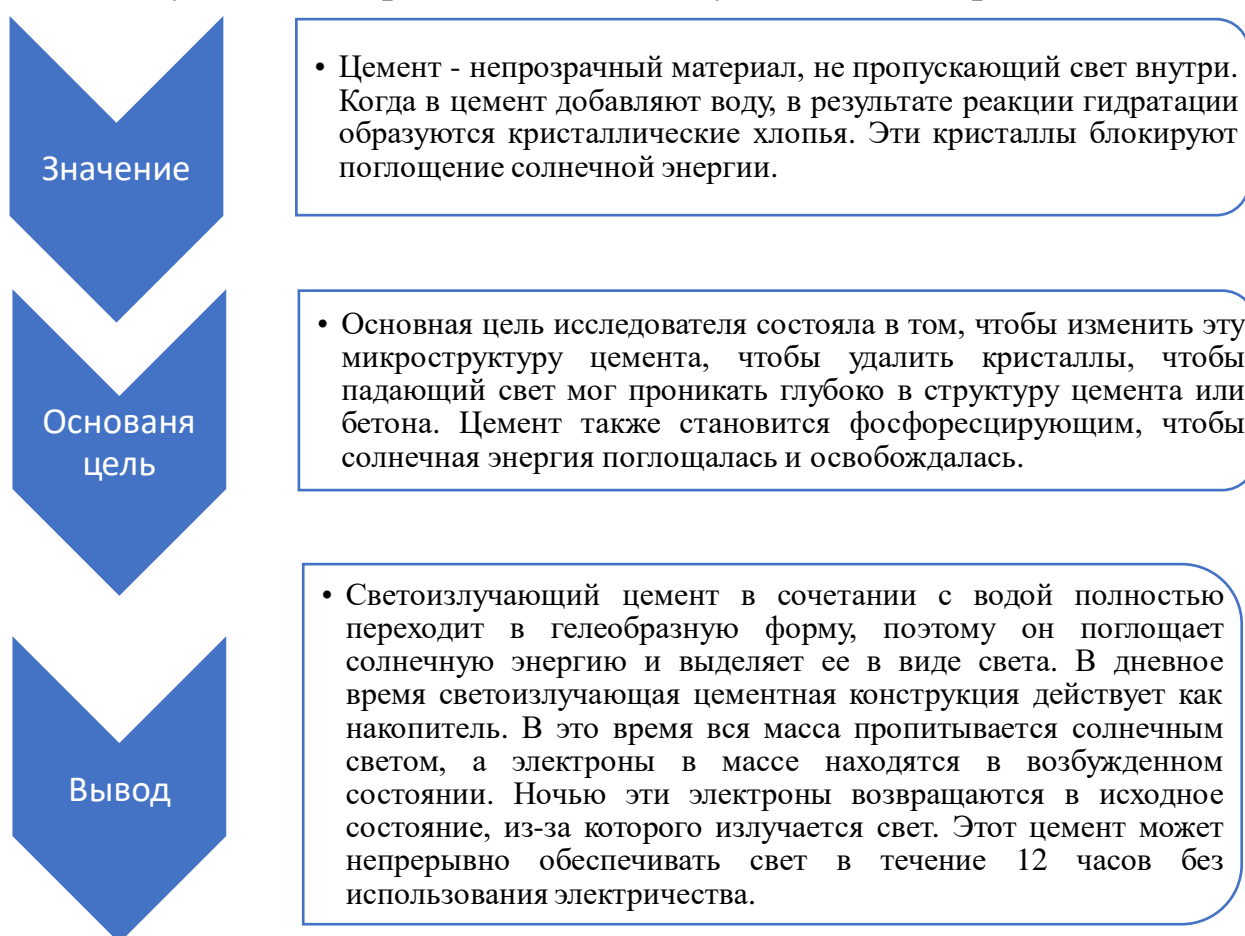

а



б

Рисунок 3. Пешеходные переходы:

а – в дневное время суток,

б – в ночное время суток

При использовании на автодорогах интенсивность света, излучаемого цементом, можно регулировать, чтобы избежать ненужных бликов для водителей и велосипедистов. Использование светоизлучающего цемента вполне полезно использовать, чтобы обезопасить дорожное движение. Особенно в местах, где отсутствует электричество, так как цемент заряжается только дневным светом и не требуется система распределения электроэнергии (рис. 4). Срок службы составляет примерно 100 лет благодаря тому, что материальные компоненты данного цемента с лёгкостью перерабатываются.



Рисунок 4. Дорога из светоизлучающего цемента

Данный вид цемента изготавливается из кремнезема, песка, воды и щёлочи ¹. Для придания цементу светоизлучающих свойств материалы проходят процесс поликонденсации (образование полимеров за счёт образования низкомолекулярных побочных продуктов). Проводят данный процесс при комнатной температуре.

Далее между материалами образуется смесь, обладающая достаточной прочностью. Это дает меньше нежелательных кристаллических хлопьев. Вследствие, после производства цемента, остаётся только пар. Поэтому принято считать, что этот продукт является экологически чистым (таблица 1). Материал выпускают зелёного или синего цвета (рис. 5).

Во время процесса производства ученые добавляют некоторые добавки, для того чтоб материал изменил свои свойства и превратился в фосфоресцирующий. Поэтому структура меняется и становится похожей на стекло и это позволяет проходить свету.

¹ Светоизлучающий цемент / Sustainability Matters: [Электронный ресурс]. URL: www.sustainabilitymatters.net.au/content/sustainability/case-study/light-emitting-cement-360126584 (дата обращения 24.03.2021 г.).



Рисунок 5. Одна из видов подсветки дорог

Таблица 2

Достоинства светоизлучающего цемента ²

Достоинства:	
1.	→ Эстетика
2.	→ Наиболее экологичный материал
3.	→ Долговечность
4.	→ Экономичность

Из недостатков можно назвать только то, что технологию этого цемента пока что применяют лишь в нескольких странах, так как этот цемент продается только в узких кругах из-за постоянных попыток модернизации. При изготовлении минусом цемента считается водяной пар, но он безвреден как для природы, так и для человека ³.

Одной из особенностей цемента является отсутствие кристаллов, которые понижали прочность. Цемент имеет непревзойдённую устойчивость к кислотно-щелочной среде. Его не сможет испортить дождь или различные растворы.

В 2016 г. учёный из Мексики представил продукт, который имеет свойство светится ночью. Учёный работал над ним около 9 лет, аналогов которому не было. По мнению учёного, данный продукт может заменить портландцемент. Также одной из особенностей данного цемента является то,

² Токарев В. Цемент, который излучает свет / Cemgid.ru. [Электронный ресурс]. URL: cemgid.ru/cement-kotoryj-izluchaet-svet.html (дата обращения 24.03.2021 г.)

³ Инновации: светоизлучающий цемент / Строительная Россия [Электронный ресурс]. URL: строй-россия.рф/статьи/5282 (дата обращения 24.03.2021 г.)

что яркость света можно регулировать, чтобы не ослеплять водителей. Этот проект из Мексики вдохновил и другие страны на продолжения данного направления. В настоящее время это исследование находится на стадии передачи и происходит разработка материала для включения его в гипс и другие изделия строительного типа. Следует надеяться, что вскоре светоизлучающий цемент будут применять весь мир, чтобы сделать нашу жизнь более комфортной и яркой.

**АКТУАЛЬНЫЕ ПРОБЛЕМЫ СОВРЕМЕННОЙ
НАУКИ: ВЗГЛЯД МОЛОДЫХ**

СБОРНИК ТРУДОВ X ВСЕРОССИЙСКОЙ
(С МЕЖДУНАРОДНЫМ УЧАСТИЕМ)
НАУЧНО-ПРАКТИЧЕСКОЙ КОНФЕРЕНЦИИ СТУДЕНТОВ,
АСПИРАНТОВ И МОЛОДЫХ УЧЕНЫХ